



Հարգելի՛ ընթերցող.

ԵՊՀ հրատարակչությունը, չհետապնդելով որևէ եկամուտ, ԵՊՀ հայագիտական հետազոտությունների ինստիտուտի համացանցային կայքերում ներկայացնում է իր հայագիտական հրատարակությունները: Գիրքը այլ համացանցային կայքերում տեղադրելու համար պետք է ստանալ հրատարակչության համապատասխան թույլտվությունը և նշել անհրաժեշտ տվյալները:

ЕРЕВАНСКИЙ ГОСУДАРСТВЕННЫЙ УНИВЕРСИТЕТ

Г. Г. АВЕТИСЯН

БИАНСКАЯ КЕРАМИКА
ИЗ ПАМЯТНИКОВ
АРАРАТСКОЙ ДОЛИНЫ

ИЗДАТЕЛЬСТВО ЕРЕВАНСКОГО УНИВЕРСИТЕТА

ЕРЕВАН—1992

Редактор: доктор исторических наук, профессор С. А. Есян

АВETИCЯН Г. Г.

Бийнская керамика из памятников Араратской долины. — Ер.: Изд-во Ереван. ун-та, 96 стр.

В книге впервые рассматривается бийнский комплекс керамического производства Ванского царства. Разработана типология различных сосудов (карасы, чаши, кувшины и т. д.), освещены функциональные назначения отдельных групп керамики, выявлены социально-экономические вопросы. Книга имеет значение корпуса.

0504000000

А 704(2)—91

ББК 63.3(2AP)2

ISBN 5-8084-0191-7

ВВЕДЕНИЕ

Ванское царство образовалось на Армянском нагорье из нескольких мощных племенных союзов, которые выступали совместно против могущественной ассирийской экспансии, защищая свою независимость. Первоначально оно именовалось «страна Уруатри», а впоследствии «Наири»¹. Первые упоминания о наири-урартских племенах встречаются в ассирийских надписях Салманасара I (1274—1245 гг. до н. э.)², Тукульти-Нинурта I (1244—1208 гг. до н. э.), которым противостояли и цари страны Наири, оказывая упорное сопротивление иноземному нашествию³. Другой ассирийский царь Тиглатпаласар (1115—1077 гг. до н. э.) упоминает, что против него выступили 23 царя страны Наири⁴. Подобные упоминания указывают на то, что эти страны являлись крупными племенными союзами, а их цари—предводителями, объединившимися против ассирийской экспансии. Уже в середине IX в. до н. э. в районе озера Ван образовалось государство Бийна (по-ассирийски Урарту), на заре своего образования скрестившее оружие с могучими войсками Салманасара III (858—824 гг. до н. э.), который красноречиво описывает свои походы на Урарту, в частности на город Арзашку—царский город Араму.

Первые цари, которые называли себя царями страны Наири,—Сардури I (858—824 гг. до н. э.), затем его сын Ишпуини (823—811 гг. до н. э.), оставили надписи на ассирийском языке⁵.

¹ Пиотровский Б. Б. История и культура Урарту.—Ереван, 1944; Его же. Ванское царство.—М., 1959.—С. 43; Г. А. Меликишвили. Наири—Урарту.—Тбилиси, 1954. По последним данным страна Наири упоминается также в источниках, относящихся к XV—XVI вв. до н. э.: Дьяконов И. М., Янковская Н. Б., Ардэмба В. Г. Северная периферия Нижнемесопотомской цивилизации//История древнего востока—М., 1988.—Т. II.—С. 93.

² АВИИУ: ВДИ.—1951.—№ 2. Хронологическая таблица приведена по: Бикерман Э. Хронология Древнего мира.—М., 1976.—С. 187.

³ Там же.—№ 11, 12.

⁴ Там же.—№ 28.

⁵ Меликишвили Г. А. Наири—Урарту.—Тбилиси, 1954.—С. 260.

Это свидетельствует о том, что в конце IX в. до н. э. государство Урарту сменило племенной союз Наири, а правители считали себя преемниками правителей этого территориально довольно обширного могущественного союза. Цари Биайни не ограничились лишь противостоянием экспансии Ассирийской державы. Они начали прочно осваивать территории Армянского нагорья. Уже при Ишпуини (823—811 гг. до н. э.) и особенно Менуа (810—781 гг. до н. э.) одним из главных направлений походов были северные районы Армянского нагорья.

Тематика работы непосредственно связана с памятниками Араратской долины, которую начали завоевывать уже во время царствования Менуа (810—781 гг. до н. э.)—период, когда Ванское царство становится одним из могущественных государств Передней Азии. Границы Ванского царства при Менуа расширяются и доходят до северных склонов горы Арарат, где на правом берегу реки Аракс у современного села Ташбурун создается административный центр. Эта крепость, сооруженная на месте города Лухнуни (страна Эрикуахи) и названная Менуахиини, становится военно-стратегическим опорным пунктом для дальнейшего продвижения в Араратскую долину, которая стала житницей Ванского государства. Здесь с давних пор армянские племена выращивали зерновые (различные сорта пшеницы, просо, кукуруза и т. д.), имелись благоприятные условия для садоводства и особенно виноградарства; основными возделывавшимися сортами были культурвиноградные и сегодня—воскеат (харджи), мисхали, арарати (хачабаш), кишмиш. С целью расширения и улучшения производства сельскохозяйственных продуктов биайницы начали широкое ирригационное строительство, продолжавшееся до последних лет существования Ванского государства.

При сыне Менуа, Аргишти I (781—760 гг. до н. э.), биайницы перешли на левый берег Аракса. Здесь в стране Аза, где жили армянские племена, он соорудил города Эребуни и Аргиштихини. Эта страна стала впоследствии значительной экономической и политической единицей Ванского царства, о чем красноречиво свидетельствует широкая строительная деятельность Ванских царей в Араратской долине.

Новые находки биайнских сооружений в Арташате⁶ позволяют выдвинуть предположение, что урарты перешли на левый берег реки Аракс уже при Менуа. С. А. Есаян считает, что именно следы древней крепости Арташата относятся к Менуахиини, так как в Ташбурунском Менуахиини сохранились следы циклопи-

⁶ Նաշատրյան Ժ. Ռ., Արտաշատի պեղումները, զեկոստմանի թերթեր, ՀԽՍՀ ԳԱ Հնագիտության և ազգագրության ինստիտուտի գիտական նստաշրջան, Երևան, 1987 թ., էջ 40—42.

ческой техники, а в Арташатском наблюдается чисто ванская строительная техника сырцово-кирпичной кладки.

Строительство продолжается и при Сардури II (760—730 гг. до н. э.), а после него в разных масштабах при Русе I (730—714 гг. до н. э.), Аргишти II (714—685 гг. до н. э.). Во время правления Русы II (685—645 гг. до н. э.) был построен новый военно-административный город—Тейшебаини⁷. Тейшебаини был крупнейшим административным центром, принявшим эстафету лидерства в стране Аза после Эребуни, который хотя еще существовал, но уже потерял свое политическое значение. В период правления Сардури III (645—625 гг. до н. э.) и до последних царей—Эримены (625—605 гг. до н. э.) и Русы III (605—590 гг. до н. э.) Ванское государство переживало трудные времена, хотя северные области, в том числе государство страны Аза, существовали до начала VI в. до н. э., до падения под непрерывными ожесточенными ударами скифов, вавилонян, мидян, а также множества местных племен⁸ находившихся под властью Биайни.

При работе над темой мы пользовались двумя источниками. Это в первую очередь археологический материал, обнаруженный при раскопках биайнских памятников Араратской долины и состоящий из многочисленной керамики, с широким привлечением материалов из других регионов; для выяснения вопросов, связанных с переработкой различных продуктов и способами изготовления сосудов, рассматриваются также сооружения, кладовые, мастерские и т. п. Во-вторых мы обращаемся к многочисленным письменным источникам, в основном указывающих на значительные события и постройку того или иного хозяйственного сооружения.

Керамический материал, использованный в настоящей работе, происходит из памятников двух типов: городов, небольших поселений и крепостей, где часто встречается разновременная керамика, и закрытых комплексов-поселений, которые имеют важное значение для датировки изделий.

Изучение биайнских памятников Араратской долины началось еще в конце прошлого века, но систематические раскопки стали проводиться в советское время. В 1950 г. начались систематические раскопки города-крепости Эребуни. В работах экспеди-

⁷ Пиотровский Б. Б. Кармир блур I.—Ереван, 1950.—С. 20.

⁸ Дьяконов И. М. Предыстория армянского народа.— Ереван, 1968.—С. 175; Дандамаев А. А. Политическая история Ахеменидской державы.—М., 1985.—С. 6, 50; Есаян С. А., Погребова М. Н. Скифские памятники Закавказья.—М., 1985.—С. 64; Есаян С. А. Доспехи древней Армении.—Ереван, 1986.—С. 12; Погребова М. Н. Закавказье и его связи с Передней Азией в скифское время.—М., 1984.—С. 34, 112.

ции (руководитель К. Л. Оганесян) и изучении материалов, полученных в результате раскопок, деятельное участие принимали как армянские (М. А. Израелян), так и московские археологи из Государственного Музея им. С. А. Пушкина (И. Т. Лосева, С. И. Ходжаш).

Хотя Аргиштихинили-Армавир постоянно находился в центре внимания ученых, его серьезное исследование началось с 1962 г. Здесь работали две экспедиции Института археологии и этнографии АН Арм.ССР: на холме Нор Армавир (руководитель Б. Н. Аракелян, а с 1970 г.—Г. А. Тирацян) и на холме Давти-блур (руководители—А. А. Мартиросян, Р. М. Торосян). В настоящее время обеими экспедициями руководит Г. А. Тирацян.

Особое место не только в Армении, но и в Передней Азии занимает замечательный памятник Кармир блур, где еще в 1936 г. А. Д. Демехиным на юго-восточном склоне холма обнаружен базальтовый камень с пятистрочной клинообразной надписью. Для обследования местности сюда была направлена экспедиция под руководством К. Г. Кафадаряна, выявившая обширную крепость и поселение. С 1939 г. экспедиции Государственного Эрмитажа (начальник экспедиции Б. Б. Пиотровский), Комитета охраны исторических памятников Армении и Армянского филиала АН СССР (начальники экспедиции К. Г. Кафадарян и С. В. Тер-Аветисян) начали систематические археологические исследования Кармир блура—Тейшебаини. В годы Великой Отечественной войны работы были прерваны. В 1945 г. к раскопкам приступила совместная экспедиция Института истории АН Арм. ССР (с 1959 г. Институт археологии и этнографии АН Арм. ССР) и Государственного Эрмитажа под общим руководством Б. Б. Пиотровского. Изучение Кармир блура позволило составить представление о древней цивилизации Ванского государства и внесло весомый вклад в развитие мировой исторической науки.

Важное место среди памятников Ванской эпохи занимает Ошакан, раскопки которого начаты с 1971 г. под руководством С. А. Есяяна и А. А. Калантаряна, а с 1975 г. продолжены С. А. Есяяном. Этот чудесный памятник богат архитектурными и культурными сооружениями и археологическими находками, которые каждый год дополняются новыми открытиями.

Интересный материал, в частности богатая керамика, обнаружен в крепости Доври, раскопки которого ведутся с 1975 г. под руководством С. Г. Амаякяна.

Новые важные материалы обнаружены в крепости Аоамус, где четко наблюдаются два слоя—VIII и VII вв. до н. э. Систематические раскопки этого интересного памятника, охватывающего территорию 250 га, начаты в 1987 г. под руководством С. А. Есяяна и Г. Г. Аветисяна.

Полностью раскопана цитадель крепости Арагац, которая

дала определенное представление о сторожевых крепостях урартской фортификационной системы. Раскопки этого интересного памятника начаты в 1986 г. под руководством Г. Г. Аветисяна.

Из памятников второго типа—погребальных комплексов Арагатской долины интересные материалы урартского времени, которые в 1914 г. поступили в Кавказский музей, были получены в результате раскопок П. Ф. Петрова у села Малаклю около Игдыра. Здесь в расщелинах туфа был обнаружен биайнский могильник, где зафиксированы урны с остатками, свидетельствующими о трупосожжении, рядом с которыми лежали железные и бронзовые предметы, каменные печати⁹.

Несколько погребений было раскопано на двух могильниках города Эребуни. В 1957 г. к юго-западу от цитадели Эребуни, в поселке Нор-Ареш, во время земляных работ было раскрыто три погребения¹⁰, где прах покойников после кремации хранился в кувшинах, обложенных камнями. В 1987 г. неподалеку от Эребуни А. С. Пилипосяном было раскопано другое позднебиайнское погребение. Еще одним памятником на территории города Еревана является погребение¹¹ с тремя скелетами и множеством керамики, обнаруженное в 1961 г. при строительных работах на ул. Московской неподалеку от музея Ов. Туманяна (ныне ул. М. Сарьяна).

В селе Тазагюх около Еревана Г. С. Арутюняном случайно был обнаружен глиняный сосуд с пеплом и пережженными костями, а около него бронзовый браслет с львиными головками на концах и дужка от бронзового ведерка¹².

Среди погребений биайнской эпохи особо важное место занимает гробница VIII в. до н. э. на территории завода «Автоагрегат» в Ереване. Этот замечательный памятник выделяется характерной архитектурой и богатой археологической коллекцией. Раскопки гробницы велись в 1984 г. Л. Н. Бияговым, С. Г. Амаякяном, архитектором А. Г. Канеян (научный руководитель С. А. Есяян).

Биайнское погребения были найдены в Аргиштихинили, где открыты кувшинные, грунтовые погребения, а также каменные гробы и захоронения в урнах с характерным материалом.

⁹ Куптин Б. А. Урартский «колумбарий» у подошвы Арагата и Куро-Аракский эполеит//Вестник Гос. муз. Грузии.—Тбилиси, 1947.—Т. XIII.—В.—С. 4—72.

¹⁰ Մարտիրոսյան Հ., Մեղակեցյան Հ., Նոր-Արշիլի ուրարտական կոլումբարի, ՀԽՍՀ ԳԱ «Տեղեկագիր», Երևան, 1958, № 10, էջ 63—84.

¹¹ Мартиросян А. А. Армения в эпоху бронзы и раннего железа.—Ереван, 1964.—С. 240.

Пиотровский Б. Б. Ванское царство.—М., 1959.—С. 36—37.

В Ошакане были раскопаны каменные ящики и крупные слепы с богатым позднеурартским материалом.

Могилы типа каменных ящиков обнаружены в Араратском районе Арм. ССР, неподалеку от города Арташата (раскопки В. В. Аветяна), а также в Мецаморе¹³.

Захоронение с аналогичным материалом обнаружено в селе Акко около Талина (Талинский район), где в 1951 г. при строительных работах обнаружены два красных лощеных сосуда, бронзовая фибула, сердоликовые бусы, две печати, одна в форме лежащего бычка¹⁴. В 1986 г. в городе Кафане В. В. Аветисяном раскопано погребение. Аналогичное погребение открыто также А. С. Пилипосяном в селе Сарухан (в районе Камо) в 1984 г.

Обследование вышеперечисленных памятников позволило осветить целый ряд вопросов, связанных с биайнской культурой, его политико-экономической мощью и историей; определенное внимание уделялось и керамическому производству Ванского царства. Однако, касаясь керамики, авторы в своих монографиях, отчетах и статьях ограничивались проведением аналогий. Такой подход просматривается в трудах Б. Б. Пиотровского¹⁵, А. А. Мартиросяна¹⁶, С. И. Ходжаша¹⁷, С. А. Есяна¹⁸, З. М. Касабя-

¹³ Յանգաղյան է. Վ., Մկրտչյան Վ. Հ., Պաղտյան է. Ս., *Մեծամոր, Երևան, 1973*, էջ 175—185.

¹⁴ Пиотровский Б. Б. Кармир Блур II. Результаты раскопок.—Ереван. 1952.—С. 47; Его же. Ванское царство.—С. 36—37.

¹⁵ Пиотровский Б. Б. История и культура Урарту.—Ереван, 1944; его же. Кармир блур I. Результаты раскопок.—Ереван, 1950; Кармир блур II. Результаты раскопок.—Ереван, 1952; Кармир блур III. Результаты раскопок.—Ереван, 1955; Ванское царство.—М., 1959.—С. 189—196; Искусство Урарту VIII—VI вв. до н. э.—Л., 1962; Кармир блур: Альбом.—Л., 1970.

¹⁶ Мартиросян А. А. Город Тейшебаини. По раск. 1947—1958 гг.—Ереван, 1961; Его же. Армения в эпоху бронзы и раннего железа.—Ереван, 1964, Архистихинили.—Ереван, 1974.—С. 143—150.

¹⁷ Ходжаш С. И. Керамика Эребуни//Сообщ. ГМИИ им. А. С. Пушкина. 4.—М., 1968; Ходжаш С. И., Трухтанова Н. С., Оганисян К. Л. Эребуни. Памятник Урартского зодчества VIII—VI вв. до н. э.—М., 1979. С. 98—102.

¹⁸ Есян С. А. Ереван: Археологический очерк.—Ереван, 1969; его же. Каталог археологических предметов музея истории г. Еревана.—Ереван. 1964; Каталог арх. предметов музея истории г. Еревана. III—Ереван, 1972; Յանյան Ս. Ա., *Չարմիր բլուր, Երևան, 1982*, Есян С. А., Калантарян А. А. Позднеурартское погребение Ошаканского могильника//Историко-философский журнал АН АрмССР.—1976.—№ 3; Есян С. А., Калантарян А. А. Ошакан I. Основные результаты раскопок 1971—1988 гг.—Ереван, 1988.

на¹⁹, И. Б. Брашинского²⁰, Р. О. Варданяна²¹.

Нами впервые исследована керамика из всех памятников Араратской долины с привлечением материалов из памятников, расположенных на предгорьях, окаймляющих долину,—Ошакана, Арамуса, Доври, где разграничиваются памятники VIII—VII вв., составляющие единую хронологическую цепь, где четко прослеживается генетическое единство. Реконструкция связей этих групп стала возможной благодаря накоплению огромного материала, научная интерпретация которого дает возможность провести его четкую классификацию и выявить особенности гончарного производства биайнских мастеров страны Аза.

Чтобы полнее представить генезис этой керамики, ее морфологических форм, ареала распространения и вопросов стандартизации, в книге широко использованы материалы из памятников на территории современной Турции и северо-западного Ирана, опубликованные в работах Ч. Барнея, Т. Озгюча, Р. Барнета, С. Ф. Лемман-Гаупта, А. Эрзен и др., а также С. Кролля²²,

¹⁹ Ղափարյան Զ. Մ., *Թեյշեբաինի (Չարմիր-բլուրի) պինդ կարամները, ՊԲՀ, № 4, 1959*, *Թեյշեբաինի (Չարմիր-բլուրի) պեղումներից հայտնաբերված ծխամանների նշանակութիւնը մասին. շՍՍԻ ԳԱ «Տեղեկագիր», № 7—8, 1960*, *Թեյշեբաինի (Չարմիր բլուրի) պեղումներից հայտնաբերված մի հիբրոպիթի մասին, շՍՍԻ ԳԱ «Տեղեկագիր», № 1, 1960*:

²⁰ Брашинский И. Т. Урартские карасы//ИФЖ.—1978.—№ 1.

²¹ Варданян Р. О., Асатрян Д. Г. Некоторые замечания по метриологии Урарту//ИФЖ.—1980.—№ 2.—С. 172—173.

²² Burney C. A., A first season of excavation at Kayalidere. A. S. London, 1966, vol. 16, p. 55—113; Его же. Urartian fortresses and towns in the Van region. A. S. London, 1957, vol. 7, p. 37—55; Burney C. A., Lawson G. B., Urartian reliefs at Adilcevaz of Lake Van and rock relief from the Karasu near Bircik. A. S. London, 1958, vol. 8, p. 211—219. Ozguc T., Excavations at Altin Tepe. TTKB Ankara, 1961, cilt 33, p. 279—301; Его же. Urartu and Altin Tepe. Archaeology, New York, 1962, vol. 22, № 4, p. 256—263; Altin Tepe I, TTKB Ankara, 1966, 63 p.; Его же. Altin Tepe II, TTKB, Ankara. 1969, 93 p.; Barnett R. D., The Urartian cemetery at Igdyr. A. S. London, 1963, vol. 13, p. 153—198; Barnett R. D., Gokce M., The find of Urartian bronzes at Altin Tepe, near Reziçan. A. S. London, 1953, vol. p. 121—129; Lehmann-Haupt C. F., Armenien Einst und Jetzt. Berlin, 1910, p. 247—252; Его же. Materialien zur alteren Geschichte Armeniens und Mesopotamiens. Berlin, 1907, p. 109—117; Erzen A., Cavustepe I. TTKB Ankara, 1978, p. 46—48; Emre K., The Urartian pottery from Altintepe. TTKB Ankara, 1969, cilt 33, p. 279—301; Azarpay G., The Urartian boot-shaped two vessels. A. A. New York, 1964, vol. 27, № 1—2, p. 61—71; Ogun B., Excavations at Kef-Kalese of Adilcevaz. TTKB Ankara, 1965, vol. VIII, p. 94—120; Berghel L. V. en Meyer L. De. Urartu. Gent, 1982—1983, p. 203—231; Kroll S. Die Keramik aus der Ausgrabung Bastam, AMINE Berlin, 1970, p. 67—92; Его же.

давшего классификационную шкалу для керамики из указанных и других памятников.

Изучение археологии Передней Азии и Кавказа среди которых важное место занимают биайские памятники, выявило богатейшую духовную и материальную культуру, созданную древнейшими государствами этого региона.

Исследование памятников Араратской долины является одной из центральных проблем в изучении истории и культуры Биайского государства, занимающего важное место в числе древнейших цивилизаций Армянского нагорья, Закавказья и Ирана. С этой точки зрения весьма актуальны систематические исследования керамического производства памятников Араратской долины (страны Аза)—одной из составных частей богатейшего биайского наследия.

Полученные результаты легли в основу книги, в которой обобщены как старые, так и новые, зачастую неопубликованные материалы.

Целью исследования является:

— Систематизация, анализ и классификация керамики изучаемого региона, ее орнаментальных мотивов. При их изучении применена специальная разработка методики.

— Морфологическая типологизация сосудов по доминирующему признаку. Рассмотрение структуры отдельных частей сосудов, являющихся типобразующими (в первую очередь тулова) и их деталей (шейка, венчик, днище, наличие и вид ручек и т. д.) для выделения морфологического подтипа или варианта. Установление соответствий между типом сосудов и определенным орнаментом. Выявление функционального назначения сосудов.

Подобная методика позволила впервые сделать попытку реконструкции типов всей биайской керамики из одного региона с применением синхронного материала из памятников других регионов.

Исходя из функционального назначения сосудов, сделаны обобщения социального характера.

Сопоставление синхронных материалов дало возможность установить керамические производственные центры, где изготовлялась стандартная керамика для всего Ванского царства.

На основании материалов исследования выявлены эталоны металлической посуды, служившие для производства керамических сосудов, имитировавших металлические изделия.

Особое внимание уделено отдельным типам посуды, хронологически бытовавшим как во время существования Ванского цар-

ства, так и после его падения, которые оказали существенное влияние на керамическое производство Армении и Ахеменидской державы.

Работа впервые вводит в научный оборот весь керамический материал изучаемого региона, во многом дополняя и конкретизируя имеющиеся сведения, касающиеся истории и культуры Ванского царства. Полученные в результате исследования данные могут быть применены при изучении синхронных памятников культуры других областей, их хозяйственной жизни, керамического производства.

Приведенный в книге обобщенный материал, а также вновь найденные керамические коллекции могут быть использованы археологами, этнографами и искусствоведами, занимающимися вопросами истории и культуры Армении, Закавказья и Передней Азии.

Автор считает своим долгом выразить глубокую признательность Б. Б. Пиотровскому, С. А. Есаяну, Г. А. Тирацяну, Г. Е. Арешяну, Л. Н. Бягову, С. Г. Амаякяну, А. С. Пилипосяну за советы и помощь при изложении работы, а также за предоставление неопубликованных материалов.

ГЛАВА I

СОСУДЫ ДЛЯ ХРАНЕНИЯ И ПЕРЕРАБОТКИ ЗЕМЛЕДЕЛЬЧЕСКИХ И СКОТОВОДЧЕСКИХ ПРОДУКТОВ

В керамическом производстве Ванского царства большое место занимали сосуды для хранения или переработки земледельческих и скотоводческих продуктов. Они встречаются во всех известных крепостях и поселениях Араратской долины, преимущественно в подвальных сооружениях крепостей, а также в отдельных помещениях домов городских кварталов, использовавшихся в качестве кладовых. В эту группу входят разнообразные карасы для хранения зерновых, растительного масла, вина и пива.

Для обработки молочных продуктов изготавливали чаны, небольшие карасы, маслобойки и сообщающиеся сосуды, для обжаривания и выпечки хлеба—жаровни. Жидкости переливались с помощью воронок, а для обкуривания и дезинфекции крупных сосудов для хранения вина и зерновых использовались специальные сосуды-курильницы.

В основу классификации сосудов каждой группы как в этой, так и в следующих главах положены морфология сосуда, орнаментальные мотивы, а также функциональное назначение.

Урартские карасы²³, найденные в памятниках Араратской

²³ Крупные урартские карасы являются самыми древними на территории Армении, их производство начинается с IX в. до н. э. В армянском языке, относящемся к индоевропейской языковой семье, для обозначения сосудов имеется два индоевропейских корня—«аман» (сосуд) и «тик» (бурдюк). По всей видимости, остальная терминология, относящаяся к сосудам, в частности слово «карас», халдийского (урартского) происхождения (см.: Սիսիանի Հ., Հայոց լեզվի պատմություն, 5. 1-ին, Երևան, 1940, էջ 18).

По мнению Г. Б. Джаукяна, «карас»—большой глиняный кувшин для хранения вина и т. д. (см.: Г. Б. Джаукян. Урартское заимствование в армянском языке//Культурное наследие Востока.—Л., 1985.—С. 367.

долины по размерам и хозяйственному назначению делятся на три группы: 1) крупные, высотой 1,5 м и выше, 2) средние, от 0,7 м до 1,5 м, 3) малые от 0,5 м и выше.

По своим морфологическим формам они делятся на пять типов. Сосуды одного типа могут встречаться в различных группах. Во избежание повторов мы рассматриваем лишь типы с указанием группы в скобках.

Первый тип—карасы с вздутым туловом; известны из Кармир блура (табл. 1, рис. 1, 9, 10 (I); табл. II, рис. 8, 9 (II); Ошакана (табл. 1, рис. 2 (I)), Аргиштихинили (табл. 1, рис. 5, 6 (III); табл. II, рис. 12 (I), табл. III, рис. 1, 3 (III)).

Второй тип—карасы с вытянутым туловом; известны из Кармир блура (табл. 1, рис. 3, 7 (I); табл. II, рис. 2—4, 7 (II)); Эребуни (табл. 1, рис. 4 (I); табл. II, рис. (I)); Ошакана (табл. 1, рис. 8 (I)); Аргиштихинили (табл. II, рис. 6, 11—16 (II); табл. III, рис. 2, 4, 5, 10 (III)).

Третий тип—карасы с шаровидным туловом; известны из Кармир блура (табл. II рис. 5, 10 (II); табл. III, рис. 8, 11 (III)).

Сосуды всех трех типов имеют высокую или низкую шейку со срезанным или отогнутым наружу массивным венчиком, плоское и узкое днище, реже широкое.

Четвертый тип—представлен одним карасом из Кармир блура (табл. III, рис. 9 (III)). Он имеет округло-вздутое тулово с резко переходящей в раструб высокой шейкой и округлым, заметно отогнутым наружу венчиком, горловина широкая, придонная часть планов сужается к плоскому дну.

Пятый тип—представлен одним карасом из Аргиштихинили (табл. III, рис. 7 (III)) с низким приземистым туловом, раструбной высокой шейкой, покатыми плечиками, округло выступающим наружу венчиком, широкой горловиной, широким плоским дном.

Орнаментация урартских карасов Араратской долины, однотипная для всех трех групп, весьма разнообразна. Наиболее богато орнаментированы крупные карасы. В основу классификации их орнаментальных мотивов положены форма и расположения разнообразных геометрических углублений и рельефных поясков. Выделены следующие виды углублений.

Однорядные углубления в виде треугольников с направленными вверх округлыми вершинами, известные из Эребуни (табл. I, рис. 4); Кармир блура (табл. 1, рис. 10).

Двухрядные аналогичные углубления с острыми и округлыми вершинами, направленными вверх, известны из Кармир блура (табл. I, рис. 1, 7, 9); Ошакана (табл. 1, рис. 1, 2).

Трехрядные углубления в виде прямоугольников, завершающиеся сверху однорядными треугольниками с направленными

вверх округлыми вершинами, известные из Кармир блура (табл. 1, рис. 3).

Двухрядные углубления в виде прямоугральников, околунные снизу остроконечными треугольными выемками с вершинами, направленными вниз, известные из Аргиштихинили (табл. 1, рис. 4).

Встречаются сосуды, на которых сочетаются прямоугольные и треугольные выемки.

Рельефные пояски также весьма разнообразны. Наряду с горизонтальными и вертикальными плоскими, гладкими поясками сосуды украшены одно- или двухрядным жгутовидным орнаментом в виде перекрученной веревки, как узким, с четким ребрами, так и широким плоским. Под венчиками некоторых карасов проходят рельефные однорядные пояски, украшенные прищемлением разных форм; два аналогичных пояса проходят чуть ниже, в верхней части сосудов (табл. 1, рис. 1—10, табл. II, рис. 1, 2). Встречается рельефный орнамент в виде вдавленных, находящихся друг на друга треугольников²⁴ (табл. 1, рис. 6). Поясок в виде перекрученной веревки украшает черный карас, происходящий из Айгевана и датируемый началом I тыс. до н. э.²⁵

В Эребуни раскопано большое количество фрагментов карасов, которые дают возможность судить о разнообразии орнаментальных мотивов рельефных поясков. Как видно из фрагментов, хранящихся в фондах музея истории г. Еревана, расположение рельефных парных поясков было неодинаковым. Некоторые из них почти примыкают друг к другу, другие отстоят друг от друга на 6—8 см, чего не наблюдается на карасах из Кармир блура, Аргиштихинили, Арагаца. Различны также орнаментальные мотивы, украшавшие эти пояски. Наиболее распространенным орнаментальным элементом карасов из Эребуни является жгутовый поясок с полуогтевидными и овальновыемчатыми углублениями, содиненными в некоторых случаях короткими вдавленными линиями²⁶. Аналогичную орнаментацию можно встретить также на керамике из Арамуса.

Широкое применение при украшении урартских карасов находила линейная орнаментация. Так, на карасах из Арин берда наряду с рельефными поясками встречаются вдавленные линии²⁷, в основном проходящие в верхней части сосуда. Известно множество таких фрагментов. На фрагменте шейки и венчика крупного

караса под массивным прямым венчиком проходит глубокая вдавленная линия. Фрагмент аналогичного караса красноватого цвета отличается более крупным венчиком, а широкая вдавленная линия проходит в его нижней части. Известны подобные фрагменты еще семи карасов.

Как видим, характерные элементы декора встречаются на крупных карасах почти всех урартских памятников Араратской долины, что свидетельствует о бытовании этих сосудов на протяжении двухсот лет. Подобное явление характерно для матаириальной культуры Урарту. Как отмечает Б. Б. Пиотровский при описании шитов из Кармир блура, система украшения урартских вотивных шитов была очень устойчивой, во всяком случае за более чем сто пятьдесят лет, отделяющие шит Аргишти I из Кармир блура от шита Русы III из Топрак кале, способ украшения в основном не изменился и даже композиция фигур животных выполнялась по одной схеме²⁸.

Урартские карасы второй группы в основном гладкие, лишь на некоторых встречается простой орнамент. При раскопках Эребуни обнаружено девять карасов²⁹ средней величины (один цельный, высотой 80 см (табл. II, рис. 1), 8 фрагментарных). Они черные или серые лощеные, у всех под шейкой проходят три крупные рельефные линии. На двух из них имеются кружочки с тонким углублением в центре. На трех (на двух рядом с кружочками) имеются клиновидные отметки. На одном клинья расщеплены двумя рядами с обращенными вниз остриями, по шесть в каждом, и разделены горизонтальной линией. На другом в верхнем ряду помещено четыре клина—три с остриями, обращенными вверх, один—вниз, а ниже, составляя отдельную горизонтальную линию, помещены два клина, остриями также направленными вниз. На третьем карасе под венчиком в один ряд расположено пять клиньев с остриями, обращенными вниз. Эти знаки, имитирующие клинопись или иероглифическое письмо, сделаны, по-видимому, неграмотным гончаром; они не поддаются расшифровке и скорее всего служили для окраски³⁰.

Вышеописанные орнаментальные мотивы встречаются и на карасах из Аргиштихинили³¹, а также на других керамических изделиях из Тейшебаини, Каялидере, Тушпы, Бастама. Кроме того, на многих карасах имеются отметки мастеров в виде крес-

²⁸ Пиотровский Б. Б. Искусство Урарту.—С. 69—70.

²⁹ Есаян С. А. Каталог II, табл. XX.

³⁰ В средневековой Армении широко распространение имели надписи на фаянсовых сосудах, которые невозможно прочесть; они играли роль орнаментации.

³¹ Мартиросян А. А. Аргиштихинили. рис. 74, 75.

²⁴ Пиотровский Б. Б. История и культура Урарту.—С. 243.

²⁵ Раскопки Б. Б. Пиотровского, С. А. Есаяна. Материалы не опубликованы.

²⁶ Есаян С. А. Указ. соч., табл. XXII, рис. 1—10.

²⁷ Есаян С. А. Каталог II, табл. XXI, рис. 1—10.

тов, звезд, кружков и т. д., что свидетельствует о большом числе урартских гончаров (или мастерских), имевших право ставить свое клеймо, что практиковалось во всем Ванском царстве.

Средние по величине карасы из Аргиштихинили³² имеют черную поверхность и по всему тулову украшены несколькими горизонтальными рельефными широкими поясками, чего не наблюдается на средних карасах из Эребуни, на которых подобные пояски в основном расположены в средней части тулова сосуда.

Черный лощеный карас из Кармир блура имеет шаровидное тулово, украшенное четырьмя широкими рельефными полосками и рельефным изображением извивающейся змеи, расположенным под шейкой. Изображение змей, хотя и не характерно для урартской керамики, имеются на некоторых урартских изделиях, которые рассмотрены ниже в разделе культовой керамики. Аналогичные сосуды хорошо известны из Двина³³, Мецамора³⁴, Айгевана и других памятников, датируемых началом I тыс. до н. э. По археологическим материалам, культ змеи, являющейся элементом верхней стихии—неба и олицетворяющей небесную воду, вечный путь, молнию, летящее копьё, был широко распространен в ряде государств Переднего Востока. Змея связывается также с культом плодородия. Среди малых урартских карасов встречаются как образцы с гладкой поверхностью, так и богато орнаментированные.

В 1973—1975 гг. во время раскопок западной цитадели урартского города Аргиштихинили было открыто подвальное помещение с большим количеством керамических изделий с неизвестными ранеминиатюрными знаками, метками, клеймами или оттисками печатей. К числу богато орнаментированных карасов относится небольшой урартский сосуд³⁵ с светло-охристой лощеной поверхностью, важной отличительной чертой которого является наличие на плечиках двух оттисков миниатюрной круглой печати диаметром не многим более 1 см и глубиной около 2 мм, нанесенных на влажную глину. Все внутреннее пространство кружков занято низкорельфным изображением птицы с сильно выпяченным торсом, одноглазой головкой, коротким мощным клювом, четко выделяющимися крыльями, распущенным хвостом и несколько подогнутыми ногами; правой ногой она придав-

³² Там же.—С. 93, 104.

³³ Кушнарева К. X. Древнейшие памятники Двина.—Ереван, 1977, табл. IX—XI. рис. 26—29.

³⁴ Մեծագույն Է. Վ., Արցախի Կ. Զ., Չորհայրիկ Է. Ս., Իշխ. աշխ., ԿԳ. 120—3.

³⁵ Мартиросян А. А. Печати мастеров на сосудах из Аргиштихинили // Древний Восток и мировая культура.—М., 1981.—С. 80, рис. 60; Его же. Наула начинается в первобытности.—Ереван, 1978.—С. 26, рис. 21.

ликает змею, голову которой держит в клюве; тело пресмыкающегося показано низким однолинейным зигзагом. Над крыльями птицы выведен молодой полумесяц, указывающий на ее небеснокосмическую природу. По-видимому, это мифическая сцена единоборства представителей двух различных сил космической стихии, двух начал—птицы, символа луны и солнца, олицетворяющей светлое начало добра, и могучего змея, противоборствующего ей начала зла.

В помещении № 16 цитадели Тейшебаини³⁶ найден великолепный чернолощенный карас с венчиком раструбной формы, украшенный расписным пояском и скульптурными головками быков; высота сосудов 50 см (табл. III, рис. 5). Сосуды, украшенные головками быков, найдены в урартской гробнице на территории завода «Автоагрегат» в Ереване, в городе Тейшебаини. У подножья холма Кармир блур найден чернолощенный сосуд с шаровидным туловом, по центру которого проходит широкий пояс, зрительно разделяющий его на две части (табл. 1, рис. 8).

Сравнение сосудов второй группы показывает, что если на сосудах из Аргиштихинили встречаются линейная орнаментика и оттиски печати (табл. III, рис. 5, 10), то на небольших расписных карасах из Тейшебаини ярко выражен зооморфный стиль—излюбленный стиль урартов. Примером тому является вышеописанный сосуд из Кармир блура, украшенный расписным пояском и скульптурными головками быков. Его рельефный пояс выполнен двухцветной росписью, состоящей из кружков коричневого цвета с черным диском в центре на желтоватом фоне. Венчик сосуда также украшен росписью, состоящей из двух рядов чередующихся прямоугольников желтого и бурого цвета. Расписной пояс расчленен тремя бычьими головками, из которых сохранилась только одна, высотой около 60 см.

На Топрак кале найдены обломки краев карасов красноватого цвета, украшенных скульптурными фигурками животных. Обычно это геральдическая группа из двух животных—хищника и быка, на которого нападает. Бык с поджатыми или свисающими ногами помещен в верхней плоскости борта, нападающий же хищник, вцепившийся в бок быка, распластан вертикально по наружному краю борта. Известны также детально моделированные отдельные головки хищников с оскаленной пастью.

В Ванском музее хранится фрагмент караса с аналогичным скульптурным изображением бычьей головы. Здесь четко отмечены глаза, ноздри, а на лоб нанесена клыковидная выемка³⁷. Другой урартский карас украшен рельефными линиями, между

³⁶ Пиотровский Б. Б. Кармир блур I.—С. 56, 70, рис. 43.

³⁷ F. Edkū., Anadolu Medeniytheri I, Istanbul, 1983, A—776.

которыми проходит выпуклая извивающаяся фигурка змеи. Подобные карасы известные также из раскопок Алтын тепе, Адылджеваза³⁸.

Определенный интерес представляет черный блестящелощеный, сильно ангобированный карас из Кармир блура, орнамент которого, выполненный тонкими линиями, проходит в верхней части тулова. Между второй и третьей линиями нанесена косая штриховка, а ниже расположены направленные вниз шевроны, остриями доходящие до центра тулова. Их внутреннее пространство заполнено точечным орнаментом, образующим зигзаги (табл. III, рис. 11).

Сосуд из Аргиштихинили³⁹ украшен двухрядными чередующимися шевронами, остриями направленными вверх. Они заполнены клиновидными вдавленными, а сверху и снизу окаймлены вдавленными горизонтальными линиями (табл. III, рис. 7).

Встречаются урартские карасы, на которых уже после обжига процарапаны изображения различных животных и архитектурные детали. Эти изображения имеют большое значение для раскрытия природы урартского искусства. Процарапанные рисунки на фрагментах карасов из Эребуни выполнены, в отличие от росписи, с различной степенью профессионального мастерства. На одном из них изображен горный козел с сильным телом, большой головой, длинными, ярко выраженными рогами в момент прыжка. Животное изображено с большой динамикой. На другом фрагменте выгравирован козел в спокойной статичной позе. На обеих фигурах при профильном положении тела и головы, согласно древневосточному канону, глаза показаны в фас. Очень интересен фрагмент караса с изображением шагающего двугорбого верблюда⁴⁰. Найдены и другие фрагменты с изображением коз, птиц и других животных. С. Гущев подтверждает⁴¹, что Т. Ходжаш показывала ему черепок от караса, на котором острым камнем процарапано изображение горного козла.

На фрагменте крупного караса из Эребуни⁴² слабо прочерчен сапожок с узким длинным голенищем, по-видимому, из мягкой кожи, плотно облегающий икры и стопу. К сожалению, носок сапога на изображении стерт. Как известно, аналогичные изделия встречаются в урартских памятниках материальной куль-

³⁸ Там же.—А—777.

³⁹ Инвентарный фонд Гос. Исторического музея Армении 2424/70.

⁴⁰ Среди остиологического материала Эребуни найдены кости одногорбого верблюда.

⁴¹ Гущев С. Крыша под древним городом // Техника молодежи.—1967.—№ 11.—С. 29.

⁴² Инвентарный номер фонда музея Эребуни 23/21.

туры и искусства. Так, при раскопках Кармир блура найдена пара глиняных кубков в виде сапожников, у одного из которых голенище широкое раструбное, а у другого—такое же, как на нашем изображении⁴³. На фрагменте фрески храма Халды из Эребуни изображены воины в походе, обутые в высокие сапожки⁴⁴. Подобные глиняные сапожки или их изображения широко известны из памятников Армении—Тмбадира, Лчашена, Давид-бека, Каджарана и сопредельных областей—Мингечаура, Нахичевана (Кармир ванк), Ханлара, Луристана и др.⁴⁵.

Другую группу изображений составляют здания с цоколем. Такое здание просматривается на одном из карасов Эребуни. Этот архитектурный ансамбль хорошо известен нам по различным памятникам прикладного искусства, хотя по археологическим исследованиям нам не удается восстановить его внешний вид во всех деталях. По утверждению Мовсеса Хоренаци, в Ване были выстроены роскошные здания в два-три этажа. По-видимому, одно из этих зданий прорисовано на крупной бронзовой пластине из Топрак кале⁴⁶; его фасадная часть разделена на две части; каждая из которых имеет отдельный аркообразный вход. Верхняя часть дома украшена зубцами, напоминающими пирамиду, ниже которых проходит орнаментальный пояс с узором в виде небольших треугольников. С этой бронзовой пластиной связано и изображение башенки, увенчанной зубцами. Здание построено, очевидно, из кирпича и имеет характерные для архитектуры Месопотамии черты, чем и отличается от Мусасирского храма.

В Кармир блуре сохранился обломок верхней части вырезанной из кости башенки, сближающейся по форме с бронзовой моделью башни, хранящейся в Британском музее (высота 16,5 см). В верхней части проходит выступающий карниз, украшенный зигзагообразной полосой, на которой просматриваются штрихи, напоминающие бревна. Кармирблурская костяная модель⁴⁷ имеет на угловых выступах квадратные углубления, напоминающие окна, хотя количество их явно преувеличено. Подобные рисунки имеются на металлической пластине из материалов К. Ф. Лема-

⁴³ Пиотровский Б. Б. Кармир блур: Альбом.—Л., 1970, рис. 67, 70; Его же. Искусство Урарту.—С. 109.

⁴⁴ Оганисян К. Л. Фрески Эребуни.—Ереван, 1973, рис. 50; Ходжаш С. И. Керамика Эребуни. Сообщ. государственного музея Изобр. искусства им. А. С. Пушкина.—М., 1968.—С. 173, рис. 8.

⁴⁵ Есаян С. А. Древняя культура племен Северо-Восточной Армении.—Ереван, 1976.—С. 204.

⁴⁶ Пиотровский Б. Б. Ванское царство.—С. 204, рис. 57; Его же. Искусство Урарту, рис. 56.

⁴⁷ Пиотровский Б. Б. Искусство Урарту.—С. 90, рис. 55.

на-Гаупта и на базальтовых блоках из Адылджеваза и Кефф ка-леси⁴⁸, где сохранилось изображение части стен.

Примитивны зооморфные изображения на фрагментах карасов из Эребуни, раскопанных в 1967 г.⁴⁹. На одном из них прорисована скачущая лошадь с небольшой схематической головой, вытянутым туловом, пышным развевающимся хвостом. К сожалению, ноги на фрагменте сохранились частично, в виде коротких изломов. Над спиной лошади помещены треугольники и точки. От второго коня, обращенного в противоположную сторону, сохранилась часть шейки и спины, выполненных в той же манере. В верхней части спины и сзади проходят неясные штрихи, которые М. Исраелян⁵⁰ считает крыльями и хвостом лошади. Аналогичные крылья, широко известные в урартском искусстве, украшают изображение бога Тейшебы, стоящего на быке.

Каким способом урарты изготовляли большие карасы? Изучение керамики и гончарного дела в Урарту позволяет утверждать, что гончарное ремесло со временем стало самостоятельным. Мелкие ремесленники-производители не в состоянии были обеспечить потребности хозяйства сильного рабовладельческого государства, поэтому надо полагать, что появились крупные мастерские, целые ремесленные центры с большим количеством работников. Их продукция распространилась во всем Урартском государстве. В урартских городах-крепостях существовали специальные гончарные мастерские. Во время раскопок этих мастерских выявлена значительная группа орудий, состоявших из продолговатых, четырехугольных крупных речных камней с очень гладкой полированной поверхностью, служивших ложилами, и орудий с разнообразнейшими ручками, которые могли употребляться для выравнивания поверхности сосудов. На основе находок орудий можно предположить, что дом № 3 в Аргиштихинили принадлежал богатому гончару⁵¹. Закономерное повторение находок гончарного круга и каменного изваяния божества в ареале дома кузнеца с зодиакальным знаком «стрельца» наводит на предположение, что дом № 6 мог принадлежать богатому гончару, который имел свое божество, связанное с гончарством.

⁴⁸ С. А. Burney, G. B. Lawson, Указ. соч., рис. 3.

⁴⁹ Բարձրի Մ. Ա., Էրեբունի բերդ-քաղաքի պատմություն, Երևան, 1971, էջ 72; Демянская А. А. Кладовая Эребуни.—Указ. соч.—С. 187.

⁵⁰ Исраелян М. А. Указ. соч.—С. 73.

⁵¹ Мартиросян А. А. Аргиштихинили.—Ереван, 1974.—С. 112; К социально-экономической структуре города Аргиштихинили//Советская археология. М., 1972.—№ 3.—С. 38—55; Древнеурартская металлургическая мастерская в городе Аргиштихинили//Историко-филологический журнал.—Ереван, 1973.—№ 1.—С. 157—168.

Очевидно, у одного и того же мастера владельцы домов № 1 и 8 покупали черные карасы с поясками и большие карасы натурального цвета с углублениями на наружной поверхности⁵².

Подмастерья в основном занимались «черной» работой — подготавливали, месили ногами глину, а мастер делал карасы. Сначала изготавливали дно караса, достигающее в диаметре до 30 см, потом, сняв дно с гончарного круга, продолжал и изготовление караса ручным способом, поднимая стенки 3—5-сантиметровыми глиняными лентами. Каждая лента обеспечивала 8—10 см высоты бортика. Для прочности соединений пальцами надавливали на конец нижней ленты, образуя ямки, потом шлифовали и обтесывали готовый бортик и ставили под навес для сушки. Пока бортик подсыхал, начинали делать следующий сосуд, в той же последовательности. Каждый мастер приготавливал от 6 до 10 доннышек. Зачастую обжигу предшествовало обмазывание сосуда ангобом, который нарушал капиллярную систему, создавая его непроницаемость. Описанный процедурой изготовления сосудов объясняется тот факт, что 400 карасов из Кармир блура были сделаны всего 8 мастерами, оставшими на них свои клейма.

Для получения ангоба урарты не искали особых составов, а хорошо отмучивали ту же глину, добавляя в некоторых случаях охру, и наносили ее тонким слоем на еще влажную поверхность сосуда. Карасы черного цвета, как правило, имеют малую и среднюю величину, что позволяло помещать их в гончарную печь, где при восстановительном обжиге они приобретали свой черный цвет.

В ряде случаев после размещения карасов в кладовых их стенки покрывали жиром; это покрытие регулярно возобновляли. Завершающая фаза изготовления керамики—процесс обжига. Возможно, что обжиг производился у гончара, а готовый сосуд доставлялся затем на место. В пользу такого предположения говорят изображение на Балаватских воротах этапа перевозки караса урартскими пленниками под надзором ассирийских воинов, а также тот факт, что в кладовых, где найдены карасы, нет никаких следов обжига на месте. Этому противоречит то, что двери карасных кладовых, например, в крепости Эребуни, имели ширину от 0,96 до 1,13 м, а диаметр крупных карасов достигает 1,4—1,65 м. Но можно предположить, что дверные проемы кладовых устраивались после того, как сосуды доставлялись на место.

О больших и урожайных виноградниках в Урартском государстве имеется много упоминаний в письменных источниках, как урартских, так и ассирийских. Здесь культивировались разные

⁵² Мартиросян А. А. Аргиштихинили.—Ереван, 1974.—С. 112.

сорта винограда, косточки которого были найдены во время раскопок урартских памятников. Крупнейший советский винодел Л. М. Джанполадян установил, что виноградные косточки из Тейшебаини принадлежат сортам воскеат (харджи), мсхали, арарати (хачабаш), кишмиш (назели), еревани и некоторым сортам черного винограда.

В одну из кладовых Тейшебаини, расположенную в цитадели, вела каменная лестница. Толстые балки, являющиеся молотом верхнего этажа, служили перекрытием узкому помещению и были покрыты сероголубой обмазкой. Во избежание сырости пол кладовой был вымощен галькой, утрамбован и обмазан известью. Кладовая, лишенная дневного света, освещалась глиняными светильниками, найденными в углу помещения. Стоявший на возвышении очаг, напоминающий современный армянский «тондыр» и остатки муки в карасах позволяют считать, что здесь выпекали хлеб.

Часто урарты при реставрации своих жилых или ритуальных помещений меняли их назначение. Например, большой зал в Эребуни в последний период своей исторической жизни служил кладовой для вина, о чем свидетельствуют вкопанные в земляной пол карасы, обнаруженные при раскопках⁵³.

Урартские карасы встречаются во всех известных крепостях и поселениях Араратской долины; так, в Тейшебаини раскопано восемь кладовых. Много карасов найдено в Аргиштихинили. Только в винных кладовых западной крепости содержалось не менее 150—200 карасов⁵⁴, а в Эребуни раскопано 6 кладовых, причем одна из них была рассчитана на 200 карасов⁵⁵.

А. А. Демская выделяет три вида кладовых: обычные, где карасы выполняли роль долговременного вместилища с твердо установленными мерами объема; глубокие, где, очевидно, выдерживали вина, требующие длительного хранения в темных помещениях, и карасные комнаты, связанные с храмовым хозяйством, которые имели определенное культовое значение⁵⁶.

Крупные карасы, найденные в Кармир блуре, в основном были аккуратно вкопаны в землю в четыре ряда, лишь в кладовой № 33 было обнаружено 7 карасов, не вкопанных, а установлен-

ных на полу⁵⁷. Урартские карасы предназначались для хранения жидкостей (вино и растительное масло) и сыпучих тел (зерно-вые). Как отмечает Б. Б. Пиотровский⁵⁸, отсутствие отверстий на дне карасов и наличие на них обозначения урартских мер емкости жидких, а не сыпучих тел дает основание полагать, что они были предназначены для хранения вина и лишь в случае необходимости в них засыпали зерно, что зафиксировано при раскопках кладовой № 25. Сосуды, предназначенные для хранения зерна, как правило, имели на днищах сквозные отверстия, чтобы зерно не прело⁵⁹.

Р. О. Варданян определил емкость 14 целых урартских карасов из Тейшебаини. По его мнению, в одном случае один теруси равен 30,5 л. Если считать, что один акарки в десять раз больше теруси, то получится, что один урартский акарки равен 305 л. В другой группе размер теруси, вычисленный из среднего значения объема карасов, колеблется в пределах 27,3—27,95 л (в среднем 27,5 л) а акарки—в пределах 273—275,5 л (в среднем 275 л). В третьей группе значение теруси колеблется в пределах 225—242 л (в среднем 234,2 л)⁶⁰.

Как показывают наши вычисления, наиболее вероятной величиной теруси нужно считать 30,5 л.

При раскопках кладовых Кармир блура были найдены карасы емкостью от 650 до 1250 л. Карасы из Аргиштихинили имели такую же емкость, а величина одного из урартских карасов, судя по фрагменту из Эребуни, хранящемуся в Музее истории г. Еревана⁶¹, достигала 2160—2250 л.

На урартских карасах встречаются клинописные надписи и иероглифические в разных сочетаниях—один клинописный знак соседствует с двумя и более иероглифическими и наоборот. Это может быть связано как с изменением единицы объема, так и с уточнением объема караса. Однако если принять, что урартские карасы для вин заполнялись полностью, включая частично и область венчика, то можно считать, что изменения единиц объема не происходило и надпись уточняла объем сосуда. Обычно карасы заполнялись доверху так, чтобы в них не оставалось воздушного пространства и вино нескисало. На иных карасах встречаются зачеркнутые знаки, свидетельствующие о многократном заполнении сосудов.

Множество карасов найдено в кладовых другого крупного

⁵³ Оганесян К. Л. Арин берд.—Ереван, 1961.—Вып. I.—С. 16.

⁵⁴ Мартиросян А. А. Аргиштихинили.—С. 82.

⁵⁵ Ходжас С. И., Трухтанова Н. С., Оганесян К. Л. Указ. соч.—С. 90—100.

⁵⁶ Демская А. А. Кладовая Эребуни.—С. 176—177; Пиотровский Б. Б. Джанполадян Л. М. Виноделие в Урарту. Виноделие и виноградарство в СССР.—М., 1956.—№ 1.—С. 25.

⁵⁷ Пиотровский Б. Б. Кармир блур III.—С. 15.

⁵⁸ Пиотровский Б. Б. Кармир блур II.—С. 19.

⁵⁹ Пиотровский Б. Б. Ванское царство.—С. 191.

⁶⁰ Варданян Р. О., Асатрян Д. Г. Указ. соч.—С. 172—173.

⁶¹ Есаян С. А., Каталог II, табл. XXI. рис. 3.

урартского административного центра—Эребуни. Наиболее крупным хозяйственным помещением была карасная кладовая, прилегающая к центральной площади Эребуни⁶² с восточной стороны. Ее продольная сторона имела длину 38 м, а поперечная—13 м. Стены карасной кладовой выложены кирпичной кладкой на каменном основании высотой 3 м. Перекрытие поддерживали деревянные колонны, стоящие на базальтовых базах круглой формы с надписями «Аргишти сын Менуа этот дом построил». В глинобитный пол было врыто около ста карасов⁶³. Из одиннадцати сохранившихся урартских карасов верхние части у девяти разбиты, сохранились целиком только два, на которых отмечена емкость сосудов.

Выше упоминалось, что в цитадели Тейшебаини кладовые служили для хранения вина в карасах общей емкостью 400000 л, а в кладовые для зерна⁶⁴, расположенные по обеим сторонам коридора вдоль западной стены центральной части цитадели, насыпалось около 750 т зерна. Но надо учесть, что для той же цели служили и другие помещения цитадели, в которых содержалось не меньшее количество запасов зерновых.

Сравнительный анализ материала, относящегося к сооруженным в разных урартских областях зернохранилищам, наглядно свидетельствует о том, что Подноцское зернохранилище, вместимостью более 18000 капи⁶⁵, превышает по объему все аналогичные сооружения, которые построили Аргишти I, Сардури II и Руси III в Ване и соседних регионах (Аствацашен—1530 капи, Аргиштихинили и Арин берд—10100 капи).

Из шести известных нам урартских зернохранилищ половина была сооружена в периферийной области Аза, причем зерновые запасы последней (16632 капи) составляли более четверти известных нам общих запасов Урарту (60332 капи).

Эти факты говорят о том, что Араратская долина играла ведущую роль в земледелии Урартского государства. Так, количество пшеницы, хранившейся в кладовых Тейшебаини, по подсчетам Б. Б. Пиотровского⁶⁶, составляло примерно 750 тыс. т зерна. Пшеницы и другие зерновые хранились также в винных кладовых, когда карасы пустовали. Этот факт хорошо прослеживается в Тейшебаини, где в кладовой № 25 из 82 карасов в семи были обнаружены пшеницы и другие зерновые, а в кладовой № 28 в

⁶² Ходжаш С. И., Труханова Н. С., Оганисян К. Л. Указ. соч.—С. 15—16.

⁶³ Там же.—с. 17.

⁶⁴ Пиотровский Б. Б. Искусство Урарту.—С. 40—41.

⁶⁵ Арутюнян Н. В. Земледелие и скотоводство Урарту.—Ереван, 1964.—С. 73.

⁶⁶ Пиотровский Б. Б. Кармир блур I.—С. 53.

четырех карасах были пшеница, ячмень, кунжут и в пятом—пшеничная мука. При раскопках найдено множество крупной тары, предназначенной для хранения зерновых продуктов. Подобные сосуды в Кармир блуре найдены в помещениях № 4⁶⁷, № 13⁶⁸, № 38—40⁶⁹. По подсчетам Н. В. Арутюняна⁷⁰ общее количество известных нам урартских зерновых запасов составляет 1 млн. 82465 капи.

В Урарту широкое распространение имела культура кунжута, из которого готовилось масло⁷¹. В Кармир блуре запасы кунжута были обнаружены в четырех карасах, помещенных в небольшой кладовой (№ 7) в северной части цитадели. Три обширных помещения с северной части цитадели (№ 1—3) были предназначены для изготовления кунжутного масла. Процесс изготовления кунжутного масла в мастерских Кармир блура производился следующим образом⁷². Первоначально зерна кунжута замачивали в большой туфовой ванне, высеченной из цельного блока, от которой шел желоб, служивший для вывода грязной воды за пределы цитадели. Эта операция преследовала две цели: во-первых, зерно очищалось от земли и различных примесей во-вторых, таким образом отмачивалась кожа, от которой необходимо было освободить зернышки кунжута. Затем зерно толкли и, провеяв его, отделяли от шелухи, которую использовали как корм для скота или жгли при обжаривании зерен. Все это проделывалось в одном помещении, где рядом лежали герки и каменные ступки, зернотерки. Поджаривали зерно в помещении № 2, где был обнаружен округлой формы очаг диаметром 1,2 м а также полуобгоревшие остатки дров из древесины различных пород. Обжаривание кунжута производилось в плоских жаровнях. Затем поджаренные зерна обмалывали зернотерками и получалась масса, служившая полуфабрикатом для изготовления масла. В эту массу добавляли горячую воду, месили, перекалывали в специальные корзины и клали под пресс для выживания. Как показали этнографические материалы, в юго-восточной Армении в Мегринском районе до последнего времени кунжутную муку грубого помола добавляли в тесто для хлеба, которому она

⁶⁷ Пиотровский Б. Б. Кармир блур II.—С. 8.

⁶⁸ Пиотровский Б. Б. Кармир блур I.—С. 50.

⁶⁹ Там же.—С. 53; Кармир блур III.—С. 20—22, 136.

⁷⁰ Арутюнян Н. В. Указ. соч.—С. 207.

⁷¹ Пиотровский Б. Б. Кармир блур I.—С. 29, 47; Он же. Ванское царство.—С. 138; Город бога Тейшебы (Кармир блур)/Советская археология.—1959.—№ 2.—С. 173; Там же. Археология СССР. Урарту.—М., 1985.—С. 29.

⁷² Արտյունյան Ն. Վ., Քիչքերտիկի (Կարմիր-բլուրի) գինե կարասները, ՊՅԼ, № 4, 1959, էջ 216.

придавала специфический вкус. В помещении № 2, очевидно, находился деревянный пресс для выжимания масла, который полностью сгорел при пожаре во время взятия крепости скифами. По всей видимости, в этих помещениях находился некоторый запас масла, так как сильный огонь раскалил часть сырцовых кирпичей до ярко-красного цвета, а другая часть их обгорела.

В этой мастерской Кармир блура найдены глиняные сосуды двух типов. Сосуды первого типа—кувшины красного цвета высотой 30—40 см и емкостью 8—10 л. Они имеют грушевидной формы тулово, невысокое узкое горлышко цилиндрической формы, лишены какой-либо орнаментации, но, как правило, ангобированы. Служили эти сосуды для сбора масла. Сосуды второго типа большие, емкостью 250—300 л. Они имеют карасовидную форму и служили, видимо, для временного хранения масла в мастерской. После осаждения примеси чистое масло переносилось в хранилища, где создавался влажный микроклимат, при котором оно могло храниться свыше 10 лет, не меняя при этом вкуса и не теряя прозрачности. Качество урартского кунжутного масла было настолько высоким, что оно являлось предметом обмена с Ассирией и другими странами Переднего Востока.

Не исключено, что урарты получали растительное масло также из льна, обгоревшие остатки которого были найдены в Кармир блуре. Найдена также сотканная из льна ткань⁷³. Общеизвестно, что растительное масло получают и из зерен хлопка. Мы не имеем никаких свидетельств о пультивизации этого растения в Ванском царстве, но по ассирийским источникам известно, что в садах Ниневию Синах-хериб разводил плодовые деревья, а также дерево, дающее шерсть, то есть хлопок⁷⁴.

Кладовые для вина были необходимой принадлежностью урартских дворцов и крепостей. При раскопках на Топрак кале в Ване, в центре Урарту, обнаружены остатки кладовой, в которой помещалось около 20—25 крупных карасов для вина. На холме Бостан-Кая⁷⁵, около Маназкерта, найдена надпись царя Менуа, рассказывающая о постройке кладовой для вина (общей емкостью 900 акарки, т. е. около 240000 т.). Текст ассирийского царя Саргона, относящийся к 714 г. до н. э., описывающий поход в Урарту, дает красочную картину разграбления ассирийцами винных погребов города Улуху, построенных урартским царем Руса I. Ассирийские воины проникли в тайные винные погреба, черпали и пили душистое вино, как речную воду.

⁷³ Шнотровский В. Б. История и культура Урарту.—С. 180; Его же. Кармир блур III.—С. 70.

⁷⁴ Там же.—С. 199.

⁷⁵ Арутюнян Н. В. Земледелие и скотоводство Урарту.—С. 208.

Урартские карасы рассматриваемых форм—самые древние в Армении, и их производство, насколько нам известно, начинается лишь с IX в. до н. э.⁷⁶ Между тем, находки урартских карасов в памятниках Араратской долины свидетельствует о ведущей роли земледельческого хозяйства в этом районе начиная с VIII в. до н. э. Что касается вышеописанных пяти типов урартских карасов из этого региона, то их возникновение, по-видимому, было обусловлено процессом стандартизации керамики в Ванском государстве, бесспорно, связанной с социальной структурой Урартского государства. К этому надо добавить, что аналогичные карасы были найдены и в других памятниках Урартского государства⁷⁷—Топрак кале, Арцке, Адылджевазе Каялидере, Айкаберде (Чавуш тепе), Алтын тепе (табл. IX, рис. 2—4), Патноце. Бастаме (табл. IX, рис. 3, 4) и т. п. Надо отметить, что карасы, найденные в центральных областях Урарту, датируются IX—VII вв. до н. э., куда хронологически входят также и карасы из Араратской долины.

Пивные сосуды. Среди разнообразных форм урартской керамики выделяются пивные сосуды, которые в археологической литературе известны также под названием «сигарообразные». Множество таких сосудов найдено в Кармир блуре. Эребуни, Аргиштихинили. Эти сосуды имели широкое распространение в хозяйстве Урартского государства и служили для хранения пива. Пивные сосуды по морфологическим формам делятся на два типа.

Первый тип—представлен сосудами из Аргиштихинили (табл. IV, рис. 4—5), Кармир блура (табл. IV, рис. 1, 2, 3). Они имеют вытянутое к плечикам вздутое тулово относительно высокую шейку, переходящую в чуть отогнутый наружу венчик. Придонная часть сужается ко дну.

Отдельный подтип составляют сосуды из раскопок Аргиштихинили, которые имеют округлое, заметно вздутое к плечикам тулово, низкую, чуть приоткрытую горловину с косо выступающим наружу венчиком. Придонная часть резко сужается к узкому плоскому дну (табл. IV, рис. 6).

Второй тип—представлен сосудами из Кармир блура (табл. V, рис. 4, 5). Они имеют удлиненное вытянутое, к середине сосуда заметно вздутое тулово, невысокую шейку, плавно переходящую к округлому, чуть отогнутому наружу венчиком. Придонная часть планов сужается к небольшому плоскому дну. Такие

⁷⁶ Наиболее древние сосуды этого типа, насколько нам известно, на Древнем Востоке впервые появляются в III тыс. до н. э. и происходят из раскопок Эблы.

⁷⁷ S. Kroll. Указ. соч.—С. 140, рис. 71 (А—В).

суды известны из Бастама (табл. IXI, рис. 1, 2), Алты тепе (табл. IXI, рис. 3) и т. д.

По способу применения и по функциональному назначению сигарообразные сосуды можно разделить на три небольшие группы, встречающиеся во всех вышеуказанных типах: 1) сосуды для хранения зерновых продуктов (сырья), предназначенных для изготовления пива; 2) сосуды-фильтры, непосредственно связанные с технологическим процессом приготовления пива; 3) сосуды для хранения пива.

Сигарообразные сосуды, найденные в цитадели Кармир блура⁷⁸, различаются по цвету и устройству, по своему функциональному назначению не отличаются от найденных в городских кварталах. Так, при раскопках в доме знатного урарта⁷⁹ были найдены сигарообразные светло-красные сосуды (фрагментированные), которые по всем параметрам соответствуют обнаруженным в цитадели пивным сосудам и по своему функциональному значению могут быть причислены к третьей группе.

Урартские сигарообразные сосуды почти не орнаментированы, изредка украшены примитивным линейным орнаментом. На них встречаются клейма, часть которых аналогична клеймам на другой урартской глиняной таре из разных памятников Араратской долины. Так, клеймо на сигарообразном сосуде из Кармир блура в виде копьевидного знака, по мнению А. А. Ваймана⁸⁰, обозначающее емкость сосуда, по нашему мнению, является клеймом мастера или мастерской, где изготовлен сосуд. Это предположение подтверждается при изучении знаков на урартских карасах. Другой интересный пивной сосуд из Кармир блура имеет клеймо, состоящее из следующих компонентов,—на плечике сосуда изображен остроногий сосуд, емкость которого, по мнению А. А. Ваймана, показана точками, а рядом с ним расположена редкая ветвь. Похожий орнамент имеет пивной сосуд, также происходящий из Кармир блура и хранящийся в фондах музея Эребуни⁸¹. Это бурный сигарообразный сосуд, с которого частично сошел ангоб, вследствие чего он потерял первоначальный блеск. Короткая шейка переходит в чуть отогнутый наружу венчик. Дно узкое округлое. На плечике расположено схожее с

⁷⁸ Мартиросян А. А. Город Тейшебаини.—С. 99; Его же. Раскопки жилых кварталов города Тейшебаини в 1955—56 гг.//Советская археология.—М., 1958.—№ 1.—С. 163—170; Его же. К характеристике (урартского) города Тейшебаини//Известия.—Ереван.—1957.—№ 8.—С. 83—99.

⁷⁹ Мартиросян А. А. Город Тейшебаини.—С. 115.

⁸⁰ Вайман А. А. Иероглифические обозначения емкости на сосудах Кармир блура//Культура Востока.—С. 100, рис. 2с.

⁸¹ Ин. фонд 25/227.

вышеописанным клеймо. Ангобированный сосуд⁸² темно-желтого цвета с коричневатым оттенком, полученным при лощении, лишен каких-либо орнаментальных мотивов. Следующий целый сосуд⁸³ из Кармир блура неангобированный, темно-коричневый с черноватым оттенком. Два других похожих фрагмента из Кармир блура⁸⁴ имеют ангобированную красноватую поверхность. Надо отметить, что все вышеуказанные сосуды относятся к сосудам-фильтрам, входящим во вторую группу. Интересно, что пивной сосуд⁸⁵ из Эребуни (пом. № 14) по форме приближается к сосудам из Кармир блура и Аргиштихинили, но отличается тем, что изготовлен из розовой глины и имеет красноангобированную поверхность. Он фрагментарен, но по сохранившейся части сосуда можно реконструировать вздутое сверху тулово, короткую шейку со срезанным венчиком.

Археологический материал из памятников Араратской долины, урартские клинописные источники, в частности летопись Сардури II, ассирийские письменные свидетельства (Луврская табличка Саргона II), а также сведения, подчеркнутые из Анабасиса, свидетельствуют о том, что население Армянского нагорья еще в урартское время из ячменя и проса готовило хмельной напиток—пиво. В помещении № 15 из раскопок Кармир блура найден глиняный сосуд с зернами ячменя, в нижней части которого оказался «фильтр» из соломы и сучьев. Подобные сосуды, но с просом были обнаружены в 1940 г. в жилище во дворе дворца. Б. Б. Пиотровский справедливо утверждает, что упомянутые сосуды были предназначены для изготовления пива из ячменя и проса⁸⁶. Просо носило явные следы солодования—чешуйки зерна были растопырены и слабо удерживали зернышки, а фильтр из соломы на дне, очевидно, служил для удержания солодованного зерна внутри сосуда при обдавании кипятком. Вышеуказанный сосуд удлиненной формы наподобие сигары с отверстием в днище из помещения № 15 Кармир блура, заполненный зерном и соломой итальянского проса, позволяет Б. Б. Пиотровскому сделать интересное заключение о его использовании⁸⁷. Чесуя колосков в

⁸² Ин. фонд Эребуни, сосуд находится в музее Кармир блура 25/228.

⁸³ Ин. фонд 82/40.

⁸⁴ Ин. фонд Эребуни 25/229, 230.

⁸⁵ Ходжаш С. И. Керамика Эребуни, табл. IV, рис. 5 (V—220).

⁸⁶ Пиотровский Б. Б. Кармир блур I.—С. 28, 54, рис. 10; он же. История и культура Урарту, рис. 39; Его же. Ванское царство, рис. 6; Мартиросян А. А. Идолы из Кармир блура//Историко-филологический журнал.—Ереван.—1958.—№ 2.—С. 114—139.

⁸⁷ Пиотровский Б. Б. История и культура Урарту.—С. 178—180; Арутюнян Н. В. Некоторые вопросы топонимики Урарту//Историко-филологический журнал.—Ереван.—1965.—№ 1.—С. 189—192.

рассматриваемом сосуде в отличие от других случаев, сжата не плотно и не охватывает зерно. Из-за этого наряду с чешуйками, еще заключающимися в себе зерна, чрезвычайно много пустых колосовых чешуй и чистых, выпавших из них зерен. Подобная картина обычно наблюдается лишь у сильно намокшего и затем просушенного зерна, а также на необмолоченном зерне. Трудно представить себе иную причину хранения зерна, замоченного и подсушенного в сосуде специальной формы, если не допустить наличие какого-то технологического процесса.

Этнографический материал указывает на два процесса, связанных с замачиванием и подсушиванием зерна: подготовка зерна к переработке на крупу (овес) и приготовление солода при пивоварении. В последнем случае зерно замачивается, доводится до начала прорастания, в результате чего крахмал осахаривается, просушивается и затем обдается горячей водой. В рассматриваемом случае приходится остановиться на втором процессе—приготовлении солода. Солома на днище сосуда является примитивным фильтром, служившим для задерживания зерна внутри сосуда при обдавании солодованного зерна кипятком для выщелачивания сахара. Солодовые экстракты находят у современного населения Армении применение двоякого рода. Полученный раствор солодового сахара упаривается на медленном огне при постоянном помешивании, в результате чего получается сладкий «дошаб»—патока, употребляемая главным образом как заменитель фруктовой патоки. В значительно больших количествах солодовый экстракт заготавливается для приготовления пива.

В связи с этим большой интерес представляет пивовария, открытая в 1958 г.⁸⁸ в северо-западной части цитадели Кармир-блур. Здесь были раскопаны крупный каменный чан из туфа, где мочили ячмень и просо, трубы для стока воды, более пятидесяти красноватых сосудов емкостью 15—18 л для хранения пива. Традиция приготовления пива сохранилась у армян и после падения Урартского государства. Греческий историк и полководец Ксенофон⁸⁹ сообщает, что в Армении часто можно было видеть вино из ячменя, которое хранилось в наполовину закопанных в землю сосудах, где сверху плавали зерна ячменя. Для нитя из сосудов (кратерав) пользовались прямыми соломенными трубочками. Оно было очень крепким, а для привыкшего человека это очень приятный напиток.

В древнем мире были известны два метода изготовления пи-

ва⁹⁰. В одном случае из зерен ячменя или проса крупного помола готовилось тесто, которое затем смешивалось с водой при нормальной температуре и вследствие дрожжевания и фильтрации получался чуть кисловатый, приятный напиток, без большого процентного содержания спирта, напоминающий современный квас. Второй метод известный по египетским материалам и в дальнейшем нашедший широкое применение,—приготовление пива в процессе прорастания зерновых (ячмень, просо).

Процесс изготовления пива в Тейшебаини проходил следующим образом⁹¹. Ячмень (просо) после тщательной очистки замачивали в ванночке, вследствие чего негодные зерна всплывали на поверхность, а грязь и осадок через отверстия в ванночке вытекали. Очистка холодной водой длилась 2—3 дня, причем за это время несколько раз менялась вода. Зерна при нормальной температуре, которая создавалась в мастерской, начинали прорастать. Для получения качественного проросшего зерна (ацика) требовались одинаковые зерна, причем собранные в том же году. Замоченное зерно доставалось из ванны и просушивалось на плитах, расположенных вокруг ванны. Затем чуть мокрый ацик клали в большое корыто и в темноте начинали обрабатывать руками до получения полужидкой, немного сладковатой массы, которую разбавляли теплой водой для получения дрожжей. В концентрате декстринов и сахар уже становился спиртом, то есть начинается процесс брожения. Для ускорения процесса свертывания сюда добавляли старое качественное пиво, после чего напиток был готов. Для аромата во время кипячения добавляли душистые настойки, а для того чтобы получить более крепкое пиво, добавляли мед. Заключительный процесс состоял в нагревании до начала кипения. В Кармир-блуре этот процесс протекал в металлических котлах или в глиняных сосудах, о чем свидетельствуют найденные в мастерской глиняные очаги. Затем начинался процесс охлаждения, протекавший в корытах (каменных, глиняных или металлических), который предохранял напиток от быстрой порчи. Охлажденное пиво сразу вливали в фильтрованные сосуды, а затем переливали в пивные сосуды емкостью 15—18 л. Этот метод изготовления пива был распространен и в средневековой Армении.

Вазы-курильницы. Среди керамических изделий, обнаруженных при раскопках урартских памятников Араратской долины, небольшую группу составляют двухчастные глиняные сосуды—вазы-курильницы, имевшие разное функциональное назначение. Их можно разделить на два типа.

⁸⁸ Չամբրյան Զ. Մ., *Քննարկներ (Կարմիր բլուր) գինեվարության մասին*, 1959, Ереван С. А. Ереван—С. 81:

⁸⁹ Ксенофон. Анабасис.—Ереван, 1970.—С. 97.

⁹⁰ Пиотровский Б. Б. История и культура Урарту.—С. 178—179;

⁹¹ Չամբրյան Զ. Մ., *ibid.*, էջ 214—215:

Первый тип—представлен глубокими сосудами с округлым туловом, сразу переходящим в заостренный венчик или снабженный небольшой прямой или сужающейся шейкой с округлым венчиком. Ножки отдельные, полые, с небольшой перегородкой в верхней части. На тулове имеется одно или три-четыре горизонтально расположенных, чередующихся прямоугольных, округлых и клиновидных сквозных отверстия. Такие сосуды известны из раскопок Эребуни (табл. VI, рис. 4), Аргиштихинили (табл. VI, рис. 1, 2, 51, Кармир блура (табл. VI, рис. 3, 6), Ошакана (табл. VI, рис. 8). К первому типу относится розовая курильница из Арин берда⁹² в виде кубка с полый ручкой и с тремя прямоугольными отверстиями на тулове (табл. V, рис. 4). Среди керамики найденной в Эребуни, нам известны фрагментарные черепки курильниц⁹³, а также имеющие красноватую поверхность. Они предназначались для обкуривания сосудов, в частности карасов для вина.

В одном из уголков кладовой № 33 Кармир блура⁹⁴ около крупных карасов, беспорядочно установленных на земляном полу, обнаружены куски серы, что свидетельствует об обкуривании карасов серой еще во времена урартов. Для этого поджигали в курильнице хорошо пропитанную ткань и, вставив в трубчатую ножку деревянные или железный стержень, обкуривали карас, вращая курильницей. Делалось это для того, чтобы продезинфицировать сосуды и предохранить от порчи и окисления вина. В специальную археологическую литературу эти сосуды вошли под названием курильницы.

В погребении № 59⁹⁵ Ошакана среди многочисленной керамики найден хорошо лощенный сосуд аналогичной формы без каких-либо следов огня на туловище. Интересно, что он лишен характерных отверстий (табл. VI, рис. 8). Красноангобированный сосуд аналогичной формы известен из другой урартской крепости—Каялидере (табл. VI, рис. 7). В той же крепости, в кладовой урартских карасов (27 шт.), расположенных тремя рядами в карасе № 9 найдена поврежденная вазочка-курильница⁹⁶. Этот сосуд на трубчатой ножке, изготовленный на гончарном круге имеет желтоватую, ангобированную изнутри и снаружи, хорошо

⁹² Есаян С. А. Каталог II.—С., 106, табл. 19, рис. 7; Его же. Ереван, табл. 47, рис. 7.

⁹³ Ходжаш С. И. Керамика Эребуни, табл. 1, рис. 9.

⁹⁴ Пиотровский Б. Б. Ванское царство—С. 189; Его же. Кармир блур II.—С. 23, 25, 40; Его же. Кармир блур III.—С. 15.

⁹⁵ Есаян С. А. Находки урартских изделий в Ошаканском могильнике// Древний Восток и мировая культура.—М., 1981.—С. 94—95. рис. 78 (1); Его же, Калантарян А. А. Ошакан I, табл. IVI, рис. 3.

⁹⁶ Указ. соч.—С. 129.

лощенную поверхность. Он относится к изделиям из Топрак кале. Аналогичные изящные сосуды, найденные в Ван кале, Вандер Остен датирует серединой VIII в. до н. э. Этот тип сосудов появляется лишь в VIII в. до н. э., более ранние образцы в керамике Урарту до сих пор не встречались. Множество сосудов аналогичной формы найдено в Эребуни, Аргиштихинили и Ошакане. В первых двух памятниках они датируются в основном VIII в. до н.э., а в последних двух—VII в. до н. э. К этой группе можно отнести и сосуд желтоватого цвета из Кармир блура⁹⁷ (табл. VII, рис. 1). Первоначально он не мог быть курильницей, так как не имел на тулове характерного отверстия, но впоследствии на сосуде было проделано округлое отверстие, позволяющее нам считать, что сосуд был превращен в курильницу.

При раскопках кладовой № 28 цитадели Кармир блура между карасами № 8 и 10 найдена курильница в виде глубокой чаши на высокой ножке⁹⁸ с вертикальными прорезями на стенке. Неподдалеку лежала другая курильница⁹⁹ в виде баночки цилиндрической формы с округлым отверстием в верхней части; на ней замечены следы нагара, а рядом были найдены остатки серы.

К первому типу курильниц по своим формам приближаются две краснощенные и одна коричневатая курильницы из урартской крепости Алтын тепе¹⁰⁰ (табл. VII, рис. 3, 4, 9)), одна из которых орнаментирована лепестковидным орнаментом: Это пока единственный экземпляр с орнаментикой такого рода.

Второй тип. Сосуды этого типа имеют чашеобразную форму. Они представляют собой небольшую миску с округлыми бортами, поставленную на полую, чуть расширяющуюся книзу, ножку. Большая их часть ангобирована и залощена. Происходят эти сосуды из Аргиштихинили, Кармир блура и Мецамора (погр. № 4) (табл. VII, рис. 7, 10, 1, 6, 8, 5). При раскопках поселения Кармир блура в 1950 г. в помещении № 50 найден сосуд на полый ножке, который, по-видимому, был привезен из центральной части Урартского государства, о чем свидетельствует его внешний облик. Курильница красная, лощенная до полированного блеска, что само по себе представляется достаточным основанием для предположения о ее урартском происхождении, и, безусловно, является полной аналогией краснощенного сосуда, найденного в 1914 г. П. Ф. Петровым в урартском могильнике у подшвы Арарата близ села Малаклю (Игдыр), от которого сохранилась лишь ножка.

⁹⁷ Пиотровский Б. Б. Ванское царство, рис. 50.

⁹⁸ Пиотровский Б. Б. Кармир блур II.—С. 34.

⁹⁹ Там же.—С. 34, рис. 17.

¹⁰⁰ T. Ozguc. Altin tepe I. fig. 2.

В нижней части сосуда из Кармир блура, в месте соединения с ножкой, имеются два илеяма в виде розетки, образованной пятью клиньями, расположенными по кругу остриями к центру. Подобные урартские курильницы, в частности последнего типа, имели и культовое назначение, о чем речь пойдет ниже. Аналогичные сосуды известны из других центров государства Урарту—Бастама, Каялидере, Патноца, Топрак кале и др.¹⁰¹

На рельефе из помещения № 13 дворца Саргона II изображена сцена взвешивания добычи, захваченной в Мусасире ассирийцами¹⁰². Здесь выделяется фигура ассирийского воина с сосудом на плече, напоминающим урартские курильницы. Только по размерам он большой, и, по-видимому, изготовлен из металла, так как воин согнулся под тяжестью ноши. Не исключено, что здесь мы имеем пока что единственное свидетельство, дающее нам возможность говорить о керамической имитации таких сосудов. Уже давно доказано, что урартские мастера очень часто копировали отдельные формы металлической посуды, и не исключено, что урартские курильницы поначалу изготавливались из металла.

Археологические находки последних лет указывают на то, что курильницы вышеописываемых типов появляются в Армении начиная с эпохи бронзы. Так, из могильника Хурджин хогер близ села Арцваберд (Шамшадинский район) найден фрагмент черной лощеной курильницы¹⁰³ в виде кубка с полкой ручкой. По своей форме этот сосуд напоминает вышеописанные урартские, хорошо известные по материалам Кармир блура и Арин берда, но отличается от них более крупными размерами.

Случайно найденная курильница из Ошакана¹⁰⁴, хранящаяся в Эчмиадзинском краеведческом музее и датирующаяся бронзовым веком, состоит из двух частей и стоит на трубчатой ножке. Она орнаментирована ромбовидными и клиновидными насечками, отделенными друг от друга вдавленными линиями. Аналогичный по форме сосуд найден в 1985 г. в погребении Нор-Ошаканского могильника¹⁰⁵. Он чернолощенный, лишен орнамента и датируется XIII в. до н. э. Все эти курильницы имеют одинаковую форму, но различаются по степени лощения, цвету фактуры, размерам и орнаментации. Исходя из вышеописанного матери-

¹⁰¹ S. Kroll, Указ. соч.—С. 129.

¹⁰² Пиотровский Б. Б. История и культура Урарту, табл. 4; Ванское царство, табл. 7.

¹⁰³ Есаян С. А. Древняя культура племен Северо-Восточной Армении. С. 110, табл. 92, рис. 10.

¹⁰⁴ Инвентарный фонд 350/7.

¹⁰⁵ Раскопки Л. П. Бягова. Материалы не опубликованы.

ла можно прийти к заключению о преемственности керамических форм у племен, населявших Армянское нагорье.

Воронки. Небольшую группу производственной керамики составляют воронки-лейки красноватого цвета, в основном известные из Кармир блура (табл. XIII, рис. 1, 2). Они представляют собой глубокие миски средних размеров с округлыми бортами и срезанным венчиком. В прорезь в центре дна вставлена трубка, обмазанная для прочности стыковки; место стыка хорошо заглажено. Все они имеют большие размеры, что свидетельствует об их употреблении в крупных, естественно, не домашних производствах. Находки таких воронок в винных кладовых цитадели города Тейшебаини¹⁰⁶ свидетельствуют об их использовании в технологическом процессе при изготовлении вина. Аналогичные воронки красного цвета найдены в Бастаме и Хасанлу; воронка из Каялидере в отличие от остальных изготовлена вручную¹⁰⁷.

В 1986 г. у подошвы Арагаца, недалеко от села Арташаван. Г. М. Саркисяном было раскопано погребение, где вместе с инвентарем найдена красная воронка чуть иной формы—расширяющаяся верхняя часть заканчивается прямым широким бортиком. В этом комплексе, который датируется VIII—VII вв. до н. э., кроме воронок, найдены также типично урартские наконечники стрел и украшения.

Жаровни. Климатические условия Армянского нагорья, территорию которого занимало Урартское государство, благоприятствовали развитию земледелия. Археологические находки из памятников урартской цивилизации содержат богатый материал, дающий картину культивации зерновых в Урарту. Раскопано много помещений, выстроенных специально для хранения зерновых, о таком строительстве упоминается во многих урартских надписях, где эти помещения обозначены термином «ари»¹⁰⁸. Из раскопок Кармир блура нам известен круглой формы хлеб с дыркой посередине. Интересно отметить, что его размеры (28×20 см) совпадают с размерами средних жаровен из Кармир блура, имеющих чуть приподнятые округлые борта высотой от 2,7 до 4 см и диаметр 24—30 см. Такие жаровни в основном имеют массивные плоские днища, чуть приподнятые борта, на которых

¹⁰⁶ Пиотровский Б. Б. Кармир блур II.—С. 19, рис. 5; Его же. Ванское царство.—С. 146, рис. 15.

¹⁰⁷ Указ. соч.—С. 146.

¹⁰⁸ Пиотровский Б. Б. Ванское царство.—С. 142. Интересно отметить, что аналогичный хлеб до сих пор выпекается в Разданском (в государственных пекарнях и в домашних условиях некоторых сел) и Талинском районах.

иногда видны следы воздействия огня, и различаются лишь размерами.

Упомянутый хлеб, найденный в одном из дворцовых помещений северо-западного угла здания¹⁰⁹ среди большого количества пищевых запасов, был выпечен, по определению Гулакяна из просяной муки крупного помола.

При раскопках урартских поселений Араратской долины, кроме жаровен, в Эребуни, Аргиштихинили, Кармир блуре, Ошакане, Арагаце было найдено множество каменных пестов, ступок зернеторок, которые служили для обработки зерновых. Так, в Кармир блуре кроме хлеба были обнаружены также остатки пшенной каши¹¹⁰ и лепешки, выпеченные из непромолотого зерна проса.

В домах Аргиштихинили¹¹¹ найдено большое количество глиняных корыт для приготовления теста. Они овальной формы с высокими вертикальными бортами с чуть отогнутыми краями. Корыта эти, не различаясь по форме, весьма различны по размерам. По функциональному назначению и по месту находки с ними связываются большие, средние и малые конусовидные чаны серого цвета. Они также предназначены для теста и имеют аналогию во многих памятниках.

Печи¹¹², в которых выпекался хлеб, представляют собой врытые в землю очаги—«тондыры», широко распространенные и сегодня в сельском быту; в некоторых случаях они несколько возвышались над полом, как ассирийские (Тейшебаини, Ошакан, Арагац). Другим видом очага являются жаровни с высокими бортами, вылепленными из глины грубого замеса с крупными примесями. По форме жаровни делятся на два типа.

Первый тип—большие сосуды с плоским дном и расширяющимися кверху прямыми бортами. Они известны из Кармир блура, Аргиштихинили, Эребуни, Ошакана, Арагаца, Арамуса (табл. VIII, рис. 1—8).

Второй тип—сосуды с аналогичным дном и чуть округловатыми бортами. Такие жаровни, как целые, так и фрагментарные известны из Аргиштихинили, Кармир блура, Эребуни, Ошакана, Арагаца, Топрак кале (табл. VIII, рис. 9—20). Это довольно грубые сосуды красного, коричневого или более светлого цвета с черными следами копоти. Их высота от 2,7 до 4 см, диаметр

колеблется от 24 до 30 см. Жаровни, найденные в Эребуни, чуть побольше остальных (диаметр 37 см). Все жаровни изготовлены из грубого теста, и цвет их меняется от коричневатого к красно-желтоватому.

В кладовой № 28 Кармир блура у караса, стоящего возле двери, ведущей в помещение № 4, был раскопан врытый в пол глиняный сосуд без дна. Возможно, это очаг типа «Тондыра», но следов золы в нем не обнаружено. У противоположной стены, рядом с сосудом, наполненным ячменем, были обнаружены остатки плоской жаровни с вертикальными бортами типа часто встречавшихся во временных жилищах во дворе цитадели. В 1957 г. при раскопках города Тейшебаини в помещении № 1 найдена светло-коричневая грубая жаровня с вертикальными бортами, характерная для урартской керамики и встречающаяся во многих памятниках Араратской долины.

Кроме выпечки хлеба в жаровнях обжаривали кунжут, а также разные зерновые¹¹³; вполне допустимо, что они могли служить и для обжаривания других продуктов. Жаровни имели широкое применение и в домашнем хозяйстве¹¹⁴.

Очень крупная, к сожалению, фрагментарная желтоватая жаровня (диаметр около 0,5 м) с высокими бортами найдена в Ошакане; возможно, в ней выпекали хлеб одного типа, наподобие армянского лаваша, либо обжаривали разные зерновые. Безусловно, что в ней обжаривались и другие продукты.

Сосуды для переработки молочных продуктов. Ведущее место в хозяйстве Урарту, наряду с земледелием, занимало скотоводство, которое обеспечивало биайницев мясными продуктами, молоком, кожей, шерстью и т. п. Для переработки молочных продуктов урартские гончары изготавливали разнообразные сосуды.

Маслобойки. Этот тип сосудов на территории Армении известен еще с III тыс. до н. э., которые по строению внутренней поверхности были разделены Т. С. Хачатрянном на три группы. Однако из урартских памятников Араратской долины нам, к сожалению, до сих пор неизвестны целые маслобойки. Они все фрагментарные¹¹⁵, и поэтому мы не можем описать форму этих сосудов. По свидетельству Б. Б. Пиотровского¹¹⁶, крупные маслобойки были найдены как в цитадели Тейшебаини, так и в поселении. Эти сосуды имели одну горизонтально расположенную

¹⁰⁹ Пиотровский Б. Б. Кармир блур I.—С. 28, рис. 9.

¹¹⁰ Там же.

¹¹¹ Мартиросян А. А. Аргиштихинили.—С. 144; Гулакян В. О. О некоторых сельскохозяйственных культурах из Аргиштихинили//ИФЖ.—1966.—4—С. 103—114.

¹¹² Пиотровский Б. Б. Ванское царство.—С. 141.

¹¹³ Նաշյան Ս. Ա., Կարմիր բլուր, էջ 33:

¹¹⁴ Есаян С. А. Каталог 3.—С. 123—125. табл. 39, рис. 33—52, инвентарный фонд КБ 25/31.

¹¹⁵ Նաշյան Ս. Ա., էջ 4. աշխ., էջ 28:

¹¹⁶ Пиотровский Б. Б. Ванское царство.—С. 150; Его же. Археологи Закавказья.—Л., 1949.—С. 102.

на туловище ручку, очевидно, служившую для раскачивания, и небольшое отверстие (сосок) в верхней части, служившее для определения готовности масла. Шипастые выступы, которыми снабжены эти сосуды изнутри, увеличивали площадь трения, ускоряя процесс сбивания масла. Указанные детали—горизонтальная ручка, сосок и шипастые выступы на внутренней поверхности позволяют предположить, что урартские маслобойки типологически сближаются с местными.

Маслобойки, найденные в памятниках Армении эпох бронзы и железа¹¹⁷, делятся на две группы: маслобойки с ручками и без ручек. По строению внутренней поверхности они делятся на три типа.

Первый тип—сосуды, имеющие гладкую внутреннюю поверхность.

Второй тип—сосуды, внутренняя поверхность которых покрыта глубокими горизонтальными пазами.

Третий тип—сосуды, внутренняя поверхность которых покрыта шипастыми выступами.

Два последних типа более усовершенствованы и имели больший коэффициент полезного действия.

По реконструкции маслобойки, найденные в урартском поселении Тейшебаини, довольно больших размеров. Их особенностями является наличие одной горизонтально расположенной ручки в верхней части сосуда, невысокого выступа со сквозным отверстием (сосок), расположенного рядом с ручкой, и широко отогнутого наружу крупного округлого венчика, удобного для завязывания горла при сбивании масла. Внутренняя поверхность маслобоек снабжена шипами, что позволяет причислить их к третьему типу сосудов этого рода. Б. А. Куфтин такие маслобойки, найденные в каменных ящиках Триалети¹¹⁸, относил к Ванской эпохе.

Кармирблурская маслобойка отличается от закавказских более мощными шипами. Датируется она началом VI в. до н. э. и еще раз подтверждает факт длительного бытования маслобок этого типа в Закавказье как в предшествующие, так и в описываемую эпоху.

В 1947 г. у южных ворот цитадели Тейшебаини была най-

¹¹⁷ Есаян С. А. Древняя культура племен северо-восточной Армении.— Ереван, 1976.—С. 74; Хачатрян Т. С. Материальная культура Артика.— Ереван, 1963.—С. 142—147; Его же. Древняя культура Ширака.— Ереван, 1975.—С. 239; Մանգույան Է. Վ., Էրևան-Պարսիք, Երևան, 1979, էջ 86; Мартirosян А. А. Раскопки в Головино.—С. 89.

¹¹⁸ Куфтин Б. А. Археологические раскопки в Триалети I.—Тбилиси, 1941.—С. 57, табл. XXIX.

дена фрагментарная маслобойка¹¹⁹, повторяющая маслобойку из поселения только по общей форме (верхняя часть не сохранилась). Этот сосуд отличает вертикальное расположение ручки. Отсутствие соска на плечике, а также качество глины и характер обжига. В то время как маслобойка из поселения изготовлена из довольно грубого теста и имеет серый цвет, маслобойка из цитадели представляет собой прекрасно сформированный и хорошо обожженный сосуд из высококачественной глины с черепком ровного кирпично-красноватого цвета, как на поверхности, так и в изломе. Техника изготовления второго сосуда в сочетании с нарушенным расположением деталей (вертикально поставленная ручка), возможно, указывает на то, что урартский гончар неумело или скорее всего небрежно подражал местному образцу.

Фрагмент маслобойки из хорошо ангобированной светлой глины был найден во внешней стене крепости Эребуни¹²⁰. Много сильно фрагментированных маслобок найдено при раскопках урартских памятников (Кармир блур, Эребуни, Аргиштхипили, Ошакан, Арагац); их отличает высокое качество изготовления и красный цвет.

Большое число находок маслобок вне территории крепостей наводит на мысль, что переработка молочных продуктов в основном происходила не в поселениях, а скорее на горных выпасах, так как на пастбищах было удобнее перерабатывать молоко и хранить готовое масло. Возможно, что для этой цели использовали также кожаные бурдюки, что хорошо иллюстрировано этнографическими материалами.

Двойные сообщающиеся сосуды. В Урарту было распространено и сыроварение¹²¹. Об этом красноречиво свидетельствуют раскопки в цитадели города Тейшебаини, где была открыта сыроварня (табл. IX, рис. 1—4).

Среди урартских двойных сообщающихся сосудов из Кармир блура встречается множество изящных, хорошо лощенных красноангобированных экземпляров, по форме однотипных. Они имеют округлое, чуть вздутое тулово, переходящее в короткую шейку, чуть отогнутый округлый венчик. Днище плоское, реже заостренное¹²². По форме они напоминают маленькие кувшинчики.

В 1970 г. было раскопано подсобное помещение сыродельной мастерской цитадели Тейшебаини, где найдена разнообразная керамика, отличающаяся грубой формой, сравнительно плохим

¹¹⁹ Пиотровский Б. Б. Кармир блур 2.—С. 82.

¹²⁰ Ходжаш С. И. Керамика Эребуни, табл. 5, рис. 4.

¹²¹ Пиотровский Б. Б. Ванское царство.—С. 150.

¹²² Пиотровский Б. Б. Ванское царство.—С. 189; Մանգույան Ս. Ա., Կարմիր բլուր, էջ 36:

качеством ангоба и, по-видимому, изготовленная в последние годы бытования Тейшебаини¹²³.

В нескольких помещениях цитадели, которые были мастерскими Кармир блура, были найдены крупные воронки из туфа диаметром до одного метра. Они были установлены на деревянных конструкциях над плоскими каменными чанами с желобом, по которому отходы производства отводились за пределы крепости. Не исключено, что такие конструктивные решения использовались и при сыроварении. Здесь проходила и мойка сосудов. На связь вышеуказанных конструкций с сыроварением указывает одна находка из помещения № 51¹²⁴; здесь около каменного желоба, у туфовой воронки (диаметр 1,06 м), был обнаружен небольшой сосуд, состоящий из двух спаренных кувшинчиков высотой около 8 см, соединенных друг с другом сквозным отверстием. В одном из них оказалась спекшаяся масса, которая, по определению В. О. Гулканяна, является остатком сычужной закваски для сыра. В этой массе оказались зерно и изюм. Судя по обуглившемуся органическому веществу, это был сычуг. Это вполне соответствует и современной технологии, по которой сычуг изготавливается из зерен пшеницы или гороха и сушеных ягод винограда и кизила. Сычуг помещали в одной части сосуда, в другой же делалась жидкая закваска, которую и сливали в подготовленное для сыра молоко. Двойные сосуды применялись для предохранения от попадания в молоко сычуга.

К сыроварению могут быть отнесены обнаруженные при раскопках приспособления для процеживания молока и отжимания готового сыра, состоящие из крупных каменных воронок, которые обычно устанавливались на деревянных помостах над каменными плоскими чанами с отводными каналами.

Двойные сосуды были найдены и в могильнике города Тейшебаини раннеармянского периода¹²⁵. Они представляют собой комбинацию двух миниатюрных шаровидных горшков, покрытых красноватым ангобом. Такие сосудики довольно часто встречаются при раскопках помещений цитадели города Тейшебаини. Двойной сосудик из погребения № 3 в отличие от остальных украшен простой росписью, образованной волнистыми горизонтально расположенными жирными линиями, покрывающими поверхность сосудиков от венчика до основания.

Это, как отмечает А. А. Мартиросян¹²⁶, первый образец расписной керамики послеурартского периода в Армении.

¹²³ Есаян С. А. Каталог III, табл. 38—40; *Երևանի Մ. Ա., Կարմիր բլուր, էջ 28*.

¹²⁴ Пиотровский Б. Б. Ванское царство.—С. 150.

¹²⁵ Мартиросян А. А. Город Тейшебаини.—С. 42, рис. 66.

¹²⁶ Там же.—С. 42.

Раскопки 1970—1971 гг. в Тейшебаини¹²⁷, при которых было открыто помещение со всем инвентарем—большими сосудами-чанами для хранения молока, каменными чанами, где, по-видимому, выжимали сыр, а также находка сычуга для изготовления сыра еще раз говорят о высоком уровне развития в Тейшебаини и Урарту сыродельного ремесла.

Чаны. В кладовой сыродельной мастерской цитадели Тейшебаини вместе с другими сосудами были найдены глиняные чаны¹²⁸. Они представляют собой крупные сосуды с планов расширяющимися кверху туловом и плоским узким дном (табл. X, рис. 1—8; табл. XI, рис. 1—8; табл. XII, рис. 1—6). Венчики срезанные или округлые, косо сильно выступающие наружу.

Чаны лишены орнаментации, и только на нескольких в самой нижней части тулова нанесена метка в виде креста с направленным вниз загнутым концом (табл. X, рис. 5, 7, 8). Это, очевидно, знак мастера или мастерской.

Эти сосуды изготовлены из очень высококачественной глины, хорошо ангобированы, имеют красноватую, желтоватую, а также сероватую поверхность.

Глиняные чаны найдены также в городской части Тейшебаини и в Аргиштихинили¹²⁹; они повторяют по форме описанные чаны, отличаясь от них размерами и серым цветом. Такие чаны найдены и в Арагаце и Ошакане.

Эти сосуды свидетельствуют о высоком уровне развития скотоводства, которое обеспечивало население не только мясными, но и молочными продуктами.

Аналогичные чаны были найдены также и в других центрах Урартского государства, как Топрак кале, Каялидере, Арцке (Адылджеваз), Айкаберд (Чавуш тепе), Алтын тепе и др.¹³⁰.

Все вышерассмотренные сосуды из крепостей и поселений свидетельствуют о широком развитии и в этом регионе земледелия и скотоводства. Это требовало обеспечивать их хранение и переработку в специальных сооружениях-мастерских, в которых найдены вышеописанные керамические сосуды, чье морфологическое различие обусловлено их функциональным назначением.

Огромное количество керамики, имеющей отношение к этим отраслям хозяйства, безусловно, говорит о том, что земледельческая и скотоводческая продукция должна была удовлетворять

¹²⁸ Есаян С. А. Каталог III, табл. 38, рис. 8—17.

¹²⁹ Мартиросян А. А. Аргиштихинили // Советская археология.—1967.—№ 4.—С. 224; *Հաֆաղարյան Կ., Արգիշտիինիլի բազալի հարտարափայտաբանքը, Երևան, 1984, էջ 97*.

¹³⁰ S. Kroll. Указ. соч.—С. 137.

повседневные нужды населения и обеспечивать государство необходимыми запасами. Кроме того, много продукции вывозилось из страны Аза в центральные районы Урартского государства и его столицу.

Сосуды хозяйственного назначения, отличавшиеся высоким качеством и изготовленные опытными гончарами, подверглись строгому государственному учету, о чем свидетельствуют, в частности, отдельные печати как на амбарах и кладовых, так и на сосудах, особенно на крупных карасах¹³¹, с пометками о различных переучетах. Кроме того, они использовались и широкими слоями населения, о чем говорят находки в городских кварталах и поселениях. Что касается воинов и рабов, то они получали свое довольствие из государственных запасов, накопленных в крепостях.

¹³¹ Пиотровский Б. Б. Ванское царство.—С. 146; Шлеев В. В. К истории Ванского царства (Урарту) второй половины VIII—первой половины VII вв. до н. э.//ВДИ.—1957.—№ 2.—С. 18; Бацнев С. М. Борьба между Ассирией и Урарту за Сирию//ВДИ.—1958.—№ 1.—С. 35; Оганесян К. Л. Военное строительство в Урарту//Культурное наследие Востока.—Л., 1985.—С. 115; Тер-Мартirosян Ф. И. О стране Наира-Хубушкиа//Историко-филологический журнал.—1972.—№ 2.—С. 127.

ГЛАВА II

БЫТОВАЯ УТВАРЬ

(простая, кухонная, парадная посуда)

Большую часть чайденной в Араратской долине керамики составляют сосуды бытового назначения. Они были найдены как в помещениях городских поселений и крепостей, так и в погребениях¹³². Тысячи таких сосудов, различных по форме и качеству обнаружено в цитадели Тейшебаини, в складских помещениях.

Наибольшее количество керамики обнаружено в цитадели Кармир блура. В нее входит и бытовая посуда, сотни образцов которой найдено в несколько складских помещениях. Сосуды эти по качеству резко отличаются друг от друга. Основную массу составляет высококачественная посуда, хорошо ангобированная характерного красного или вишневого цвета. По мнению Б. Б. Пиотровского, ею пользовались не только высшие слои города Тейшебаини, но она предназначалась и для воинов гарнизона. В городе частично раскопан один квартал поселения воинов. Обслуживающий персонал пользовался керамикой аналогичной формы, отличающейся от описанной желтоватым ангобом и массивностью стенок. Вместе с бытовой керамикой найдено небольшое количество посуды со следами копоти—горшки, по-видимому, использовавшиеся всеми слоями населения.

Классифицируя бытовую посуду по морфологической типологии мы выделяем в то же время три функциональные группы—простую, кухонную и парадную посуду, которые отличаются качеством изготовления и тщательностью отделки.

¹³² На Кармир блуре обнаружено большое количество металлической посуды, часть которой украшала храмы.

ПРОСТАЯ ПОСУДА

Безручные кувшины. В этой группе рассматривается более чем 200 безручных кувшинов, которые делятся на шесть типов.

Первый тип—сосуды, имеющие вытянутое тулово; Кармир блур, Аргиштихинили, Эребуни, Ошакан (табл. XIV рис. 1, 2).

Второй тип—сосуды, имеющие округло-вздутое тулово; Кармир блур, Ошакан, Мецамор, Эребуни, завод «Автоагрегат» (табл. XIV, рис. 3, 5; табл. XV, рис. 1—4). По конфигурации тулова кувшины, входящие во второй тип, делятся на три варианта: сосуды со вздутым кверху туловом; сосуды со вздутостью в середине тулова; сосуды с ярко выраженной вздутостью в нижней части. Кувшины, входящие в этот вариант, в свою очередь делятся на узкогорлые и широкогорлые. Днища у всех небольшие, плоские.

Третий тип—сосуды, имеющие бочкообразное строение тулова; Кармир блур, Эребуни, Аргиштихинили, Ошакан, Игдыр (табл. XV, рис. 5, 6).

Сосуды всех трех типов имеют округлый, выступающий наружу или срезанный венчик, плоское кольцевидное или чуть вдавленное вовнутрь днище. Шейки обычно короткие.

Четвертый тип—сосуды с округлым туловом, в археологической литературе называемые «бомбовидными». У них очень короткая шейка, округлы, выступающий наружу венчик; Кармир блур, Мецамор, Аргиштихинили, Ошакан (табл. XVI, рис. 1—3).

Пятый тип—сосуды с шаровидным туловом, короткой цилиндрической горловиной, округло выступающим наружу венчиком, небольшим плоским или кольцевидным дном; Кармир блур, Аргиштихинили, Игдыр, гробницы завода «Автоагрегат» (табл. XVI, рис. 4, 5; табл. XVII, рис. 1—5).

Шестой тип—представлен единственным кувшином из Эребуни (табл. XVI, рис. 8), который имеет приземистое тулово, высокую шейку, округло выступающий наружу венчик, плоское дно.

Орнаментальные мотивы урартских безручных кувшинов не отличаются особым богатством. Украшены в основном тулова. Доминирует линейный орнамент в различных вариациях.

Кувшины из Кармир блура украшены вдавленным или рельефным пояском, расположенным под шейкой и как бы отделяющим ее от тулова. Такой поясok имеется на сосудах из Аргиштихинили, Игдырского колумбария, Ошакана, Мецамора, из гробницы на территории завода «Автоагрегат» в Ереване, Эребуни.

На двух сосудах из Кармир блура¹³³ горизонтальный линейный орнамент сочетается с другими элементами декора, украша-

¹³³ Инв. фонд музея Эребуни 25/2446, 82/28.

ющими их тулова. Первый образец (табл. XVIII, рис. 5) желтоватый, слабо ангобированный, по центру тулова проходит вдавленный поясok, разделяющий сосуд на две части, выше него нанесены две пары волнообразных линий, сверху и снизу обрамленные полосками (всего три), составленными из вертикальных прочерченных штрихов. Орнамент имеет архаические черты и напоминает орнаменту сосудов эпохи поздней бронзы и железа. Второй сосуд украшен посередине туловища насечками, также являющимися характерным элементом декора эпохи железа, хотя сосуд бесспорно урартский, так как он красного цвета, претя сосуд заложен и имеет характерные для урартской технологии обжига черные пятнышки.

Интересны два красных кувшина из Кармир блура, невысокие цилиндрические шейки которых украшены вертикальными штрихами. Надо отметить, что розоватый кувшин, найденный в Арин берде, тоже украшен по шейке, с той лишь разницей, что вместо штрихованных вертикальных линий здесь нанесены вертикальные, расширяющиеся книзу лощеные клиновидные линии-оконтурные снизу двумя вдавленными широкими линиями (табл. XVIII, рис. 4); слабо лощеными на тулове от основания до середины, орнаментирован другой желтоватый сосуд из Эребуни¹³⁴ (табл. XVIII, рис. 3). Декорация кувшинов при помощи лощеных линий на урартских сосудах не имела широкого распространения, она скорее всего связывается, на наш взгляд, с местной традицией орнаментации. Тем не менее такие сосуды встречаются и их изучение представляет особый интерес. К ним относится случайно найденный сосуд из Тазагюха¹³⁵, где, вероятно, было почтенное лощеное черное ангобированное кувшин. Короткая шейка украшена семью чуть вдавленными горизонтальными линиями, заканчивающимися у основания шейки. Все тулово покрыто вертикально чередующимися блестящими лощеными тоненькими линиями, начинающимися от верхней части плечика и доходящими до днища. Хотя этот кувшин имеет довольно хорошее лощение, но сам он сделан очень небрежно ручной лепкой, что особенно хорошо заметно с внутренней стороны, а шейка грубо и косо наклепана на туловище (табл. XVIII, рис. 2). Другой кувшин с высокой шейкой из Арин берда¹³⁷ имеет красную блестящую лощеную поверхность, хорошо ангобирован. Приземи-

¹³⁴ Инв. фонд музея Эребуни 13/10.

¹³⁵ Инв. фонд гос. музея истории Армении 1624/1.

¹³⁶ Пиотровский Б. Б. Ванское царство.—С. 36—37.

¹³⁷ Есаян С. А. Каталог II.—Ереван, 1967, табл. 18, рис. 10; Его же. Ереван.—1969, табл. 50, рис 10

стое туловище в основании шейки украшено вдавленными горизонтальными линиями (5 рядов); две пары более глубоких паховых ясков проходят посередине тулова (тип. 6).

Среди урартских кувшинов из Араратской долины имеются образцы, орнаментация которых совершенно отличается от описанной. Туловище красноангобированного кувшина, найденного в урартском погребении Мецамора¹³⁸, украшено семью шевронами, острыми концами, направленными вниз и заполненными клиновидным вдавленным орнаментом. У заостренного угла каждого шеврона помещены треугольники, к которым снизу пририсованы полулунницы. Один треугольник, чуть больший по размерам, чем остальные, заполненный тем же орнаментом, что и шеврон, полулунницы не имеет. Этому сосуду по орнаментальным мотивам аналогична три безручная кувшина из Игдырского колумбария¹³⁹, также красноангобированные и с великолепным лощением. Орнаментация на них начинается непосредственно от шейки и выполнен в виде шевронов, направленных острыми вниз. Шевроны прочерчены по подсыхающей поверхности тупым гладким твердым шлифующим концом стилоса, не прорезавшего, а вдавившего глиняную поверхность сосуда, образуя лощенный желоб. Мастер не ограничивался при этом одной контурной линией, но утроил ее, избегая сухой графичности, схематичности. Треугольники, украшающие поверхность этих безручных кувшинов, заполнены характерным рябчатым вдавлением в форме клиньев или полукруглых бегущих волнистых линий, сделанных как бы ровно обрезанным концом полукруглого предмета, костяного, металлического или деревянного. Интересно, что орнаментальная композиция составлена из нечетного числа декоративных треугольников или шевронов, которые представлены на игдырских сосудах пятилучевыми, семилучевыми, как на вышеописанном сосуде из Мецамора и девятилучевыми формами¹⁴⁰, что, бесспорно, связано с определенной технологической стандартизацией, так как размеры сосудов и соотношения их частей очень устойчивы; закономерность прослеживается и в чередовании элементов. Интересно, что орнаментальные мотивы этих кувшинов, составленные из различных элементов—шевронов, треугольников и их вариаций, четко наблюдаются на керамических сосудах из синхронных памятников Армении; различия здесь касаются только цвета, ангобирования и способа лощения черепка.

Некоторые безручные кувшины, в частности сосуды из биантинской гробницы завода «Автоагрегат» и из Ошакана, имеют

очень богатые орнаментальные мотивы, но они принадлежат к другой группе, и мы их будем рассматривать в соответствующем месте. Рассматриваемые кувшины имеют на себе разные знаки и клейма; некоторые из них, на наш взгляд, заслуживают внимания. Эти знаки делятся на два типа. К первому типу относятся сравнительно простые графические знаки. На одном кувшине из Кармир блура под высокой шейкой помещен крестик с загнутым кверху концом, на другом аналогичный знак нанесен в верхней части тулова с загнутым книзу концом. Подобные знаки встречаются и на других сосудах—карасах, чанах, мисках и т. п., что свидетельствует о широком распространении продукции, производимой государственной мастерской. Такие знаки известны из Эрбуни¹⁴¹, Аргиштихинили¹⁴² и Арагаца.

На следующем кувшине из Кармир блура в верхней части нанесен знак мастера, представляющий собой два кружочка. Этот знак, как и первый, также широко распространен и встречается на многих сосудах из памятников Араратской долины (Ошакана и Арагаца). На кольцевидном днище кувшина, происходящего из урартской гробницы на территории завода «Автоагрегат», нанесен знак мастера в виде маленького серпа (табл. XVII, рис. 2).

Интересен безручный кувшин с вытянутым туловом из Ай каберда¹⁴³ (Чавуш тепе) в районе Вана; знак мастера, представляющий собой вертикальную линию, от которой отходят три короткие горизонтальные, нанесен в средней части тулова.

Клейма второго типа более сложные. Выделяются погребальные урны из Аргиштихинили¹⁴⁴, в верхней части туловища которых нанесено округлое клеймо (табл. XIX, рис. 2), где изображен диск с восьмилучевой прорисовкой—символ солнца. Аналогичные клейма известны на сосудах из Топрак кале и Кармир блура¹⁴⁵.

Сосуд со знаком прямоугольной формы с округлыми углами в верхней части тулова происходит из Аргиштихинили¹⁴⁶. Здесь изображен фасад здания с двухскатной крышей, посередине которого расположено полуовальное навершие. Нижняя часть

¹⁴¹ Ходжан С. И. Знаки на урартской керамике Эрбуни // Древний Восток и мировая культура, табл. 7, 8; Գրգիսյան Մ. Ա., Էրբունի բերդ-բաղաբեր զանգվածային թղթի, Երևան, 1971, էջ. 8.

¹⁴² Мартиросян А. А. Аргиштихинили, рис. 74, 75, 80.

¹⁴³ А. Erzen. Указ. соч.—С. 46, рис. 25.

¹⁴⁴ Գրգիսյան Ն. Ա., Քարայան Ռ. Մ., Արգիշտինիլիի սարկոֆագը, ՊՐԷ, 1986, № 3, աղ. 1-ին, էջ. 2.

¹⁴⁵ Сорокин В. С. Раскопки древнего поселения // Пиотровский Б. Б. Кармир блур 2.—С. 84.

¹⁴⁶ Գրգիսյան Ն. Ա., Քարայան Ռ. Մ., էջ. աղ. 1-ին, էջ. 4.

¹³⁸ Խաչատրյան Է. Վ., էջ. աղ. 1, էջ. 2.

¹³⁹ Куфтин Б. А. Указ. соч.—С. 18, рис. 13, 14.

¹⁴⁰ Там же.—С. 18.

фронтон орнаментирована вдавленным пояском, заполненным чередующимися треугольниками; изображение заканчивается стилизованной фигуркой птицы, которая стоит высоко над углом на постаменте с приподнятыми крыльями и прижатыми друг к другу ногами (табл. XVIII, рис. 1).

Большой интерес представляет оттиск круглой печати с изображением зайца на кольцевидном днище безручного полированного кувшина вишневого цвета из раскопок гробницы на территории завода «Автоагрегат». Животное изображено в динамичном положении во время короткого прыжка—передние лапы вытянуты вперед, а задние мускулисто напряжены и согнуты как бы для отталкивания от земли. Шея согнута, виден глаз, высоко приподнятые длинные уши, а сзади торчит короткий, чуть приподнятый напряженный хвост (табл. XVII, рис. 1).

Второй такой оттиск нанесен на кольцевидное днище красноангобрированной чаши из той же гробницы. Изображение почти ничем не отличается от первого, только шея животного чуть выше, а хвост не торчащий и расположен ниже туловища. Изображение зайца в прямоугольной рамке на фрагменте тулова сосуда из Эребуни¹⁴⁷ не совпадает с предыдущими. По-видимому, эти три сосуда были изготовлены в одной мастерской в разное время, и некоторые изменения в изображениях связаны с износом печати. Интересно, что подобные фигуры зайца изображены на одном из урартских бронзовых поясов¹⁴⁸. Здесь изображена сцена, где четко выделяются изящные фигурки животных, помещенные в три ряда. Они очень нежно гравированы. Животные—львы, быки, орлы чередуются или стоят друг против друга. С правой стороны пояса изображены три фигурки зайцев с вытянутыми туловищами, напряженными ушами, коротким торчащим хвостом. Животные, по-видимому, изображены в момент прыжка—передние ноги вытянуты вперед, а задние несколько согнуты. Все это сближает их с вышеописанными зайцами на сосудах из гробницы на территории завода «Автоагрегат» и фрагменте из Эребуни.

Среди сосудов, входящих в группу безручных кувшинов, есть два типа (4, 5), которые являются имитацией металлических бомбовидных кувшинов аналогичной формы. Такие керамические сосуды немногочисленны, а что касается металлических образцов, то они представлены всего четырьмя экземплярами. Один бомбовидный кувшин известен из раскопок Алишара¹⁴⁹, а остальные

происходят из гробницы № 3 Алтын тепе¹⁵⁰. Все они имеют короткую цилиндрическую шейку, отделенную от плечика рельефными поясками, а округлый венчик чуть выступает наружу. Особенно интересен очень красивый большой (около полуметра высотой) бомбовидный глиняный кувшин из Эребуни¹⁵¹, горло которого отделяется от тулова рельефным выступающим пояском имитирующий по своей форме и подробностям (рельефный пояс, строение венчика) вышеуказанные бронзовые сосуды из Алишара и Алтын тепе (табл. XII, рис. 1—3). Такие глиняные сосуды обычно не имеют никаких украшений, сама правильная бомбовидная форма и блестящая поверхность уже придает сосуду идеальную красоту, лишь цилиндрическая шейка опоясана тонким рельефным пояском. Вполне вероятно, что урартские гончары, изготавливая все эти блестящие красные сосуды, старались точно имитировать металлические безручные бомбовидные кувшины. Повторяя форму этих дорогих металлических изделий в глине, мастер старался сохранить внешнее своеобразие технологических приемов литейщика и чеканщика и, претворяя их в чисто декоративные элементы. Так появляются на глиняных сосудах необычные валики и круглые выемки, особенно на плечиках и у горловины, обусловленные в металлопластике технологической спецификой соединения швов и крепления сосудов на специальной подставке во время работы мастера¹⁵². Кроме цельного сосуда из того же Эребуни, нам известны фрагменты бомбовидных сосудов, имеющих кольцевидные выступы на плечиках, туловищах, что тоже определенно является подражанием формам металлических изделий. Аналогичные глиняные бомбовидные сосуды имели распространенные в следующих регионах урартского государства¹⁵³—Арагатская долина (Эребуни, Кармир блур, Аргиштихинили, Ошакан, Игдыр), северо-восточные части государства (Бастам), приевфратские области—Алтын тепе.

Эти сосуды различаются как по величине, так и по некоторым деталям. На плечиках глиняных бомбовидных сосудов из Кармир блура, Ошакана Бастама отсутствует рельефный пояс. Этот факт можно объяснить тем, что гончары, подражая формам металлической утвари, часто несколько упрощали глиняные аналоги. Нужно отметить, что как сосуд из Эребуни, так

¹⁵⁰ R. D. Barnett and M. Gokse, Указ соч., табл. XVI, рис. 2—4.

¹⁵¹ Ходжаш С. И. Эребуни.—С. 101; Его же. Керамика Эребуни.—С. 136, рис. 1(1).

¹⁵² Ходжаш С. И. Указ. соч.

¹⁵³ Ավետիսյան Հ. Գ., Մետաղե սպասքի ձևերի ընդորինակումը Վանի թագավորության խեցեղործության մեջ, Քանիք Երևանի համալսարանի, Երևան, 1988, № 2, էջ 112—113.

¹⁴⁷ Ходжаш С. И. Указ. соч.—С. 108, рис. 12.

¹⁴⁸ K. Tanabe, Studies in the Urartian bronze objects from Japanese collections. Tokyo, 1982, vol. IV, p. 76, taf. 31.

¹⁴⁹ Ходжаш С. И. Эребуни, табл. 1, рис. 4.

и другие бомбовидные сосуды не копии металлических изделий а лишь подражание, так как они рознятся в размерах. Так, бронзовый сосуд из Алишара имеет высоту 17 см, алтынтепеские¹⁵⁴ 36—37 см, а сосуды-имитации, начиная от бастамского экземпляра и кончая сосудом из Эребуни, имеют высоту от 9 см до полуметра (43 см).

Одноручные кувшины были широко распространены не только в количественном отношении, но и территориально. Только в одном помещении цитадели города Тейшебаини (пом. № 29) было найдено 1036 кувшинов¹⁵⁵ емкостью от 0,45 до 7 л. Одноручные кувшины делятся на две группы—обычные кувшины и кувшины с венчиком в виде трилистника. Последние в археологической литературе известны под термином ойнахоя. Каждая группа, в свою очередь, делится на ряд типов.

Обычные кувшины.

Первый тип—сосуды с округло-вздутым туловом; известны лишь из Ошакана (табл. XXV, рис. 1—3).

Второй тип—сосуды с ярко выраженной вздутостью в центральной части тулова, что придает им приземистый вид; известны из Кармир блура и Ошакана (табл. XXVI, рис. 4, 5, 6).

Третий тип—сосуды с округлым, чуть вздутым туловом; найдены в погребении № 59 Ошаканского некрополя (табл. XXVI, рис. 1—3).

Четвертый тип—сосуды с шаровидным туловом; известны из раскопок Кармир блура, Аргиштихинили, Ошакана (табл. XXIV, рис. 1—4).

Пятый тип—сосуды с сильно вытянутым туловом; найдены в урартских городах Эребуни, Аргиштихинили (табл. XXVII, рис. 1—4).

Одноручные кувшины, входящие в первую группу, имеют прямую или чуть расширяющуюся шейку разной высоты. Венчик прямой, срезанный, округловатый, чуть отогнут наружу. Днище небольшое, плоское, широкое. Ручка, как правило, округлая, представлена к венчику в верхней части. Существует три варианта крепления ручки в нижней части. В первом случае ручка прикреплена к плечу, во втором дугообразно спускается к верхней части сосуда, в третьем—вытянута.

Кувшины с венчиком в виде трилистника.

Первый тип—сосуды с шаровидным туловом; известны из раскопок Кармир блура, Эребуни, Аргиштихинили, Игдыра, а также из Тазагюха (табл. XXIII, рис. 1—3).

Второй тип—сосуды с округло-вздутым туловом; известны из

раскопок Кармир блура, Эребуни, Аргиштихинили, Ошакана (табл. XXIII, рис. 4—6; табл. XXII, рис. 1).

Третий тип—сосуды с приземистым биконическим строением тулова; известны из раскопок Кармир блура, Эребуни, Аргиштихинили, Ошакана (табл. XXII, рис. 2; табл. XXI, рис. 1, 2).

Четвертый тип—сосуды с сильно вытянутым туловом. Эт кувшины отличаются большими размерами и, что характерно для них, расширяющейся горловиной; известны из раскопок Кармир блура, Эребуни, Аргиштихинили (табл. XXII, рис. 3—4). Аналогичный кувшин полуметровой высоты известен из раскопок Бастама¹⁵⁶. Шейки у кувшинов этой группы узкие, высокие или широкие. Днища небольшие, плоские, кольцевидные или чуть вдавленные. Кроме того, мы, учитывая разницу в сечении ручек, выделяем по этому признаку два варианта—с обычными округлыми ручками и ручками так называемой «фасолевидной» формы.

Орнаментация в основном украшала шейку и туловище сосудов. Самым примитивным элементом декора являются линии вдавленные или рельефные. Так, красноангобированный великолупно лощенный кувшин из Ошакана имеет по четыре горизонтальных линии на основании шейки и серединной части тулова. Другие три сосуда (два из Кармир блура, один из Ошаканского комплекса) имеют под шейкой рельефную линию, как бы отделяющую тулово кувшина от шейки. Они совершенно точно повторяют орнамент безручных кувшинов, где этот элемент, как и сама форма сосуда, является следствием подражания металлической посуде.

Интересной орнаментацией выделяется кувшин из Кармир блура (табл. XXVI, рис. 6), шейка которого украшена гофрировкой, пока что не имеющей аналогии; к этому сосуду близок по орнаментике фрагментарный красный кувшин (шейка) из цитадели Арагаца (помещение № 5), украшенный рельефным однорядным пояском, заполненным тоненькими пасечковидными штрихами.

Туловище кувшина из Ошаканского погребения № 25 в верхней части украшено горизонтально расположенным колосковидным пояском, нанесенным способом вдавления (табл. XXVI, рис. 5).

Наиболее богато и тщательно орнаментирован черный сосуд из Кармир блура (табл. XXV, рис. 4). Шейка его украшена лощеными линиями, под которыми проходит семь вдавленных горизонтальных линий. Верхняя часть тулова украшена вписанными друг в друга шевронами, остриями направленными вверх, а между ними нанесены вертикальные зигзагообразные лощеные

¹⁵⁴ R. D. Barnett and M. Gokce. Указ. соч., табл. XVI, рис. 2—4.

¹⁵⁵ Плотровский Б. Б. Ванское царство.—С. 189.

линии. Центральная часть сосуда украшена шестью вдавленными линиями, ниже которых лощением нанесены вертикальные линии, доходящие до днища.

Эти кувшины имеют на себе клейма или знаки мастеров. На кувшине из Ошакана процарапан Х-образный знак, правые концы которого соединены вертикальной линией. Аналогичные знаки встречаются на керамике из Эребуни и Арагаца (табл. XXV, рис. 2). На туловище некоторых образцов имеются сквозные отверстия, своим расположением напоминающие вершины треугольника, направленного острием вниз. По этому признаку они приближаются к асуариям. Аналогичные кувшины известны из Аргиштихинили и Алишара¹⁵⁷.

Сосуды типа ойнахои за небольшим исключением лишены орнаментальных мотивов. Наиболее распространенным элементом является примитивный линейный. Этот элемент орнамента украшает преимущественно основание шейки сосуда и может быть вдавленным, типа неглубокой линии, или в виде рельефного пояса, характерного для металлической посуды. На ойнахоих встречаются также многорядные линии. Четырехрядным горизонтальным орнаментом, выполненным слабо прочерченными линиями, украшена шейка хорошо ангобированного кувшина желтого цвета из Эребуни. Кувшин из Кармир блура на основании шейки имеет шестирядный горизонтальный вдавленный орнамент, а придонная часть сосуда украшена пятирядными горизонтально расположенными линиями. Интересен красноангобированный великолепно залощенный кувшин из Ошаканского погребения № 25. Его орнаментака включает в себя разнообразные элементы декора. Шейка отделяется от плечика рельефным пояском, ниже которого расположены чередующиеся вертикальные бороздки, заканчивающиеся в серединной части сосуда. Ниже них расположен горизонтальный пятирядный пояс, разделяющий сосуд на две равные части (табл. XXI, рис. 2). Среди одноручных кувшинов определенный интерес представляет высокохудожественная ойнахои из раскопок урартского захоронения в Армавире¹⁵⁸ в 1986 г. Это покрытый вишневым ангобом и тщательно почти до зеркального блеска, залощенный сосуд. Его невысокая шейка зрительно отделена от туловища чуть вдавленной горизонтальной линией, ниже которой нанесены чередующиеся вертикальные удлиненные лепестки, округлыми концами направленные вниз. Ниже них проходит широкий плоский пояс, разделяющий кувшин на две симметричные части (табл. XXI, рис. 1). Этот орнамент напоминает оформление металлических урартских пил.

Аналогичный орнамент имеет и фрагмент кувшина из раскопок Аргиштихинили. Подобные лепестки встречаются также на урартских монументальных росписях¹⁵⁹; ими украшены священные квадраты, элементы пальметок на фресках Эребуни, Кармир блура, Алтын тепе. Элементы декора урартских одноручных кувшинов имеют непосредственные аналоги не только в материалах из памятников Арагатской долины, но и других, находящихся на территории Ванского царства. Несмотря на разнообразные сюжетные композиции и стилистические решения, эта орнаментация имеет единое происхождение и прекрасное исполнение. Не случайно, в почерке этих мастеров, независимо от профиля прикладного искусства, чувствуются одни и те же истоки.

На урартских одноручных кувшинах типа ойнахои встречаются разные знаки и клейма, в основном расположенные на ручках или на дне. Знаки и клейма, которые можно считать символами мастеровских и мастеров, могут быть как простыми схематическими изображениями, так и сложными сюжетными композициями. Все они выполнены штампом, лощением или вдавлением. По мнению Б. Б. Пиотровского¹⁶⁰, они связаны с внутригосударственной или внешней торговлей.

К числу редких ойнахои относится маленький кувшинчик, на дне которого процарапано изображение, напоминающее скарабея. Перед ним помещен клин, острым концом направленный к голове. Это пока что единственное известное нам изображение подобного рода. Кроме этого, на нижних частях ручек сосудов из Аргиштихинили нанесены знаки, указывающие, по-видимому, на емкость сосуда; некоторые из них очень напоминают зарисовки¹⁶¹, изображающие древо жизни, колоски, стрелы, башенки, полулунницы, а в одном случае на оттиске четко видны две овцы, сидящие на хвостах по обе стороны виллообразного предмета, поверх которого прорисован фасад крыши дома с зигзагообразным орнаментом в нижней части фронтона.

На рассматриваемых кувшинах из Кармир блура, Арагаца, Эребуни в верхних частях тулова нанесены крестовидные знаки с загнутым вниз левым концом. Этот знак имел очень широкое распространение и, как правило, наносился до обжига сосуда. На фрагментарной ручке ойнахои, найденной в цитадели Арагаца просматривается наконечник стрелы с двойным концом.

Оттиски на глиняных сосудах, как было сказано выше, ча-

¹⁵⁷ Ходжаш С. И. Эребуни, рис. 63.

¹⁶⁰ Пиотровский Б. Б. Ванское царство.—С. 194.

¹⁶¹ Мартиросян А. А. Аргиштихинили, рис. 77, 78, 80, 81; Тирацян Г. А. Древнеармянская культура: итоги изучения//Культурное наследие Востока.—Л., 1985.—С. 127.

¹⁵⁷ Ходжаш С. И. Керамика Эребуни, табл. 8, рис. 3, 4.

¹⁵⁸ Раскопки Г. А. Тирацяна.

сто совпадают. Одни оттиски встречаются лишь на керамике Эребуни, другие, как, например, башенки, аналогичные изображенным на оттисках из Аргиштихинили и Топрак кале,— на сосудах из Тейшебаини¹⁶². Сттиски печатей, где изображены змеили голова собаки, напоминают каменные печати из той же крепости¹⁶³.

В северо-восточном углу кладовой № 28 Кармир блура найдены два кувшина красноватого цвета с ручками, на которых имеются круглые углубления, в одном случае четыре, в другом — три. Аналогичный сосуд с тремя углублениями на ручке найден и в восточном проеме, между северной и южной частями той же кладовой. Множество подобных кувшинов красного цвета с отметками на ручках встречается и в других помещениях цитадели. Емкость сосудов с тремя точками на ручке не совпадают. Как указывает Б. Б. Пиотровский, на сосудах, как и на карасах, отмечалась не емкость, а объем влитой в них жидкости. Такие знаки — иероглифические обозначения имели широкое распространение¹⁶⁴.

Рассматриваемые типы одноручных кувшинов образуют множество вариантов. Эти сосуды в основном предназначались для вина и воды. Наиболее крупные из них, найденные в Аргиштихинили, вмещают около 20 л, а наиболее мелкие — 0,15—0,2 л¹⁶⁵. Большинство же кармирблурских экземпляров имеет емкость 7 л.

Одноручные кувшины типа ойнахои, как нам кажется, служили для хранения жидкостей, так как их ручки и особенно своеобразный венчик очень удобны при переливании.

Одноручные кувшины, найденные в памятниках Араратской долины, в основном относятся к так называемой высококачественной керамике. Они действительно очень хорошо ангобированы. Часть их великолепно залощена и имеет превосходный обжиг. Такие сосуды найдены не только в цитаделях, но и в погребениях городских кварталов. Особенно большое количество керамики указанного типа из Тейшебаини подтверждает то обстоятельство, что цитадель снабжала население города и армию не только продуктами, но и специальными сосудами.

Как и другие сосуды, одноручные кувшины имеют свои металлические аналоги. Подражание проявляется и в уплощении

ручки, и в рельефном пояске, отделяющем горло кувшина от тулова. Одноручные кувшины этого типа имели широкое распространение в Ванском царстве и найдены в памятниках, датировемых VIII—VII вв. до н. э. Большой интерес представляют три металлических одноручных кувшина из Кармир блура (табл. XX, рис 5, 6), два из бронзы (один фрагментарный, найдена только ручка), третий из серебра¹⁶⁶. Последний найден в помещении № 36. Он имеет округло-вздутое тулово, ручку, украшенную в верхней и нижней части спиралью и ромбами. На горловине сосуда, под венчиком, нанесено три иероглифических знака, сопоставимых со знаками на одной из чаш и фиалок. Бронзовый кувшин в верхней части имеет рельефную линию, заполненную округлым выпуклым орнаментом. Аналогичные металлические одноручные кувшины, найденные в Топрак кале¹⁶⁷, Резае (Приурмийский район), Нуши-джан¹⁶⁸, Западной Армении и Парскайке, хранятся в музеях Швейцарии, Майнце и Мюнхене¹⁶⁹ (табл. XX, рис. 1—4). Опубликовавшие этот материал авторы утверждают, что он был найден в восточной Турции, Иранском Азербайджане и северном Ираке. Для того, чтобы не вносить путаницы, мы будем называть эти регионы центральной и восточной частями Ванского царства. Все кувшины, кроме экземпляра из Топрак кале, найденного Ф. Леманн-Гауптом, попали в европейские музеи через антикварнат.

Среди этих находок наибольший интерес представляют два бронзовых одноручных кувшина, найденные в центральных районах Биайниского государства и хранящиеся в музеях Швейцарии, Майнце (табл. XX, рис. 1—2). Первый представляет собой маленький кувшинчик с шаровидным туловом, длинной шейкой округло выступающим наружу венчиком; шейка отделена от тулова рельефным пояском. По своей форме он приближается к серебряным кувшинам из Кармир блура, различаясь размерами (высота 15,3 см). Второй сосуд имеет высоту 23,7 см и тоже повторяет форму кармирблурского кувшина, но его шейка более короткая, а туловище шаровидное. Различается и строение ручки — она имеет в сечении округлую форму и более утолщена.

Два кувшина хранятся в Мюнхенском музее¹⁷⁰ (табл. XX, рис. 3—4). Один сосуд из серебра. Он имеет чуть вытянутое ту-

¹⁶² Пиотровский Б. Б. История и культура Урарту.—С. 181, рис. 44.

¹⁶³ Пиотровский Б. Б. Кармир блур II.—С. 46, рис. 22.

¹⁶⁴ Пиотровский Б. Б. Указ. соч.—С. 19, 33, 34; Оганесян К. Л. Раскопки урартского города Эребуни//Советская археология.—1960.—№ 3.—С. 299; Есяян С. А. Об урартских дворцовых комплексах Ошакана//Культурное наследие Востока.—Л., 1985.—С. 118.

¹⁶⁵ Мартиросян А. А. Аргиштихинили.—С. 144.

¹⁶⁶ Пиотровский Б. Б. Кармир блур III.—С. 13, рис. 13; Искусство Урарту.—С. 88.

¹⁶⁷ C. F. Lehmann-Haupt, Materialien zur alteren Geschichte Armeniens und Mesopotamiens. fig. 8, 85.

¹⁶⁸ S. Kroll. Указ. соч.—С. 136.

¹⁶⁹ L. V. Berghe en L. De Meyer. Указ. соч., рис. 170—171.

¹⁷⁰ L. V. Berghe en L. De Meyer. Указ. соч., рис. 172, 173.

лово, высокую шейку, округло выступающий наружу венчик кольцевидное донышко. На верхнюю часть кувшина нанесен горизонтальный рельефный пояс, поверхность которого проходит округловатый орнамент, элементы которого напоминают шляпку гвоздя, что весьма приближает его к бронзовому сосуду, найденному в Кармир блуре. Второй кувшин бронзовый, имеет округло-вздутое тулово, высокую шейку, переходящую в округло выступающий наружу венчик. Шейка отделена от плечика рельефным пояском. Самой оригинальной деталью декора является ребристая полоска толщиной 1 мм, поставленная перпендикулярно в центре сосуда и опоясывающая его. Такой элемент декора встречается лишь на описанном сосуде и не повторяется ни на металлической посуде, ни на керамической. Возможно, это связано с технологической особенностью соединения двух частей кувшина.

Как видим, металлические сосуды выделяются среди группы разнообразием, которое выражается как в конфигурации туловища, так и в размерах шейки и строении донышка. Это явление нашло отражение и в глиняных имитациях металлических одноручных кувшинов, которые фактически были сделаны как их копии. Аналогичные глиняные кувшины были распространены на обширной территории Ванского царства¹⁷¹ и имели следующее региональное распространение: I—север, северо-восточные районы (Арагатская долина правобережные памятники Аракса)—Эребуни, Аргиштихинили, Кармир блур, Ошакан, Арагац, погребение на улице Туманяна, а также из Кезерлу, Караф агол, Сунат, Гиз чаклу, Игдыр, Бастам (табл. IXIII, рис. 1, 2) и др.; II—бассейн озера Ван—Топрак кале, Арцке (Адылджеваз) (табл. IXIII, рис. 5, 6), Айкаберд (Чавуш тепе) (табл. IXIV, рис. 1, 2) Патноц, Анзаф, Ван (табл. IXIV, рис. 3, 4); III—бассейн рек Евфрат и Тигр—Норшун тепе, Каялидере; IV—Приурмийский район—Эвохлу, Хой, Чарага амир, Кале Сангар, Кале Борджи, Лумбат тепе и др.

Морфологический анализ некоторых сосудов выявил, что глиняные кувшины имитировали аналогичные металлические сосуды. Как показано выше, металлические кувшины в основном относятся к типу ойнахои, но различаются строением шейки и донышка. Глиняные ойнахои, в подробностях повторяющие и даже копирующие металлические кувшины, хранящиеся в Швейцарии, имеют донышки двух типов—прямые и кольцевидные. Характерными признаками являются в сечении фаселевидная ручка и рельефный пояс под шейкой.

Рассматриваемые нами сосуды из памятников Арагатской долины тоже имеют свои металлические подражания, которые сов-

падают как морфологически (строение тулова, ручки, дна), так и в размерах. Фактически первые два варианта сосудов типа ойнахои являются морфологической имитацией, а остальные два, в деталях являясь имитацией, в целом не совпадают по формам с аналогичными металлическими изделиями. Что же касается бронзового кувшина из Майнского музея, то надо отметить, что два желтоватых ангобированных кувшина из урартского погребения № 25 в Ошакане имеют аналогичное строение тулова, массивные в сечении округловатые ручки, что сближает их с кувшинами рассматриваемого типа.

Чайники, цедилки. Весьма интересную, но немногочисленную группу составляют сосуды со сливом-носиком, которые делятся на два типа—чайники и цедильники. Сосуды, относящиеся к первому типу, цельные и фрагментарные, были найдены во время раскопок Эребуни. Сосуд, изготовленный из светлой глины и покрытый кремевым ангобом, из помещения № 12 имеет округловытянутое тулово, короткую шейку и выступающий наружу округлый венчик. Трубочатый носик, плавно сужающийся к верхней части тулова, вытянут к верху сосуда и достигает горловины (табл. XXIX, рис. 1). Два сосуда¹⁷² красного цвета, хорошо ангобированные найдены в Ошаканском погребении № 25 (табл. XXIX, рис. 2; табл. XXVIII, рис. 2). Первый экземпляр—кувшин с округло-вздутым туловом, короткой шейкой и срезанным венчиком. Ручка начинается от венчика и дугообразно подходит к верхней части тулова, а округлый слив расположен на плечике сосуда и соединен небольшой перемычкой с венчиком (табл. XXIX, рис. 2).

Второй сосуд имеет округло-вздутое тулово, едва заметную шейку, округлый венчик и широкое плоское днище. Круглая в сечении ручка отходит от шейки, чуть возвышаясь над венчиком и плавно спускается к плечу сосуда. Округлый сосок расположен в верхней части тулова (табл. XXVIII, рис. 2). Чайник орнаментирован тонкой линией, проходящей под шейкой.

В 1968 г. на юго-западной окраине с. Нор-Армавир¹⁷³ было обнаружено карасное погребение, где оказались два интересных урартских сосуда. Один из них представляет собой двуручный небольшой чайник с округлым низким корпусом и расширяющейся горловиной. Второй сосуд красноангобированный, хорошо лощенный, имеет форму кувшина с почти шаровидным туловом высокой широкой шейкой, снабженной округлым венчиком. Днище узкое, плоское. Ручка сосуда дугообразно отходит от венчика

¹⁷² Есяян С. А., Калантарян А. А. Ошакан I, табл. XIVIII, рис. 1; табл. XIVX, рис. 4.

¹⁷³ Мартirosян А. А. Аргиштихинили.—С. 51.

¹⁷¹ Указ. соч.—С. 128.

к плечу. На противоположной стороне плеча поставлен колчатый слив, дугообразной перемычкой соединенный с венчиком (табл. XXVIII, рис. 1). Чайниковидный сосуд из Аргиштихили имеет, по-видимому, культовое назначение. Такие блестящие ангобированные чайники известны также из раскопок Кармир блура (табл. XXVIII, рис. 3), которые отличаются своими миниатюрными размерами. Кроме цельных сосудов, множество фрагментарных чайников известно из Ошакана, Арагаца, Ара-муса.

Цедилки морфологически идентичны сосудам первого типа и отличаются лишь наличием перегородки с отверстиями. К ним относятся два сосуда из Эребуни, покрытые светлым ангобом. Первый имеет округло-вздутое тулово с широко отогнутыми наружу краями (табл. XXX, рис. 1), от которых отходят к тулову две массивные ручки (табл. XXIX, рис. 3). К верхней части тулова прикреплен трубчатый слив с округлым основанием, в центре изнутри сделаны отверстия. Второй сосуд лишен ручки и имеет форму приземистого горшка. Кончик слива имеет треугольную форму. В перегородке слива проделано 24 отверстия. Эти сосуда применялись для процеживания различных жидкостей. Уникален высокохудожественный блестящий красноангобированный безручный кувшин с шаровидным туловом (табл. XXXI), происходящий из гробницы на территории завода «Автоагрегат» в Ереване¹⁷⁴. Он имеет короткую шейку, округлый венчик и кольцевидное дно. Слив расположен на плечике. Под шейкой сосуда проходит рельефная линия, а ниже, по плечикам, проходит пояс, составленный из лепесткообразного орнамента (25 шт.) с направленными вниз округлыми концами. Слив выполнен в виде фигурки лежащего льва—четко видны согнутые ноги, пышная грива, а пасть имитирует овальное отверстие слива, по бокам которого тоже проделаны два округлых сквозных отверстия, просверленные после обжига, что, безусловно, связано с урартским ритуалом захоронения (вспомним три отверстия на оссуариях). Следующий пояс, проходящий ниже лепестков, состоит из горизонтальных вдавленных линий, а пространство между ними заполнено группами вертикальных выемок. От серединной части тулова по вертикали нанесен вдавленный лепестковидный орнамент, доходящий до придона. Округлые концы его обращены вверх. Заканчивается орнамент вдавленными линиями, расположенными у самого дна.

Особенно интересна конструкция сосуда. В центре дна расположено опрокинутое ситечко с шестью отверстиями; от него

¹⁷⁴ Блягов Л. Н. Урартский склеп в г. Ереване // АО 1984 г.—М., 1986.—С. 430—431.

по дну и стенке сосуда отходит трубка, конец которой подведен к сливному отверстию. По-видимому, эта конструкция несколько утяжелила сосуд, хотя он имеет изящный и легкий облик. Аналогичных сосудов нам пока неизвестно, хотя тщательный анализ декора подсказывает, что как его отдельные элементы, так и технологические приемы их нанесения, характерны для урартского прикладного искусства. Примечателен тот факт, что эти элементы декора использовались не только в керамическом производстве, но и при изготовлении металлических предметов, каменных изделий и т. п. Так, в двух кладовых северо-западной части цитадели Кармир блура в 1955 г. были найдены две коробочки из стеотита с крышками, отодвигающимися на штифте, украшенные лепестковидным орнаментом. Как считает Б. Б. Пиотровский первая из них урартского происхождения, а вторая привезена из Средиземноморья¹⁷⁵.

Миски по форме тулова делятся на три типа.

Первый тип—сосуды с округлым расширяющимся кверху туловом, переходящим к прямому, срезанному или чуть загнутому вовнутрь округлому венчику; известны из Кармир блура Арагаца, Ошакана, Эребуни, Аргиштихили, Игдыра (табл. XXXII, рис. 1—9).

Второй тип—сосуды с прямым расширяющимся туловом, переходящим к прямому, срезанному или выступающему наружу крупному округлому венчику; известны из Кармир блура, Эребуни, Аргиштихили, Ошакана, Арагаца¹⁷⁶ (табл. XXXIII, рис. 1—9).

Третий тип—сосуды с расширяющимся туловом с незначительным или хорошо выраженным профилированным бортом прямым или выступающим наружу округлым венчиком; известны из Кармир блура, Эребуни, Аргиштихили, Ошакана, Арагаца (табл. XXXIV, рис. 1—9).

Урартские миски найдены не только в вышеназванных памятниках Араратской долины, но и других областях Ванского царства—Топрак кале, Адылджеваза, Каялидере и др.

Миски в основном относятся к высококачественной керамике с хорошим ангобом, но встречаются также грубоватые, небрежно ангобированные сосуды, как, например, некоторые сосуды из Аргиштихили, Игдыра Тейшебаини, в основном ручной лепки. Между тем, большинство мисок изготовлено на гончарном круге. Они красные, реже желтые, черные или охристо-коричневые, с

¹⁷⁵ Пиотровский Б. Б. Ванское царство.—С. 188.

¹⁷⁶ Ավետիսյան Հ. Գ., Արագածի պեղումները, զեկուցումները թիվերով, ՀեՍՁ ԳԱ Հը-նագիտության և ազգագրության ինստիտուտի երիտասարդ գիտնականների 8-րդ կոնֆերանս, Երևան, 1988, էջ 9—10:

черными пятнышками, оставшимися на фактуре вследствие обжига—характерным признаком урартской керамики.

Миски в основном лишены орнаментации. Прочерченный орнамент в виде коротких изогнутых линий проходит ниже венчика сосуда с горизонтально расположенной на тулове ручкой найденного в Ошакане в погребении № 59 (табл. XXXII, рис. 7). Обращает на себя внимание фрагмент большой миски из Эребуни¹⁷⁷ с темно-красной полосой под венчиком.

На венчиках и на дне встречаются знаки клейма мастеров в виде двух кружков, крестиков и т. п. (табл. XXXII, рис. 5, 6, 8).

Урартские миски, как повседневно употреблявшиеся, так и хранившиеся в кладовых, обнаружены в большом количестве. При раскопках Кармир блура в помещении № 29 было обнаружено 55 плоских мисок¹⁷⁸, а в помещении № 39—102 миски различного типа, в отличие от первых, частично использованные. Большие чаны использовались в хозяйстве, в частности, для перемешивания теста. Миски¹⁷⁹ для еды меньшего размера, но той же формы, что и большие. Их диаметр колеблется от нескольких сантиметров до 0,5 м.

Чаши имели большое распространение и применялись в основном, во время еды. Они делятся на четыре типа. Донышки чаш бывают четырех видов—плоские, вдавленные вовнутрь, с поддоном, кольцевидные. При описании каждого типа мы будем указывать соответственно варианты донышек.

Первый тип—сосуды, имеющие полусферическое округло расширяющееся тулово, прямые или чуть загнутые вовнутрь округлые венчики; известные из Эребуни, Аргиштихинили, Кармир блура, Ошакана, Игдырского колумбария, гробницы на территории завода «Автоагрегат», погребения на улице Московян, в цитадели Арагаца (табл. XXXVI, рис. 1—9).

Чаши первого типа отличаются друг от друга по строению дна, которое бывает плоским или слепка вдавленным вовнутрь. В отличие от фиал все они внутри гладкие, как и сосуды остальных типов.

Второй тип—сосуды, имеющие аналогичное расширяющееся тулово с незначительной профилировкой борта, срезанным прямым или округло выступающим наружу венчиком; известны из Эребуни, Аргиштихинили, Кармир блура, Игдыра, гробницы завода «Автоагрегат» и Арагаца (табл. XXXVII, рис. 1—12). Строение дна сосудов этого типа весьма разнообразное—плоское, чуть

вдавленное, ярко выраженное кольцевидное; некоторые образцы имеют незначительно выступающее плоское дно или небольшой поддон.

Третий тип—сосуды, имеющие хорошо выраженный четко профилированный борт, округло выступающий наружу массивный нависающий над бортом венчик, под которым проходит широкая глубоко вдавленная полоса; известны из Эребуни, Аргиштихинили, Кармир-блур, Ошакана, Арагаца (табл. XXXVIII, рис. 1—6). Дно плоское или вдавленное.

Четвертый тип—сосуды, имеющие округлое тулово, как в первом типе, но отличающиеся от них наличием горизонтально или вертикально поставленных ручек, большей частью петлевидных (в сечении они округлые); известны из Эребуни, погребения на Московской улице, Ошакана, Кармир блура. Донышки в основном плоские табл. XXXVIII, рис. 7—10). В этот тип мы условно включаем изящный сосуд, найденный в урартском колумбарии в Игдыре¹⁸⁰. Это двойная чаша, соединенная дугообразной ручкой.

Все чаши хорошо ангобированы, красноватые или охристо-коричневые, встречаются также сосуды черного цвета, изнутри иногда красные.

Урартские чаши в основном лишены богатых украшений, тем не менее встречаются экземпляры с интересной орнаментикой.

На внутренней стороне блестящего лощения высокохудожественной чаши начертана фигурка оленя в статичном положении (табл. XXXVI, рис. 9) с четко отмеченной головой с высокими ветвистыми рогами и длиноватым пушистым хвостом. Изображение прочерчено после обжига сосуда. Хотя мы и не знаем аналогий этому изображению на керамике, но хорошо известны гравированные изображения оленей на бронзовых поясах¹⁸¹, а также на каменной коробочке из Кармир блура, на бортике которой вырезана фигурка оленя¹⁸². Скульптурная головка барана¹⁸³ имеется на бортике фрагментированного края чаши, найденного в Кармир блуре (пом. № 32). По-видимому, оба эти сосуда имели культовое назначение.

Среди урартских чаш из памятников Араратской долины встречаются экземпляры с различными знаками, клеймами мастеров или мастерских в виде крестов, кружков, розеток. Так, на тулово чаши из Кармир блура нанесен крестик, сосуд из Ошакана

¹⁷⁷ Ходжаш С. И. Керамика Эребуни, табл. 2, рис. 4.

¹⁷⁸ Пиотровский Б. Б. Кармир блур III.—С. 12, 21.

¹⁷⁹ Пиотровский Б. Б. Ванское царство.—С. 189; Аветисян Г. Г. Раскопки поселения Арагаца//АО 1986 г.—М., 1988.—С. 467.

¹⁸⁰ Куфтин Б. А. Указ. соч.—С. 20, рис. 17.

¹⁸¹ Есаян С. А. Искусство гравировки древней Армении по изображениям на бронзовых поясах II—I тыс. до н. э.—Ереван, 1978.—С. 1—9.

¹⁸² Пиотровский Б. Б. Ванское царство, табл. XIVIII.

¹⁸³ Пиотровский Б. Б. Кармир блур III.—С. 14.

на (погр. № 59) под бортиком имеет Е-образный знак, какой имеется и на кувшине из Айкаберда. Чаши с клеймом в виде розетки под венчиком известны из Аргиштихинили, Кармир блура; клейма также нанесены на доньшки трех чаш, хранящихся в Эрмитаже и привезенных, по-видимому, из Тушпы.

На дне красноангобированной чаши из урартской гробницы в Ереване отгиснута печать с четким изображением фигуры зайца в полусидячей позе (табл. XXXVI, рис. 7) с согнутыми ногами и высоко приподнятыми прямыми ушами. Клеймо с идентичным оттиском, как указывалось выше, имеется и на керамике из раскопок Эребуни.

Большой интерес представляют чаши, найденные в Ошакане. В помещении № 46 обнаружен фрагмент хорошо ангобированной чаши с блестящим лощением. Под ее венчиком проходят три горизонтальные линии, а внутренняя поверхность заполнена вертикальными лощеными линиями, идущими к центру чаши. На бортике снаружи нанесены горизонтальные чернолощенные линии. Фрагмент чаши с подобным орнаментом происходит из Арамуса. Другой фрагмент чаши желтоватого цвета из Ошакана имеет отогнутый наружу венчик, окантованный с двух сторон легко нанесенными линиями, исполненными техникой снятия ангоба. Фрагмент чаши с подобным орнаментом происходит из Арамуса. Эти чаши имеют свои металлические модели. Так, при раскопках кладовой № 14 (Кармир блура) было обнаружено 97 чаш из высококачественной бронзы, которые были аккуратно сложены одна в другую. 40 из них сохранили характерный золотистый блеск и чистый звон. Некоторые экземпляры в донной части снабжены эпиграфическими надписями с упоминанием имен урартских царей Менуа, Аргишти I, Сардури II, Русы I. Кроме клинописных надписей на многих из них изображены разные рисунки—крепостная башня с деревом, головы львов, птиц, а также других животных.

Кроме бронзовых встречаются также чаши из серебра¹⁸⁴. Аналогичные глиняные чаши были найдены в разных регионах Урарту и имели широкое распространение примерно в 40 памятниках—Арцке (табл. IXV, рис. 13—15); Топрак кале (табл. IXV, рис. 7—9); Норшун тепе, Каялидере, Бастама (табл. IXV, рис. 4—6); Айкаберда (табл. IXV, рис. 1—3); Алтын тепе (табл. IXV, рис. 10—12) и многих других.

Тарелки и блюда. В эту группу мы включили морфологически близкие тарелки и блюда. Тарелки встречаются повсеместно как в памятниках Араратской долины (Кармир блур, Эре-

буни, Аргиштихинили, Ошакан, Арагац)¹⁸⁵, так и в других регионах Урарту. К сожалению, все они сильно фрагментированы, что объясняется их тонкостью и хрупкостью. Это делает невозможным полную реконструкцию формы и создает сложности в классификации.

Много подобных сосудов найдено в Западной Армении и северо-западном Иране (Парскаайк). Все эти находки тоже фрагментарные, отражены в монографии С. Кролла под термином «чаши». Распластанная форма сосудов этого типа совпадает с нашей реконструкцией, что позволяет отнести их к типу «тарелок».

По реконструкции они имели широко распластанное тулово, обычно чуть утолщенные и незначительно отогнутые края. Днища плоские. По краю проходила узкая вдавленная полоса. Они обычно красного цвета, хорошо ангобированы, но встречаются также и желтоватые сосуды. Небольшое количество такой керамики изготовлено без применения гончарного круга и отличается простотой. Такие фрагменты часто встречаются в дворцовых комплексах Ошакана в Арагаце.

Блюда имеют аналогичную форму, но отличаются крупными размерами (диаметр до 50 см). Они известны из Кармир блура, Аргиштихинили, Эребуни, Ошакана, Арагаца, Доври, Арамуса. Сосуды, относящиеся к этому типу, тоже фрагментарные. Исключение составляет большое парадное блюдо с низкими бортиками и небольшим кольцевидным дном из Аргиштихинили¹⁸⁶ (табл. XXXV), покрытое чудесным темно-красным ангобом. Сосуды такой формы, но большого диаметра продолжают производить раннеармянские и иранские мастера. Эти сосуды имеют различные оттенки—от светло-красного до темного, что, очевидно, связано с составом ангоба. Как правило, и тарелки и блюда изнутри и снаружи имеют очень гладкую полированную поверхность.

Кухонная посуда.

Горшки. Большая группа сосудов из памятников Араратской долины относится к кухонной керамике. Она представлена как цельными, так и фрагментарными сосудами, в основном отличающимися грубостью изготовления, плохим качеством ангоба, хотя встречаются более тщательно изготовленные сосуды. Морфологически их можно разделить на следующие типы:

Первый тип—сосуды, имеющие чуть вытянутое вздутое к плечикам тулово и короткую шейку, переходящую в чуть отогну-

¹⁸⁵ Ավտիսյան Հ. Գ., Արագածի ուրարտական միջնաբերդի պեղումները, զեկուցումների թիվերներ, ՀԽՍՀ ԳԱ Հնագիտության և ազգագրության ինստիտուտի գիտական ներառաշրջան, Երևան, 1987, էջ 31—33.

¹⁸⁶ Мартиросян А. А. Аргиштихинили.—С. 148, рис. 71.

¹⁸⁴ L. V. Berghe en L. De Meyer. Указ. соч., рис. 161—162.

тый наружу округлый венчик. Придонная часть плавно сужается к небольшому плоскому дну. Известны из Кармир блура, Эребуни (табл. XXXIX, рис. 1—8).

Второй тип—сосуды, имеющие округло расширяющиеся к срединной части приземистое тулово и едва заметную шейку переходящую в округлый отогнутый наружу венчик. Дно плоское. Известны из Кармир блура, Игдыра, Эребуни, Аргиштихинили (табл. XI, рис. 1—4; табл. XII, рис. 1—7). Два сосуда из Кармир блура несколько различаются по строению тулова. Они сильно расширяются к срединной части сосуда, что делает их приземистыми, почти биконическими и позволяет выделить отдельный подтип в группе горшков второго типа (табл. XI, рис. 1—3).

Третий тип—сосуды, имеющие сильно вздутое тулово, невысокую шейку, округло выступающий наружу венчик и плоское дно. Известны из Кармир блура, Игдыра (табл. XIII, рис. 1—4).

Четвертый тип—представлен красноангобированным горшком в единственном экземпляре, найденным в Аргиштихинили (табл. III, рис. 5). Он имеет округлое тулово, чуть отогнутый наружу скошенный венчик и плоское дно. Украшен тонкими ручками в виде бычьих голов, расположенных на венчике. Аналогичные сосуды известны из раскопок Кармир блура, а также урартской гробницы Еревана. Следы огня, а также имеющиеся на них сажи, не мешают восстановлению прежнего цвета. Изучаемые горшки имеют сравнительно плохой ангоб и обычно бывают красного реже желтого цвета.

Урартские горшки не отличаются богатой орнаментацией. На них в основном встречаются проходящие по тулову горизонтально расположенные линии, однорядные или многорядные. Тулово некоторых горшков украшено чуть вдавленными поясками, одно- или двухрядными. Реже встречаются другие элементы декора. Так, туловище горшка из Кармир блура украшено четко выведенным зигзагообразным орнаментом. Три других сосуда декорированы парными волнистыми линиями, ниже которых проходит точечный или «ногтевой» орнамент, а под ним—парный поясok заполненный елочковидным орнаментом, нанесенным точечной техникой.

Определенный интерес представляют два горшка из Кармир блура (табл. XXXIX, рис. 2, 6) и Эребуни (табл. XXXIX, рис. 7). Первый—коричневый сосуд, вдоль центра тулова которого проходит поясok из чередующихся косых линий, а в верхней части сохранилось клеймо мастера в виде креста. Второй—светло-розового цвета, лишен орнамента, в придонной части имеет четкое клеймо, знак мастера или мастерской, представляющее собой равносторонний крестик. Такие крестики очень часто встречаются на керамике разного типа из памятников Арагатской долины. Кроме крестиков имеются и другие знаки. На одном

горшке из Кармир блура на плечико нанесены два оттиска в виде кружков, а выше них процарапаны в виде запятых. Оттиск нанесен до обжига (табл. XXXIX, рис. 3).

В Кармир блуре найден горшок, орнаментация которого отличается по технике исполнения от вышеописанных. Он имеет вертикальные лошенные линии на тулове, оконтуренные сверху вдавленным пояском. По технике нанесения орнамента к нему приближаются маленький чернолощенный фрагментированный горшок из Ошакана, а также фрагменты сосудов из Эребуни, Кармир блура, Аргиштихинили, Арагаца, Доври, Арамуса.

Некоторые из вышеуказанных сосудов, с одной стороны, связываются с местной керамикой, найденной в урартских памятниках и имеющей чисто кухонное назначение, а с другой стороны, кухонная керамика¹⁸⁷, отличается от традиционной местной грубой бытовой посуды. Эти сосуды иногда настолько своеобразны и архаичны, что даже трудно поверить в их синхронность с керамикой из центральных районов Ванского царства, а также других регионов. Они относятся к кухонной и столовой посуде различных размеров и форм, которая датируется IX—VI вв. до н. э.¹⁸⁸. Это приземистые, узкогорлые или широкогорлые, яйцевидные, вытянутые с широкими прямыми шейками, шаровидные с широкими или узкими горлышками горшки; встречаются экземпляры с биконическим строением тулова, высокими шейками; иногда грубые, сделанные от руки, в ряде случаев снабженные одной или двумя ручками, светлых охристых оттенков, а также бурые, сильно закопченные. Большинство этих сосудов не орнаментировано, но встречаются горшки, покрытые рельефным орнаментом. По форме и по технике исполнения они уступают урартским горшкам, однако элементы декора весьма самобытны, цельны и по своим композиционным решениям лучше сочетаются с формой сосуда. Элементы узора этих сосудов следующие: «семячковидный», «ногтевой», нанесенный штампом, зазубрением, гребенчатый, елочковидный.

Своим разнообразием выделяются волнистые линии расположенные в один или несколько рядов. Часто они переплетаются друг с другом, образуя сложные плетения. Много также сосудов с туловами, орнаментированными выступающим рельефным ор-

¹⁸⁷ Пиотровский Б. Б. Ванское царство.—С. 193; Его же. История и культура Урарту.—С. 175, 184, ис. 36, 46.

¹⁸⁸ Мартиросян А. А. Аргиштихинили.—С. 144; он же. Раскопки в Головино.—Ереван, 1954.—С. 36; Есаян С. А. Оганесян Г. А. Каталог археологических предметов для ванского краеведческого музея.—Ереван, 1969. табл. 37, рис. 4; табл. 39, рис. 4; Есаян С. А. Астхилурский могильник//Вестник АН Арм. ССР.—1968—№ 6.—С. 94—96.

наментом в виде широкого жгута, который в некоторых случаях повторяется несколько раз, создавая широкий пояс, плотным кольцом охватывающий все тулово.

Светильники. Среди многочисленной урартской керамики из памятников Араратской долины определенное место занимают светильники. Эти сосуды имели широкое применение во всех социальных слоях Ванского царства и отличались роскошностью или бедностью внешней отделки.

Большая часть светильников представляет собой небольшие чаши с прищемлением на одном борту для выхода фитиля или с гладкими бортами, с которых фитиль свешивался. Некоторые из них снабжены на противоположной от прищемленного борта стороне небольшими полукруглыми горизонтально или вертикально расположенными ручками. Светильники по форме делятся на три типа.

Первый тип—сосуды округлой формы, глубокие или неглубокие, с прищемленными или гладкими бортами. Ручка горизонтальная или петлевидная, поднимающаяся над туловищем. Светильники этого типа имеют прямые и полукруглые поперечные перегородки с одним-тремя отверстиями для выхода фителей из той части сосуда, куда вливалось растительное масло.

По расположению перегородок выделяются три варианта: 1) резервуар для масла занимает 2/3 сосуда; 2) сосуд разделен пополам; 3) резервуар для масла занимает одну треть емкости. Сосуды этого типа известны из Кармир блура, Аргиштихинили, Эребуни и Ошакана (табл. XXIII, рис. 1—6; табл. XIV, рис. 2, 3, 5).

Второй тип—сосуд чашеобразной формы с выпуклыми перегородками, которые начинаются от борта и заканчиваются, не доходя до центра сосуда и оставляя его свободным; они делят внутреннее пространство светильника на четыре равных отсека, не препятствуя перетеканию масла из одного отсека в другой. Такой сосуд черного цвета происходит из Эребуни (табл. XIV, рис. 1).

Третий тип—сосуд с округлым туловом и носиком. В середине он имеет небольшую кольцевидную перегородку. Такой светильник красного цвета известен из Кармир блура (табл. XIV, рис. 4).

Все светильники плоскодонные, имеют красноватую или желтоватую поверхность. Часть из них хорошо ангобирована, другие же изготовлены небрежно, грубоваты, тяжелы. Этот технологический фактор, бесспорно, имеет социальные корни. О том, что глиняные светильники имели массовое употребление и изготовлялись в большом количестве, свидетельствуют находки. Так, только в одной кладовой № 29 Кармир блура их найдено 40

шт.¹⁸⁹. Светильники известны из Аргиштихинили, Эребуни, Ошакана, а также из других центров Ванского царства—Арцке, Топрак кале, Алтын тепе, Каялидере, Айкаберда и т. д.¹⁹⁰.

Расположение перегородки и количество сквозных отверстий были не случайными, а связаны с рациональным использованием сосудов, так как при определенной емкости растительное масло могло гореть дольше, давая яркий свет при наибольшем количестве отверстий.

С урартскими светильниками рассматриваемой группы функционально связываются бронзовые и железные канделябры. В 1948 г. при раскопках Кармир блура был найден великолепный памятник урартского прикладного искусства—железный светильник-треножник¹⁹¹, сильно разрушенный и деформированный. Высота канделябра 1,45 м. Он состоит из трех частей: длинного стержня высотой 98 см, заканчивающегося внизу декоративной шишкой, плоской чашки для масла в верхней части и треножника высотой 44 см. Из Тушпы (Ван) известен бронзовый светильник¹⁹² высотой 1,36 м, аналогичный кармирблурскому, с той лишь разницей, что он богаче украшен—стержень, поддерживающий чашу для масла, орнаментирован пятью венцами из листьев, а ножки заканчиваются копытами, выходящими из пасти хищника. В верхней части ножек около стержня были помещены три фигурки крылатых быков с человеческими головами.

Из металлических светильников определенный интерес представляет бронзовый экземпляр, найденный в Западной Армении и хранящийся в Берлинском музее¹⁹³. Он представляет собой округлую чашу с чуть выступающим носиком. Овальная перегородка разделяет сосуд на две неравные части (табл. XLIII, рис. 7). В ней проделано два отверстия для фитиля. На тулове прикреплена дугообразная плоская ручка, по центру которой проходит длинный стержень, по-видимому, для того, чтобы держать в руке во время церемоний. Диаметр светильника 15 см. Таким образом, глиняные светильники в своей основе имитировали металлические прообразы. Светильник из Берлинского музея мог применяться как отдельно, так и в качестве составной детали канделябра. По технологии изготовления светильники делятся на две группы. Высококачественные красноангобированные светильники, а также металлические канделябры-треножники, бесспорно, составляли часть домашнего интерьера представителей выс-

¹⁸⁹ Пиотровский Б. Б. Кармир блур III.—С. 12.

¹⁹⁰ S Kroll. Указ. соч.

¹⁹¹ Пиотровский Б. Б. Кармир блур 2.—С. 69, 70, рис. 14.

¹⁹² Пиотровский Б. Б. Ванское царство.—С. 174—175, рис. 35.

¹⁹³ L. V. Berghe en L. De Meyer. Указ соч., рис. 154.

ших слоев, а грубоватые, плохо ангобированные светильники, очевидно, имели повседневное употребление у низших слоев как в быту, так и при хозяйственных работах.

Во время раскопок Кармир блура, Ошакана, Арагаца, Аргиштихинили, Ванской крепости открывались ниши, а также высокие платформы (в Арамусе такие платформы имеют высоту 1—1,5 м и более), где, по-видимому, устанавливались светильники для освещения помещений.

Парадная керамика. Изучение парадной керамики, по сравнению с предыдущими типами, не отличающейся многочисленностью, имеет очень важное значение для выявления социальных отношений, конкретизации функционального назначения сосудов. Это высококачественные, великолепно ангобированные сосуды, чрезвычайно легкие благодаря тонкости стенок. Некоторые типы в частности, ребристые фиалы имеют сложное оформление и бесспорно, требовали от гончаров определенного мастерства и навыков. В эту категорию входят также некоторые экземпляры двуручных кувшинов-кубков, относящихся к высокохудожественным изделиям. К парадным относятся также сосуды, отличающиеся роскошью отделки, которые морфологически можно было бы отнести к категории бытовой керамики. Таковыми являются тонкостенные чашечки, кувшины, а также рассмотренное выше блюдо из Аргиштихинили и др.

Двуручные кувшины-кубки (целые и фрагментарные) составляют небольшую группу, датируемую VIII—VII вв. до н. э. Такие сосуды найдены в цитаделях, погребениях, поселениях Армении, относящихся к Ванской эпохе. Эти сосуды в основном имеют приземистый или вытянутый корпус, плоское дно, круглые в сечении ручки дугообразно отходят от горловины до тулова иногда чуть подымаясь над венчиком. Они делятся на два типа.

Первый тип—кувшины с широким низким туловом (табл. XIV, рис. 1—4, 7—12; табл. XVI, рис. 2, 3, 6, 8; табл. XVII, рис. 2, 3, 6, 8; табл. XIVII, рис. 1—8). По строению тулова различаются три варианта:

— кувшины с округло-вздутым туловом, происходящие из Аргиштихинили, Эребуни, Ошакана, урартского погребения на улице Сарьяна (бывшая Московская), Сарухана (погребение № 11), Кармир блур;

— кувшины с шаровидным туловом; известны из Аргиштихинили и Эребуни;

— кувшины с биконическим туловом (Аргиштихинили).

Второй тип—кувшины с узким вытянутым туловом; происходят из Аргиштихинили, Эребуни, Кармир блура, Ошакана (табл. XIV, рис. 5—6; табл. XVI, рис. 1, 4, 5, 7, 9).

Все сосуды обоих типов имеют низкую или высокую шейку с различной степенью открытости горловины, чем и обусловлено

ее строение. По этому признаку кувшины делятся на широкогорлые, характерные для первого типа, и сосуды, имеющие прямую, незначительно расширяющуюся кверху горловину. Ручки обоих типов в сечении округлые и делятся на два варианта—гладкие или украшенные шипастыми выступами. У всех сосудов доннышко плоское, но различного диаметра, широкое или узкое.

Кроме памятников на территории Советской Армении аналогичные сосуды были найдены и в других регионах Ванского царства, в частности в Патноце, Айкаберде (Чавуш тепе), Бастаме, Зивне и т. д.¹⁹⁴.

В последнее время из биайниского погребения VIII в. до н. э. в Ереване были найдены две дугообразные бронзовые ручки, аналогичные ручкам рассматриваемых сосудов, что дает основание предполагать, что подобные кувшины, как и целый ряд других глиняных сосудов (чаши, фиалы, одноручные кувшины—ойнахи и т. п.), являются имитацией металлических сосудов, широко применяемой гончарами Ванского царства. Это дает нам возможность датировать ранние экземпляры кувшинов-кубков VIII в. до н. э. Как отмечает А. А. Мартиросян¹⁹⁵, подобные сосуды доживают в Армении до II в. до н. э., о чем свидетельствуют находки в погребальных комплексах древне-армянской крепости Карандуг, а также Тейшебаини (VI в. до н. э.), Эребуни (VI—V вв. до н. э.).

В археологической литературе уже давно известны сосуды, которые непосредственно связываются с армянами. Они изображены на рельефах дворца Ксеркса в Персеполе¹⁹⁶ в руках армян-данников, подносящих дары персидскому царю. Это двуручные кувшины-кубки довольно больших размеров (одна треть человеческой фигуры), имеющие низкое тулово, высокую раструбленную шейку и дугообразные ручки, украшенные скульптурными изображениями птиц. Изображения на этих сосудах очень напоминают чеканные, в связи с чем они воспринимались как металлические и датировались ранее ахеменидским (ранее армянским) временем. Соответственно аналогичные керамические сосуды, найденные в Армении и Закавказье, датировались этим же временем. Однако находки подобных керамических кувшинов из более ранних биайниских памятников Араратской долины, в частности Эребуни, позволили А. А. Мартиросяну¹⁹⁷ впервые поднять вопрос об их более раннем происхождении, а также об определенном влиянии культуры Ванского царства на ахеменидский мир.

¹⁹⁴ S Kroll. Указ. соч.—С. 144.

¹⁹⁵ Мартиросян А. А. Город Тейшебаини.—С. 139—140.

¹⁹⁶ E. F. Schmidt, Persepolis I plate 29, B.

¹⁹⁷ Мартиросян А. А. Аргиштихинили.—С. 148.

Рассматриваемые двуручные кувшины-кубки в основном красного цвета, реже желтые или черные. Они хорошо ангобированы и некоторые экземпляры прекрасно залощены. За редким исключением эти сосуды лишены орнаментации, а те немногие, которые орнаментированы, украшены довольно просто. Так, на единичных экземплярах из Эребуни и Аргиштихинили под шейкой проходит рельефная горизонтальная линия, отделяющая шейку от тулова, что принято считать характерным технологическим элементом металлической посуды, как уже отмечалось при описании безручных и одноручных кувшинов. Другие сосуды из Аргиштихинили а также кувшины из Сарухана¹⁹⁸ имеют одну-три вдавленные линии, опоясывающие туловище (табл. XIV, рис. 1, 8, 9).

Конкретный интерес представляют два кувшина—из Эребуни и Аргиштихинили, отличающиеся от вышеописанных, на которых нанесены 3—5 рядов вдавленных линий. Прекрасный кувшин из Эребуни (табл. XIV, рис. 2) имеет красную лощеную поверхность; три вдавленные горизонтальные линии изнутри и снаружи расчерчивают его по поясам. Пространство между поясами заполнено чередующимися рядами светло-розовых и темно-красных треугольников. Первый ряд треугольников расположен на шейке; второй ряд треугольников меньших размеров расположен в серединной части тулова. Все треугольники острями направлены вниз. Такой орнамент и способ его нанесения является очень характерным и для двухцветной биайниской керамики в частности из Эребуни и Аргиштихинили, причем в последнем она представлена фрагментарным крупным карасом, украшенным аналогичным многорядным орнаментом в виде треугольников. Наружная поверхность двуручного кубка из Аргиштихинили (табл. XIV, рис. 3) украшена двумя поясами, состоящими из чередующихся шевронов, острями направленных вниз. Интересна технология нанесения орнамента. Ангоб на месте шевронов снят, и они приобрели матово-желтый цвет. В результате получился орнамент в виде цепи из желтых и красных лощеных треугольников, перекликающийся с орнаментом на сосуде из Эребуни.

Интерес представляет также двуручный сосуд, найденный в Зангезуре в с. Аржис (табл. XIV, рис. 11). Кроме сопровождающего керамического комплекса в погребении были найдены бронзовый наконечник стрелы скифского типа и железный серповидный нож. О. Хнкияян, раскопавший этот комплекс, датирует его VII—VI вв. до н. э. Интересующий нас сосуд черного цвета, имеет округло-вздутое тулово. Ручки по форме отличаются от выше-рассмотренных; они отходят от венчика к середине тулова и име-

ют коленчатообразный изгиб, а в верхней части поднимаются над венчиком и оформлены завитками. Сосуд выделяется интересной орнаментацией, состоящей из следующих элементов декора. Под шейкой проходит вдавленная горизонтальная линия, поверх которой идут чередующиеся треугольники, острями направленные вниз. Аналогичный декор нанесен и на нижнюю часть сосуда. Оба ряда треугольников заполнены точечным орнаментом. Вдоль центра тулова проходит крупная двурядная зигзагообразная линия, а на плечико наклеплен шишковидный выступ. Хотя этот сосуд по своим морфологическим параметрам совпадает с биайнискими двуручными кувшинами-кубками, тем не менее он явно связан с местным керамическим производством.

Это явление представляет значительный интерес, так как поднимает вопросы взаимопроникновения, взаимовлияния элементов местной и биайниской культуры. Это наблюдается и на примере сосудов других типов, таких как одноручные кувшины и фиалы, а также на металлических изделиях (бронзовые пояса, железные серповидные ножи и т. п.), хотя последнее выходит за рамки нашей темы.

К рассматриваемой группе керамики мы условно относим и сосуд, найденный в биайниской крепости Арагац (табл. XIV, рис. 2, 3). Он желтый с коричневатым оттенком, ангобированный. Имеет округло-вздутое тулово, высокую раструбную шейку и маленькое плоское дно. Этот кувшин-кубок по своей форме полностью совпадает с предыдущими и отличается от них лишь круглой в сечении ручкой, которая начинается у венчика и доходит до центра тулова. На нижней части способом лощения нанесена метка, напоминающая букву И. Подобные сосуды известны из Топрак кале (Ван), Игдыра и других памятников Ванского царства¹⁹⁹ (табл. XIV, рис. 7, 8).

Если черный кубок из Аржиса лишен ангоба, то два черных кувшина, найденные в Эребуни и Тазагюхе (фрагментарный), выделяются своим блестящим до зеркального блеска лощением. Качество изготовления сосудов, а также способ ангобирования четко связываются с традициями биайниской керамики. Это особенно касается сосуда из Тазагюха, который по фактуре совпадает с ассуариями из этого же погребения. Бесспорно, что подобная чернолощенная керамика является биайниской (табл. XIV, рис. 9).

Двуручные кувшины-кубки выделяются своим высоким качеством, тщательной обработкой, и их можно отнести к парадной керамике. Они немногочислены и, по-видимому, не имели широкого применения. Интересно, что эти сосуды были найдены в

¹⁹⁸ Пилипосян А. С. Раскопки в с. Сарухан, АО, 1984.—М., 1986.—С. 436.

¹⁹⁹ S. Kroll. Указ. соч.—С. 145.

различных по назначению сооружениях, что весьма затрудняет их функциональную интерпретацию. Они могли употребляться во время ритуалов, связанных с водой, вином. А. А. Мартиросян исходя из того, что их в основном находили в священных уголках жилых комплексов Аргиштихинили, считает, что эти сосуды являлись составной частью декоративного оформления таких уголков²⁰⁰.

Кувшины-кубки встречаются также в погребальных комплексах Ошакана, Еревана, Тазагюха, Тейшебаини и др. вместе с другими изделиями. Для их датировки определенным фактором является форма сосудов и морфология их элементов. По-видимому, кувшины-кубки с ручками, снабженными шипастым выступом появляются в биайниском керамическом производстве с VIII в до н. э. Хотя этот элемент продолжает бытовать и позже, в VII—начале VI вв. до н. э.; в это время появляются и двуручные кувшины, ручки которых абсолютно лишены выступов и имеют гладкую поверхность.

Находки этих сосудов во всех указанных биайниских памятниках, как и бронзовые ручки сосудов из погребения в Ереване (территория завода «Автоагрегат»), на наш взгляд, окончательно уточняют время появления таких кувшинов и позволяют датировать их ранние образцы, относящиеся к Ванской эпохе, VIII в. до н. э.

Рассматриваемые двуручные кувшины по своим формам самые древние в Армении, хотя такие сосуды имеют более ранние переднеазиатские прототипы. Что касается их позднего бытования—в раннеармянское и эллинистическое время, то этот факт легко объяснить культурной преемственностью и традициями, разносторонними влияниями, которые наблюдаются в целом ряде отраслей²⁰¹.

До последнего времени среди этих кувшинов не было известно образцов со знаками или клеймами, однако из раскопок Аргиштихинили происходит двуручный красноангобированный кувшин, на днище которого нанесен знак мастера в виде креста (табл. XIV, рис. 9). Аналогичные знаки отмечены на многих сосудах и имели широкое распространение в биайниской керамике (на карасах, кувшинах, чашах и т. д.).

Фиалы. Небольшая группа высококачественных керамических сосудов, найденных в Кармир блуре, Аргиштихинили, Оша-

кане, Эребуни, Арагаце, Арамусе и др., вошла в археологическую литературу под названием фиал. Они делятся на два типа.

Первый тип—сосуды, имеющие невысокое округлое тулово со слегка отогнутым наружу венчиком. Дно плоское, с сильным вдавленным в центре, образующим с внутренней стороны выступ. Такие сосуды, целые и фрагментарные, известны из Эребуни, Кармир блура, Сшакана, Арагаца (табл. XVIII, рис. 3, 8, 9).

Этот тип фиал является имитацией аналогичных металлических сосудов (табл. XVIII, рис. 2, 4—7), которые известны не только из Араратской долины (Кармир блур)²⁰², но и из других памятников Ванского царства (Топрак кале)²⁰³. Много подобных сосудов хранится в европейских музеях—Майнце²⁰⁴, Лес Арсе, Берне; наиболее ранний из них—серебряный сосуд из музея Лес Арсе, на бортике которого имеется надпись Ишпуини (табл. XVIII, рис. 2). Этот прекрасный сосуд имеет округлое тулово украшенное от плечиков до днища лепестковидным рельефным орнаментом. Венчик округлый, чуть выступающий наружу. Те же формы имеют одна золотая и две бронзовые фиалы, хранящиеся в Майнском музее (табл. XVIII, рис. 7, 4—5), бронзовая фиала из Топрак кале, на борту которой расположено два одинаковых иероглифических знака, а также бронзовый сосуд с надписью царя Сардури II, на донной части из Кармир блура (табл. XVIII, рис. 1).

Глиняные сосуды во всех подробностях—элементах декора, строении венчика и донышка—точь в точь копируют металлические сосуды, являясь их имитацией. Способ их изготовления довольно сложен по сравнению с другими формами, более трудоемок и требовал высокого мастерства. Урартские гончары, имевшие высокую квалификацию, изготавливали сосуды не только для нужд царской знати центра Урарту, но и наместников, живших в разных областях, в том числе в стране Аза (Эребуни, Кармир блура, Ошакана). Эта парадная утварь по форме напоминает хеттскую и в этом виде поставлялась в административные центры и храмы.

Второй тип—фиалы с ровной гладкой поверхностью и округлым дном. Они имеют невысокое тулово, переходящее в округлый или прямой венчик. Такие сосуды известны из Кармир блура, Аргиштихинили, Ошакана, Эребуни, Арагаца, Арамуса (табл. XIX, рис. 1—14). По строению тулова делятся на три варианта—с прямыми, профилированными и расширяющимися бортами. В отличие от краснополированных фиал первого типа, среди них

²⁰⁰ Мартиросян А. А. Аргиштихинили.—С. 148.

²⁰¹ Тирация Г. А. Древнеармянская керамика из раскопок Армавира // ИФЭИ.—1971.—№ 1.—С. 224; *Արարտիկի Կենտրոնի Իրանի, ՊԲԶ, 1966, № 3, էջ 292*; Его же. Культура Древней Армении.—Ереван, 1988.—С. 40—41.

²⁰² Плотровский Б. Б. Ванское царство.—С. 180.

²⁰³ С. F. Lehmann-Haupt. Указ. соч., рис. 71

²⁰⁴ L. V. Berghe en L. De Meyer. Указ соч, рис. 151—153, 163—165.

встречаются также черные, хорошо ангобированные сосуды. Под бортиками части образцов проходят одно- двухрядные вдавленные горизонтальные линии. Такие фиалы найдены в дворцовых комплексах Ошакана, Арагаца (табл. XIII, рис. 7—11).

Фиалы этого типа непосредственно связываются с аналогичной металлической посудой, являясь имитацией. Они имели более широкое распространение в Ванском царстве, чем фиалы первого типа, и известны из 37 памятников (Бастам, Топрак кале, Патноц, Зивие и т. д.)²⁰⁵. Скорее всего это объясняется более простой технологией их изготовления.

Интересно, что некоторые формы глиняных фиал, в частности второго типа, относятся к раннеармянскому периоду и бытуют в Гарни до первого века.

Фиалы аналогичной формы с вдавленными снизу округлыми выступами на днище и шипастыми выступами на профилированном бортике, имитирующими ручку, обнаружены в Бердском и Джуджеванском могильниках и крепостях Норашена, Шагламы II и Пилор-пата²⁰⁶. Это обстоятельство еще раз подтверждает преемственность отдельных типов керамической утвари, которые бытовали в Армении после падения Ванского царства и стали неотъемлемой частью ее керамического производства.

Расписная керамика. Урартская расписная керамика малочисленна, и лишь отдельные экземпляры, найденные в памятниках Араратской долины и в других регионах, позволяют утверждать о существовании урартской расписной керамики. Большой интерес представляет сосуд формы «аск» с геометрической росписью по светлому ангобу, найденный в Кармир блуре. Все его тулово покрыто росписью, разделенной на четыре фриза,— основание ручки окантовано шевронами, ниже проходит многорядная зигзагообразная полоса, в которую вписаны заштрихованные треугольники, далее следуют двенадцать чередующихся полей, из которых шесть заштрихованы, а другие походят на шахматную доску, а нижняя часть сосуда покрыта вписанными друг в друга кругами (табл. III, рис. 1). В Кармир блуре в 1968 г. обнаружен фрагмент шейки широкогорлого сосуда (табл. III, рис. 3), покрытого светлым ангобом. Венчик и шейка украшены вертикальным семячковым орнаментом, нанесенным черной краской. Другой фрагмент из Тейшебаини украшен вдавленными линиями, напоминающими вершины треугольника. На третьем фрагменте видны пять широких линий, заполненных несколько скошенным

штриховидным орнаментом. Аналогичный сосуд найден и в Айгеване.

Известно, что урартская расписная керамика полихромная²⁰⁷; роспись наносилась обычно черной и бурой краской по желтому фону и в большинстве случаев представлена геометрическим орнаментом. Керамика из Кармир блура и расписной сосуд из Ошакана (табл. III, рис. 3) отражают развитие более ранней расписной керамики центральных регионов Урарту. Так, ошаканский узкогорлый кувшин из погребения № 59 (шейка отбита) в нижней части покрыт красным ангобом, верхняя часть сосуда украшена каннелюрами и покрыта ангобом кремового цвета. Выступы каннелюров покрыты шахматным рисунком красного цвета, а в углублениях между ними проведены три вертикальные линии того же цвета, которые, полукругло соединяясь друг с другом, образуют своеобразные гирлянды, очерчивающие каннелюры. Орнаментация этого кувшина несколько сближается с орнаментацией сосуда типа «аска», на котором роспись также нанесена по ангобу кремового цвета, а те части сосуда, которые лишены росписи, покрыты красным ангобом (на аске—горло и ручка). О зости их орнаментаки свидетельствует также шахматный рисунок. Говоря о происхождении сосуда, Б. Б. Пиотровский²⁰⁸ отмечает, что он с первого взгляда показался привезенным из Средиземноморья или из Ирана, но более внимательный анализ отчетливо выявляет в нем черты, характерные для урартской керамики, особенно ручка. С аском и с ошаканским кувшином сближается и другой расписной сосуд из Кармир блура—кубок в форме сапога (табл. IV, рис. 2), украшенный бурой росписью, состоящей из шахматного узора и кружков по светло-кремовому ангобу. Кубок отличается широким раструбом, а роспись детально имитирует шнуровку на подъеме ноги и голенище сапожка. Судя по этому и подобным кубкам, обувь урартов была близка к ассирийской, изображенной на рельефах царских дворцов Ниневии.

Чернолощенный карас из Тейшебаини украшен расписным пояском и скульптурными головками быков (табл. II). Под венчиком сосуда проходит рельефный поясок с двуцветной росписью: черной и коричневатой по желтому фону. Роспись состоит из кружков коричневого цвета с черным кружком посередине, свер-

²⁰⁷ Тиранян Г. А. О расписной керамике древней Армении // ИФЖ.—1965.— № 1.—С. 271; Его же. Об одной группе расписных сосудов из Армавира // СА.—1971.— № 2.—С. 134; Есаян С. А. Новые данные о расписной керамике Армении начала I тыс. до н. э. // ИФЖ.—1969.— № 1.—С. 284.

²⁰⁸ Пиотровский Б. Б. Ванское царство.—С. 191.

²⁰⁹ С. F. Lemann-Haupt. Указ. соч., табл. VIII, рис 1, 2.

²⁰⁵ S. Kroll. Указ. соч.—С. 115.

²⁰⁶ Есаян С. А. Древняя культура племен Северо-восточной Армении.—С. 199.

ху кружки закрашены черной полоской, а снизу их оформляют коричневатые и черные линии. Венчик сосуда также украшен росписью, состоящей из двух рядов чередующихся прямоугольников желтого и бурого цветов. Расписной поясок был расчленен тремя скульптурными головками быков, из которых сохранилась лишь одна.

При раскопках Ошакана в 1985 г. в помещении № 45 были найдены фрагменты трех миниатюрных сосудов с вытянуто-шаровидным туловом, два черного цвета, хорошо залощены, а последний темно-коричневый. Шейки всех сосудов короткие. Судя по уцелевшей части венчика, он был украшен двумя рельефными линиями, одна из которых сохранилась. Венчик одного из трех сосудов дополнительно окрашен в красный цвет с внешней и внутренней стороны.

Расписная керамика была найдена также в Топрак кале²⁰⁹. Это кувшины, один одноручный, с геометрической росписью в виде треугольников, вписанных елочных и горизонтальных линий.

Большой интерес представляет высокохудожественный расписной сосуд из раскопок Патноца с рельефным изображением женской головы на тулове, на котором хорошо видны черты лица и волосы с плетеным украшением. Сосуд расписан различными горизонтальными и зигзагообразными линиями, которые придают ему изящный вид.

Уникальный безручный расписной кувшин (табл. 1) найден в Ошаканском погребении № 84. Горло и нижняя часть его покрыты блестящим красным ангобом. На верхней части тулова, покрытой кремовым ангобом и слабо залощенной, красной и черной краской прорисованы вертикальные полосы, заполненные сетчатым и точечным орнаментом, вписанными друг в друга многорядными углами, косыми линиями, точками, косо расположенными заштрихованными треугольниками и ромбами. На одном плечике красной краской изображены три безоаровых козла с подчеркнутыми фаллосами и длинными стилизованными крупами, идущие друг за другом. Тонкие передние ноги вытянуты, задние слегка подогнуты. Головы небольшие, с подчеркнутыми ушами и изогнутыми назад крупными ветвистыми рогами. Под мордами черной краской нанесены стилизованные ветви деревьев. Сочетание красок на этом сосуде—яркое свидетельство его урартского происхождения, хотя изображение козлов относится к числу редких и не характерно для урартского искусства. Интересно, что фигуры козлов и изображение оленя, прочерченное на чаше из Ошакана, имеют некоторое морфо-стилистическое сходство, что является дополнительным аргументом в пользу урартского происхождения сосуда. Вместе с тем надо отметить, что безоаровые козы впервые появляются в орнаментальных мотивах Ванского царства. Возможно, изображение коз было характерным для кера-

мического производства Араратской долины, где изготавливали предметы с местными мотивами для племенной знати страны Аза. Образ оленя является одним из важнейших компонентов сюжета в индоевропейской мифологии и почти не встречается в хурритской. Изображение оленя не известно и в урартском прикладном искусстве, хотя достаточно часто встречается на изделиях местной культуры, в особенности на бронзовых поясах, где изображения коз и оленя подробно разработаны и стилистически совпадают с изображениями на ошаканском сосуде и бортике шкатулки из Кармир блура, который происходит, по мнению Б. Б. Пиотровского²¹⁰, из северного Ирана, то есть из восточных провинций Урарту.

Вышерассмотренные расписные и монохромные сосуды разнообразны по форме и делятся на ряд групп. Среди них встречаются парадные, великолепно ангобированные (аскос и сапожок), культовые, хорошо залощенные (сосуд из Ошакана и карас из Кармир блура), простые, бытовые, слабо ангобированные (кувшины из Кармир блура и Ошакана). При изучении их орнаментальных мотивов, в сюжетном отношении как простых, так и сложных, выявляются отдельные элементы, совпадающие с местной традицией оформления сосудов. Так, шахматный узор очень часто встречается на керамике, начиная с эпохи средней бронзы, спирали имеют свои аналогии в синхронных слоях ближневосточных и местных памятников, как, например, мозаика в виде спирали из Топрак кале и Армавира. Примечательно, что отдельные формы этих сосудов, как «аски» и сапожок, тоже встречаются в местной керамике. С местными традициями переключается и простое геометрическое оформление сосудов в виде отдельных линий, зигзагов, шевронов, семячковидного узора; разница состоит лишь в способе нанесения и ангобирования керамики. По-видимому, в ряде случаев мы сталкиваемся со взаимовлиянием этих параллельно развивающихся культур.

Бытовая посуда представляет собой наиболее распространенную категорию среди множества групп и типов изучаемой керамики. Выявлено как морфологическое разнообразие, так и функциональное назначение и способы применения этих сосудов. Бытовая керамика делится на простую, кухонную и парадную, однако эти группы не изолированы и связаны между собой. Кроме посуды, служившей для повседневных нужд, во время раскопок урартских памятников, в частности кладовых цитадели Тейшебаини, встречается множество не использованных сосудов, которые запасали для отправки в разные центры или для выдачи

²¹⁰ Пиотровский Б. Б. Ванское царство.—С. 189.

войску по мере необходимости. Эти сосуды предназначались также для лиц, служивших в администрации или работавших в мастерских. Морфологически будучи идентичными, они различаются между собой фактурой и оформлением. Это свидетельствует о том, что рассматриваемые сосуды предназначались для различных социальных слоев урартского общества.

Очень важно различать два варианта имитации. Некоторые из рассмотренных выше сосудов совершенно точно копируют металлические образцы, а другие лишь в отдельных деталях повторяют их, что дает нам возможность предположить, что в этом случае уже имела место имитация керамической посуды. Безусловно, второй вариант был значительно шире распространен, и такой керамики значительно больше.

ГЛАВА III

КУЛЬТОВЫЕ СОСУДЫ

Среди многочисленных форм керамики из памятников Ара-ратской долины отдельную группу составляет керамика, имеющая культовое назначение. Для нашей проблематики очень важно найти те критерии, по которым можно выделить эти сосуды и провести четкую классификацию, используя известные нам данные об их функциональном применении. Здесь не столь важна морфологическая типология сосудов (они так или иначе встречаются во всех рассматриваемых группах), сколько их место в обрядах биайницев.

Как сама керамика, так и другие культовые предметы и их изображения вместе с письменными источниками открывают нам новые возможности для изучения религии Ванского царства²¹¹.

Разнообразны сосуды, связанные с врачеванием, от больших до миниатюрных. Кроме того, в Кармир блуре найдены статуэтки бородатых человеческих фигур с головным убором в виде рыбьей головы и ниспадающей на спину рыбьей кожей с хвостом, человека-скорпиона с хвостом божества, широко распространенного также в вавилонской и ассирийской религии. Все эти фигурки окрашены и, по-видимому, изображали богов—хранителей здоровья, отгоняющих злых духов, приносящих болезни.

Рассматриваемые сосуды в зависимости от роли, отводимой им в обрядах, делятся на ряд категорий:

- 1) урны-ассуарии;
- 2) сосуды, связанные с обрядом возлияния;
- 3) сосуды, связанные с применением огня;
- 4) сосуды для хранения благовоний и лекарств.

В погребальных комплексах встречается многочисленная керамика, которая входит в сопровождающий материал. Его большая часть использовалась до закладки в погребение в

²¹¹ Пиотровский В. Б. Ванское царство.—С. 220.

качестве обычной повседневной посуды, но есть в этом инвентаре и специальные сосуды, подготовленные для урартского обряда захоронения. Такими сосудами являются ассиурии.

Урны-ассиурии. На наш взгляд, часть урартских карасов, зафиксированных в погребальных комплексах, так или иначе связана с культом. В разных пунктах—Аргиштихинили²¹², Алтынтепе и др. зафиксированы карасные захоронения²¹³. На этих крупных сосудах встречаются сквозные отверстия. На сосуде из Аргиштихинили (табл. XIX, рис. 1—3) они расположены на дне; говорит о том, что до погребения он применялся для хранения зерновых и имел хозяйственное назначение. В биайнинском погребении в Ереване были найдены два замечательных высокохудожественных сосуда, один из которых (табл. XXX, рис. 2) имеет округло-вздутое тулово с краснополированной поверхностью. Этот карасовидный сосуд имеет низкую широкую шейку, чуть выступающий наружу венчик, с внутренней стороны окаймленной широким вдавленным пояском-канавкой. Дно кольцевидное. На венчике налеплены скульптурные изображения трех бычьих голов, на которых четко выделяются округлые глаза, ноздри и кривые высокие рога. На туловище сосуда имеется рельефный пояс, ниже которого проходит чуть вдавленный цепочковидный пояс. Это не единственный образец подобного рода из Араратской долины, такой же великолепный чернолощеный карас найден из цитадели Тейшебаини²¹⁴ (табл. 11).

В Ванском музее хранится фрагмент караса со скульптурным изображением бычьей головы, на которой также четко выражены глаза, ноздри, а на лбу расположена клиновидная выемка²¹⁵. Определенный интерес представляет красноангобированный великолепно залощенный сосуд (табл. IX, рис. 1) из Патноца²¹⁶, венчик которого украшен тремя бычьими головками с деталями, напоминающими сосуды из гробницы завода «Автоагрегат» и Тейшебаини. Как видим, подобное оформление сосудов становится общим для Ванского царства (здесь мы не будем рассматривать отдельные скульптурные изображения быков из Топрак кале и других мест) и, бесспорно, связано с культом.

Вышеописанные и похожие карасы имели ритуальное применение, так как зооморфная орнаментация сама по себе связана

с религиозными представлениями и традициями, дошедшими из далекого прошлого и твердо сложившимися у племен, обитавших на Армянском нагорье еще с первобытных времен. С развитием земледельчества и скотоводства особенно возрастает культ быка. олицетворяющего такие явления природы, как молния, гром, влага, и не случайно, что в урартском пантеоне бог Тейшеба связан с культом быка, символизирующим силу, могущество, плодородие и непосредственно связанным с благами земли.

Руса—сын Аргишти, построив свой город, посвятил его богу войны и бури Тейшебе. В Адылджевазе найден большой трехметровый каменный рельеф, изображающий бога урартского пантеона—вонна Тейшебу. Его одеяние отличается от одежды бога Халди²¹⁷. Тиара Тейшебы несколько ниже, чем у Халди, и украшена звездой. Бычьи рога являются и ее непременным атрибутом, а сам бог Тейшеба стоит на быке. Нет сомнения, что скульптурные изображения быков, заменившие ручки описанных сосудов, имеют религиозные корни. Это явление находит прямые соответствия в Двине и получает в дальнейшем бурное развитие в урартском керамическом производстве. Из кармирблурского доурартского слоя происходит множество глиняных сосудов, имеющих аналогию с глиняными сосудами из других памятников Армении, относящихся к этому времени. Раскопано много сосудов, орнаментированных выпуклыми рельефами типа бычьих голов, каковые известны также из ранних двинских культурных слоев. Эти сосуды ритуально-культового назначения имели, бесспорно широкое распространение не только по всему Армянскому нагорью, но и в Передней Азии на протяжении всего железного века. В Двине был найден приземистый лощеный сосуд черного цвета с широкой горловиной, низкой шейкой, округлым, чуть отогнутым наружу венчиком. Округлое вздутое в верхней части биконическое тулово украшено тремя стилизованными скульптурными головками быков. Горизонтальные широкие врезанные пояски, состоящие из косога рельефа, обхватывают сосуд, гладкая нижняя часть которого резко сужается к дну²¹⁸.

Такие крупные приземистые сосуды с широким низким горлом и округло-вздутым биконическим туловом, украшенные скульптурными головками быков, по формально-типологическим и функциональным признакам аналогичны урартской керамике Араратской долины.

На наш взгляд, место, отводимое изображению быка, связа-

²¹² Демирханян А. Р. К мифологическим истокам геральдических композиций // Культурное наследие Востока.—Л., 1985.—С. 137.

²¹³ Кушнарера К. Х. Древнейшие памятники Двина.—Ереван, 1977.—С. 23—24, рис. 23, 1—5.

²¹² Мартиросян А. А. Аргиштихинили.—С. 50—53.

²¹³ Հմայակյան Ս. Գ., Պաշտամունքային շինությունները, քրոնիկները, ժեսերը և տիկզերը և առաջնորդյան մասին պատկերացումն Արարատում, ՊՅԷ, № 1, 1986, էջ 113—133.

²¹⁴ Плотровский Б. Б. Ванское царство.—С. 192—193.

²¹⁵ F. Edgü, Anadolu Medeniyetleri I, Istanbul, 1983, A—776.

²¹⁶ Urartu. München, 1976, taf. 2.

но с ведущим культовым значением этого животного. Это явление очень четко увязывается и с материалами различных памятников Армении и доурартского времени (Двин, Мецамор и т. п.). Таким образом сосуды подобной формы и назначения четко связаны с культом быка. В пользу этого говорит известный текст «Мхери дур», где рядом с именами богов указываются приносимые им жертвы²¹⁹. Иерархическое расположение богов, начиная с Халди, регулирует также и количество преподносимых жертв, идущих по нисходящей. Таким образом, урартский пантеон богов копирует государственную структуру Урарту. Бесспорно, в этот состав вошли и боги завоеванных стран и городов, которым тоже приносились жертвы.

Изображение быка встречается и на других предметах, относящихся к урартскому прикладному искусству. Это животное изображено и на предметах вооружения, преимущественно очень крупных размеров, как, например, щитах, которые, по-видимому, служили декоративным украшением дворцов или храмов—Тейшебаини, Каялидере и других центров. Аналогичными изображениями оформлены также бронзовые пояса, фрески, металлические котлы и многие другие предметы.

На карасах встречается также изображение змеи, как на сосуде из Кармир блура (табл. II, рис. 5). Хотя оно мало свойственно урартской керамике, но аналогичные сосуды хорошо известны из Двина, Мецамора, Айгевана и других памятников, датированных началом I тыс. до н. э.

Так, на карасе из Двина имеется сложный орнамент, в мотивах которого встречается также изображение змеи. Декор караса состоит из различных ярусов, разделенных горизонтальными выемками. Верхний ярус образован из процарапанных кружков, составленных в виде углов, ниже помещены рельефные изображения фантастических коз и оленей (самцов с ветвистыми рогами и безрогих самцов) с сухообразными конечностями, под которыми помещены диски, выполненные в виде врезанных кружков с точкой посередине, и в которых стреляют из луков конные и пешие охотники, рядом изображены фантастические фигуры и рыбы, еще ниже, в следующем ярусе,—налепное извивающееся тело змеи. Два последних яруса не имеют украшений.

Древнее поселение Мецамора располагает богатым керамическим материалом. Карасы в основном имеют вздутое тулово, часть которых украшена рельефным извивающимся телом змеи. Часто змея с обеих сторон окаймлена поясками, символизирующими пшеничные колосья. Это яркое отражение символа плодородия, бесконечности и возрождения. Изображение змеи встреча-

ется и на двинских культовых стелах. Образ змеи становится составной частью многих символических композиций на поясах, посуде, топорах, булавках, пряжках, золотых, серебряных, бронзовых урартских браслетах-амулетах²²⁰, найденных в Нор Ареше Муханат тепе, Тейшебаини, колумбарии завода «Автоагрегат». Изображения змеи на этих предметах были призваны оберегать, отгонять злых духов и неудачи, а также способствовали воспроизводству и награждали силой.

В связи с изучением культа змеи в Урарту особенно примечательна находка двух глиняных пластин из Ошакана, обитых золотой «фольгой», на которых изображены львы с раскрытой пастью и примыкающие к ним извивающиеся фигурки змеи²²¹.

В карасах № 17, 18 и 19 из кладовой № 40 Кармир блура найдены куски золотой обкладки фигурки льва. Сохранился обломок листа, обтягивавший голову змеи с широко раскрытой пастью. В лобовой части была вставлена ярко-голубая бусинка. Имеются также пластинки с изображением грифона. Трудно объяснить находку золотых обломков в винных карасах. Б. Б. Пиотровский связывает это с обычаем бросать в вино золото²²², но это предположение пока не удается подкрепить этнографическим и археологическим материалом.

Следующая группа культовых сосудов—безручные кувшины, которые выступают в погребальных комплексах не как сопровождающий инвентарь, а непосредственно связываются с актом захоронения—они являются погребальными урнами-ассуариями, в которые закладывался пепел кремированного (табл. XVII, XVIII, рис. 1—3). Эти сосуды, безусловно, являются культовыми, так как их находят только в погребениях, о которых говорилось выше, и они непосредственно связываются с обрядом кремации. На их туловищах проделаны сквозные отверстия, связанные, согласно Г. А. Капанцян, с существованием в урартском пантеоне бога, перевозящего души²²³.

Эти сосуды, как правило, не выделяются высоким качеством и лишены орнаментальных мотивов, тем не менее, в зависимости от социальной принадлежности покойника, весь погребальный инвентарь, в том числе и погребальные урны, мог быть очень ка-

²²⁰ Սահյան Ս. Ա., Հայաստանի պատմության Բանգարանի րրնդի ապրանքանիշերը 2002 թվ. «Տեղեկագիր», № 2, 1964, էջ 83—94.

²²¹ Есаян С. А. Изделия Ошаканского могильника//Древний Восток и мировая культура, рис. 78 (9, 12).

²²² Пиотровский Б. Б. Кармир блур III.—С. 22.

²²³ Капанцян Г. А. Историко-литературно-эпиграфические работы.—Ереван, 1975.—Т. I.—С. 91.

²¹⁹ Пиотровский Б. Б. Ванское царство.—С. 221—222.

чественным и высокохудожественным, как, например, инвентарь биайниского погребения в городе Ереване.

В качестве погребальных урн могли служить не только безручные кувшины, но и разнообразные, широкогорлые или узкогорлые сосуды, которые тоже, безусловно, относятся к культовым и непосредственно представляют один из главных и обязательных элементов погребального комплекса, что хорошо иллюстрировано в рассматриваемых выше урартских погребениях Игдыра, Тазагюха, Аргиштихинили и др.

Часть захоронений была произведена в пещерах, другие в склепах, каменных ящиках, гробницах и т. п., где вместе с разнообразным сопровождающим инвентарем найдены также погребальные урны-ассуарии. Мы здесь не будем перечислять все гробницы, остановимся лишь на некоторых, расположенных в Араратской долине. Первый наиболее крупный и четко зафиксированный могильник с 14 погребальными пунктами с многочисленными урнами—урартский колумбарий в Игдыре. Урны из этого колумбария в основном принадлежат к вышеописанному типу сосудов и имеют характерные сквозные отверстия на туловищах (табл. XVII, рис. 4, 5). Два сосуда происходят из раскопок Мецамора (табл. XVII, рис. 3). Сосуд в единственном экземпляре известен из случайных находок в Тазагюхе (ныне Норагавит). Здесь, по-видимому, был сооружен урартский могильник, от которого даже дошло несколько археологических предметов, в том числе черная кувшин с великолепным лощением, заполненный пережженными костями и пеплом покойника. На его туловище имеется два отверстия (табл. XVIII, рис. 2). В Эребуни (случайная находка) обнаружен желтоватый ассуарий с тремя отверстиями в верхней части тулова (табл. XVIII, рис. 3). Мы не можем точно установить, какую роль играл этот кувшин в погребении, но если учесть, что рядом расположен Нор-Арешский могильник, а в 2 км от Эребуни, между ним и Кармир блурум, была открыта гробница—великолепный памятник урартского золочества с не менее высокохудожественным инвентарем, то бесспорно, что кувшин из Эребуни имел погребальное значение.

Среди находок из гробницы на территории «Автоагрегат» большой интерес для нас представляет шесть сосудов (табл. XVII, рис. 1, 2), которые играли роль погребальных урн. Среди них выделяется высокохудожественно орнаментированный уникальный сосуд с двумя отверстиями, расположенными рядом с львиной скульптурой, чей рот имитирован овальной дыркой (табл. XXXI).

Погребальные урны из Армавира-Аргиштихинили²²⁴ (табл.

²²⁴ Мартirosjan A. A. Аргиштихинили.— С. 50—53; Մարտիրոսյան Հ. Ա., Քարայան Ռ. Մ., Եզդ. աշխ., էջ 121—127:

XIX, рис. 1—3) имеют по три характерных отверстия на туловище.

Аналогичные карасые захоронения выявлены и в другом урартском памятнике—Алтын тепе, погр. № 3²²⁵. Первый карас—красноватый ангобириванный, с характерными линиями (табл. XX, рис. 3). В верхней части тулова имеются две вдавленные полосы, заполненные волнистыми линиями и напоминающие орнамент карасов, распространенных в Армении в раннем железном веке, который по существу имитирует извивающуюся фигурку змеи. В верхней части тулова помещено сквозное отверстие. Второй сосуд (табл. IX, рис. 4) аналогичен первому и отличается тем, что отверстий на туловище два. Третья урна (табл. IX, рис. 2) из саркофага Алтын тепе имеет грубоватую фактуру со следами лощения. Этот сосуд на основании шейки украшен рельефным выступающим пояском, ниже которого на верхней части тулова, проходят два пояса вдавленных, аналогичных описанному. Этот сосуд лишен волнистого орнамента, а тулово снабжено двумя отверстиями. Следующий сосуд случайно найден в Ошакане (современное кладбище). Он имеет округло-вздутое тулово, короткую шейку, переходящую в округло выступающий наружу венчик, небольшое, плоское дно. Туловище снабжено двумя ручками с короткими прорезями (табл. XIX, рис. 4). Этот широкогорлый, чернолощенный сосуд имеет богато орнаментированную поверхность. От венчика отходят шевроны со вписанными треугольниками, острыми направленными вверх. Весь орнамент резной. В серединной части туловище украшено вдавленными парными горизонтальными лощеными линиями, между которыми проходят волнистые трехрядные линии. От середины кувшина, где защемлен нижний конец ручки округловатой формы, вертикально отходят чередующиеся линии, доходящие до самого дна. В верхней части тулова между шевронами имеются сквозные отверстия. По фактуре и особенно по способу нанесения вертикальных лощеных линий сосуд аналогичен урне из Тазагюха (табл. XVIII, рис. 2). Интересно то обстоятельство, что некоторые гробницы имели саркофаг, независимо от того, была в нем помещена погребальная урна с пеплом покойника, как это наблюдается в Аргиштихинили²²⁶ (табл. XVIII, рис. 1) и Алтын тепе, причем в последних кроме глиняных урн были найдены три бронзовых ассуария с одним-двумя отверстиями в верхней части тулова.

Отдельные склепы, гробницы имели лишь саркофаг без погребальных урн, причем при захоронении производилось как тру-

²²⁵ K. Emre. The Urartian pottery from Altin tepe. TTKB cilt 33. Ankara. 1969. P. 293. taf. 1 (1,2).

²²⁶ Մարտիրոսյան Հ. Ա., Քարայան Ռ. Մ., Եզդ. աշխ., էջ 221:

положение, так и кремация. Глиняный саркофаг из Ошаканского могильника № 25, который был разбит на двадцать семь обломков соответственно числу погребенных, имеет (после реставрации) чуть расширяющуюся кверху треугольную форму с высокими и округлыми углами; борта в верхней части украшены рельефным широким пояском. Длина саркофага 114 см, ширина 56 и 26 см, высота 68 см. При раскопках Алтын тепе²²⁷ в 1959—1960 гг. турецким археологом Т. Озгючем были открыты гробницы, высеченные в скале. Стены сложены из крупных камней наподобие гробниц у села Алишар²²⁸. Здесь обнаружены полукруглые в сечении крупные каменные саркофаги с богатым сопровождающим материалом. Определенный интерес представляет найденный в 1947 г. в селе Зивие в Иракском Курдистане памятник, известный под названием Саккызский клад,— урартское погребение, где найдено множество археологических предметов²²⁹. Как достаточно убедительно доказано Р. Барнетом, этот материал происходит из гробницы с саркофагами в виде бронзовой ваны и относится к рубежу VII и VI вв. до н. э., что хронологически увязывается с глиняными саркофагами из Аргиштихинили и Ошакана. Судя по раскопанной части искусственных пещер в Ванской скале, на некоторых площадках имелись возвышенности-постаменты. Не исключено, что они были предназначены для саркофагов, и ниши-пещеры, имея культовое назначение, были также натуральными гробницами, где урарты хоронили царей или знатных биайницев.

Интересный склеп обнаружен в Ереване. Он сложен из красноватых, тщательно отесанных туфовых блоков, сложенных в два ряда по технике «мидис». Склеп был перекрыт четырьмя блоками, имеет дверной проем, а пол сложен из красноватого, коричневатого и черного туфа. В гробнице устроены четыре ниши с ассуариями, в которых находились кости человека, животных и птиц. В восточной стене расположен широкий проем с небольшой камерой, образованный невысокой стеной и поперечно поставленной хорошо отесанной туфовой балкой. Склеп, бесспорно, принадлежал знатному урарту, возможно, наместнику, резиденцией которого могла быть крепость Эребуни. Рядовых биайницев урарты хоронили в каменных ящиках, как, например, в селе Акко, на Московской улице в Ереване, в Мецаморе, Сарукане и др.

Для погребений вышеперечисленных памятников одинаково

характерны как красноангобированные или черные урны с обязательным наличием пепла, свидетельствующие об обряде кремации, так и костный материал, находящийся рядом с сосудами так называемого местного производства и свидетельствующий о труположении; кроме того, в них обнаружены самые разнообразные изделия, что весьма типично для Биайнили.

Каменные ящики ванской эпохи по конструкции фактически ничем не отличаются от аналогичных памятников Армении эпохи бронзы и железа. Хотя вышеописанные памятники со следами ингумации соответствуют обряду захоронения урартцев, у биайницев, на наш взгляд, наиболее распространенным был обряд кремации, что подтверждается находками глиняных урн, являющихся неотъемлемым и даже, можно сказать, главным элементом такого захоронения. Ассуарии с пеплом покойника ставили в камеру, склеп, саркофаг или в расщелены скал и прикрывали каменными плитами, чашами, черепками глиняных сосудов, которые являлись сопровождающим материалом. Немаловажно то обстоятельство, что, насколько известно, урартские захоронения в сооружении любой конструкции лишены сосудов тризны. Не исключено, что имитацией сущности тризны являются черепки или целые сосуды, которыми перекрывали погребальные урны. Это предположение нуждается в дополнительном подтверждении, так как мы до сих пор окончательно не знаем, какой ритуальный процесс совершался перед тем, как эти сосуды, так называемый инвентарь, нашли свое место в погребальном комплексе. Возможно, сосуды, которыми биайницы закрывали ассуарии, не связаны с имитацией тризны, но ясно одно, что все четко зафиксированные урны в обязательном порядке перекрывались, причем чаши или черепки тоже, бесспорно, являлись одним из главных атрибутов погребального обряда, играя в процессе захоронения конкретную роль, которой окончательно не выяснена, так как при исследовании подобных проблем очень трудно реконструировать обряд, опираясь лишь на археологический материал.

Все ассуарии на туловище (в верхней части) имеют от одного до трех сквозных отверстий, которые сделаны после завершения процесса изготовления. Тщательное изучение этих сосудов показывает, что они не были предназначены специально для захоронения. В пользу подобного утверждения есть ряд аргументов. Во-первых, ни одна урна, насколько нам известно, не была найдена в жилых помещениях или других сооружениях (кладовых и т. п.); они или найдены с пеплом покойника или без. Отверстия сделаны после обжига сверлением, что четко наблюдается в разрезе. И наконец, если предположить, что гончары изготавливали урны, то чем объяснить, что среди многочисленной разнотипной урартской керамики, которая найдена во всех памятниках, в том числе и в специальных кладовых, где хранились ты-

²²⁷ Пиотровский Б. Б. Искусство Урарту.—С. 24.

²²⁸ Пиотровский Б. Б. Ванское царство.—С. 35—36.

²²⁹ R. D. Vagnett. Указ. соч.—С. 172.

²³⁰ Пиотровский Б. Б. Ванское царство.—С. 216—218.

сячи неиспользованных сосудов, как, например, в Кармир блуре до сих пор не обнаружено ни одного ассуария. Очевидно, процедуру изменения функционального назначения сосудов, от крупного караса до изящного кувшинчика (Игдырский колумбарий), их превращения в урны, совершали жрецы или другая прослойка при подготовке к погребальному ритуалу, в том числе и сверление отверстий. На наш взгляд, очень трудно определить место сквозных отверстий на погребальном инвентаре, тем более дать конкретную трактовку их количеству. Отметим лишь, что инсинерация (полное испепеление трупа—возможно, и вместе с золой и мелкими кусочками совершенно перегоревших костей) почти постоянный элемент при захоронении в погребальных урнах и имеет очень древние корни в Передней Азии. Как уже сказано, мы, к сожалению, ничего не знаем о назначении отверстий на ассуариях. По мнению Б. А. Куфтина²³¹, они должны найти объяснение в веровании о душе, не покидающей окончательно прах покойника даже после его сожжения и нуждающейся в проходе для общения с внешним миром, в частности, с инвентарем, который клал рядом с покойником. Предположение, что с помощью отверстий производилось лишь намеренное нарушение целостности погребального сосуда, вряд ли закономерно, так как следов ритуальной поломки других предметов, положенных в погребения, не отмечается. В целом виде, без всяких отверстий бывають и глиняные серые сосуды, не содержащие пепла.

Надо еще добавить, что аналогичные урны были найдены в разных регионах Урартского государства Арцке (Адылджеваз), Лич, Деде, Каялидере, Топрак кале, Ван, Бастам и много других²³². Здесь, как и в памятниках Араратской долины, погребальные урны имеют самые разные формы, присущие урартской керамике. Этот факт тоже является доказательством, что ассуарии как отдельный вид керамики не производились в гончарных мастерских и лишь по потребности разнотипные сосуды, меняя свое функциональное назначение, употреблялись как погребальные урны.

Сосуды, связанные с обрядом возлияния. При раскопках памятников Араратской долины найдены и другие сосуды, которые, безусловно, имели культовое значение, хоть и были лишены скульптурной декорации. Так, большой интерес представляет широкогорлый, великолепно залощенный ангобирванный сосуд из Аргиштихинили. Он имеет высокую раструбчатую шейку, приземистое тулово с покатыми плечиками, массивный, округло выступающий наружу венчик, поверх которого проходят две борозд-

²³¹ Куфтин Б. А. Указ. соч.—С. 70.

²³² S. Kroll. Указ. соч., тит. 49.

ки (табл. III, рис. 7). Днище плоское. Нижние части шейки и тулова орнаментированы треугольниками, расположенными в два ряда горизонтально, соответственно по 12 и 13 в каждом, остриями вверх. Они заполнены клиновидным вдавлением. Первый пояс окаймлен вдавленными горизонтальными линиями. Аналогичные фрагменты встречаются во всех священных уголках урартских домов в Аргиштихинили. Они имеют характерные шевроны, часть которых получена способом снятия ангоба, а часть раскрашена, что особенно свойственно крупным сосудам. Интересно, что большой шаровидный чернолощенный карас (табл. III, рис. II, табл. IV) украшен в верхней части тулова шевронами, остриями направленными вниз (13 шт.), как и на сосуде из Аргиштихинили, с той лишь разницей, что треугольники заштрихованы линиями. Для того, чтобы определить ритуальную принадлежность вышеописанного сосуда, обратимся опять к мифологическим сценам, в частности, очень интересному изобразительному выгравированному на бронзовом пояске²³³. Это, очевидно, культовая сцена, где изображены фигурки крылатых львов и птиц с человеческим лицом, козлов, священных деревьев. Определенное место занимают человеческие фигурки, по-видимому, бог и жрец или царь, совершающие ритуальный обряд. В поднятых руках они держат сосуды. Наибольший интерес для нас представляет фрагмент сцены, где изображены женщина и мужчина, стоящие друг против друга, между которыми помещен большой (не исключено, что металлический) сосуд, укрепленный на подставке. Мужчина и женщина в богатом одеянии в поднятых правых руках держат кувшинчики. Очевидно, они наливают священное вино или другую жидкость в крупный высокохудожественно орнаментированный сосуд, напоминающий экземпляр из Аргиштихинили. Скорее всего, это ритуальный обряд с процедурой возлияния, производимой знатными людьми, вельможами. Акт жертвоприношения богам вина подтверждается в письменных источниках, как, например, в Луврской табличке Саргона II.

Рассказывая о захвате Мусасира (Ардини), ассирийцы сообщают, что здесь стояла большая медная цистерна-котел, вместимостью 80 мер, которую урартские цари заполняли жертвенным вином. Такие огромные котлы изображены и на рельефах Саргона²³⁴. Крупный бронзовый сосуд той же формы был найден и в Кармир блуре. Аналогичные сосуды нашли свое отражение в монументальных сценах. Исходя из приведенных и многих других

²³³ K. Tanabe, A. Hori, T. Hayashi, S. Miyashita, K. Ishida, Studies in Urartian bronze objects from Japanese collections. Bull. of the Ancient Orient Museum. Tokyo, 1982, vol. IV, fig. 1, 28.

²³⁴ Плотниковский Б. Б. Вацское царство, табл. VII.

фактов мы можем в урартской мифологии, отголоски которой, дошедшие до нас в разных сценах, являются бесценным источником для реконструкции различных обрядов, четко выделить предметы, в данном случае крупные сосуды, выступавшие как культовые, обязательные при исполнении тех или иных обрядов в Биайнили.

При исполнении обрядов урарты приносили различные жертвы своим богам—вином, огнем, водой и т. д. Так, главному богу урартского пантеона Халди они приносили в жертву животных, а также разное оружие и совершали в честь него возлияние вином. Этот факт красноречиво документируется в вышеупомянутом тексте Саргона о захвате и разрушении Мусасира.

Некоторые керамические изделия, найденные в памятниках Араатской долины, на наш взгляд, связываются с культовым обрядом возлияния, который применялся при различных церемониях. Такими сосудами являются расписной аскос из Кармир блура (табл. LII, рис. 1), который по форме имеет аналогии в Бастаме, Патноце, Алтын тепе, Аграб тепе. Для возлияния могли употребляться и урартские чаши, фиалы, кубки, кувшины и т. п., изображения которых встречаются на ассирийских рельефах, а иногда и на настенных росписях. В Адылджевазе обнаружена рельефная сцена, изображающая ритуальный обряд, где бог Халди в одной руке держит сосуд, а в другой священное древо. На фрагменте росписи из Эребуни изображен жрец с чашей в одной руке; вторая вытянута для благословения стоящего перед ним караса с вином.

Культовое значение имели также кубки в форме сапожка, ритоны (табл. LIV, рис. 1, 2; табл. LIII, рис. 1, 2). Два таких кубка (один расписной) найдены в Кармир блуре. Аналогичные сапожки известны и из других памятников (Зивие, Хасанлу, последний двухчастный, а более ранние экземпляры—из Луристана и Кюль тепе (Турция), а также среди случайных находок из северо-западного Ирана—восточных регионов Урарту, хранящихся в европейских музеях (Лондон, Мюнхен) и датируемых IX—VII вв. до н. э. Три из них по форме раструба перекликаются с сосудами из Кармир блура. К вышеуказанным кубкам приближается и красноангобированный кубок-ритон из Эребуни (табл. LIII, рис. 1), нижняя часть которого напоминает стилизованную голову птицы. Такой же ритон найден в Аргиштихили; его нижняя часть напоминает голову дракона с полураскрытой пастью с острыми зубами (табл. LIII, рис. 2). Эти сосуды по функциональному назначению культовые и вместе с сапожками, возможно, применялись во время ритуальных обрядов, связанных с возлиянием вина.

Сосуды, связанные с применением огня. Среди сосудов, при помощи которых совершали ритуал с применением огня, выделя-

ются вазочки-курильницы второго типа, как правило, ангобированные ярко-красным ангобом и хорошо залощенные. Как указывает А. А. Мартиросян²³⁵, эти вазочки-курильницы устанавливались на железных треножниках и выполняли ритуальную функцию. Таковые часто представлены на ассирийских рельефах в сценах совершения ритуального обряда, при котором в них горел священный огонь. Вазочки-курильницы второго типа²³⁶ не имеют следов огня, и можно предположить, что они употреблялись во время таких ритуалов, при которых применялись различные жидкости. Аналогичные сосуды известны из раскопок Алтын тепе. Каялидере, Топрак кале, Бастам.

В Кармир блуре в срединной части кладовой № 25, между двумя пилонами, был помещен небольшой плоский жертвенник удлиненной формы, вылепленный из глины (длина 1,8 м, ширина около 0,6 м, высота 0,23 м). Он имел три овальных углубления—одно в центре, глубокое (0,12 м) и два боковых неглубоких. Жертвенник имел следы сильного обжига, в углублениях были зафиксированы остатки золы и пережженных костей животных. У пилона, к северу от жертвенника, из глиняных кирпичей был сложен ящик для золы, а на противоположной стороне, около другого пилона, имелась невысокая приступка для сидения. Подобная приступка в северо-западной части кладовой образована выступающим фундаментом контрфорса.

Небольшое помещение (№ 26), примыкающее к кладовой № 25 с восточной стороны, было заполнено громадным количеством костей крупного и мелкого рогатого скота. Обработка значительного числа этих костей, произведенная С. К. Далем²³⁷, установила, с одной стороны, наличие костей молодых особей в возрасте нескольких дней, употребление которых в пищу было бы весьма нерациональным. По-видимому, здесь зафиксировано явление, непосредственно связанное с жертвоприношением на жертвеннике из кладовой № 25. С этим согласуется и отсутствие костей черепа и нижних частей конечностей, оставшихся со шкурой жертвенного животного, что иллюстрируется большим этнографическим материалом. Наличие костей молодых особей также согласуется с жертвенным ритуалом, требующим в ряде случаев молодых, недавно родившихся телят, козлят и ягнят. Это предположение подтверждается и сведениями из ассирийских и вави-

²³⁵ Мартиросян А. А. Аргиштихили.—С. 148.

²³⁶ Ավետիսյան Հ. Գ., Արարտական գավաթ-սկահակների մի խմբի մասին, գեղարվեստի թանգարան, ՀԽՍՀ ԳԱ Հնագիտության և ազգագրության ինստիտուտի երկամսյակի հրատարակչության 8-րդ կոնֆերանս, Երևան, 1986, էջ 11—12:

²³⁷ Даль С. К. Результаты изучения млекопитающих из раскопок урартского города Тейшебаини // Известия АН Арм. ССР.—1952.—№ 1.—С. 75—86.

лонских ритуальных текстов²³⁸. Наличие жертвенников в хозяйственной кладовой для вина указывает на то, что жители крепости считали необходимым оградить пищевые запасы от вредного воздействия злой силы. Возвращаясь к жертвеннику, надо добавить, что около него стояла курильница в виде чаши на высокой ножке с вертикальными прорезями на тулове.

К предметам, связанным с культом, относится также красноватый ангобированный кернос из Кармир блура (табл. IV). Этот сосуд комбинированной формы. Он имеет округловато-вытянутое тулово, длинную шейку, венчик округло выступает наружу. Придонная часть кувшина буквально сидит на высоком поддоне. Туловище украшено шестью неглубокими горизонтально расположенными сосушками, а седьмой прищемлен на плечике, там, где заканчиваются венчики сосушек. Этот сосуд не имеет аналогий среди керамических изделий Ванского царства. Вероятнее всего, он был предназначен для жертвоприношения с использованием жидкостей и огня во время обряда, так как на сосуде в некоторых местах имеются следы огня, особенно заметные на двух участках.

Аналогичные сосуды известны из памятников Армении более раннего времени. Из Мецамора и Цахкаланджа происходят сосуды, морфологически отдаленно напоминающие кармирблурский экземпляр, только боковые прикрепленные сосушки отличаются более вытянутым туловом.

Сосуды для хранения благовоний и лекарств. Отдельную группу составляет множество целых и фрагментарных сосудов по морфологической типологии входящих в вышерассмотренные типы. Они делятся на широкогорлые, в большинстве своем применявшиеся в медицине, и узкогорлые, связанные с хранением благовоний и парфюмерией. Все рассматриваемые сосуды небольших размеров. Их функциональное назначение было разнообразным. Для полной ясности мы даем этим сосудам условные названия, учитывая их некоторое морфологическое сходство с описанными в предыдущих разделах.

Карасовидные сосуды отличаются своими удлиненными туловами, чуть заметной шейкой, переходящей в округлый, чуть отогнутый наружу или прямо срезанный венчик. Днище заостренное или плоское. Они известны из раскопок Эребуни, Аргинтихинили, Кармир блура, Ошакана (табл. LVII, рис. 1—4), Арагаца, а также Лори берда²³⁹. Все карасообразные сосушки хорошо ангобированы, имеют различную цветовую гамму: среди них встре-

чаются как красная, так и желтая керамика, несколько сосудов, в основном из Кармир блура, черные блестящие. Карасообразные сосушки с заостренными доньшками вставлялись в катушковидные подставки, множество экземпляров которых было найдено в вышеуказанных памятниках. Некоторые из них красноангобированы, имеют форму двухраструбных кубков, диаметр горловины которых совпадает с наибольшим диаметром карасообразных сосудов, что дает нам право сделать подобное предположение. Эти сосуды в основном вылеплены вручную и лишены орнамента, только на некоторых из них под шейкой проходит рельефный пояс, характерный для металлической посуды.

Из раскопок ошаканских дворцовых комплексов (ном. № 45) происходят три миниатюрных сосушки с вытянуто-вздутым туловом. Два из них черного цвета, хорошо залощены, последний темно-коричневый. Судя по сохранившимся частям венчиков они были украшены двумя линиями, одна из которых сохранилась. Венчик одного из трех сосудов с внешней и внутренней сторон дополнительно окрашен в красноватый цвет.

Кувшинчики отличаются друг от друга лишь наличием ручки. Исключение составляют одноручные кувшинчики, представленные ойнахойми. Гамма их цветов самая различная—от красного до желтого или коричневатого; встречаются в черные сосуды. Почти все они ангобированные. Некоторые из них сделаны на гончарном круге.

Безручные кувшины имеют округло-вздутое тулово и низкую шейку, венчики прямые или округло выступающие наружу. Днище плоское. Они известны из Аргинтихинили, Кармир блура, множество их фрагментов найдено в Ошакане и Арагаце (табл. LVII, рис. 5—7).

Одноручные кувшины типа ойнахон известны из раскопок Аргинтихинили и Кармир блура. Они имеют шаровидное или округло-вздутое тулово, небольшое плоское дно. Ручки в сечении имеют слабо выраженное вдавление фасолевидной формы (табл. LVII, рис. 8, 9, 10). Такие кувшинчики были найдены в Топрак кале²⁴⁰. Из раскопок Аргинтихинили происходит ойнахоя с приземистым туловом, отличительной особенностью которой является ручка, поставленная горизонтально в центре тулова. Она не имеет аналогов (табл. LVII, рис. 9).

В эту группу условно включены и двойные сообщающиеся сосушки, которые в основном были найдены вручную и выделяются насыщенным цветом—красным, желтым и черным с хорошим ангобированием (табл. IX).

Стаканчики-баночки. Эта тара известна из Эребуни, Кармир

²³⁸ Пинтровский Б. Б. Кармир блур II.—С. 21—24; Меликишвили Г. А. Урартские клинообразные печати.—М., 1960.—С. 394.

²³⁹ Деведжян С. Г. Лори берд I.—Ереван.—С. 45.

²⁴⁰ С. F. Lehmann-Haupt. Указ. соч., рис. 84.

блуга, Ошакана, Арагаца. Это разнотипные, небольших размеров сосуда. Интересно, что имеются образцы аналогичной формы, изготовленные из металла. Изящный вид придает бронзовому стакану из Кармир блуга выпуклый орнамент (табл. LVIII, рис. 1). Аналогичные бронзовые и серебряные стаканчики (баночки) известны из Западной Армении²⁴¹ (Алтын тепе, Топрак кале. Надо добавить, что сосуд аналогичной формы найден в Кармир блуге, но по функциональному назначению это курильница в виде баночки с круглым отверстием в верхней части, лишенная орнаментации (табл. LVIII, рис. 4). Такие сосуда известны из раскопок Арин берда (табл. LVIII, рис. 2). Розового цвета стакан из Арин берда с округлым туловом точно повторяет форму кармирблурского бронзового стаканчика. По форме к этим сосудам приближается кружка, найденная в Ереване на территории Ботанического сада (табл. LVIII, рис. 3), которая хотя и имеет ручку и датируется VII—VI вв. до н. э., не интересна тем, что по своей форме повторяет урартские, еще раз свидетельствуя о преемственности традиций, а также бытовании таких глиняных форм в послеурартское время. Аналогичные простые ангобирыванные глиняные кружки известны из Аргиштихинили, Ошакана, Игдыра.

Во время раскопок в Кармир блуге был найден грубоватый красный сосуд по форме похожий на вышеуказанные стаканчики. Он имеет вздутое тулово, широкое плоское дно, срезанный венчик. Аналогичные глиняные стаканчики с расширяющимся венчиком известны и из других урартских памятников Западной Армении—Бастама, Патноца, Норшун тепе и др.

Интересный бронзовый сосуд был найден при раскопках Кармир блуга в 1949 г. Он представляет собой металлический стакан-кубок с округлым дном и расширяющимся кверху туловом. Венчик слегка изогнут. Вдоль верхней и центральной части тулова проходят выпуклые линии. Такие глиняные сосуда известны из Кармир блуга, Эребуни, Бастама и Топрак кале (табл. LVIII, рис. 5).

Очень интересная серебряная баночка цилиндрической формы была обнаружена германской экспедицией на Топрак кале²⁴². Она имела крышку с двух концов придерживавшуюся золотыми гвоздиками.

Горшки не отличаются разнообразностью форм. Они в основном имеют шаровидное или округло-вздутое тулово, короткую шейку, переходящую в прямой или округловатый выступающий наружу венчик. Днище плоское. Некоторые образцы на основании шейки имеют вдавленный горизонтально расположенный по-

²⁴¹ S. Kroll. Указ. соч., тип. 85.

²⁴² Пиотровский Б. Б. Ванское царство.—С. 183.

ясок. Такие красноангобирыванные или желтоватые сосуда известны из Аргиштихинили, Кармир блуга (табл. LVIII, рис. 6, 7).

Определенный интерес представляет сосуд из Аргиштихинили, который имеет приземистое тулово, высокую шейку с распластанным горлышком, плоское дно (табл. LVII, рис. 11). Округлые в сечении ручки отходят от венчика и доходят до придонной части. По мнению А. А. Мартиросяна²⁴³, этот двуручный сосуд хоть и урартской работы, но сделан по местному образцу. Аналогичную форму имеет маленький сосудик вишневого цвета из Кармир блуга, однако он не имеет ручки.

Чашечки известны из раскопок Аргиштихинили, Кармир блуга, Эребуни, Ошакана и Арагаца во фрагментарном виде (табл. LVIII, рис. 8—18). Они красноангобирыванные или черного цвета, имеют прямые или профилированные бортики, вогнутые или плоские углубленные доньшки, прямые или чуть отогнутые наружу тонкие венчики. Большая их часть изготовлена вручную. Все они очень высокого качества и по цвету приближаются (а некоторые аналогичны) к керамике из других регионов Ванского государства, особенно из Тушпы.

Кубки известны в малом количестве и происходят из Эребуни, Кармир блуга, Аргиштихинили (табл. LVIII, рис. 19—25). Эти сосудики имеют округло-вздутое или вытянутое распластанное тулово, округлый венчик чуть отогнут наружу или прямо срезан, заостренное днище, как правило, заканчивается шишковидным выступом, напоминающим шапку гвоздя. Они в основном красного цвета, ангобирываны и в некоторых случаях орнаментированы. Эти сосуда украшены рельефными горизонтально расположенными линиями, чуть вдавленными линиями-зигзагами. На кубках из Эребуни нанесены вертикальные зигзагообразные чередующиеся линии (табл. LVIII, рис. 24), а на сосуде из Кармир блуга появляется точечное горизонтально и вертикально расположенное щемление, играющее роль довольно незамысловатого орнамента (табл. LVIII, рис. 21).

При совершении обрядов урарты применяли разные жидкости. В Кармир блуге в помещении № 39 было найдено два небольших фрагмента стеклянных изделий. Первый—часть вазочки, выполненной в виде женской фигурки. Сохранилась лишь ее верхняя часть (высота 3,8 см), представляющая собой женскую голову, часть правого плеча и руку, согнутую в локте и прижатую к груди. На голове низкая шапка, волосы подрезаны у шеи. Черты лица грубые, нос небольшой, глаза крупные, щеки широкие, губы пухлые. Головной убор использован как горлышко сосуда, на спине петля для подвешивания. Вся фигурка покрыта

²⁴³ Мартиросян А. А.—С. 48.

цветной поливой. Сосуд напоминает известные нам ассирийские сосуды. Как и другие сосуды урартского происхождения, он доставлен путем обмена из Египта или Среднеземноморья. Сосуд-флакончик, найденный там же, по всей вероятности, служил для хранения благовоний или же, как у себя на родине, имел культовое назначение и в урартском административном центре—Кармир блуре.

Вышерассмотренная группа миниатюрных сосудов имеет определенные характерные для форм урартской керамики черты, но отличается от них чрезвычайно малыми размерами. Для определения их функционального назначения очень важный материал дают раскопки Аргиштихинили, особенно так называемого «дома врачевания»²⁴⁴, где вместе с подобной керамикой было найдено множество костей животных, которые были очень специфичны. Эти сосудики не могли служить кухонной, столовой посудой и хозяйственной тарой, и, по всей вероятности, были предназначены для изготовления и хранения особых веществ в весьма небольших дозах, каковыми могли быть, например, всевозможные благовония³⁴⁵, мази, лекарства. Не исключено, что в этих сосудах хранились драгоценные камни, а также парфюмерные изделия, которые употреблялись не только в Урарту, но и во многих государствах Древнего Востока и могли применяться и во время ритуальных церемоний.

²⁴⁴ Межлумян С. К., Мартиросян А. А. Некоторые археологические данные об урартской медицине//ИФЖ.—1972.—№ 1.—С. 236; Мартиросян А. А.

²⁴⁵ Джанполадян Р. М. О трех образцах стекла из Кармир блура//Советская Археология.—1964.—Аргиштихинили.—С. 119, 133. № 1.—С. 307—312.



Табл. I. Караси, рис. I, 3, 7, 9, 10 (Кармир блур),
рис. 4 (Эребуни), рис. 5, 6, II (Аргиштихинили),
рис. 2, 8 (Ошакан), рис. 12 (Каялидере)



Табл. II. Караси, рис. 2-5, 7-10 (Кармир блур),
рис. I (Эребуни), рис. 6, II-16 (Арциштжанили)

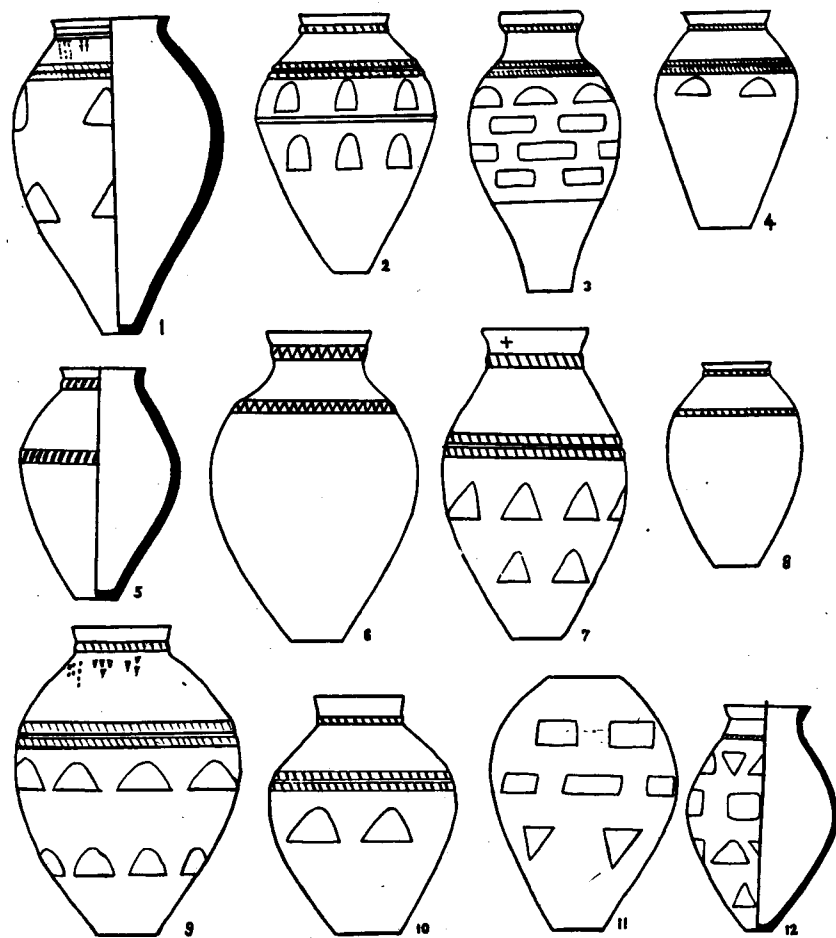

Табл. III. Караси, рис. 7-9, II (Кармир блур), рис. I-6, 10
(Арциштжанили)

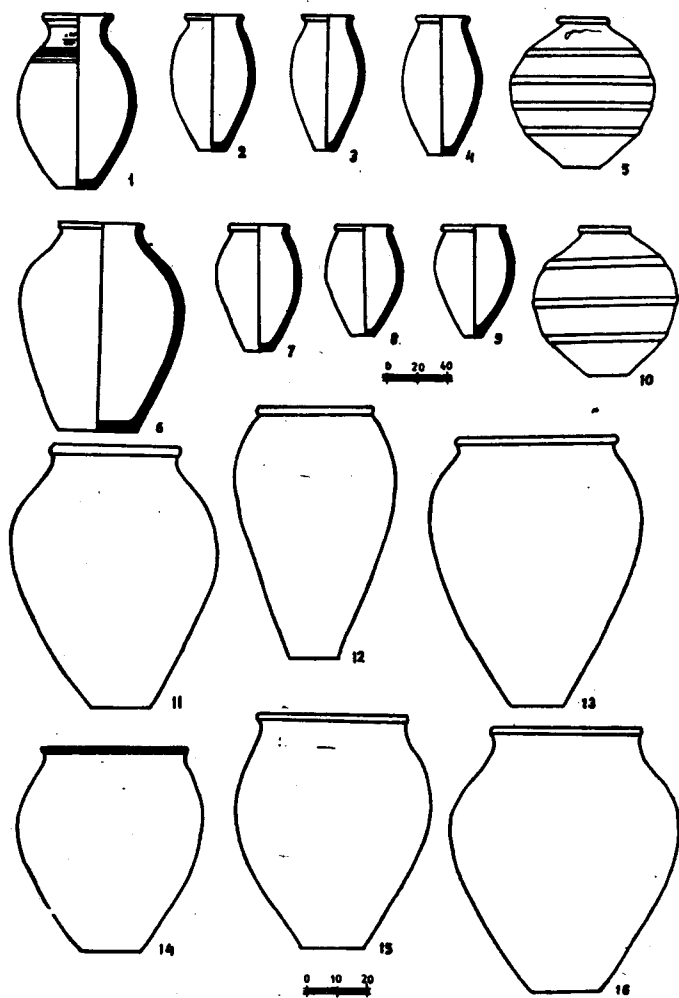

Табл. IV. Пивные сосуды, рис. 1-3 (Кармир блур),
рис. 4, 5 (Арghистихинчи)

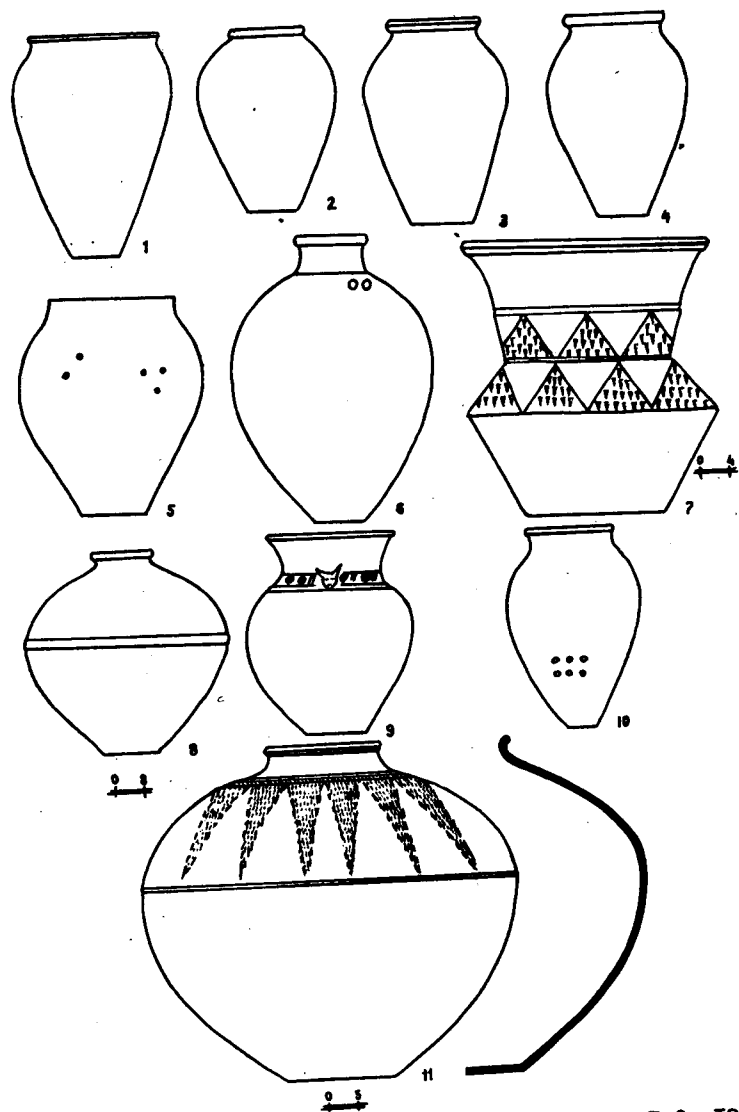

Табл. V. Пивные сосуды, рис. 1-3 (Кармир блур, рис. 4, 5
(Арghистихинчи)

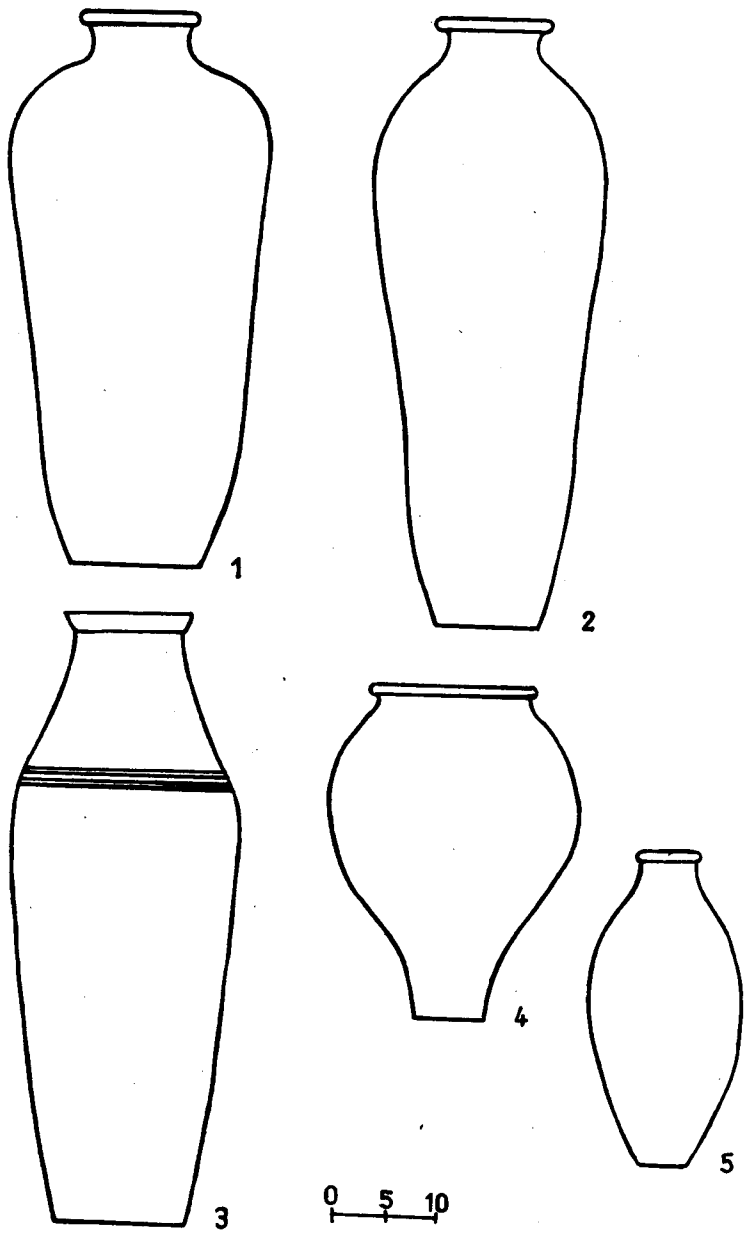

Табл.VI. Вазы-курильницы, рис.1, 2, 5 (Арғыштықинялы),
рис.3, 6 (Қармыр блур), рис.4 (Эребуни), рис.8
(Ошакан), рис.7 (Қаялцдере)

Табл.VII. Вазы-курильницы, рис.1, 2, 6, 8, II (Қармыр
блур), рис.3, 4, 9 (Алтын төпе), рис.5 (Меца-
мор), рис.7, 10 (Арғыштықинялы)

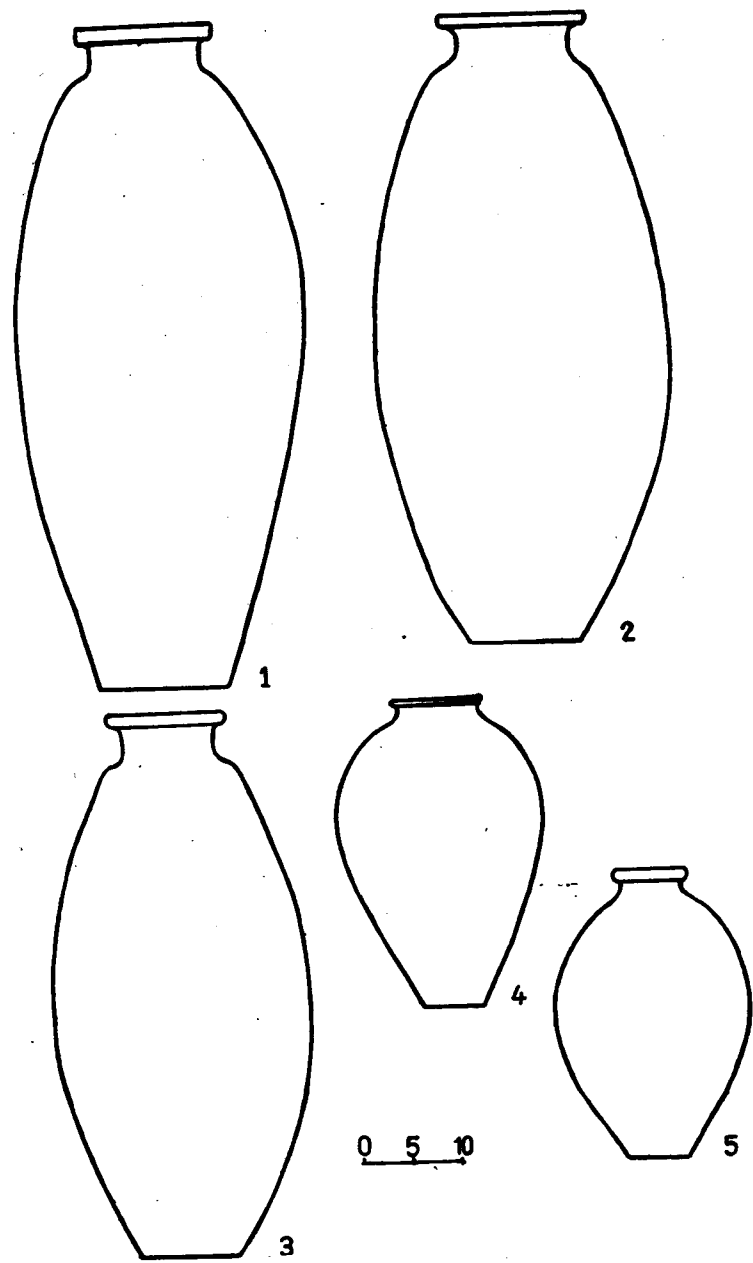

Табл. VIII. Маронни, рис. 1, 2, 9-12 (Кармир блур), рис. 3, 4, 13-16 (Аргингичинили), рис. 6, 17 (Эребуни), рис. 7, 18 (Ошакан), рис. 8, 19, 20 (Арагац)

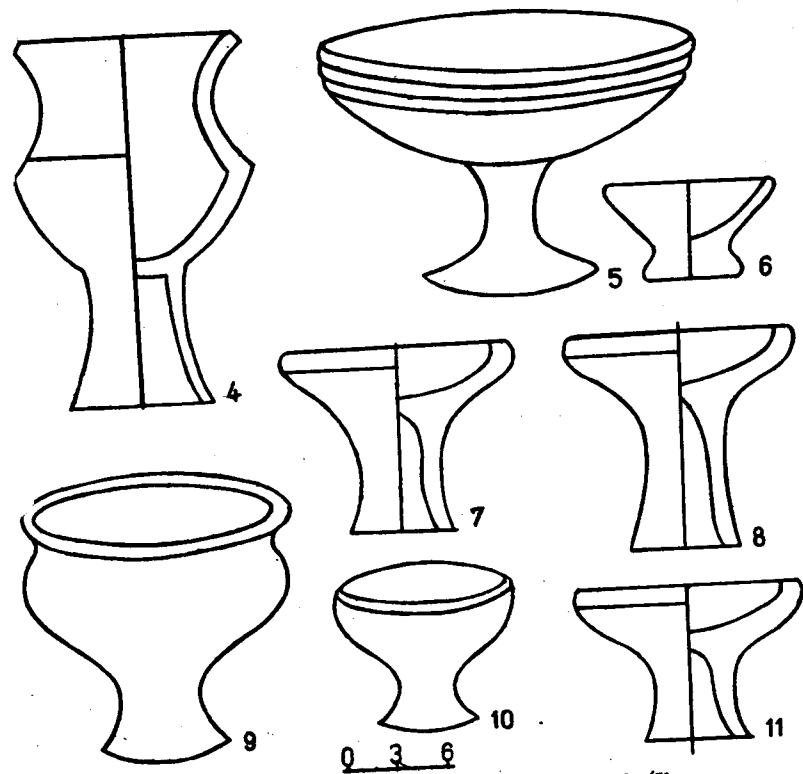
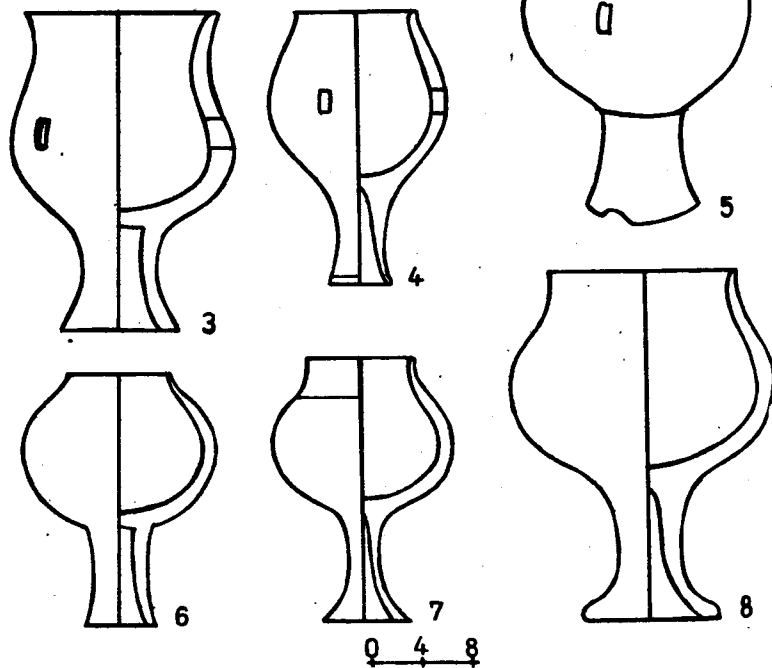
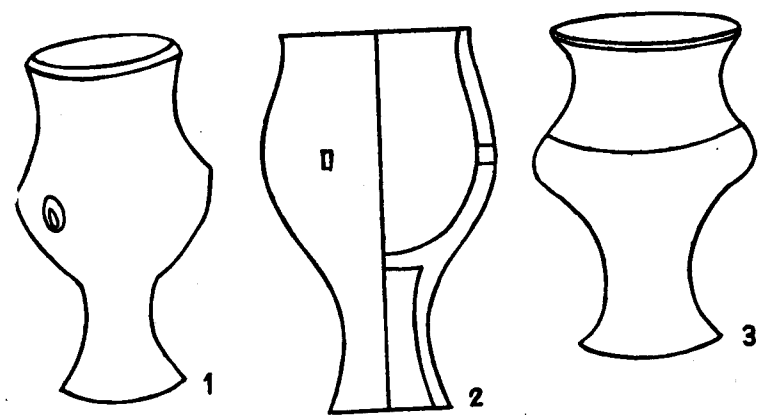
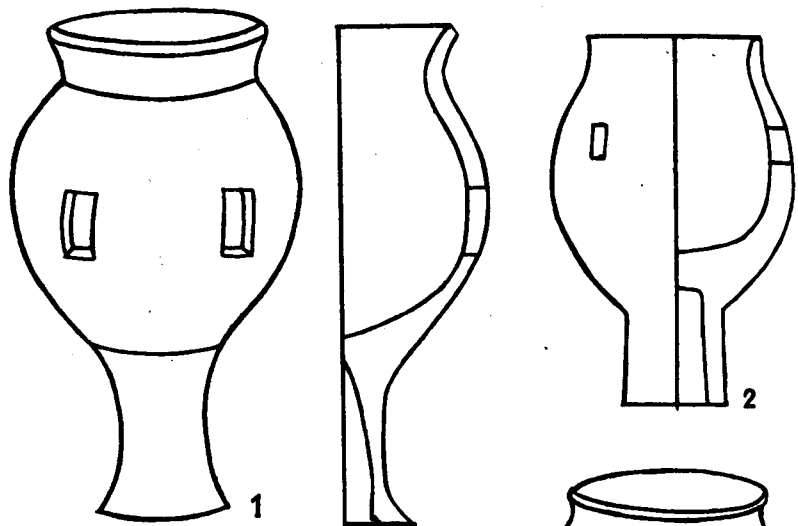

Табл. IX. Двойные сообщающиеся сосуды, рис. 1-4 (Кармир блур)

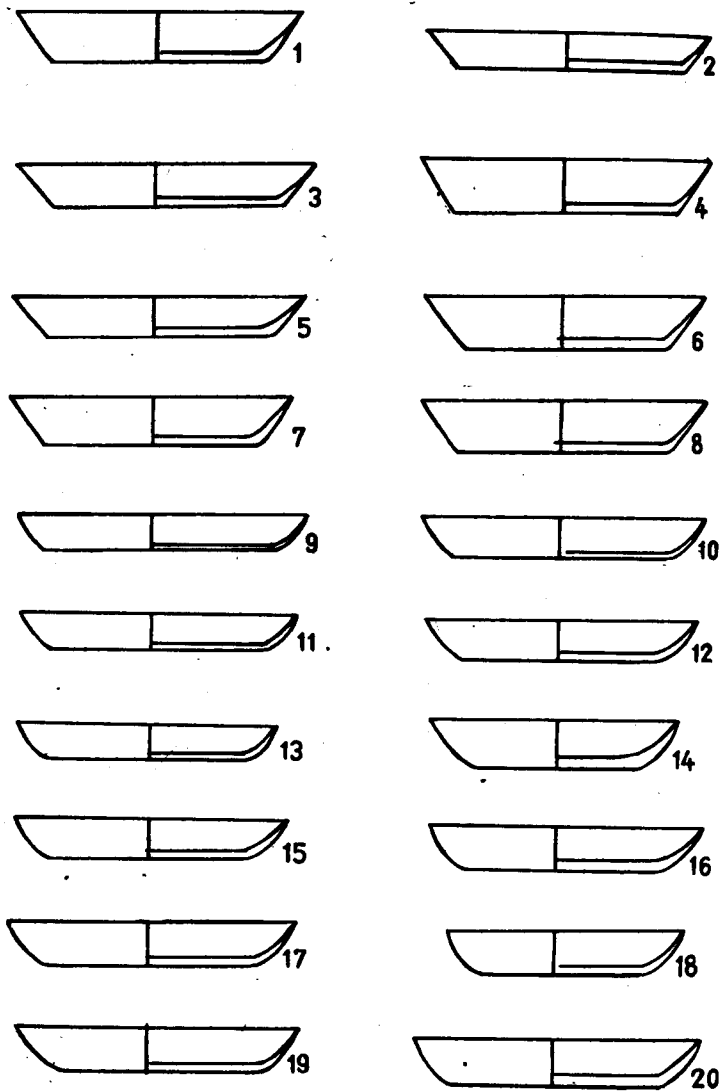

0 8

Табл. X. Чаны, рис. I-8 (Кармир блур)

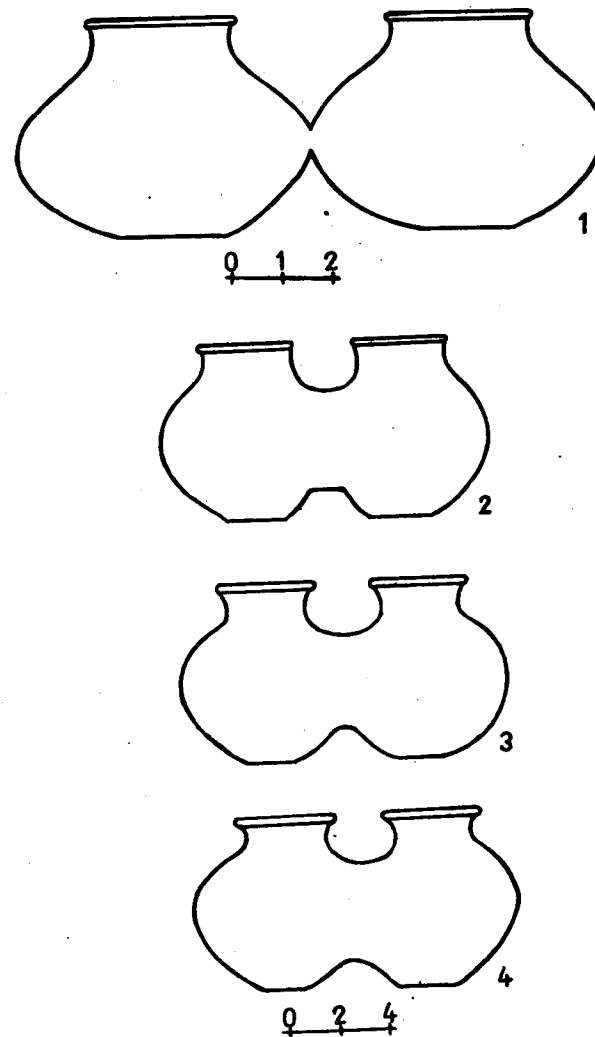
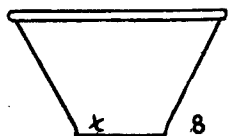
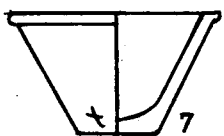
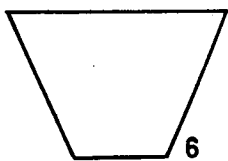
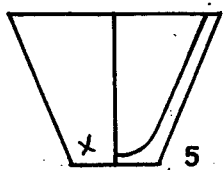
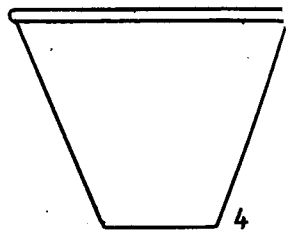
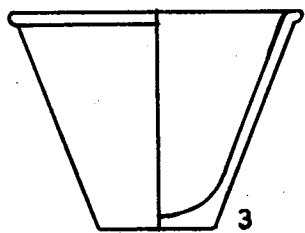
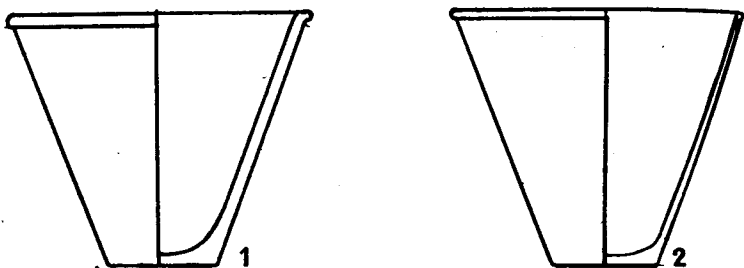
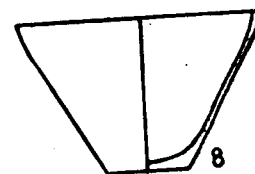
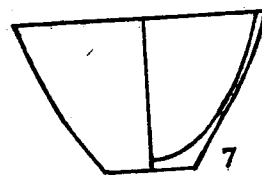
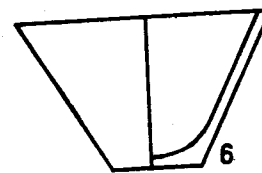
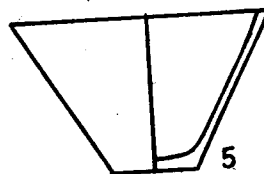
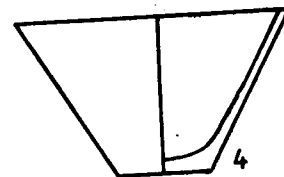
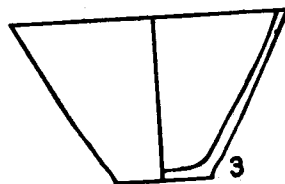
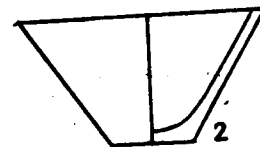
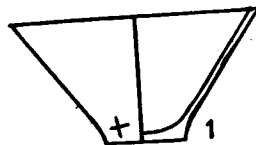

0 8

Табл. XI. Чаны, рис. I-8 (Кармир блур)



Табл. XII. Чаны, рис. 1-6 (Армянские)



Табл. XIII. Воронки, рис. 1, 2 (Кавказ)

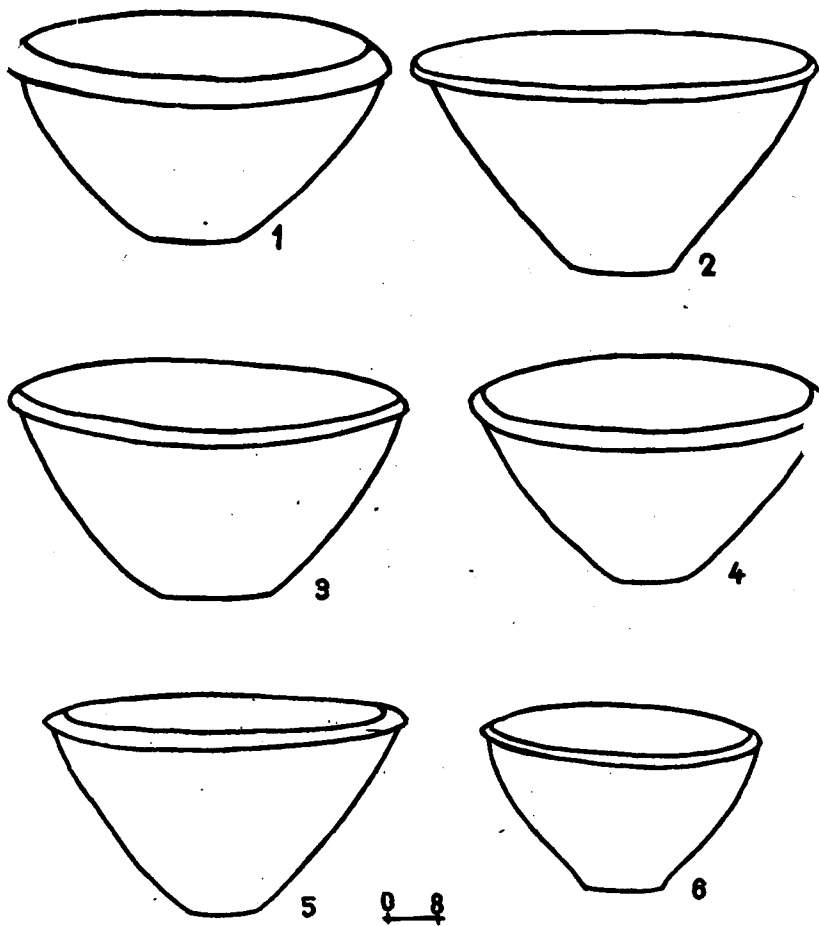

Табл. XIV. Безручные кувшины, рис. I, 3 (Кармир блур), рис. 2 (Аргинтихинили) рис. 4 (Эребуни)

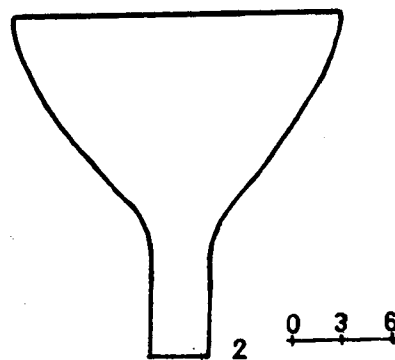
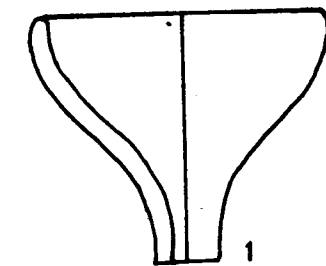

Табл. XV. Безручные кувшины, рис. I, 3, 5 (Кармир блур), рис. 4 (Ошакан), рис. 2 (Эребуни), рис. 6 (Аргинтихинили)

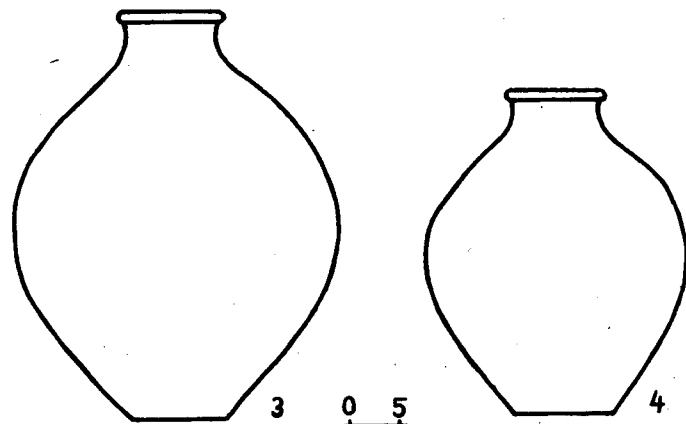
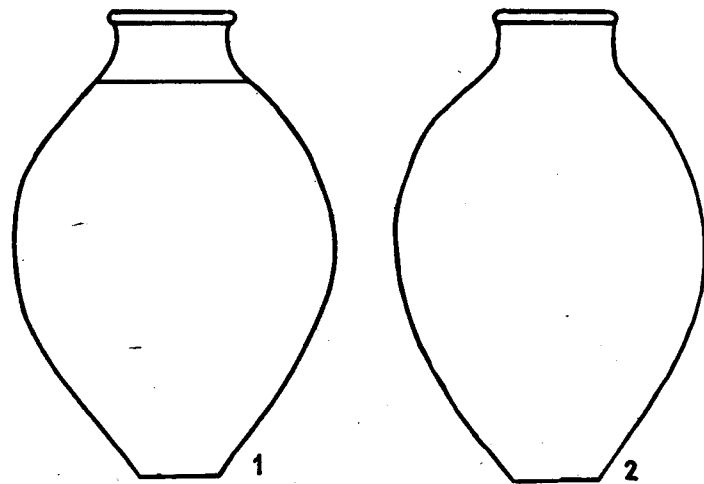

Табл. XVI. Безручные кувшины, рис.1, 5 (Кармир блур), рис.2, 4 (Арцагитхинили), рис.3 (Ошакан), рис.6 (Эребуни)

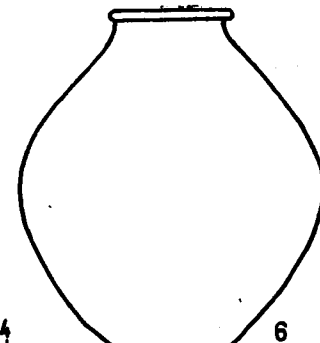
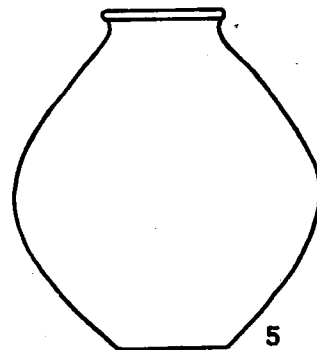
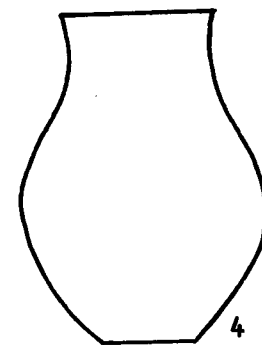
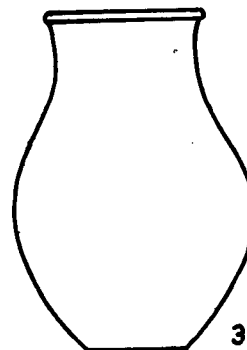
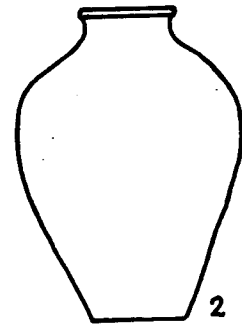
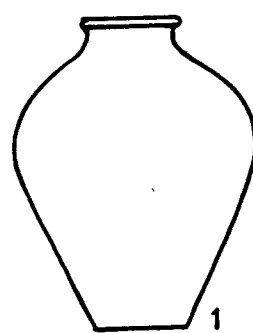

Табл. XVII. Безручные кувшины-урны, рис.1, 2 (завод "Автоагрегат"), рис.3 (Мецамор), рис.4, 5 (Игляр)

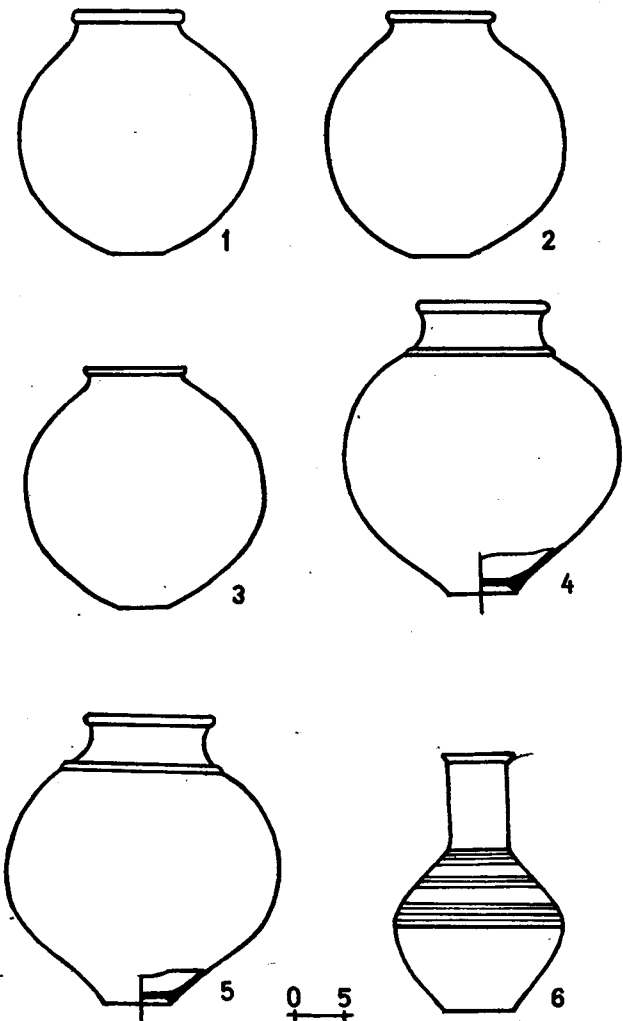

Табл.ХУШ. Безручные кувшины, рис.1 (Аргинтиксинили),
рис.3, 4 (Эребуни), рис.2 (Тазатх),
рис.5 (Кармир блур)

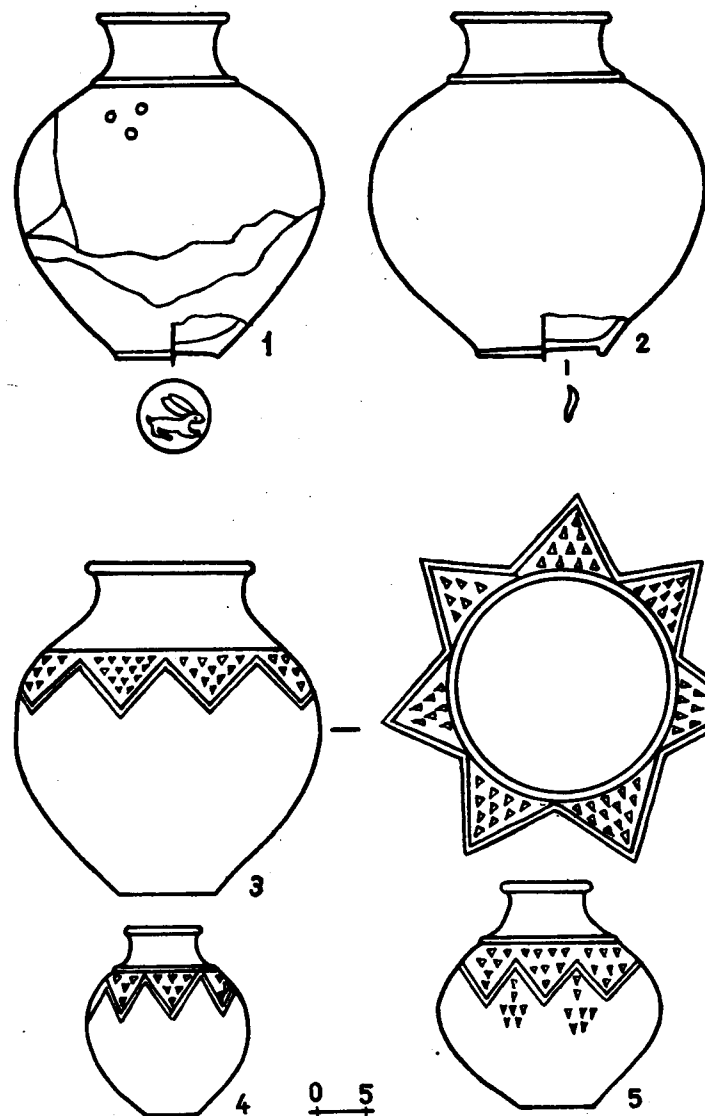

Табл.ХІХ. Урны-ассуарии, рис.1-3 (Аргинтиксинили),
рис.4 (Ошакан)

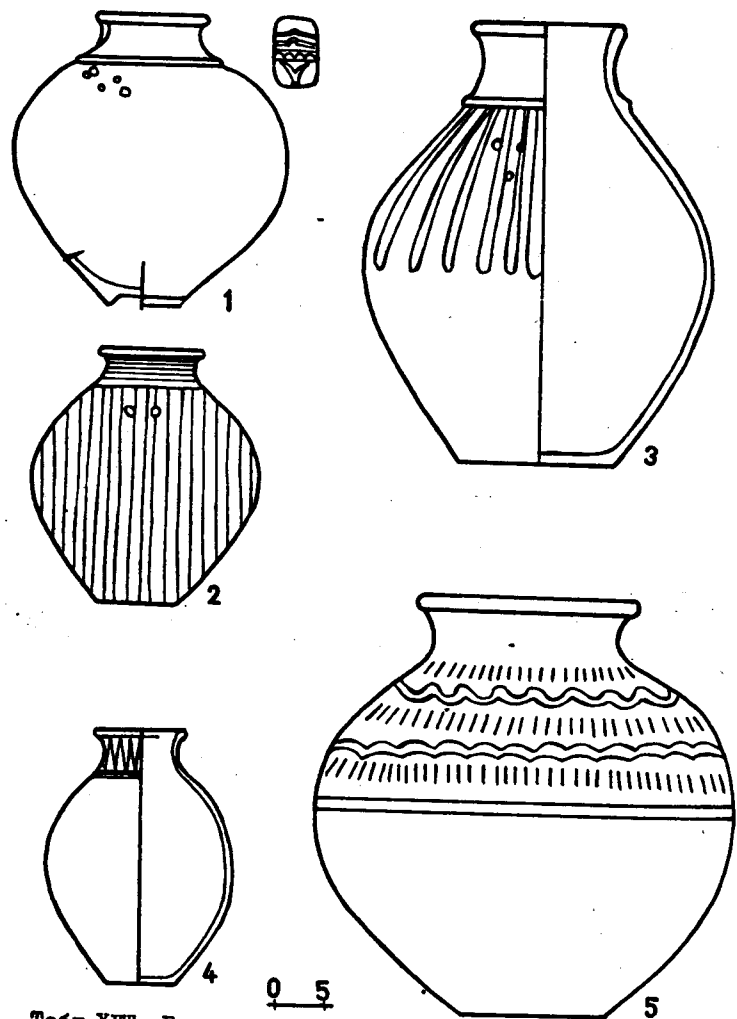

5 0 5

Табл. XX. Одноручные кувшины, рис. 5, 6 (Кармир блур),
рис. 1-4 (Центральные области Урарту -
Западная Армения)

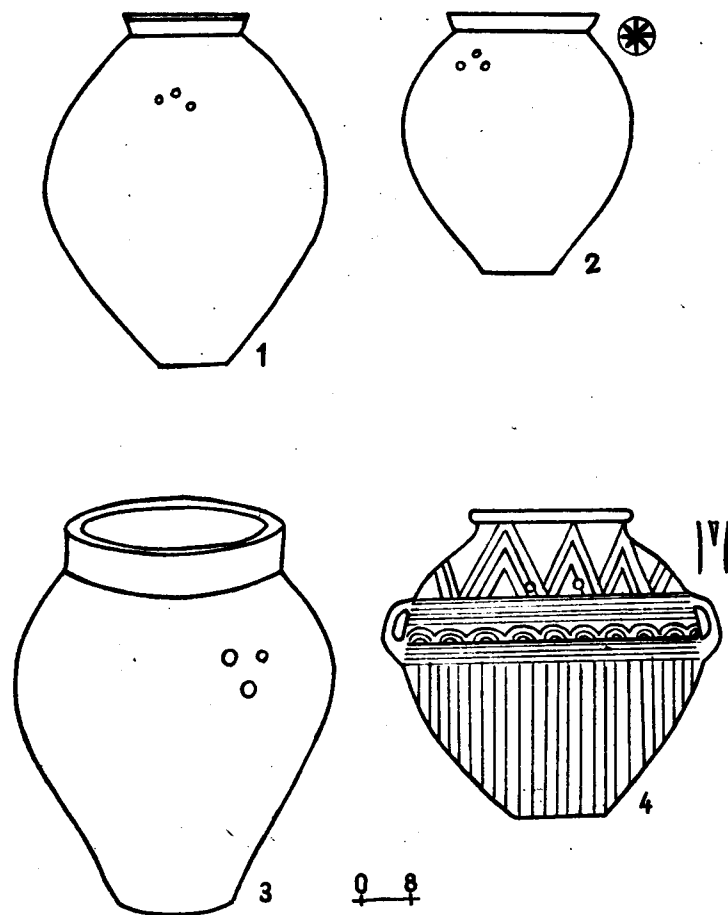
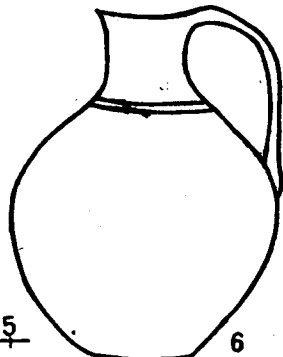
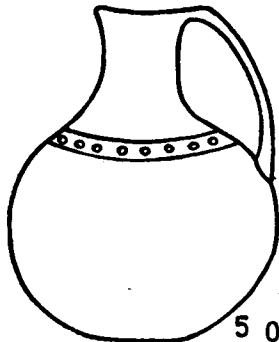
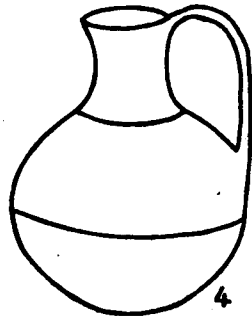
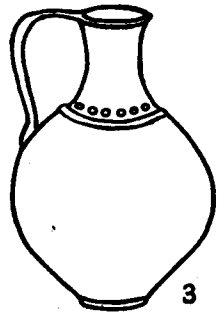
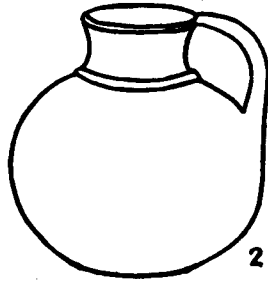
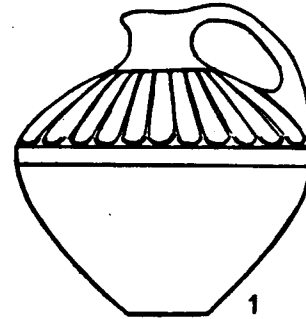

0 3 6



Табл. XXI. Одноручные кувшины - ойнаком, рис. 1
(Аргышгисиньли), рис. 2 (Ошакан)



Табл. XXII. Одноручные кувшины - ойнахоя, рис. 1, 2
(Кармир блур), рис. 3 (Аргинтихсинили),
рис. 4 (Эребуни)

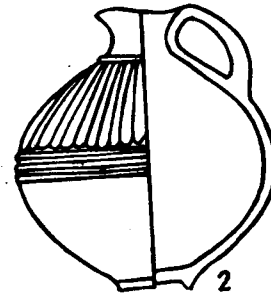

Табл. XXIII. Одноручные кувшины - ойнахоя, рис. 1, 5
(Кармир блур), рис. 6 (Эребуни), рис. 4
(Аргинтихсинили), рис. 2 (Игдыр), рис. 3
(Тазактих)

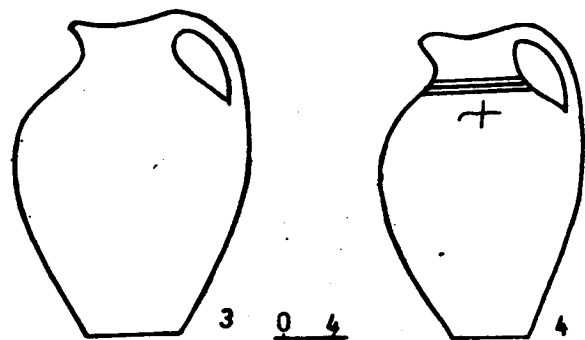
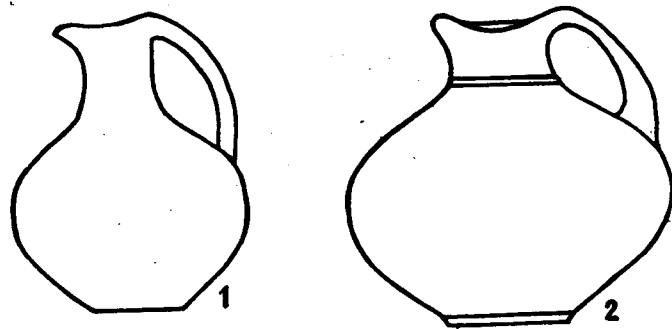

Табл. XXIV. Одноручные кувшины, рис. 1, 4
(Кармаир блур), рис. 3 (Арчагытлыогини),
рис. 2 (Ошакан)

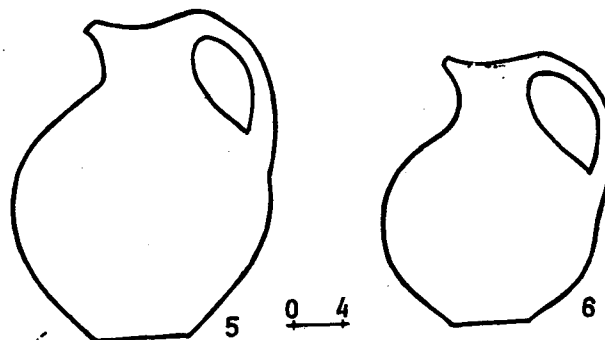
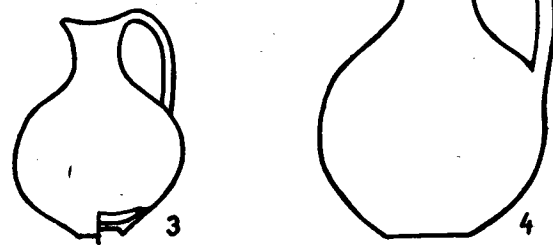
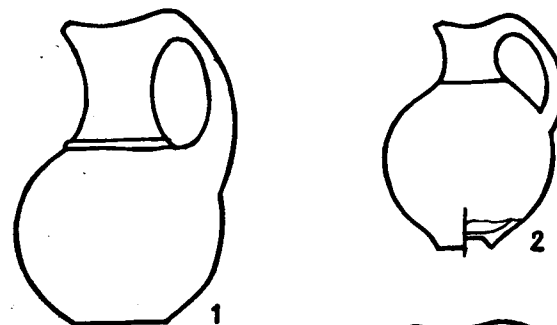

Табл. XXV. Одноручные кувшины, рис. 1-3 (Ошакан),
рис. 4 (Кармаир блур)

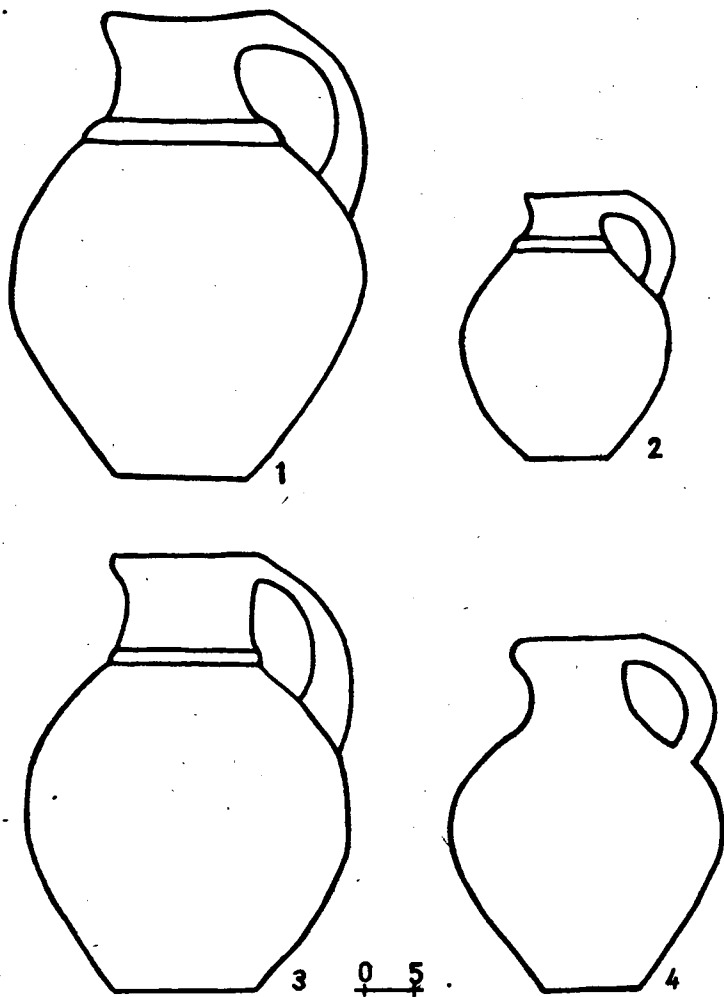

Табл. XXVI. Одноручные кувшины, рис. 1-5 (Ошакан),
рис. 6 (Кармир блур)

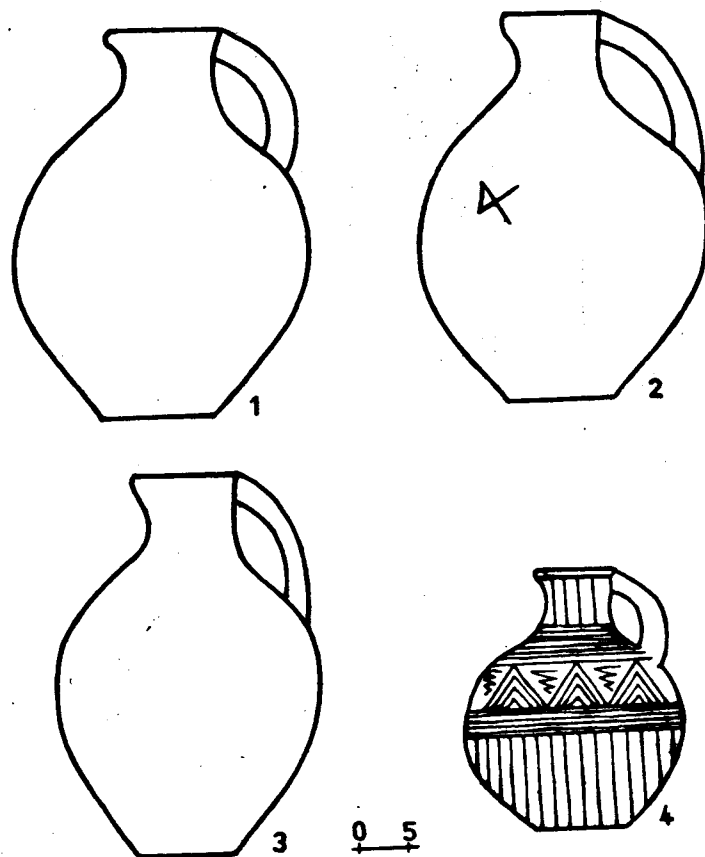

Табл. XXVII. Одноручные кувшины, рис. 1, 2 (Эребуни),
рис. 3, 4 (Арчашатские)

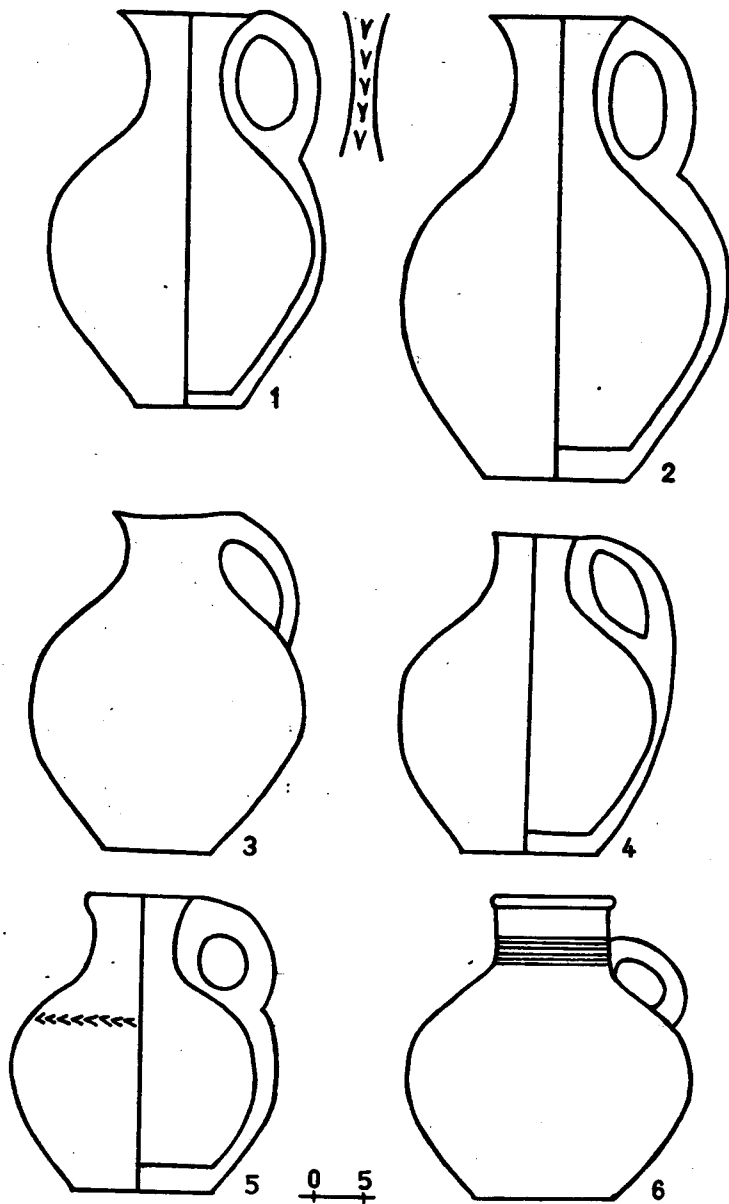

Табл. XXVIII. Сосуды со сливом, рис. 1 (Аргинтаксинели),
рис. 2 (Ошакан), рис. 3 (Кармир блур)

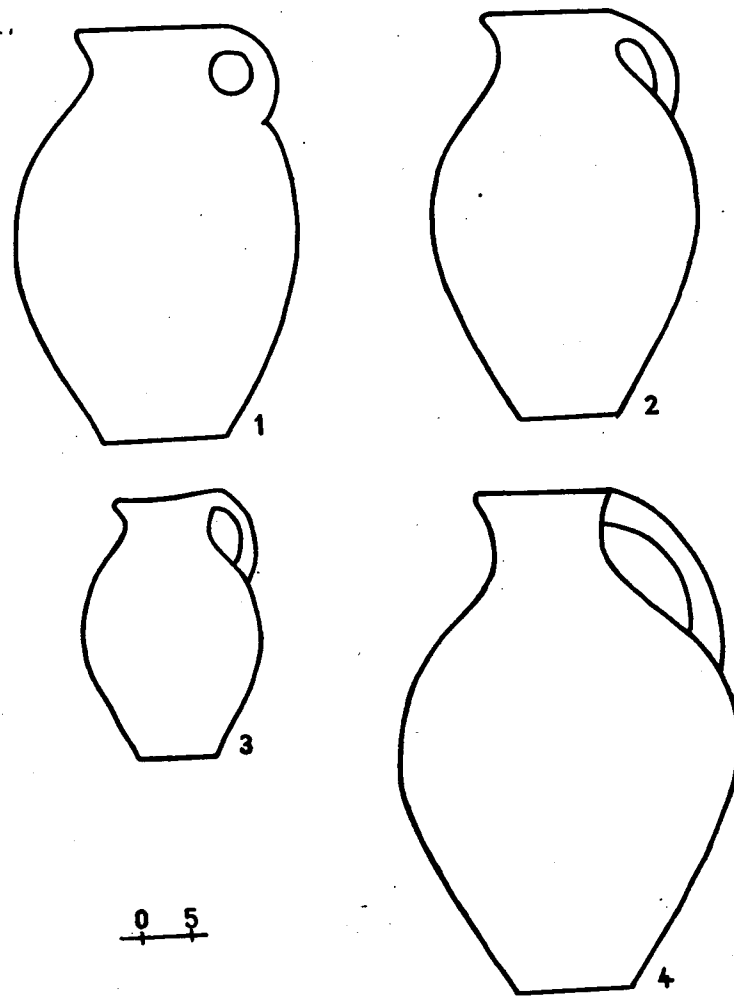

Табл. XXIX. Сосуды со сливом, рис. 1, 3 (Зребуни),
рис. 2 (Ошакан)

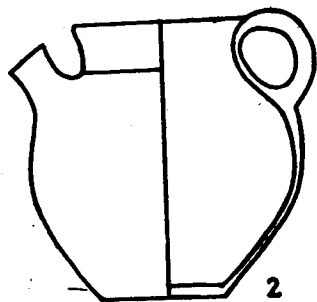
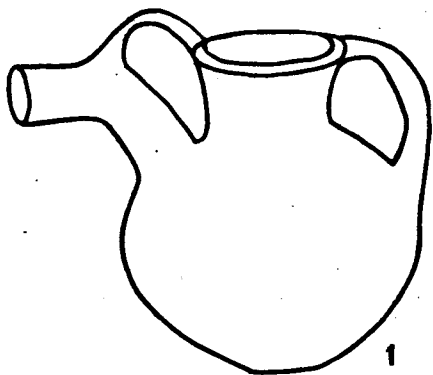

Табл. XXX. Сосуд со сливом, рис. 1 (Эребуни), рис. 2
Культовый сосуд из гробницы на территории
завода "Автоагрегат"

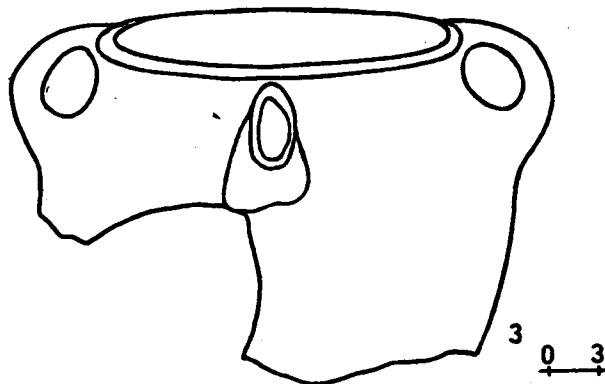
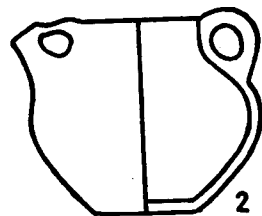
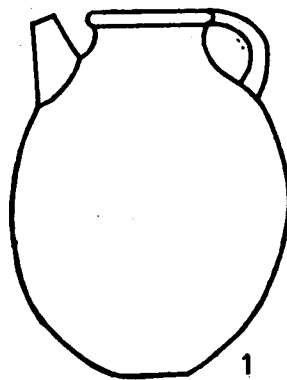

Табл. XXXI. Культовый сосуд-урна из гробницы
на территории завода "Автоагрегат"

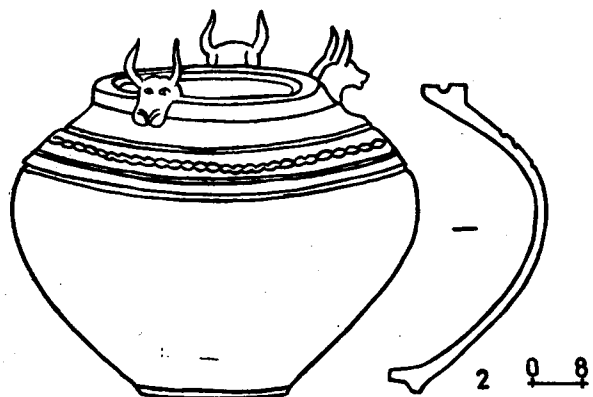
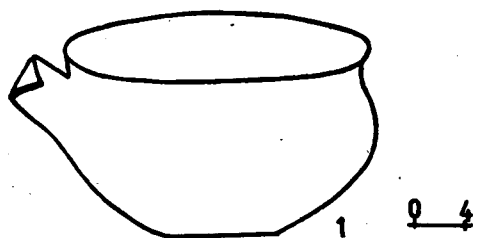

Табл. XXIII. Миски, рис. 1, 3, 4 (Кармир блур), рис. 2 (Аргяшгяхинели), рис. 5 (Эребуни), рис. 7 (Ошакан), рис. 6, 8 (Игдыр), рис. 9 (Арагац)

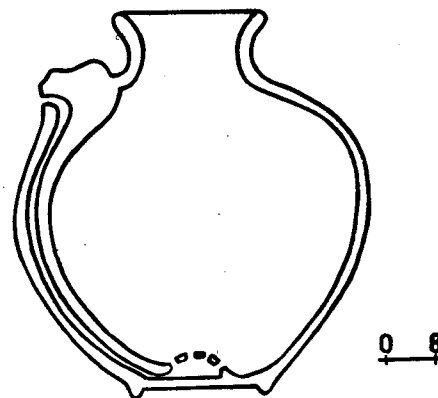
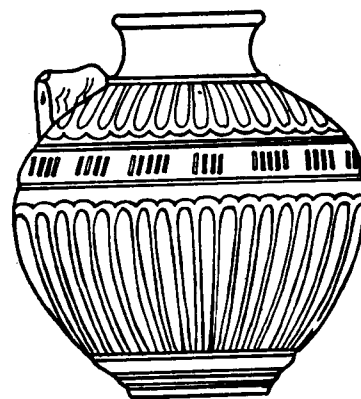

Табл. XXIII. Миски, рис. 1, 7 (Кармир блур), рис. 2-4 (Аргяшгяхинели), рис. 8 (Эребуни), рис. 6, 9 (Ошакан), рис. 5 (Арагац)

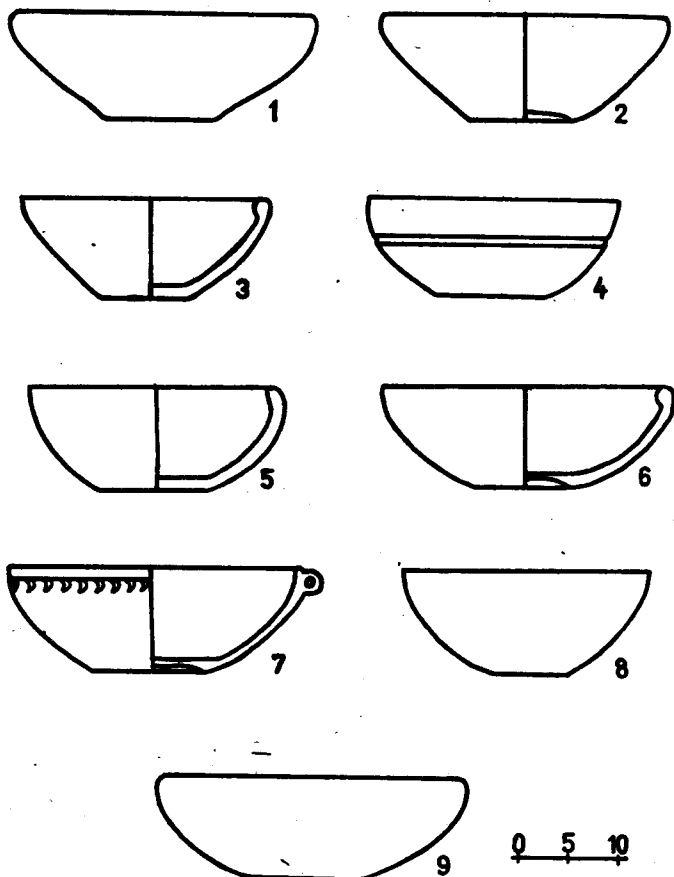

Табл. XXXIV. Миски, рис. 1-4 (Кармир блур), рис. 6 (Эребуни), рис. 7 (Аргштихянили), рис. 8, 9 (Ошакан), рис. 5 (Арагац)

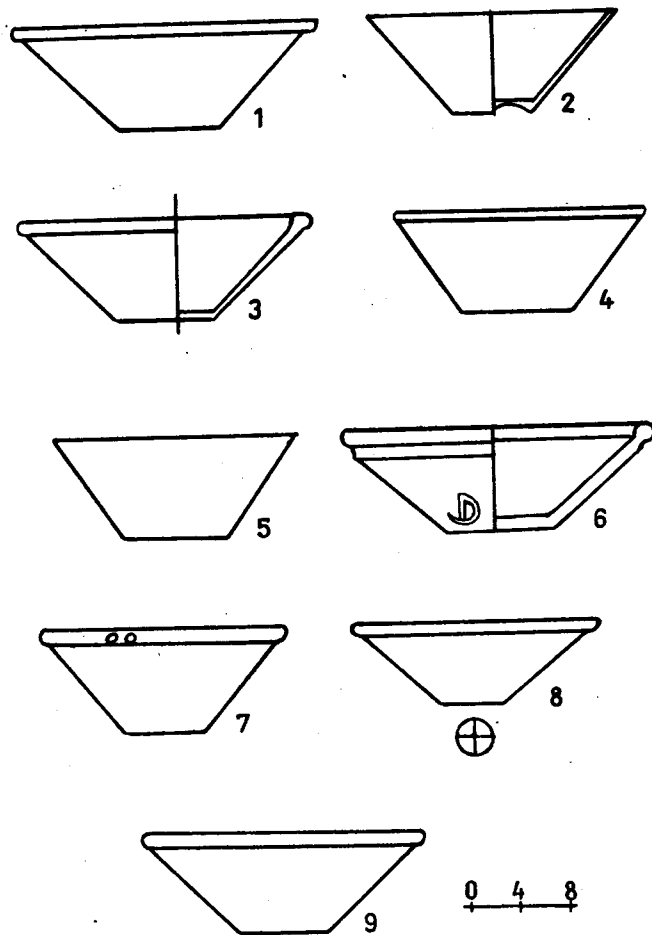

Табл. XXXV. Блюда. Аргштихянили

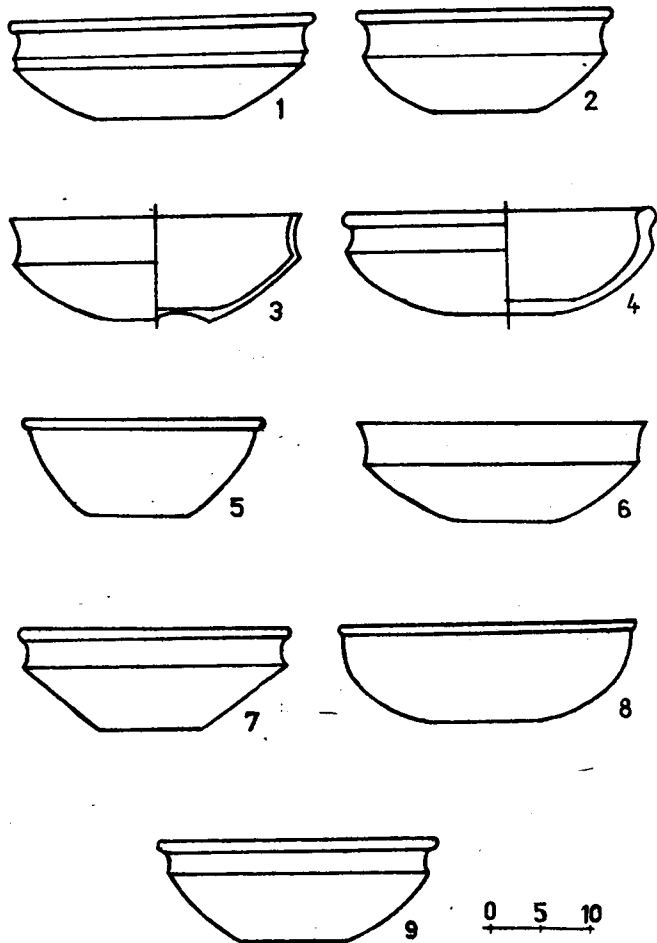

Табл. XXXVI. Чашы, рис.1-4 (Кармир блур), рис.5
Эребуни), рис.6 (Аргинштижинили),
рис.8 (Арагац), рис.7 (Гробница на
территории завода "Автоагрегат"),
рис.9 (Ошакан)

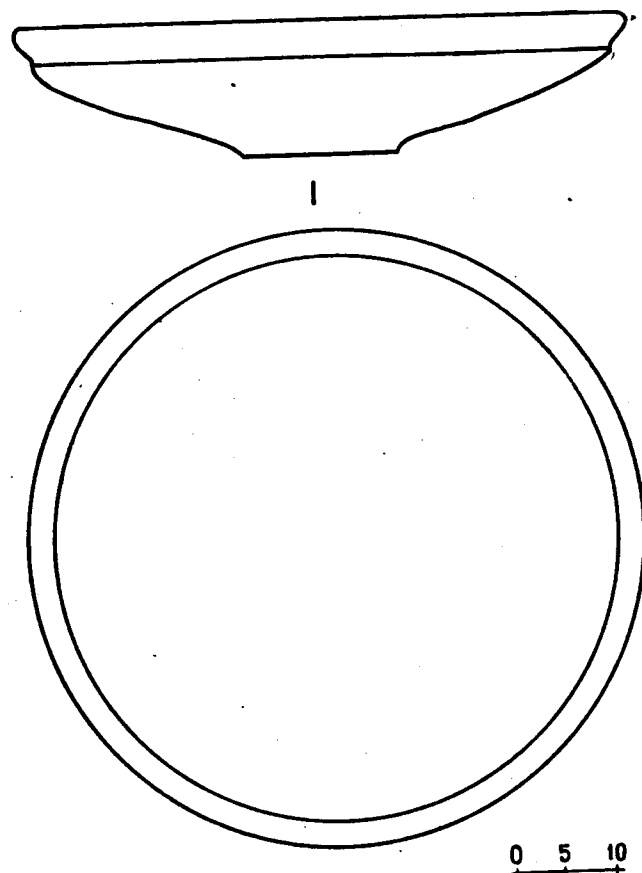

Табл. XXXVII. Чашы, рис.1-3, 8 (Кармир блур),
рис.4, 5 (Эребуни), рис.6, 7 (Арги-
штижинили), рис.9 (Игдыр), рис.10,11
(гробница на территории завода "Авто-
агрегат"), рис.12 (Арагац)

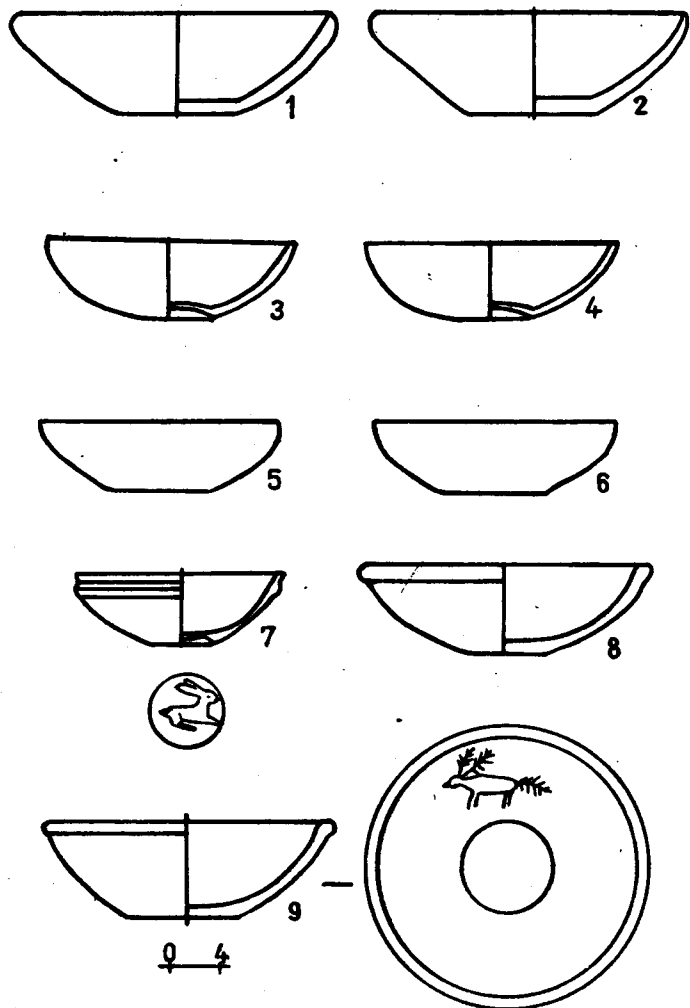

Табл. XXXVIII. Чаши, рис. 1, 4, 7 (Кармир блур),
 рис. 2, 8 (Эребуни), рис. 3 (Аргшти-
 хинили), рис. 5, 9 (Ошакан), рис. 6
 (Арагац), рис. 10 (погребение на улице
 Сарьяна)

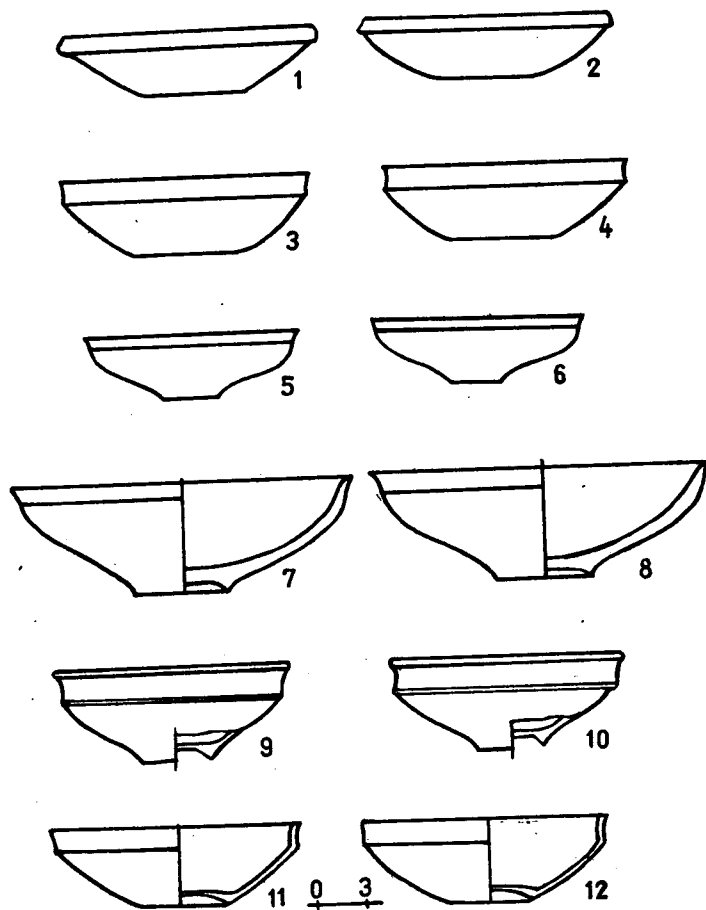

Табл. XXXIX. Горшки, рис. 2-6 (Кармир блур),
 рис. 1, 7, 8 (Эребуни)

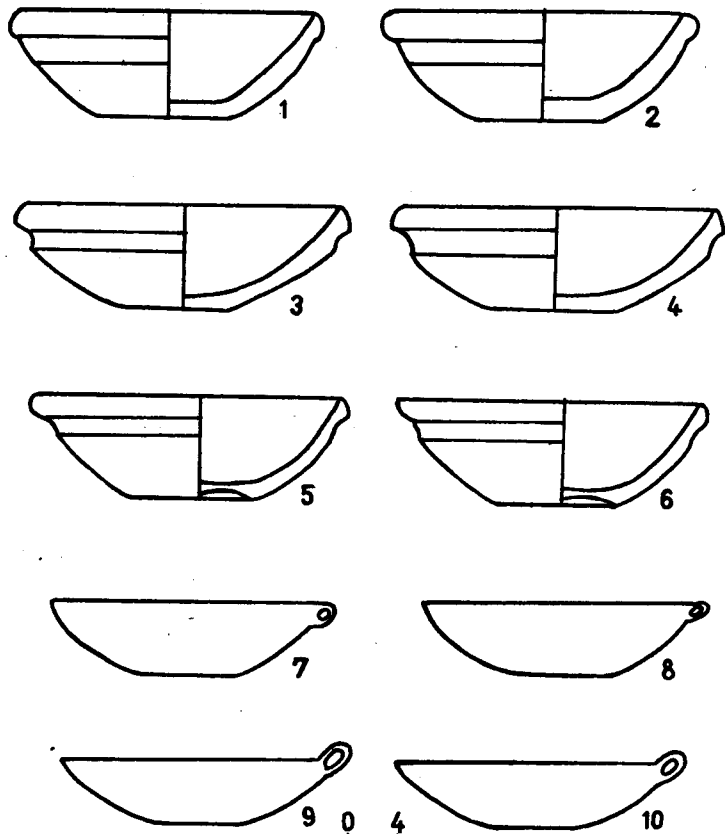

Табл.ХI. Горшки, рис.1-4 (Кармир блур)

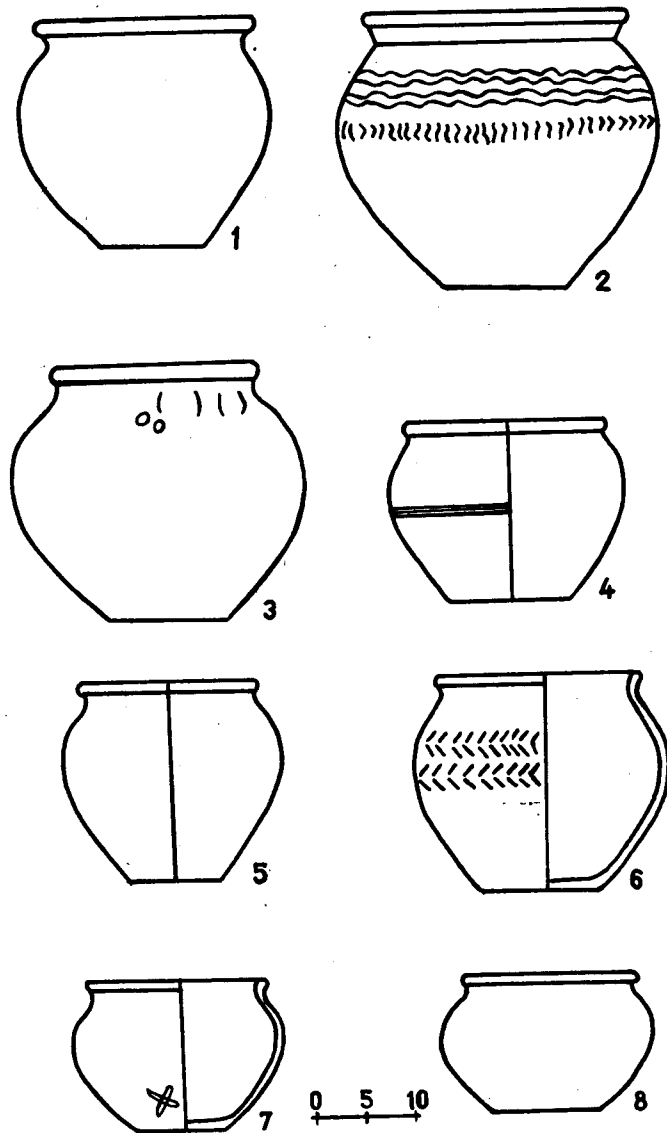

Табл.ХII. Горшки, рис.2, 6, 7 (Кармир блур), рис.1, 4 (Йгдыр), рис.5 (Эребуни), рис.3 (Арджантежинили)

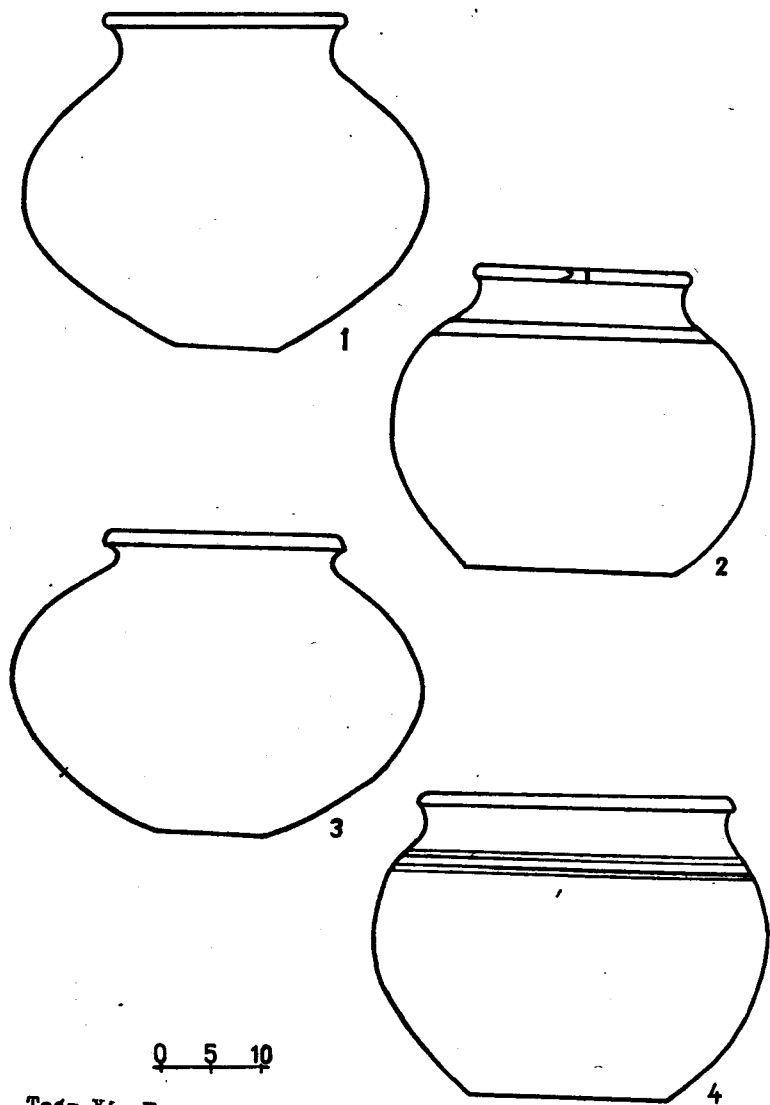

Табл. XIII. Горшки, рис. 1, 2 (Кармир блур), рис. 3, 4 (Игдыр), рис. 5 (Аргинтискинели)

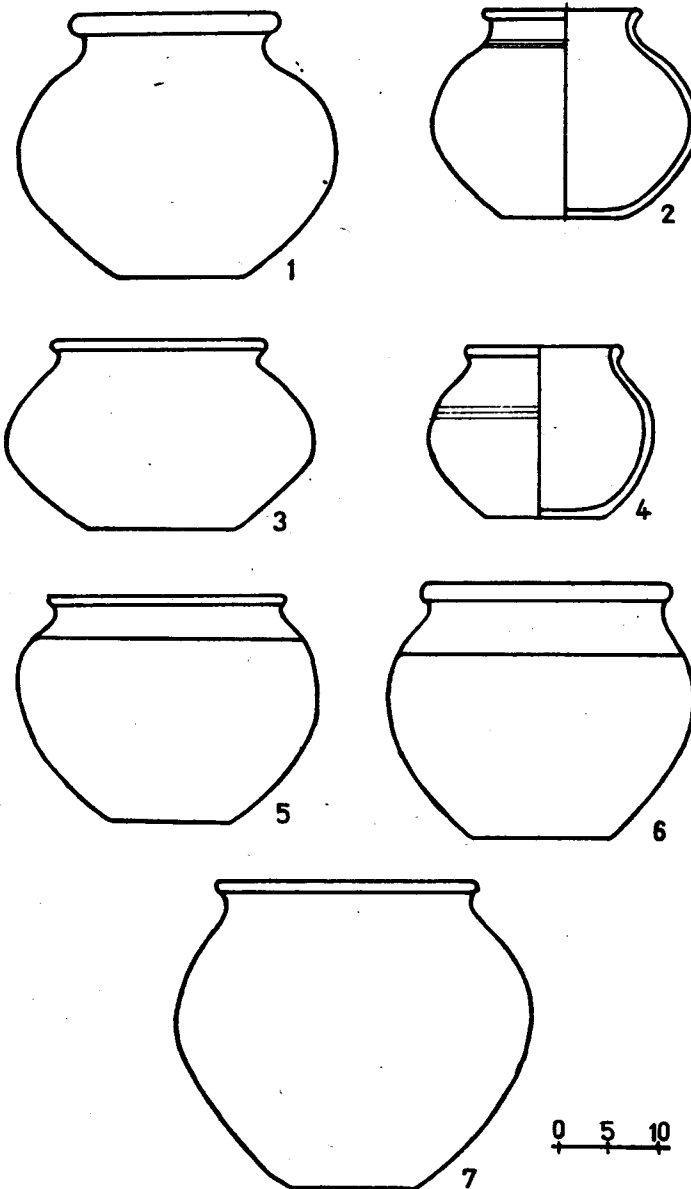

Табл. XIII. Свечильники, рис. 4 (Эребуни), рис. 1, 2, 5 (Кармир блур), рис. 6 (Аргинтискинели), рис. 3 (Ошакан), рис. 7 (Западная Армения)

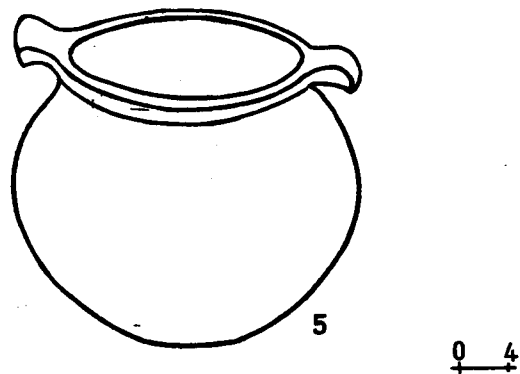
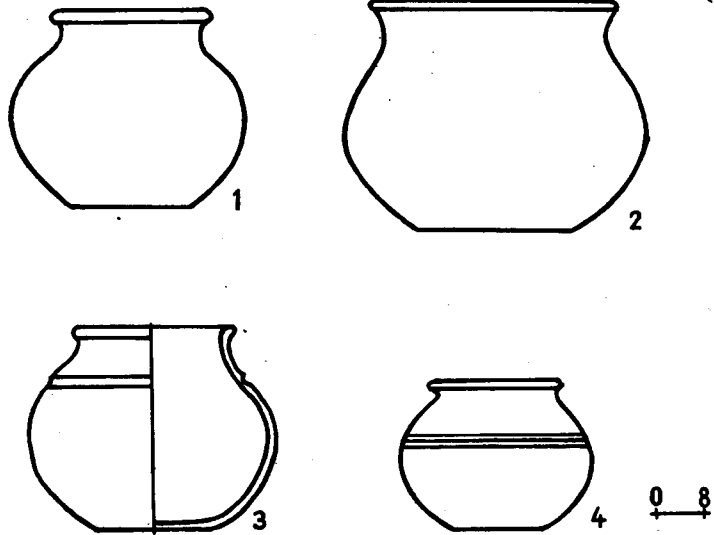

Табл. XLIV. Светильники, рис. 4, 5 (Кармир блур),
рис. 1-3 (Эребуни)

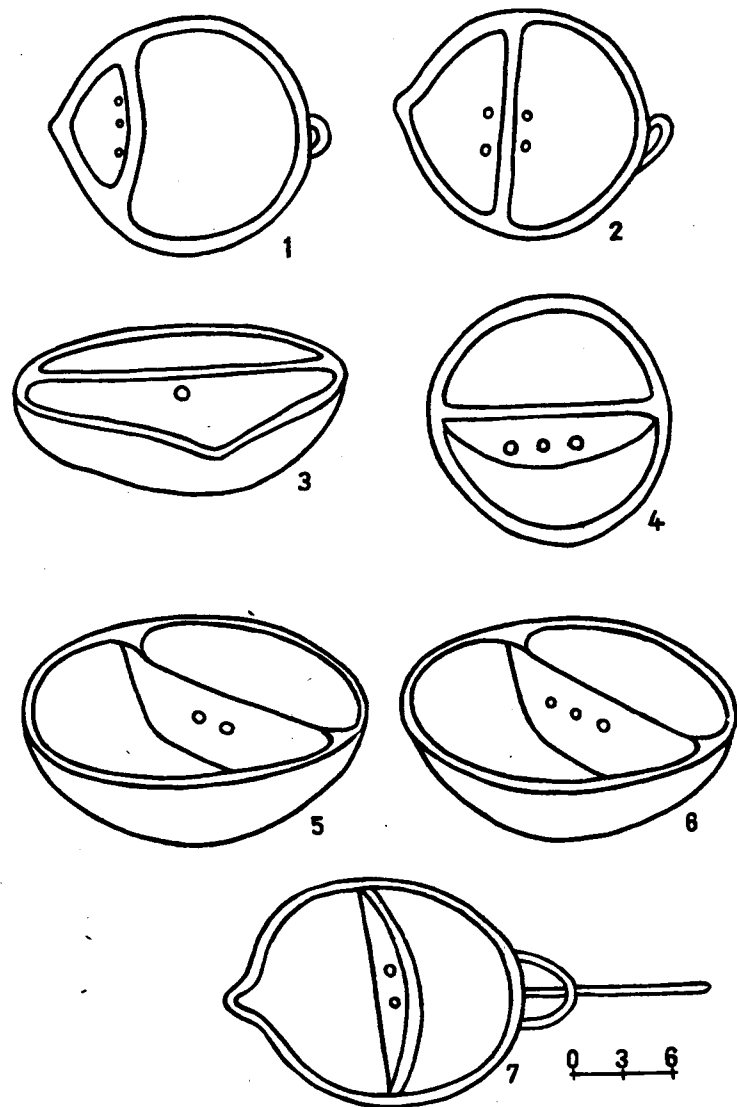

Табл. XLV. Двуручные кувшины-кубки, рис. 4, 5 (Кармир блур),
рис. 1, 2, 9 (Аргинтажинили), рис. 6, 7, 10 (Оша-
кан), рис. 3, 12 (Эребуни), рис. 8 (Сарухан),
рис. 11 (Арджис)

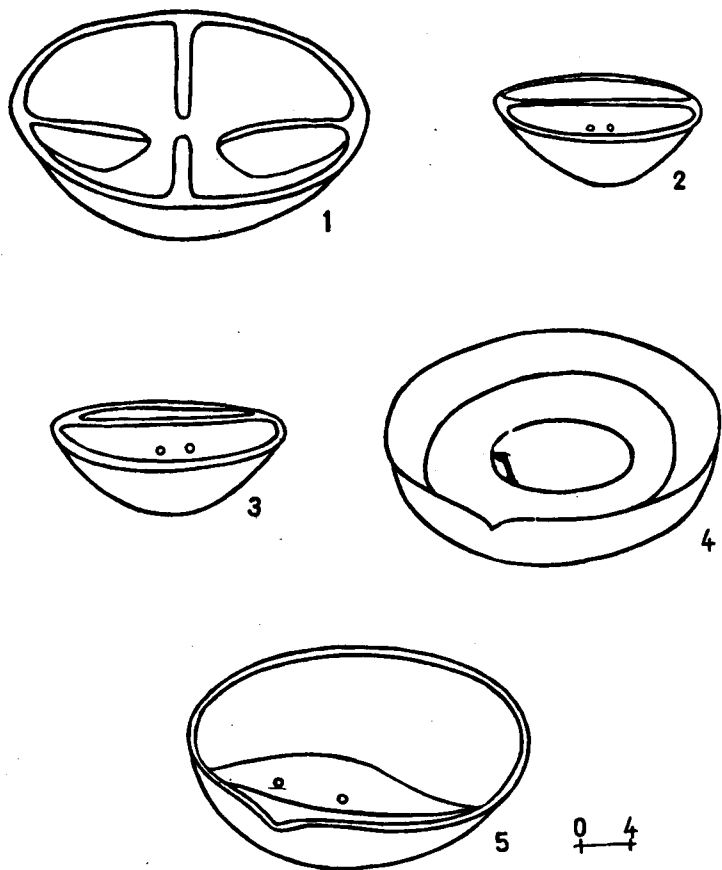

Табл. ХІVІ. Двуручные кувшины-кубки, рис.1-4 (Аргистихинили); рис.5, 6 (Эребуни), рис.7, 9 (Кармир блур), рис.8 (Ошакан)

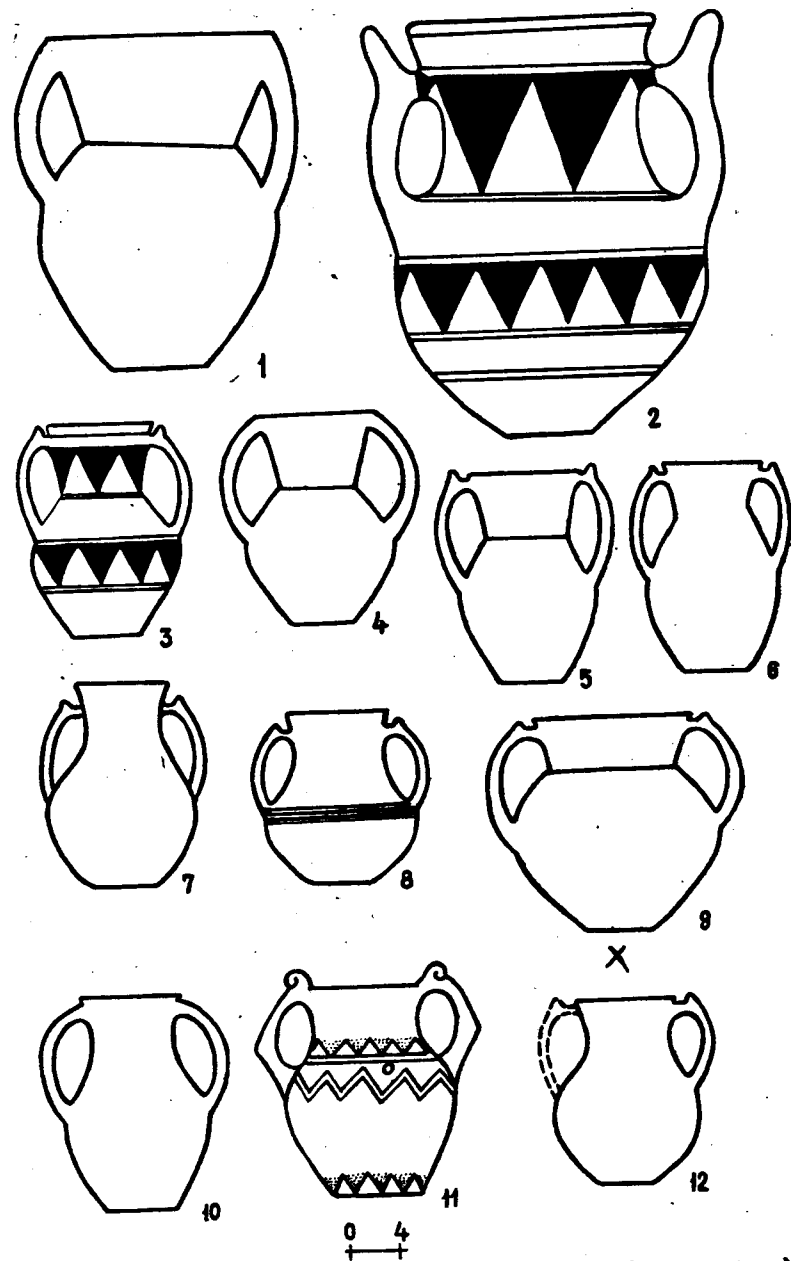

Табл. ХІVІІ. Двуручные кувшины-кубки, рис.1, 10, 11, 15, 16 (Ошакан), рис.2, 3, 12-14 (Арагац), рис.9 (Тазакх), рис.6 (погребение на улице Сарьяна), рис.7 (Топрак кале), рис.8 (Игдыр), рис.4 (Бастам), рис.5 (Алтын тепе)

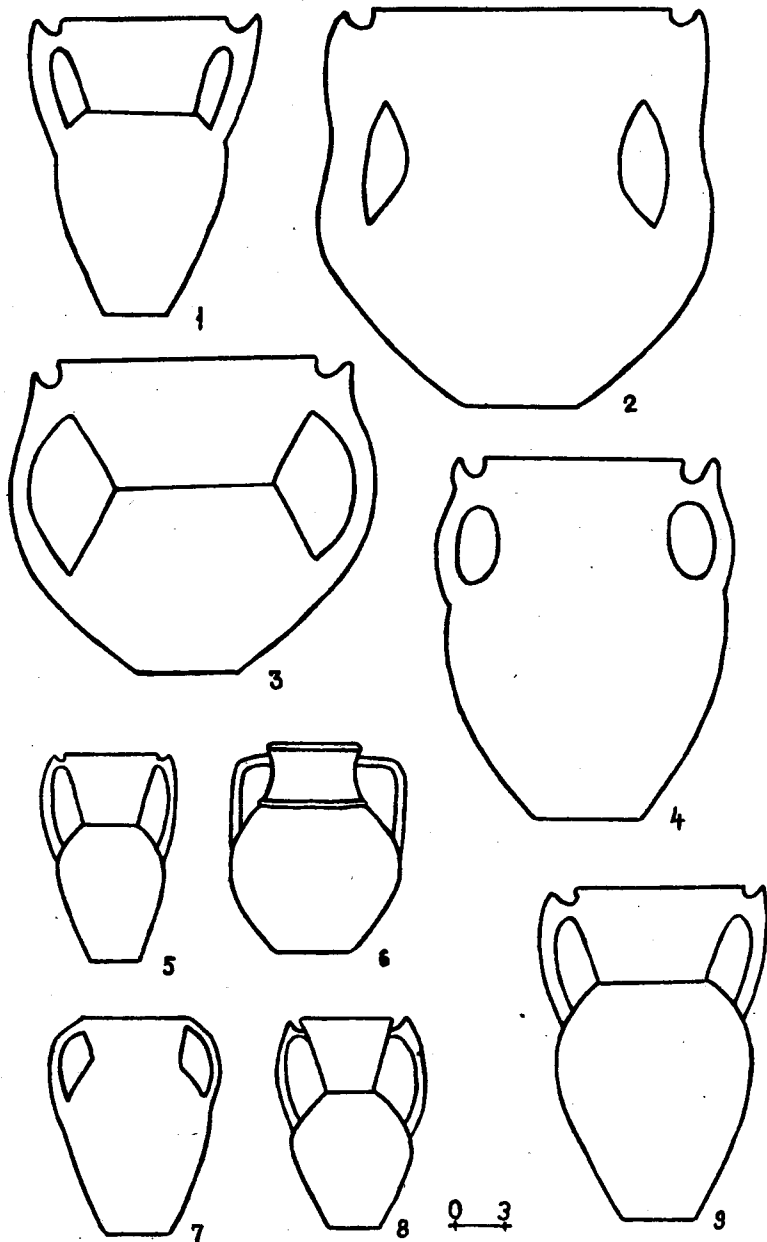

Табл. XIX. Фялы, рис. 2, 4-7 (Западная Армения),
рис. 3 (Эребуни), рис. 1, 8 (Кармир блур),
рис. 9 (Ошакан)

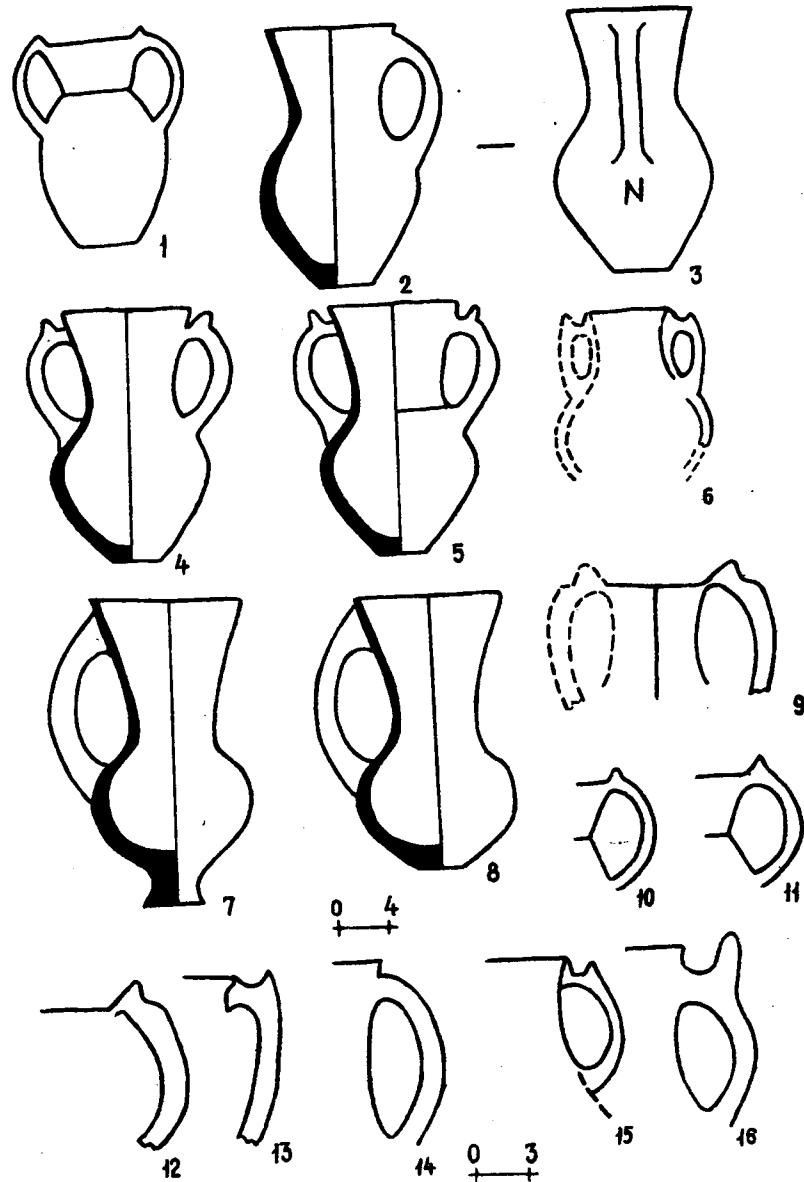

Табл. XIX. Фялы, рис. 1, 3, 5 (Кармир блур), рис. 2, 4
(Аргштхисинили), рис. 6, 12 (Эребуни), рис. 7, 8
(Арагац), рис. 9-11 (Ошакан), рис. 13, 14 (Арагус).

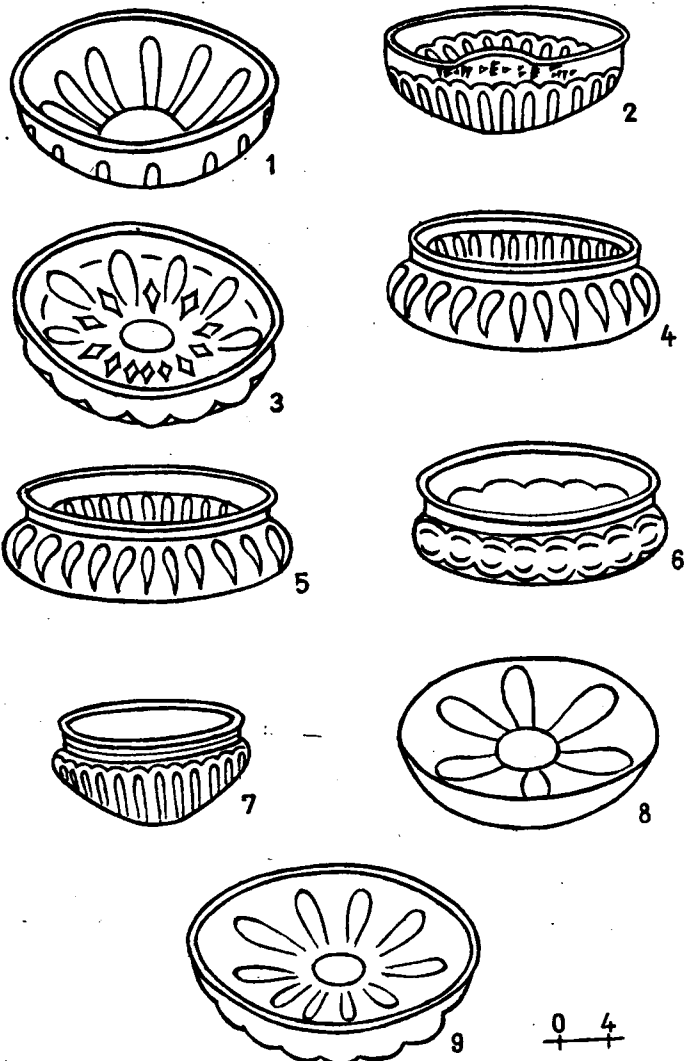

Табл. I. Расписной осуд (Ошакан)

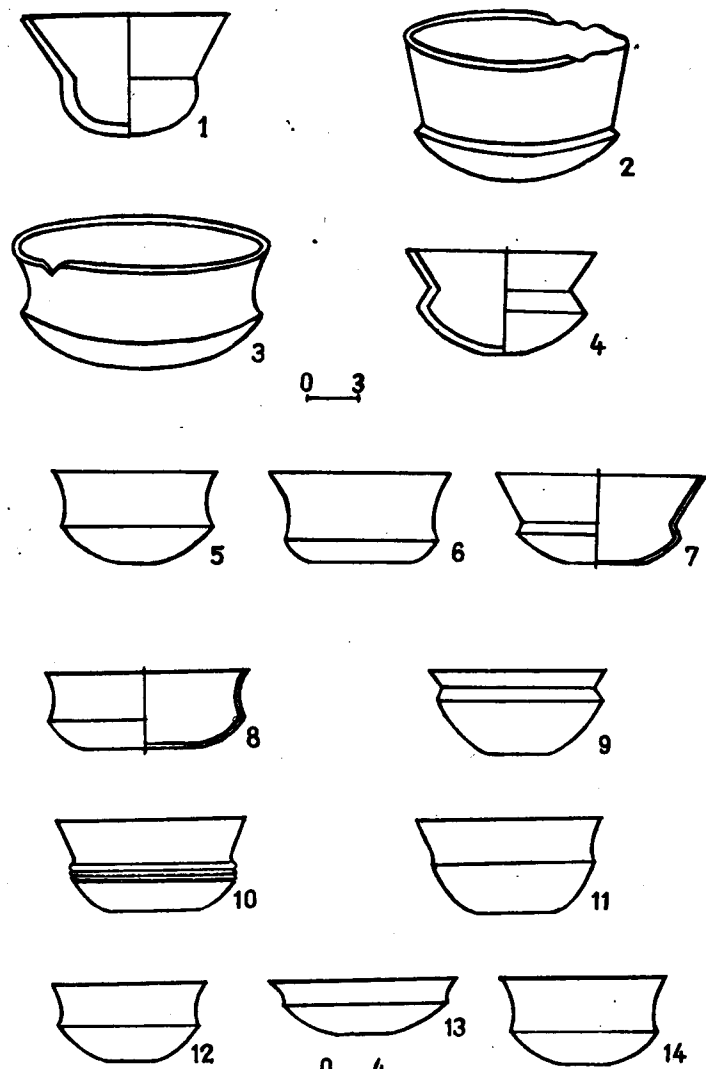

Табл. II. Расписной осуд (Кармир блур)

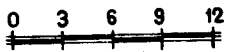
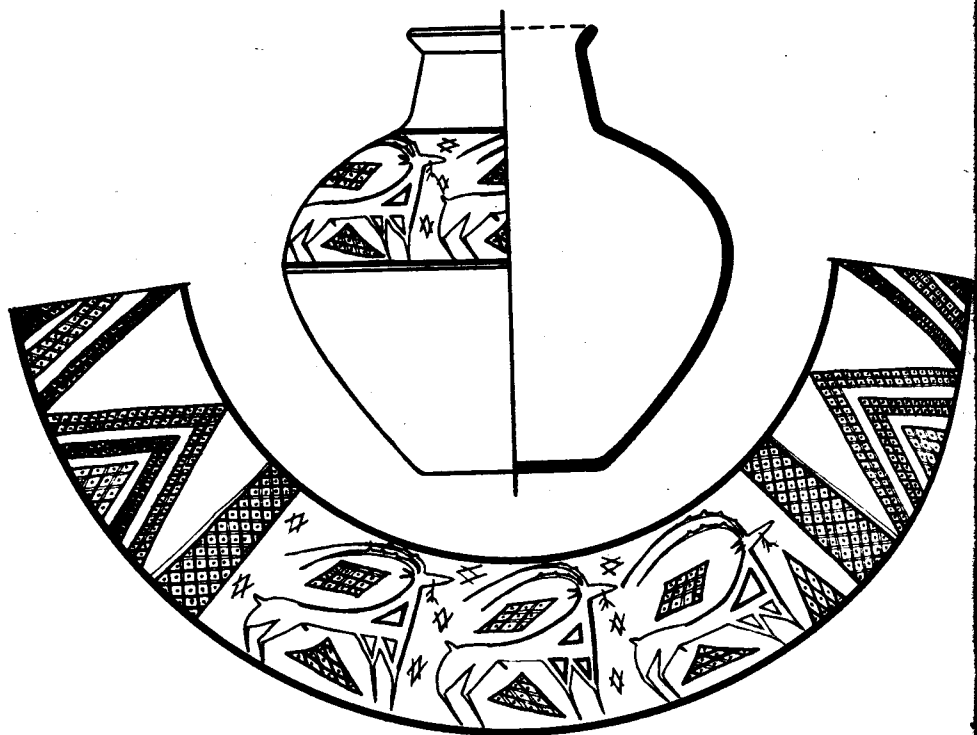

1

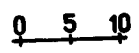
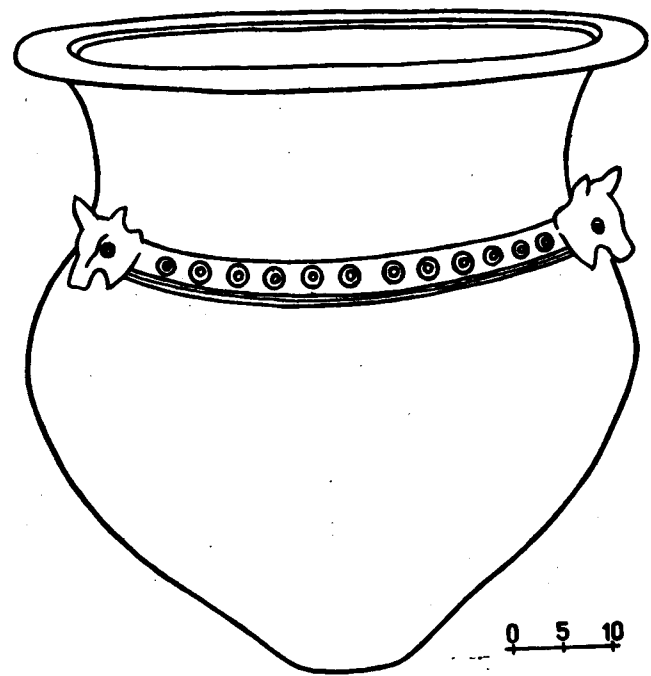
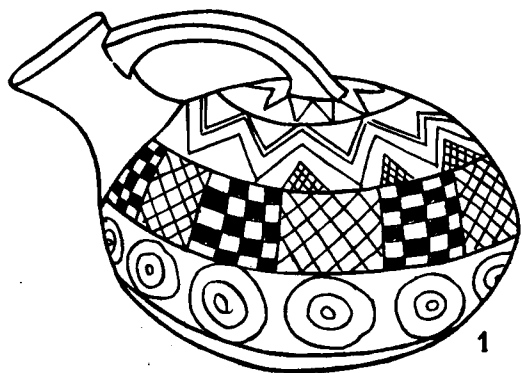

2

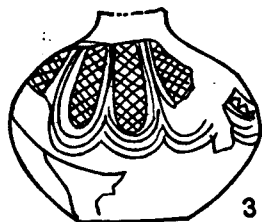

3



Табл. III. Аскосы, рис.1 (Кармир блур), рис.2 (погребение на улице Сарьяна). Расписной сосуд, рис.3 (Ошакан)



1



2

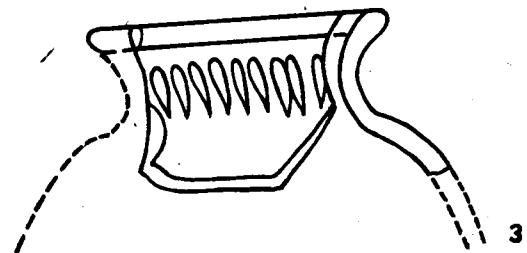
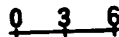

3



4



Табл. III. Ритоны, рис.1 (Эребуни), рис.2 (Аргинггикинили), Расписные сосуды, рис.3, 4 (Кармир блур)



Табл. LII. Кубки-осапки, рис. 1, 2 (Кармир блур)

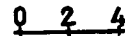

Табл. IV. Кернос (Кармир блур)

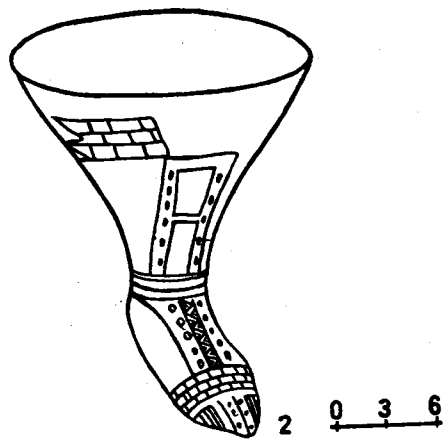
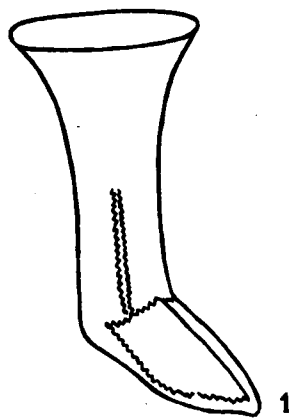

Табл. LVI. Карас (Кармир блур)

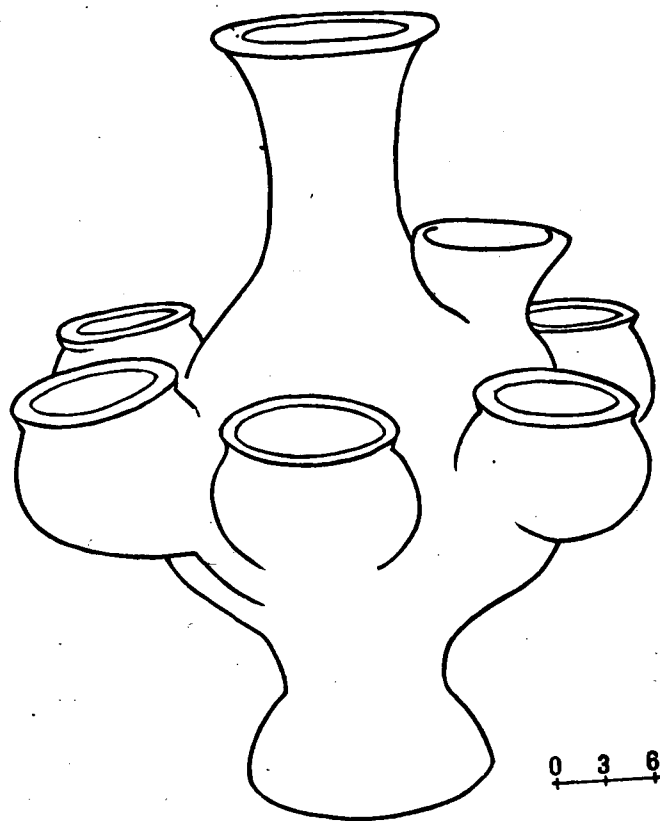

Табл. LVII. Миниатюрные сосуды, рис.2, 5, 6, 8
 Кармир блур), рис.1 (Эребуни), рис.4,7,9-II
 Аргяштихинили), рис.3 (Ошакан)

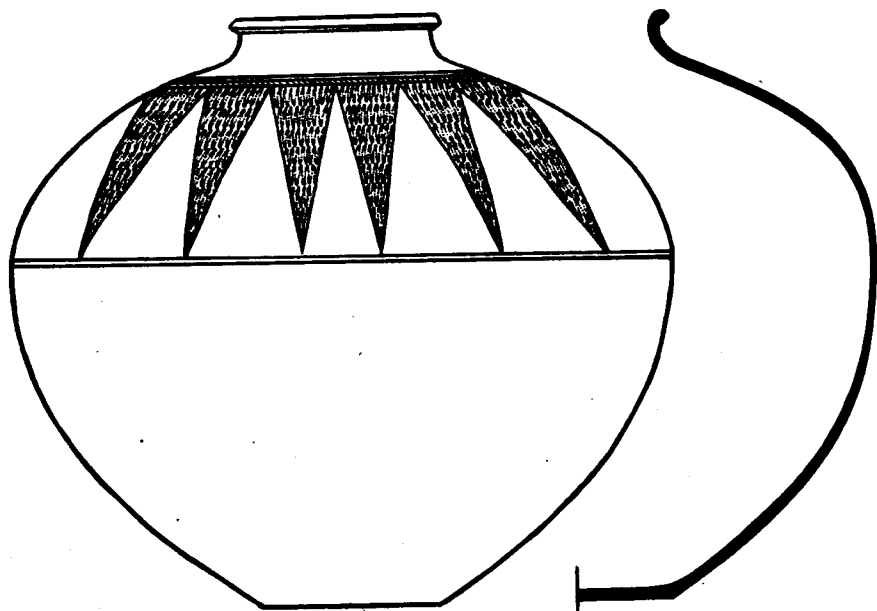

Табл. LVIII. Миниатюрные сосуды, рис. I, 4, 7, 9, 20-23
 (Кармир блур), рис. 2, 5, 24, 25 (Эребуни),
 рис. 3 (Ереван, территория Ботанического сада),
 рис. 6, 8, 19 (Аргистихинли), рис. 10-13 (Ошакан),
 рис. 14-18 (Арагац)

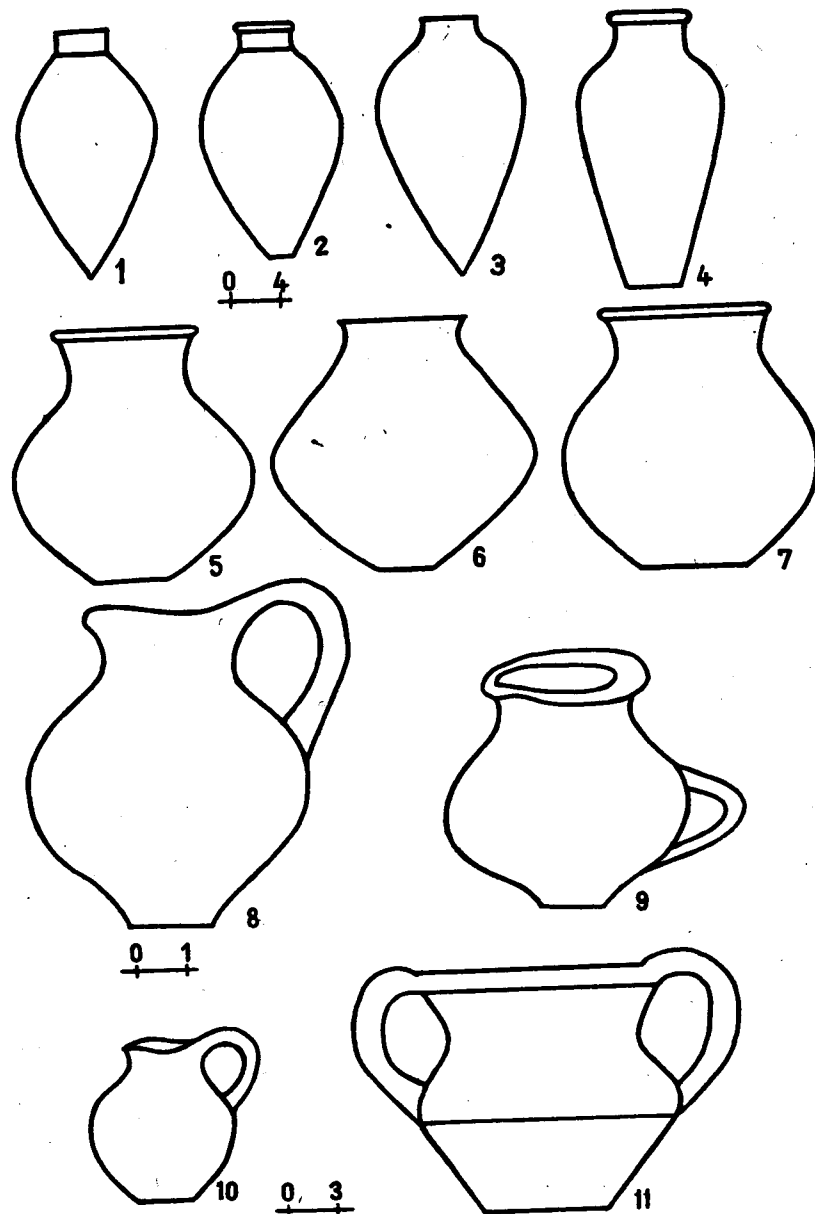

Табл. LIX. Кувалы, рис. I-4 (Арагац)

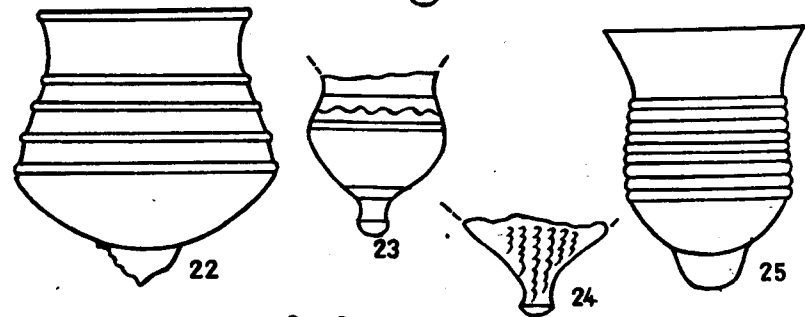
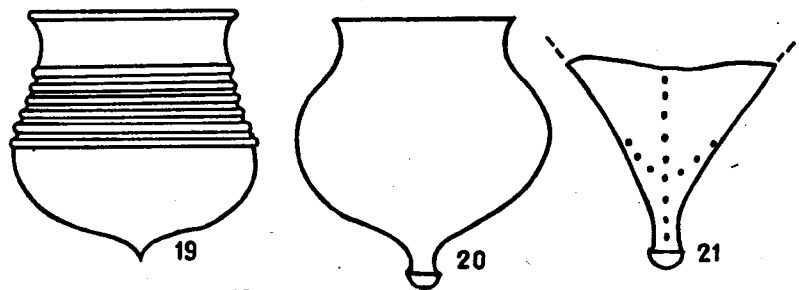
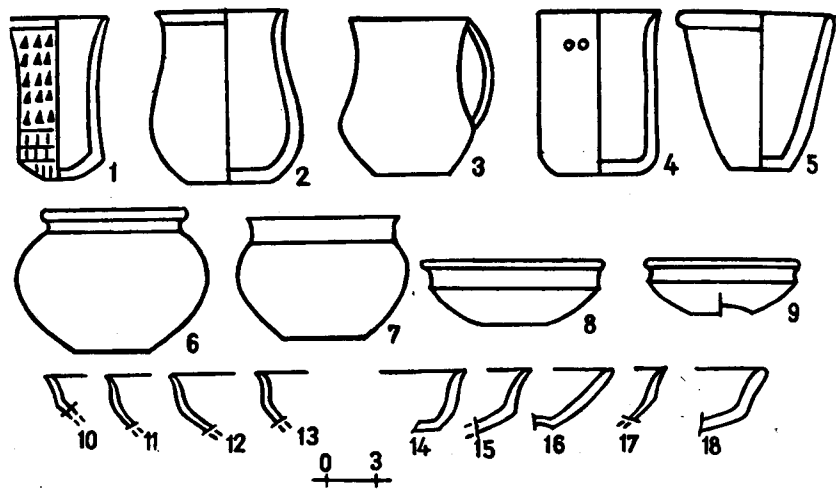

Табл. LX Урны-ассуарии, рис. 1-4. (Алтын тепе)

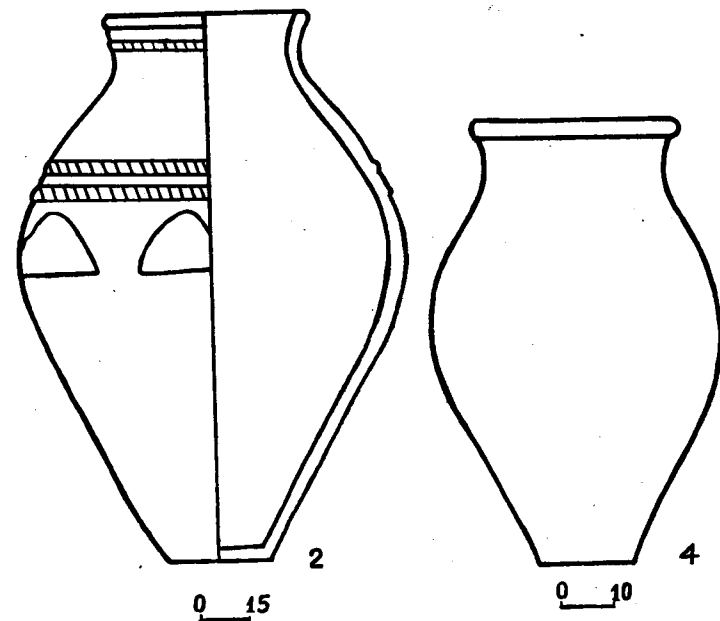
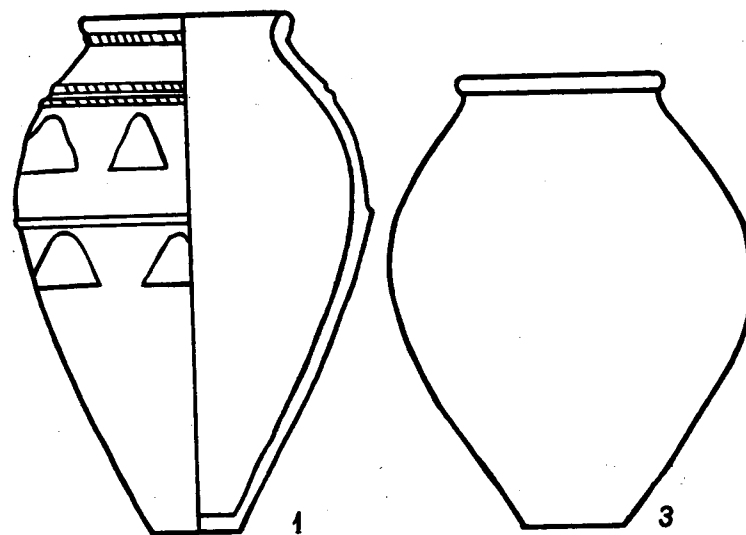

Табл. LXI Пивные сосуды

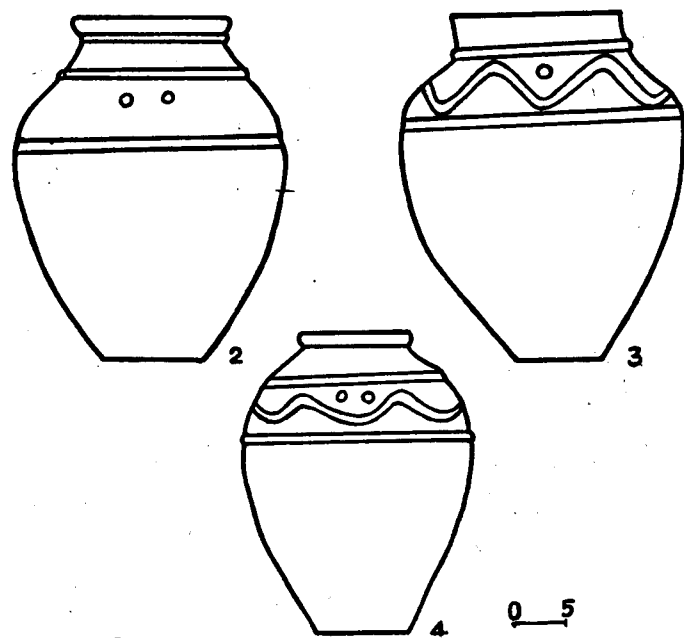
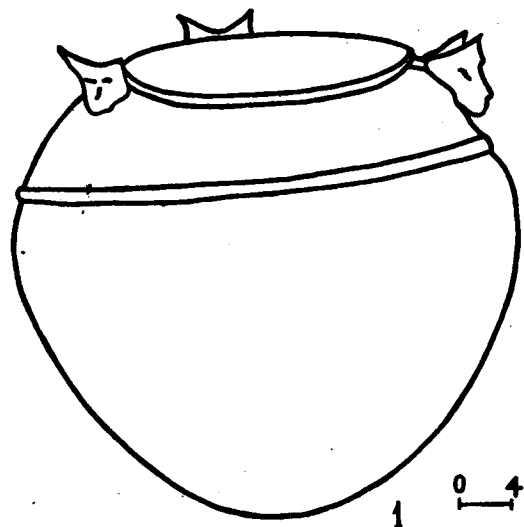

Табл. LXII Урны-ассуарии (Алтын-тепе)

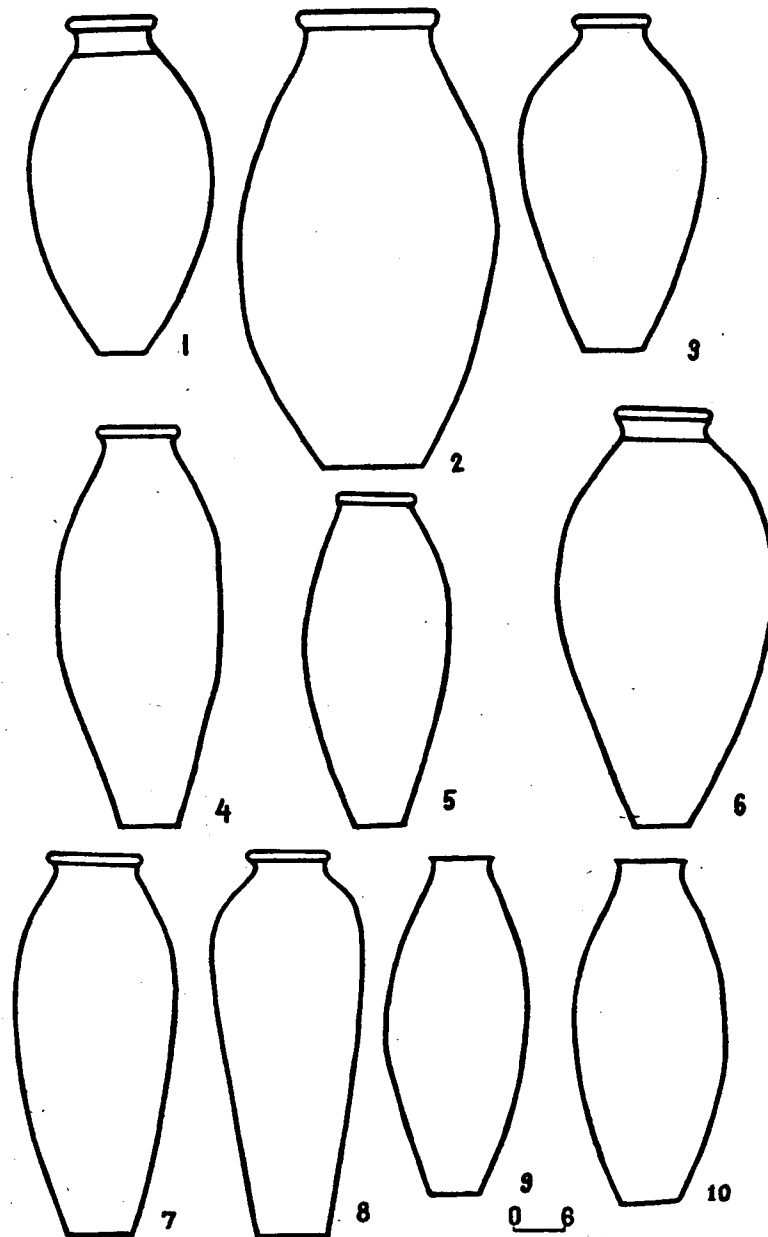

Табл. LXIII Одноручные кувшины

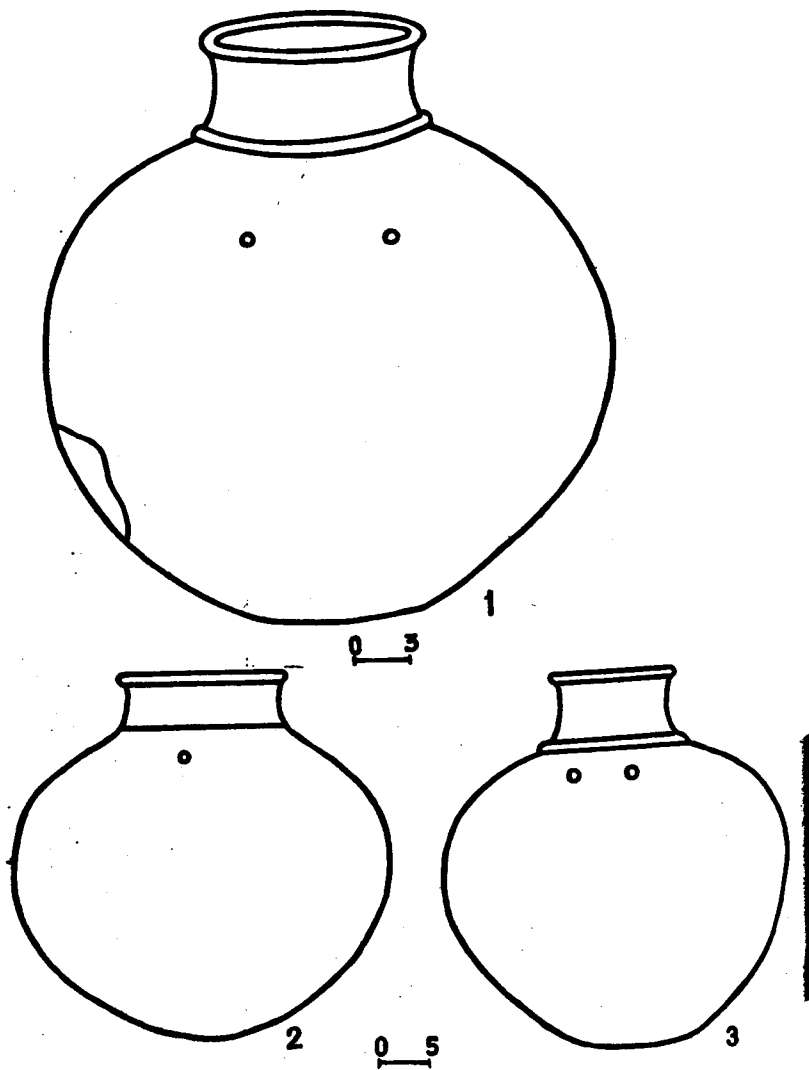

Табл. LXIV Одноручные кувшины

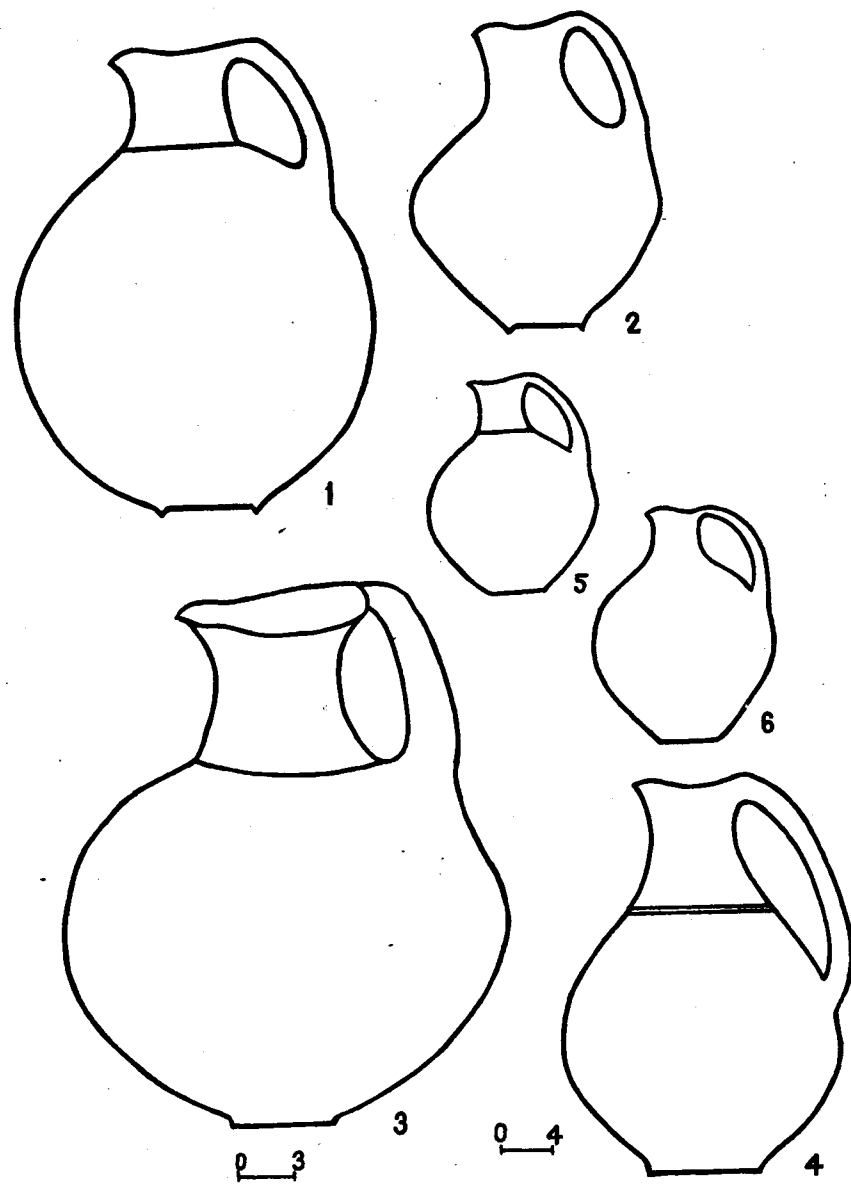

Табл. LXV

ЗАКЛЮЧЕНИЕ

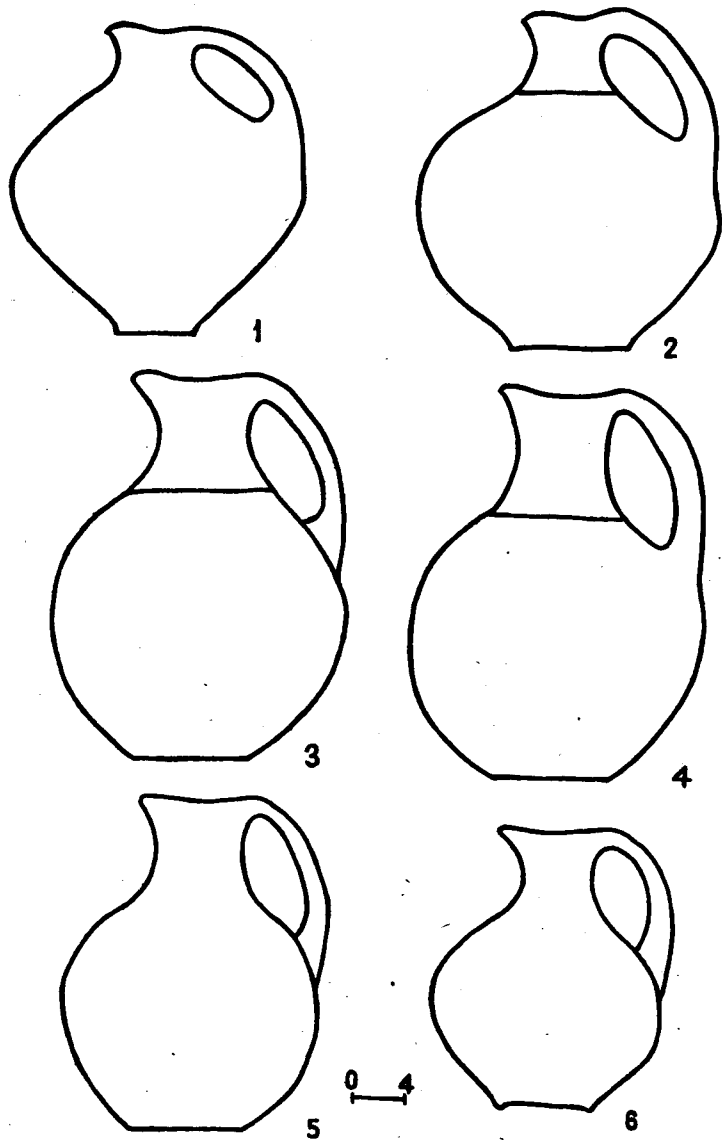
Керамика является наиболее массовым материалом среди археологических находок Ванского царства; не составляет исключения и изучаемый регион. Это обусловлено повсеместным наличием сырьевой базы, ее доступностью, легкостью обработки глины и широким спектром применения керамических сосудов.

Возникновение Урартского государства на Армянском нагорье ускорило процесс разложения первобытнообщинного строя и послужило резким толчком для формирования классового общества. Это, естественно, привело к возникновению новых социальных отношений, в которых значительную роль, как и во всей Передней Азии, играли ремесленники—представители самостоятельного сословия в структуре древнего рабовладельческого общества.

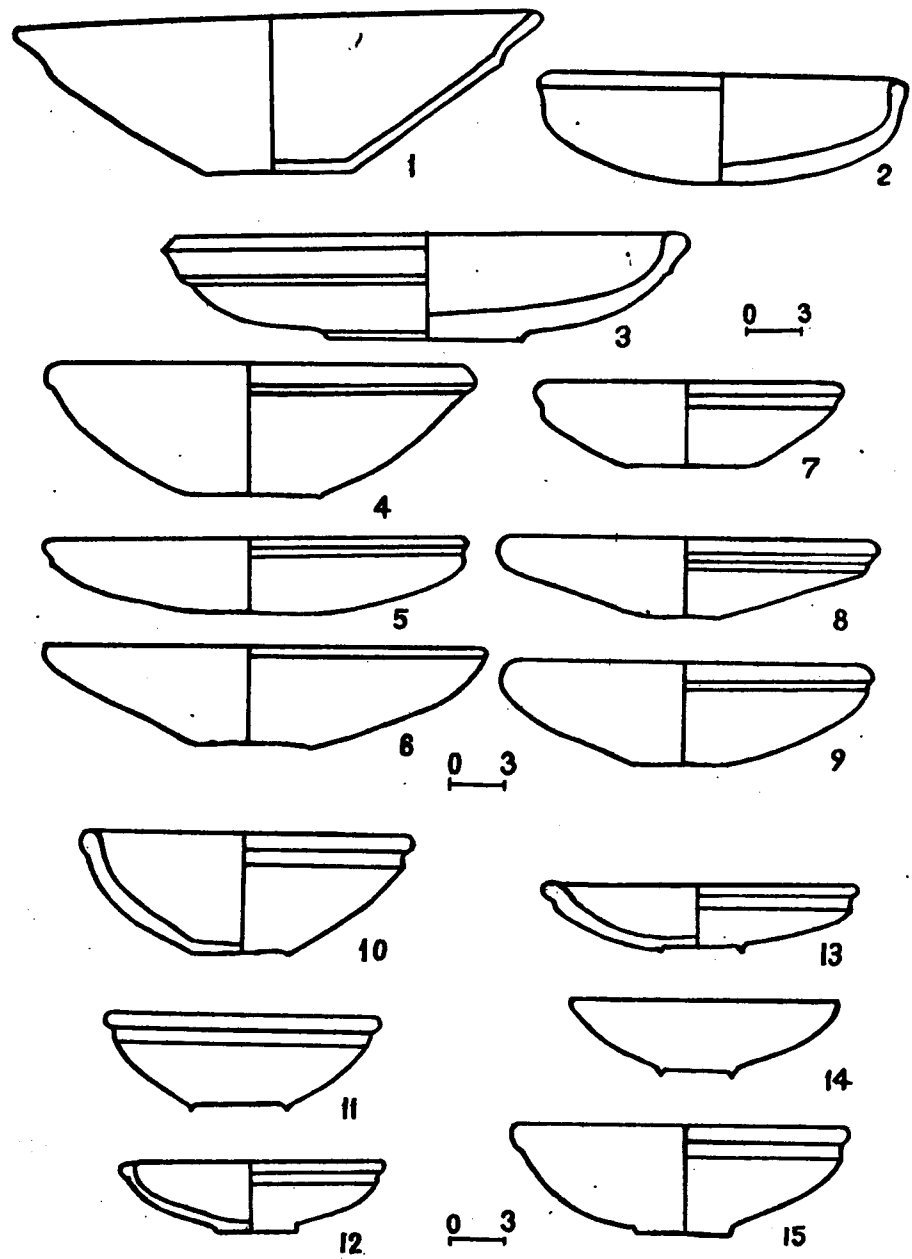
В Бнайинском государстве за весь период его существования изготавливались керамические изделия самых разнообразных форм; производились они как в государственных центрах по определенным стандартам, так и кустарным способом.

Изучение керамики дает возможность сделать некоторые наблюдения о социальном положении отдельных сословий, о социально-экономических, социально-политических, культурных отношений в общей системе, выявить объективные закономерности их развития, как в целом, так и в отдельных регионах и центрах. Такие закономерности выявляются также при изучении урартской керамики Араратской долины—страны Аза.

В рассматриваемое время наряду с местными традиционными формами сосудов различных типов появляются абсолютно новые морфологические типы—одноручные кувшины (ойнахо), фиалы, карасы, светильники и т. д., которые представляют собой не только новый культурно-хронологический этап, но и новое социальное явление, связанное с появлением государственности на территории Армянского нагорья.

Изучаемая керамика из памятников Араратской долины синхронна с аналогичной керамикой из других регионов и центров Ванского царства.

Керамика является наиболее информативным феноменом в

материальном производстве Урарту. В этот период количество изделий, изготовленных на гончарном круге, превышает 70%²⁴⁶. К сожалению, до сих пор не найдено ни одной гончарной мастерской этого времени, и нам лишь известны некоторые детали гончарного круга урартских мастеров²⁴⁷.

Нами изучено более пяти тысяч керамических сосудов и разнотипных памятников, что и легло в основу разрабатываемой темы.

В памятниках Араратской долины найдена разная тара для переработки и хранения земледельческих и скотоводческих продуктов: карасы, пивные сосуды, курильницы, чаши, маслобойки двойные сообщающиеся сосуды, жаровни, морфологические формы которых связаны с их функциональным назначением. Они были найдены в массовом порядке, и большая часть их зафиксирована в мастерских, кладовых, амбарах, связанных с виноделием, производством пива, масла, сыра, а также переработкой различного рода сырья, особенно молочных продуктов. Эта тара в первую очередь использовалась в крупных центрах, где хранились государственные запасы продовольствия, и строжайшим образом контролировались. Мастерские выпускали продукцию как для местных нужд, так и для перевозки дани в столицу и за пределы Урарту. Отдельные сословия, состоявшие на иждивении государства, что, в первую очередь, касается военного контингента, тоже снабжались этими продуктами.

Находки тары в отдельных помещениях Кармир блура, Аргистихинили, Ошакана, Арагаца и др. говорят о том, что широкие слои городского населения, как и жители других населенных пунктов, для своих повседневных нужд сами производили керамику в ограниченном количестве.

Вся керамика, относящаяся к этой группе, по морфологии идентична; орнаментальные мотивы, если и встречаются, в частности на крупных карасах, очень строги и схожи.

В памятниках Араратской долины в массовом порядке встречается бытовая посуда, среди которой выделяются кувшины, чаши, миски, чайники-цедилки и т. п., в основном высокого качества, хорошо ангобированные. Это бытовая простая керамика имела широкое распространение и очень устойчива по форме.

Среди бытовой керамики выделяется группа сосудов, которая в основном отличается грубым изготовлением, сравнительно плохим качеством ангобирования, почему мы относим ее к кухонной

²⁴⁶ Бяглов Л. Н. Материальная культура долины реки Мармарик (эпоха бронзы-раннего железа): Автореф. дис. ... канд. ист. наук.—Ереван, 1986.—С. 14.

²⁴⁷ Пиотровский Б. В. Кармир блур I.—С. 86.

керамике. Такая посуда в основном найдена в помещениях, где, как правило, высокохудожественная керамика или отсутствует, или встречается в незначительном количестве. В большинстве своем снабжены простым орнаментом, состоящим из прямых или волнистых линий.

Сосуды, относящиеся к группе парадной керамики,— двуручные кувшины-кубки, фиалы, блюда и т. п., малочисленны, но имеют очень важное значение, так как имеют определенную функцию, устойчивую морфологическую форму, а отдельные типы, как, например, ребристые фиалы, являются великолепными художественными изделиями, не имеющими ни хронологических, ни морфологических аналогов. Все они имеют сложное в технологическом плане оформление, особенно профилировку²⁴⁸, и великолепно ангобированную до зеркального блеска поверхность. Парадная керамика в основном встречается в священных уголках, а также в погребениях, что было замечено, в частности, во время раскопок Аргиштихили, Эребуни, Кармир блура, Ошакана.

Культовые сосуды Араратской долины связаны как с религиозными представлениями, так и с различными обрядами бийницев. Часть этих сосудов связана с погребальным обрядом— это асуарии и урны различных форм и размеров, специфически оформленные. В данном случае конкретным признаком является наличие отверстий на сосудах, а также отдельных деталей, таких как наlepные скульптурные изображения типа бычьих голов. Часть этой керамики функционально изменяется, переходя из простой или парадной в культовую.

Другую группу рассматриваемой керамики составляют миниатюрные сосуды специфических форм, которые связываются как с народной медициной, так и с хранением различных благовоний. В последнем случае они являются атрибуцией магических, религиозных обрядов и функционально хорошо переключаются со статуэтками богов, найденными в цитадели Кармир блура.

Урартская расписная керамика тоже относится к этой категории. Ее оформление в отдельных случаях очень богато, насыщенно. Орнаментальные мотивы, безусловно, имеют определенные культовые корни и связаны с небесной водой, природой; целый ряд элементов рассматривается как семантически, как определенные символы. Это хорошо наблюдается на расписных сосудах из Кармир блура (аск, сапжок, карас) и особенно на сосуд из Ошакана, где изображены три безоаровых козла.

Анализ некоторых типов керамических форм указывает на то, что сосуды в виде кувшинов, чаш, фиал и т. п. имеют свои металлические прототипы. Имитация этих сосудов выявляется не

только в формах, но и в некоторых деталях, в частности в строении ручек, донышек, ребристых выступов, оформлении фиал, а также в распоряжении рельефных поясков, отделяющих шейку кувшина от тулова.

Некоторые типы, например ойнахи средних размеров, не считая, а буквально копии аналогичных металлических форм, которые служили эталонами.

Вся урартская керамика, в том числе и сосуды из Араратской долины, поддается стандартизации, что подтверждается не только в морфологическом аспекте, но и при рассмотрении отдельных клейм, знаков и меток, сделанных на разноформенных сосудах, начиная с карасов вплоть до чаш. Это отметки производственного характера, знаки мастерских, где изготовлялись сосуды. Они идентичны как в отдельных центрах—Кармир блуре, Аргиштихили, Туше и др., также и во всех регионах Бийниского государства.

Определенный интерес представляет вопрос о взаимовлияниях местной и бийниской керамики. Многочисленные целые и фрагментарные сосуды из Кармир блура, Эребуни, Аргиштихили, Ошакана, Арагаца имеют элементы, присущие местной керамике. Это касается, в частности, лощеных линий, нанесенных по фактуре способом снятия ангоба, отдельных сюжетных сцен (ошаканский кувшин из погребения № 84). Отмечены многочисленные находки бийниских изделий в других комплексах местной культуры, что свидетельствует о широком проникновении урартской материальной культуры в быт как местной племенной знати, так и других слоев населения. О широком влиянии Бийниской культуры на местную, традиционно сохранившуюся еще несколько десятилетий после гибели Ванского царства, свидетельствуют материалы Астхадзорского, Лорибердского, Головинского и особенно в погребальных комплексах Севанского бассейна, в Зангезуре и др.

²⁴⁸ Пиотровский Б. Б. Ванское царство.—С. 189.

СОДЕРЖАНИЕ

Введение	3
Глава I. Сосуды для хранения и переработки земледельческих и скотоводческих продуктов	12
Глава II. Бытовая утварь (простая, кухонная, парадная посуда)	43
Глава III. Культовые сосуды	79