



АКАДЕМИЯ НАУК АРМЯНСКОЙ ССР
ИНСТИТУТ АРХЕОЛОГИИ И ЭТНОГРАФИИ

АРХЕОЛОГИЧЕСКИЕ
ПАМЯТНИКИ
АРМЕНИИ

5

СРЕДНЕВЕКОВЫЕ
ПАМЯТНИКИ

ВЫПУСК
I

А. А. КАЛАНТАРЯН
МАТЕРИАЛЬНАЯ КУЛЬТУРА
ДВИНА
IV-VIII вв.

ИЗДАТЕЛЬСТВО АН АРМЯНСКОЙ ССР
ЕРЕВАН 1970

ՀԱՅԿԱԿԱՆ ՍՍՀ ԳԻՏՈՒԹՅՈՒՆՆԵՐԻ ԱԿԱԴԵՄԻԱ
ՀՆԱԳԻՏՈՒԹՅԱՆ ԵՎ ԱԶԳԱԳՐՈՒԹՅԱՆ ԻՆՍՏԻՏՈՒՏ

Հ Ա Յ Ա Ս Ա Ն Ի
Հ Ն Ա Գ Ի Տ Ա Կ Ա Ն
Հ ՈՒՇԱՐՉՈՒՆՆԵՐԸ

5

ՄԻՋՆԱԿԱՐՅԱՆ,
ՀՈՒՇԱՐՉՈՒՆՆԵՐ

Պ Ր Ա Կ

I

Ա. Ա. ՔԱԼԱՆԹԱՐՅԱՆ

Գ Վ Ի Ն Ի
ՆՅՈՒԹԱԿԱՆ, ՄՇԱԿՈՒՅԹԸ
IV-VIII^{դդ.}

ՀԱՅԿԱԿԱՆ ՍՍՀ ԳԱ ՀՐԱՏԱՐԱԿՉՈՒԹՅՈՒՆ
ԵՐԵՎԱՆ 1970

902 - 6 (C43)
14

Խմբագրական կազմակերպություն
Ր. Ն. ԱՌԱՔԵՆՅԱՆ, Ս. Գ. ԲԱՐՆՈՒԴԱՐՅԱՆ,
Կ. Գ. ՂԱՅԱԴԱՐՅԱՆ, Հ. Ա. ՄԱՐՏԻՐՈՍՅԱՆ,
Գ. Ա. ՏԻՐԱՑՅԱՆ

Պրակտիկ խմբագիր
Ր. Ն. ԱՌԱՔԵՆՅԱՆ

THE ARCHAEOLOGICAL MONUMENTS
AND SPECIMENS OF ARMENIA

5

MATERIAL CULTURE OF DVIN
4th—8th CENTURIES

by A. A. KALANTARIAN

YEREVAN 1970

Ե Ր Կ Ո Ւ Խ Ն Ո Ս Ք

Ներկա պրակը նվիրված է Հայաստանի միջնադարյան մայրաքաղաք Դվինի IV—VIII դդ. նյութական մշակույթի ուսումնասիրությանը: Աշխատանքը շարադրելիս, հատկապես հարտարապետական հուշարձանների պատմա-հնագիտական ֆնեության ժամանակ մեծ շափով օգտագործված են Կ. Ղաֆաղարյանի, Վ. Հարությունյանի, Ն. Տոկարսկու հրատարակած մենագրությունները: Հնագիտական առումով ֆիչ ուսումնասիրված վաղ միջնադարյան ժամանակաշրջանին վերաբերող IV—VIII դդ. նյութերը գերազանցապես հրապարակվում են առաջին անգամ, ուստի հնարավոր են թերություններ և հետագա ստուգման կարոտ ժամանակագրական որոշ վրիպումներ: Դվինի հնագիտական առարկաների ֆնեության ժամանակ որպես բաղդատական նյութ օգտագործված են Հայաստանի տարբեր մասերում, ինչպես նաև Անդրկովկասի, Միջին Ասիայի, Մերձավոր Արևելքի հուշարձաններում հայտնաբերված ժամանակամերձ նյութերը:

Պրակին կցված են աղյուսակներ՝ իրենց ծանոթագրություններով և գրականության ցանկ: Հետագա ուսումնասիրողների աշխատանքը դյուրացնելու նպատակով ծանոթագրություններում հերթականությամբ տրված են իրերի և սոսրկանների համառոտ նկարագիրը, գտնելու վայրը, տեղամասը, ֆառակուսին, շերտի խորությունը, ինվենտար համարը, չափերը և թվագրությունը: Հնագիտական իրերի աղյուսակներում նշված են գրականությունը և գուգանեո նյութերի վերաբերյալ եղած ուսումնասիրությունները:

Պրակի նկարագարդման աշխատանքներին մասնակցել են ՀՍՍՀ ԳԱ հնագիտության և ագագրության ինստիտուտի գեղանկարիչներ Ռ. Ղազարյանը, Ն. Խանգաղյանը, լուսանկարիչ Գր. Ժամկոչյանը և Դվինի արշավախմբի հարտարապետ Գր. Քոչոյանը:

Հ Ե Ղ Ի Ն Ա Կ

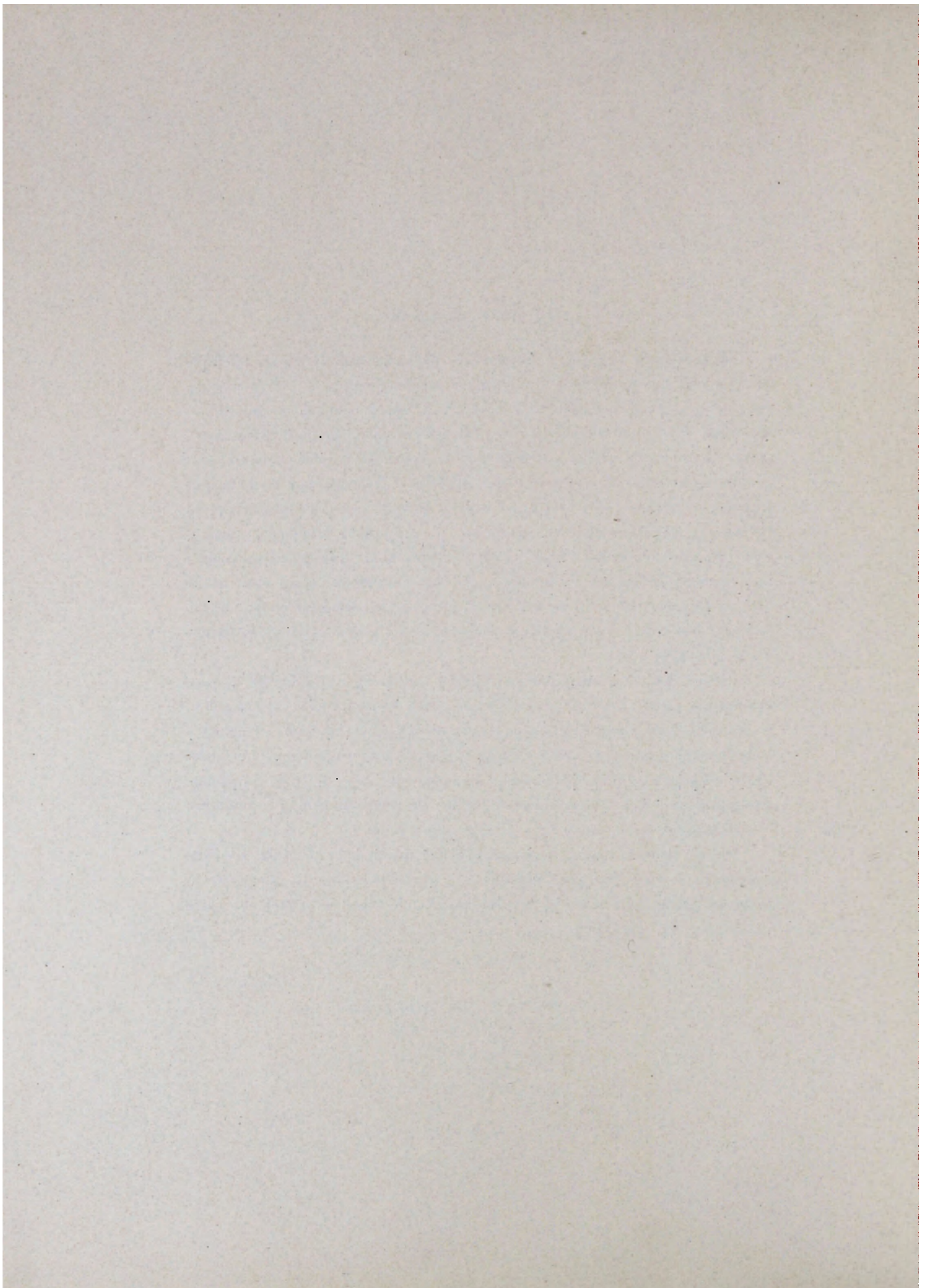

Ն Ե Ր Ա Մ ՈՒ Թ Յ ՈՒ Ն

Միջնադարյան Հայաստանի մայրաքաղաք, առևտրա-արհեստավորական և մշակութային խոշոր կենտրոն Դվինի ավերակները գտնվում են Երեւանից հարավ, մոտ 35 կմ հեռավորության վրա: Քաղաքը բռնել է մի հսկայական տարածություն, որի վրա այժմ տեղադրված են Արտաշատի շրջանի Այգեստան, Բզովան, Վերին Արտաշատ, Հողաբերդ և Հնարերդ գյուղերը՝ նրանց մեջ փոխված դաշտերով: Քաղաքը բաղկացած է եղել երեք մասից.

ա) Դվինի միջնաբերդը, որը տեղադրված է բլուրի վրա և շրջափակված պարսպով,

բ) քաղաքի թաղամասերը, որոնք իրենց հերթին առնված են ընդարձակ պարսպապատերի մեջ և

գ) քաղաքի արվարձանները, որոնք գտնվել են պարիսպներից դուրս:

Դվինի բլուրն իր շրջապատի համեմատությամբ ունի մոտ 30 մետր բարձրություն և Արարատյան դաշտի այդ հատվածի ամենաբարձր կետն է, ուստի միանգամայն բնական է, որ այն բնակեցված է եղել դեռևս վաղ ժամանակներից:

Դվինի միջնաբերդը շրջապատված է անառիկ պարսպով և շուրջ 40 կիսաբլուր աշտարակներով: Միջնաբերդն ունեցել է նաև ջրային պաշտպանության գոտի (30—70 մ լայնությամբ), որի խրամատի հատվածները պահպանվել են բլուրի արևմտյան և հարավային մասերում: Միջնաբերդը քաղաքի թաղամասերի հետ կապված է եղել խրամատի վրայով գցված կամուրջներով: Նրանցից երկուսի հետքերը պարզորոշ նկատվում են տեղում,

մեկը՝ հարավային մասում, որը միջնաբերդը կապել է քաղաքի կենտրոնական թաղամասի հետ, որտեղ գտնվում էին մայր տաճարը, կաթողիկոսարանը և կրոնական այլ շենքեր, մյուսը՝ հարավային մասում է, որը եղել է երկթուղի:

Դվինի քաղաքային թաղամասերը փոխված են միջնաբերդի շուրջը: Ամենահին թաղամասը, որը ձևավորվել է IV—V դդ., գտնվում է բերդից հարավ-արևմուտք: Այստեղ տեղադրված են եկեղեցական կառույցները և նրանց հետ անմիջապես առնչություն ունեցող այլ շինություններ: Այդ թաղամասն ունեցել է իր պարիսպը և անջատված է եղել այլ թաղամասերից: Ըստ երևույթին, արհեստավորական թաղամասերը կենտրոնացված են եղել ներկայիս Վերին Արտաշատ, Այգեստան և Բզովան գյուղերի միջև, որտեղ երևան են եկել խեցեղենի թրծման հնոցներ և տարբեր տիպի նյութեր, նաև արտադրական խոտան:

Դվինի քաղաքային պարիսպները շատ վատ են պահպանվել: Ավերված վիճակում նշմարվում է հարավային պարիսպների մի մասը՝ Վերին Արտաշատ գյուղում, որը ձգվում է դեպի Բզովան գյուղի խաղողի այգիները: Հարավ-արևմտյան պարիսպների մի փոքր հատված նշմարվում է Այգեստան-Դվին խճուղու ձախ մասում:

Դվին քաղաքի հնագիտական ուսումնասիրությունն սկսվել է 1899 թվականին: Պեղումները կարճ ժամանակով կատարել է Նիկ. Մառը: 1904, 1907 և 1908 թվականներին Դվինում, հատկապես նրա կենտրոնական թաղամասում որոշակի աշխատանքներ է կատարել Խաչիկ վարդապետ Դադյանը: Նա բացել է կաթողիկե եկեղեցու պատերի ներքին երեսը, միանավ բազիլիկ եկեղեցին: Նրա գտած նյութերի մեջ խիստ ուշագրավ է Տիրամոր

¹ 1961—1963 թթ. միջնաբերդի հարավային մասում պեղվեց մի աշտարակ, որի պարագիծը 33,7 մ է: Բուրգի առաջին շարքը շարված է քարից, իսկ մնացածը երեսապատված է թերթած աղյուսով:

խճանկար պատկերը, որը տեղադրված է եղել կաթողիկոսի արևելյան բախրդում¹։

Դվինի սիստեմատիկ պեղումներն սկսվեցին Հայաստանում սովետական կարգեր հաստատվելուց հետո։ 1937—1939 թթ. պեղումները ղեկավարել է Սմբատ Տեր-Ավետիսյանը, իսկ 1946 թվականից պեղումները ղեկավարում է Կարո Ղաֆազարյանը։ Այժմ էլ շարունակվող աշխատանքների շնորհիվ երևան են դալիս Հայաստանի նյութական մշակույթի բոլոր բնագավառներին վերաբերող պատմա-հնագիտական հարուստ և արժեքավոր նյութեր։ Պեղումների ընթացքում միջնաբերդում բացվել են տարբեր դարաշրջաններին պատկանող պալատական և եկեղեցական շինություններ, տընտեսական և կոմունալ նշանակություն ունեցող կառույցներ, միջնադարյան Հայաստանի արհեստագործության արտադրանքի հիանալի նմուշներ, բարձրարվեստ ներմուծված առարկաներ, դրամներ և այլն։ Պեղումները ցույց տվեցին, որ կյանքը Դվինի բլուրում ծայր է առել էնեոլիթյան ժամանակաշրջանից և հարատևել մինչև մ. թ. XIII դարը։

Կենտրոնական թաղամասում լրիվ բացվեց եկեղեցական և աշխարհիկ շինությունների կոմպլեքսը՝ կաթողիկոս եկեղեցին, կաթողիկոսարանը և այլն։ Քաղաքի հարավ-արևմտյան հատվածում բացվեցին սյունազարդ մի մեծ շենքի մնացորդները։ VI—VII դդ. այդ շինությունը, Կ. Ղաֆազարյանի կարծիքով, հայկական աշխարհիկ ճարտարապետության առավել նշանավոր կառույցներից մեկն է։

* * *

IV—VIII դդ. Հայաստանի և մասնավորապես Դվինի համար տնտեսական և քաղաքական խոշոր տեղաշարժերի շրջան էր։ IV—V դդ. ամբողջ Հայաստանում հաստատվել էին ֆեոդալական հասարակական հարաբերություններ։ Ֆեոդալական հասարակության հաղթանակը, առևտրի ճգնաժամը, հելլենիստական քաղաքների անկումը՝ այս ամենը խորացնում էին հակասությունները արտադրական նոր հարաբերությունների և Արշակունի-

¹ Տիրամոր խճանկարը ունշացել էր Խ. Դազյանի պեղումներից հետո։ Վերջերս հնագիտության և աղագրության ինստիտուտի ավագ գիտ. աշխատակից Գր. Կարախանյանը Հայաստանի պետարխիվում Խ. Դազյանի արխիվը նայելու ժամանակ հայտնաբերում է այդ խճանկարի լուսանկարը, որով պարզվում է, որ այն շատ թերի է եղել։

ների պետական կառավարչության իր դարն առաջ հելլենիստական սիստեմի միջև։

364—368 թթ. Շապուհ Բ-ի արշավանքների հետևանքով կործանված քաղաքներն այլևս չվերականգնվեցին (Տիգրանակերտ, Վաղարշապատ, Երվանդաշատ, Զարեհավան, Զարիշատ և այլն)։ Դրանով ավարտվեց նրանց անկման սյուրեռը, որն սկսվել էր ավելի վաղ։ Երկրի անտեսական և քաղաքական գործունեությունը փոխադրվեց ֆեոդալական ամրոցները։ Քաղաքների առևտրա-արհեստավորական բնակչությունը գերեզմանվեց։ Այս ամենը խոշոր հարված հասցրեց քաղաքներին՝ արհեստային արտադրությանը և առևտրին։

Արշակունյաց հարստության անկումից հետո (428), Հայաստանը կառավարվում էր մարզպանների կողմից, իսկ հայ նախարարները պահպանում էին իրենց ինքնուրույնությունը, որը քաղաքայլ սահմանափակվում, վերացվում էր իրանական արքունիքի կողմից։ V—VI դդ. Հայաստանում տեղի են ունենում երեք խոշոր ապստամբություն՝ ընդդեմ պարսից տիրապետության։ Այդ ապստամբությունների շնորհիվ Հայաստանը պահպանեց իր ինքնուրույնությունը և տնտեսական ու մշակութային զարգացման հնարավորությունները։

V—VII դդ. Հայաստանն ապրեց մշակութային խոշոր վերելք։ Հենց այդ շրջանում է, որ դրվում են հայկական ֆեոդալական մշակույթի հիմքերը, որի մեջ դեռևս ուժեղ էին հելլենիստական ավանդները։

Վաղ ֆեոդալական Հայաստանի մշակութային զարգացումն ուներ իր մի շարք առանձնահատկությունները։ Նախ, այն տեղի էր ունենում երկրի ինքնուրույնության համար մղվող պայքարի պայմաններում, երկրորդ՝ առաջացել էին հայ գիրն ու գրականությունը, դառնալով հայ հոգևոր մշակույթի հիմքը և երկրի ինքնուրույնության լուսապանման միջոցներից մեկը։ Երրորդ՝ հայ մշակույթը զարգանում էր վաղ քրիստոնեական միջավայրում, տակավին կրելով հեթանոսական շրջանի մտածողության և պատկերացումների կնիքը։ Հայկական գրերի ստեղծմանը հետևեց ազգային դպրության զարգացումը և պատմագիտական, կրոնա-աստվածաբանական և գիտական ծավալուն գրականության հանդես գալը։

Խոշոր առաջընթաց է կատարվում նաև արվեստում, մասնավորապես կիրառական արվեստում։ Եթե քանդակագործության հիանալի կերտվածքները մեզ հայտնի են հիմնականում եկեղև-

ցական ճարտարապետութիւնից, անպա գրավոր աղբյուրները հարուստ վիճակով լինեն եւ պահպանել նյութական մշակույթի մյուս ճյուղերի, մանավանդ կիրառական արվեստների վերաբերյալ: Նյութական մշակույթի հուշարձանների հայտնութեան և ուսումնասիրման համար բացառիկ նշանակութիւն ունեն հանրապետութեան մեջ կատարվող հնագիտական պեղումները:

Արաբական տիրապետութեան շրջանում Հայաստանի տնտեսութիւնն ապրեց տևական անկում: Երկրագործութեան և անասնապահութեան անկումը, շինարարական գործունեութեան ընդհատումը, հարկային ծանր քաղաքականութիւնը Հայաստանը կանգնեցրին քայքայման եղբին և հանգեցրին մշակույթի երկարատև անկման: Քաղաքները դարձան ռազմա-վարչական կենտրոններ, որտեղ տեղակայված էին արաբական ղորագնդերը: Միակ քաղաքը, որն ինչ որ շարունակում էր աճել և խաղում էր քաղաքային խոշոր կենտրոնի դեր՝ Դվինն էր:

Դվին քաղաքի հիմնադրման մասին առաջին հիշատակութիւնները մեզ հասել են Փավստոս Բուզանդի (IV դար) և պատմահայր Մովսես Խորենացու (V դար) «Հայոց պատմութիւն» արժեքավոր երկերից: Փավստոս Բուզանդի հավաստի վիճակով մեր Դվինը հիմնադրել է Խոսրով Ա Կոտակ (332—338) թագավորը:

«Եւ ետ հրաման թագաւորն զօրավարին իւրոյ՝ հանել խաշար յաշխարհէն բազում, և բերել զվայրենի կաղին մայրեաց, և տնկել զայն յԱյրարատեան գաւառին. և առեալ յամուր բերդէն արքունի, որում կոչեն Գառնի, մինչև ի դաշտն Մեծամօրի ի բլուրն՝ որ անուանեալ կոչի Դուին, որ կայ ի հիւսիսոյ կողմանէ քաղաքին մեծի Արտաշատու, զգետն խոնարհ մինչև յապարանսն Տիկնունի՝ տնկեցին զկաղինն: Եւ կոչեաց զանուն նորա Տաճար մայրի: Եւ միւս ի մայրեացն յեղէզնաբերանին ի նմանէ ի հարաւակոյս լցին զդաշտն կաղնատուն՝ տնկով և կոչեցին զանուն նորա Խոսրովակերտ: Եւ անդ շինեցին զապարանսն արքունականս, և զերկոսեան տեղիսն պարսպեալ փակեցին. և ոչ կցեցին ի միմեանս վասն պողոտայի ճանապարհին» (Բիւզանդ, III դպր., գլուխ Ը):

Խորենացին ևս խոսելով Խոսրով Ա թագավորի մասին գրում է.

«Նա և զարքունիսն փոխէ վերոյ անտառին յոստ մի, ապարանս հովանաւորս շինեալ, որ ըստ պարսկական լեզուին Դուին կոչի, որ թարգմանի

բլուր: Քանզի ի ժամանակին յայնմիկ Արէս ուղեկցեալ արեգական, և օդք շերմայինք պզտորեալք ժանդահոտութեամբ փչէին. յորմէ ոչ կարուցեալ ժուժել որք յԱրտաշատն բնակեալ էին՝ կամաւ յանձն առին զփոփոխումն» (Խորենացի, գիրք III, գլուխ Ը):

Այսպիսով, IV դարի 30-ական թվականներին Հայոց Արշակունի Խոսրով Ա Կոտակ թագավորը Հայոց արքունիքն Արտաշատից տեղափոխում է Դվին: Արտաշատն ավանդութեան ուժով շարունակում էր մնալ քաղաքական կենտրոն, համայնաժողովների վայր, նախարարական զորաբանակների հավաքատեղի: Արտաշատը IV դարի վերջում մնում էր որպէս միջազգային տարանցիկ առևտրի խոշոր կենտրոն: 387 թ. կնքված պարսկա-բյուզանդական պայմանագրով Արտաշատը համարվել է միջազգային փոխանակութեան երեք կարևոր կետերից մեկը: Այս ամենը վիճակում են, որ մինչև V դարի սկիզբը Արտաշատը խուլ մրցակցութեան մեջ էր նոր բարձրացող Դվինի հետ: Այդ մրցակցութիւնը շարունակվեց մինչև V դարի կեսը, երբ մարզպան Վասակ Սյունեցին ավերեց այն:

Սկզբնական շրջանում Դվինի միջնաբերդը շրջապատված է եղել փոքր բնակավայրով և աստիճանաբար մեծացել է ի հաշիվ Արտաշատից վերաբնակեցված արհեստավորական և առևտրական խավի:

Մինչև V դարի երկրորդ կեսը պատմիչները Դվինի մասին ոչ մի տեղեկութիւն չեն հայտնում: Սակայն հնագիտական պեղումները ցույց են տալիս, որ վերջին Արշակունիների և հայ առաջին մարզպանների օրոք Դվինում կատարվել են շինարարական աշխատանքներ, որոնց հետքերը հասել են մեզ:

1959—1963 թթ. միջնաբերդի զագաթին, առկա մակերեսից հաշված մոտ 4,0 մետր խորութեան վրա բացվեց շինութիւնների մի խումբ, որի մեջ առանձնակի ուշադրութեան է արժանի հաստ հիմնապատերով, կրաշաղախ պատերով, արևմուտքից դեպի արևելք ձգվող քառանկյունի մեծ դահլիճը (երկարութիւնը՝ 28,90 մ, լայնութիւնը՝ 12,5 մ, պատի հաստութիւնը՝ 1,45 մ): Դահլիճը սյունազարդ է եղել, սյան խարիսխներից մեկը պահպանվել է տեղում: Այն իր վրա կրում է անտիկ շրջանի հարդարման եղանակները: Դահլիճը փաստորեն իր ձևով բազիլիկա է, նման IV—V դարերի հայկական բազիլիկ կառուցվածքներին: Դահլիճի կենտրոնական մասում հատակի շաղախը որոշա-

կի կերպով ընդհատվում է, որից երևում է, որ այնտեղ եղել է աստիճանավոր դահլիճը՝ Դահլիճի շրջապատում սփռված քարերը հիմք են տալիս պնդելու, որ այն դրսից և ներսից երեսուսուստված է եղել սրբատաշ քարերով: Սյունազարդ դահլիճ-ընդունարանը իրավամբ համարվում է Դվինի հնադրային կառուցվածքներից՝ Արշակունիների շինարարական գործունեության արգասիք¹:

Դահլիճը մարդպանակալան շրջանում որոշ փոփոխություններ է կրել և, դատելով այստեղ գրտնըված կնքադրոշմներից, օգտագործվել որպես դիվանատուն: Հայրենական կնքագիտության համար մեծ արժեք են ներկայացնում դահլիճում կրաշաղախ հատակից մոտ 40 սմ բարձրության վրա (ըստ երևույթին, մարդպանակալան շրջանում հատակը որոշ չափով բարձրացվել է) հայտնաբերված կավե կնքադրոշմները, որոնցով կնքվել են թերևս կարևոր փաստաթղթեր: Կնիքները, որոնք պատկանել են հայ նախարարներին և բարձրաստիճան հոգևոր գործիչներին, իրենց վրա պարզորոշ կրում են ուղ սասանյան կնիքների թեմատի-

¹ Վերջին տասը տարիների ընթացքում կատարված պեղումները որոշակի նյութեր են ընձեռում Դվինի նախորդ շրջանի պատմության ուսումնասիրության համար: Բացված շինությունները և հնագիտական նյութերը ցույց են տալիս, որ Դվինի բլուրի վրա վաղ հայկական և հելլենիստական ժամանակաշրջանում եղել է խոշոր բնակավայր, որը նաև կրոնական խոշոր կենտրոն էր: Հնագիտական հարուստ նյութերը, հատկապես անտիկ շրջանի գունազարդ խեցեղենը ցույց է տալիս նրա տեղական բնույթը: Սակայն I—IV դդ. նյութերի իսպառ բացակայությունը ստիպում է մեզ ենթադրել, որ Արշակունիները պալատական իրենց շինարարությունը կատարել են ժամանակավորապես լքված վայրում: Հարց է առաջանում. երբ կարող էր ավերվել այդ ծաղկուն բնակավայրը, Հնագիտական իրերի առկայությունը ցույց է տալիս, որ այն կարող էր կատարվել ամենաուշը մ. թ. I դարում: Դվինի միջնաբերդի ստորին շերտում ամբողջ բլրով մեկ անցնում է մի զանգվածային մոխրաշերտ, որը մեծ հրդեհի արդյունք է: Այդ շերտի մեջ հողը և կավը հրդեհից կարմրավուն երանդ են ստացել:

Հայտնի է, որ հռոմեական զորահրամանատար Կորբուլոնը 58 թ. գրավում է Արտաշատը և 58—59 թթ. ձմեռն անցկացնում այդտեղ: 59 թվականի գարնանը հռոմեական զորքը դուրս գալով Արտաշատից, շարժվում է Տիգրանակերտ: Նախքան հեռանալը, հռոմեացիները, Կորբուլոնի հրամանով հրդեհում, չարտաքանգ են անում ու հողին հավասարեցնում Արտաշատը: Սի բան պարզ է, որ Դվինի բլուրի վրա գտնվող բնակավայրը չէր կարող վրիպել հռոմեացիների ուղադրությունից, քի ինչպես երևում է, նույն բախտին է արժանանում նաև այդ բնակավայրը, որը հետագայում, ըստ երևույթին, չի վերականգնվում, մինչև արքունիքի տեղափոխվելը: Եվ բոլորովին զարմանալի չէ, որ դահլիճ-ընդունարանը կառուցված է անմիջապես մ. թ. I դարի շերտի վրա:

կայի ազդեցությունը և թվագրվում են V—VI դարերով: Մարդպանակալան շրջանում Դվինում պետական դիվանի գոյությունն անկասկած է: Այդ մասին ունենք նաև պատմական հետաքրքիր վկայություն, որ Սյունյաց աշխարհի դիվանը ուզում են Դվինից տեղափոխել Փայտակարան. «զի աարցեն զդիւան աշխարհին Սիւնեաց ի Դըւնայ ի Փայտակարան քաղաք» (Սեբեոս, Պատմութիւն ի Հերակլե, Թիֆլիս, 1913, էջ 40):

Դվինի սկզբնական շինություններից է կենտրոնական թաղամասի կաթողիկե եկեղեցու նախնական կառուցվածքը: Այն ներկայացրել է մի եռանակ բազիլիկա՝ 52,4 երկարությամբ և 7 զույգ հաստահեղույս մուկթերով: Բազիլիկ եկեղեցին ավանդատներ չի ունեցել, որը խոսում է նրա հին լինելու օգտին: Կ. Ղաֆադարյանն իր «Դվին քաղաքը և նրա պեղումները» աշխատության մեջ գրում է. «Մատենական տեղեկություններից մեզ հայտնի չէ, թե Դվինի կաթողիկե եկեղեցու սկզբնական շինությունը երբ է եղել կառուցված, բայց Քասաղի տաճարի հետ միասին նա անշուշտ հանդիսանում է քրիստոնեական շրջանի ամենանախնական հուշարձաններից մեկն իր պարզ և անպաճույճ ձևերով, որի համեմատությամբ Երբրուլթի, Աշտարակի և Եղվարդի նույնատիպ եռաթև տաճարները նույն դարաշրջանի ճարտարապետական կառուցվածքների ավելի զարգացած օրինակներ են, իհարկե, շինված ավելի ուշ, քան թե Քասաղի և Դվինի տաճարները» (տե՛ս էջ 90):

Այս շրջանում գտնված իրերն ու առարկաներն աչքի են ընկնում իրենց ինքնատիպությամբ: Դրանց թվում հատուկ ուշադրության է արժանի դահլիճ-ընդունարանի շրջակայքում հայտնաբերված կավե պաշտամունքային փոքր սրվակը՝ սբ. Անդրեասի դրոշմված պատկերներով և հունարեն արձանագրությամբ: Կավե և ապակե անոթների մեծ մասը (պնակների, կարասների, ապակե հաստապատ թասերի բեկորներ) որոշակի կրում են նախորդ՝ հելլենիստական դարաշրջանի նյութական արտադրության հարդարման եղանակի, անոթների ձևերի կնիքը: Նույնը նկատվում է նաև մետաղե արտադրանքի վրա (կորաշեղք դանակներ, նետասլաքների բնորոշ տիպեր և այլն): Սակայն նյութական արտադրանքը ձեռք է բերում առանձնահատկություններ, որոնք բնորոշ են վաղ ֆեոդալական մշակույթին:

V դարի կեսից սկսվում է Դվինի վերելքը: Այդ ժամանակաշրջանում Դվինը դարձել էր առաջա-

քած մարզպանութեան վարչական կենտրոնը՝ փաստորեն Հայաստանի մայրաքաղաքը: Այդ վերելքը տևում է մինչև VII դարի վերջը, երբ արաբները վերջնականապես հաստատվում են երկրում, թեև դրանից հետո էլ Դվինը պահպանում է իր նշանակությունը՝ դառնալով արաբների ստեղծած նոր վարչական միավոր Արմինիայի կենտրոնը: Դվին քաղաքի այս շրջանի պատմության վերաբերյալ մեզ են հասել հայ և օտար աղբյուրների ուշագրավ վկայությունները, որոնք խոսում են Դվինում տիրող քաղաքական անցուղարձեռի, կատարվող շինարարության, քաղաքի ազգային և սոցիալական կազմի և այլնի մասին:

Խոշոր երևույթ էր հոգևոր կենտրոնը՝ Վաղարշապատից Դվին տեղափոխելը, որը տեղի ունեցավ Գյուտի կաթողիկոսության շրջանում (461—478): Տեղափոխման հետ է կապված Դվինի մի շարք մոտումենտալ շենքերի շինարարությունը, որոնցից է միջին դարերի հայկական աշխարհիկ ճարտարապետության եզակի հուշարձան կաթողիկոսական պալատը: Այն, անշուշտ, պետք է կառուցված լիներ անմիջապես աթոռի տեղափոխումից հաջորդող տարիներին, այսինքն V դարի 60-ական թվականներին¹: Տուֆակերտ այս շենքի կոմպոզիցիոն առանցքը կազմում է նրա ամբողջ երկայնքով ձգվող սյունազարդ դահլիճը: Այն ունենալով 26,9 մ երկայնք և 11,5 մ լայնք, երկու շարք կազմող չորսական սյուներով բաժանվում է երեք նավի, իսկ նրա հյուսիսից և հարավից ձգվում են հնգական սենյակ ունեցող թեկեր: Ներկայումս պահպանվել են պալատի հիմնապատերը, սյունազարդ դահլիճի հինգ խորիսխները և մեկ արմավենաղսարդ խոյակ, որոնք զարդարում են Դվինի կենտրոնական թաղամասի ավերակների ընդհանուր անսամբլը:

Դվինն առանձնապես բարեկարգվում է Վահան Մամիկոնյանի մարզպանության տարիներին, 485 թ. սկսած: Այդ մասին տեղեկություններ են հաղորդում Ղազար Փարպեցին, Աբեռսը, Հովհաննես Դրասխանակերտցին և այլ պատմիչներ: Ըստ այդ վկայությունների, Վահան Մամիկոնյանը նորոգել է Հայաստանի, այդ թվում նաև Դվինի մի շարք եկեղեցիներ: Մեզ թվում է, որ նրա շինարարական գործունեությունը մայրաքաղաքում ա-

վելի լայն ծավալ է ընդունել և հնարավոր է, որ կատարված լինի նաև աշխարհիկ բնույթի շինարարություն, քանի որ Դվինի կաթողիկե եկեղեցին այդ շրջանում փոփոխություններ չի կրել իր կոմպոզիցիոն ձևերում: Կաթողիկեն այդ ժամանակ արդեն ունեցել է արտաքին սյունազարդ սրահ և արևելյան խորանի երկու կողմի ավանդատները: Ղազար Փարպեցին խոսելով Վահան Մամիկոնյանի մարզպան ընտրելու հետ կապված հանդեսների մասին, գրում է. «Իսկ տէրն Մամիկոնենից Վահան, զօրավարն հայոց և մարզպան, ընկալեալ զհրովարտակն մարզպանութեանն ի ձեռաց դեսպանին, թէպետ և զխանտածութիւն հայ մարդկան ճանաչելով ծանրանայր ընդ իրս՝ այլ սակայն և ոչ ընդդիմանալ հրամանի թագաւորին իշխէր և անհնազանդ լինել: Առեալ զհրովարտակն՝ խնդրէր վաղվաղակի անդրուվար՝ երթալ ի տուն Աստուծոյ: Եւ լուեալ զայս մարդկանն որ ի քաղաքին էին, գրհ տուեալ առ հասարակ ամենայն մարդոյ, նախարարաց և ազատաց, ոստանկաց և ուսուցաց, արանց և կանանց, ծերոց և տղայոց, այլ և հարսունք անգամ յառազաստաց, մոռացեալ սռ վայր մի խնդին զամօթ հարսնութեան՝ զմեալ ընթանային յեկեղեցին: Եւ ոչ բաւեալ ընդունել զամենեսեան տանն Աստուծոյ՝ լնուին արտաքոյ սրահք եկեղեցոյն և փողոցք և ամենայն տեղիք հրապարակացն շուրջանակի» (Ղազար Փարպեցի, ՂԹ, 1907, 393—394):

Արդ, երբ կարող էր կառուցված լինել կաթողիկեի արտաքին սյունասրահը: Թովմա Արծրունին և Հովհաննես Դրասխանակերտցին հայտնում են, որ V դարի կեսերին Վնդո անունով հայ նախարարներից մեկը, Շավասպ Արծրունու հետ Դվինի եկեղեցին վերածում է մեհյանի: Այդ ժամանակ Վարդան Մամիկոնյանը հարձակվում է նրանց վրա, քանդում մեհյանը և կառուցում նոր եկեղեցի: «Եւ քանդեն աւերեն զմեհեանն և յատակեալ զտեղին՝ շինեն նորին քարամբք զմեծ եկեղեցին զսուրբ Գրիգորն ի Բլուր տեղտչն, և փոխեն անդ զկաթողիկոսն հայոց զԳիւտ» (Թովմա, 1852, էջ 86): Այս վկայություններից պարզ երևում է, որ վերաշինման աշխատանքները կատարվել են V դարի 50-ական թվականներին և անհավանական չէ, որ արտաքին սյունասրահը հենց այդ ժամանակ էլ կառուցված լինի: Այնուհետև եկեղեցին կրել է նոր փոփոխություններ և, ինչդեպ երևում է նրա բացված ավերակներից, ստացել է խաչաձև հատակադիմ ունեցող կենտրոնազմբթ

¹ Դվինում հոգևոր կենտրոնը հաստատվելու, ինչպես նաև նրա հետ կապված աշխարհիկ և եկեղեցական կառույցների շինարարության մասին ավելի մանրամասն տե՛ս Կարո Առաքելյան, Դվին քաղաքը և նրա պեղումները, զրուի 3-րդ:

հորինվածք: Կաթողիկեի վերջին վերակառուցման մասին մենք ունենք շատ ավելի հավաստի աղբյուր, ինչպիսին Սերեոսն է: Նա վերակառուցումը վերագրում է մարզպան Սմրատ Բազրատունուն՝ VII դարի սկզբին, ավելի ստույգ 608—617/19 թթ.: Դվինի հոյակապ կաթողիկե եկեղեցին, որն իրավամբ կարելի էր համարել հայկական V—VII դդ. ճարտարապետության գլուխգործոցներից մեկը, հիմնովին կործանվում է 893 թ. երկրաշարժի ժամանակ:

Կաթողիկե եկեղեցուց հյուսիս բացվել են թանձր պատերով միանավ րադիլիկայի ավերակները: Այդ բազիլիկան, համաձայն աղբյուրների վկայության, կառուցվել է VI դարի կեսերին, որին համապատասխանում են նաև շենքի ճարտարապետական ձևերը:

Մարզպանական շրջանում, ինչպես երևում է պեղումներից, մեծ քանակությամբ աշխարհիկ շինություններ են կառուցվել: Այդ շինությունների մի մասը, որոնք եղել են Դվինի քաղաքային թաղամասերում, շեն պեղվել և մեզ հայտնի են դեռևս հատուկներ օրինակներով: Բացված կառուցվածքների շարքում առանձնակի տեղ է գրավում կենտրոնական թաղամասից մի քանի հարյուր մետր արևմուտք գտնվող սյունազարդ շենքը, որի պեղումները դեռևս ավարտված չեն, բայց արդեն պարզ է, որ գա մի մեծ շինություն է՝ կազմված երեք շարք սյուներով ընդարձակ դահլիճից և նրան կից բաժանմունքներից: Սյան խարխիսների առատությունը խոսում է այս կառուցվածքի վեհության և շքեղության մասին: Կարծիք կա, որ այն կարող է լինել կարավանատուն, որը սակայն ենթակա է ստուգման հետագա պեղումներով: Շինարարական կառուցվածքի առանձնահատկություններով, սյան խարխիսների հարդարման ձևով այդ շինությունը վերագրվում է VI—VII դդ.: Շրջակա գյուղերի բնակիչների պատմելով, քաղաքի այդ տերիտորիայի վրա եղել են մանր ու խոշոր բլուրներ, որոնց տակ անշուշտ գտնվել են այդ թաղամասի շենքերի ավերակները: Հողերը մշակելու համար այդ բլուրները հարթեցնելու ժամանակ մերձակա գյուղերի բնակիչները տարել են մեծ քանակությամբ սրբատաշ տուֆե քարեր, որոնք պատկանել են քաղաքի մոտումենտալ կառույցներին: Եվ, ընդհանրապես, այդ մասում գտնվող մեծաքանակ իրերն ու առարկաները խոսում են այն մասին, որ այստեղ պետք է տեղավորված լինեին քաղաքի առևտրա-արհեստավորական թաղամասերը: Այդ

հատվածում գտնված տարբեր իրերի արտադրական խոտանի փաստերն ավելի քան հաստատում են այդ ենթադրությունը:

Դվինի միջնաբերդում մարզպանական շրջանում կառուցված շինությունները խիստ տուժել են շինարարական հետագա աշխատանքների ժամանակ և նրանցից մեզ են հասել փշրանքներ: Դվինի միջնաբերդում որոշ շափով պահպանվել են նաև այդ դարաշրջանի հում աղյուսից պատրաստված շենքի մնացորդները, սակայն խիստ քայքայված վիճակում:

Դվինում V—VII դդ. լայն ծավալ էր ստացել առևտուրը, որի մեջ իր մեծ բաժինն ունեւր միջազգային տարանցիկ առևտուրը: Ըստ երևույթին, Արտաշատի դերը խիստ նվազելուց հետո Դվինը դառնում է այն երեք հանգուցակետերից մեկը, որը նշեցինք վերևում: Ի դեպ, պետք է նշել, որ 562 թ. բյուզանդական կայսր Հուստինիանոսի և պարսից արքա Նոսրով Անուշիրվանի միջև կնքված պայմանագրի 4-րդ կետով ուժի մեջ էր մնում IV դարի վերջին կնքած պայմանագրի՝ առևտրի փոխանակման սահմանային կենտրոնների մասին: Դա արդեն խոսում է այն մեծ դերի մասին, որ խաղացել է Դվինը VI դարում, միջազգային տարանցիկ առևտրի բնագավառում: Այդ բանը հաստատվում է նաև Պրոկոպիոս Կեսարացու վկայությամբ. «Դուվին (Դվինը) շատ բերքատու երկիր է, ունի բարեխառն օդ և լավ ջուր, Թեոդոսիոպոլսից հեռու է ընկած ութը օրվա ճանապարհով: Այստեղ դաշտերը հարթ են և հարմար ձիավարության: Միմյանց շատ մոտիկ գտնվող բազմամարդ գյուղերը բնակեցված են առևտրականներով, որովհետև Հնդկաստանից, հարևան Վրաստանից և պարսիկների և նույնիսկ հռոմեացիների հյատակության ներքո գտնվող գրեթե բոլոր տեղերից այդտեղ են բերում ապրանքներ, որոնցով նրանք առևտուր են անում» («Հոմմեագիների պատերազմները պարսիկների դեմ», հատ. 2-րդ, դ. 25): Պրոկոպիոսի նկարագրության մեջ ուշագրավ է վկայությունն այն մասին, որ «միմյանց շատ մոտիկ գտնվող գյուղերը բնակեցված են առևտրականներով»: Օտարագրի վաճառականների քաղաքից դուրս բնակվելը համապատասխանում էր միջնադարյան քաղաքի անվտանգության պահանջներին և այդ առթիվ կան ուղղակի վկայություններ:

Դվինն աստիճանաբար դառնում էր նաև արհեստագործության խոշոր կենտրոն: IX—X դդ. արաբ մատենագիրները՝ Ալ-Յակուբին, Ալ-Մուկա-

դասին, Ալ-Իստահրին և ուրիշները մեծ գովեստով են խոսում Դվինում արտադրվող կերպասեղենի, գորգերի, բանվածքների, դարձեղեն արտադրանքի և նրա վոխանակության մասին: Առանձնակի ուշադրություն է հատկացվում «ուրդան կարմիր» ներկին, որն արաբներն անվանում էին «կըրմըզ»: Ամենայն հավանականությամբ այս առարկաներն արտադրվել են և վոխանակվել վաղ միջնադարում, հատկապես գորգագործության վերաբերյալ պահպանվել են որոշակի փաստեր: Որոշ հեղինակների կարծիքով, Հայաստանից արտահանվել են նաև ձիեր, մետաղի հումք և տեղական արհեստային արտադրանքի բաղմաթիվ տեսակներ: Դվինում, ըստ երևույթին, փոխանակության կարևորագույն առարկաներից մեկը եղել է շինական մետաքսը: 572 թ. ապստամբությունը ճնշվելուց հետո նրա ղեկավարները փախում են Բյուզանդիա, իրենց հետ տանելով մեծ քանակությամբ մետաքս, որը հավանաբար նրանք վերցրել էին Դվինից:

Դվինում առևտրի ծավալման մասին վկայում են նաև պեղումների ընթացքում հայտնաբերված իրերը և առարկաները: Այդպիսին են, օրինակ, ապակե անոթները՝ կլոր վերադիր ըլթակներով թասեր, որոնց մի մասն իրանական ծագում ունի և հավանաբար ներմուծվել է VI—VII դարերում: Դվինում գտնվել են զգալի թվով սասանյան, բյուզանդական և արաբական դրամներ:

Հայաստանի ընդհանուր քաղաքական վիճակին համապատասխան՝ մարզպանական շրջանում առևտուրն իր ընդհանուր զարգացման հետ մեկտեղ ցուցաբերել է նաև լճացման և մի գուցե որոշ անկման տենդենցներ: Դա առաջին հերթին վերսբերում է V դարի ապստամբությունների ժամանակաշրջանին, ինչպես և VI—VII դդ. պարսկաբյուզանդական երկարատև կռիվների շրջանին: V—VII դդ. զգալի զարգացում ապրեցին արհեստագործության տարբեր ճյուղերը՝ խեցեգործությունը, մետաղագործությունը, ապակեգործությունը, շինարարության հետ կապված տարբեր տիպի արհեստները, ոստայնանկությունը, գորգագործությունը և այլն: Այդ զարգացումն սկզբնական շրջանում շատ դանդաղ էր ընթանում, պատմա-քաղաքական և վաղ ֆեոդալիզմին բնորոշ սոցիալ-տնտեսական պատճառների հետևանքով:

Դվինի մարզպանական շրջանի խեցեղեն արտադրանքը ինչ որ շափով կրելով անտիկ շրջանի խեցեղենի ազդեցությունը, հանդես է գալիս նոր,

ինքնատիպ գծերով, հատկապես անոթների ձևերի և նախշազարդման տեսակետից: Մյուս կողմից, վաղ միջնադարյան խեցեղենի համար բնորոշ է խեցու ոչ կատարյալ թրծումը, որը նշմարվում է կոտրվածքում սև երիղի առկայությամբ: Համեմատաբար սակավ են կավե բարձրարվեստ իրերն ու առարկաները, որոնք մեծ քանակությամբ հայտնի են հելլենիստական ժամանակաշրջանում, ինչպես և հետագայում՝ IX—XIII դդ.: Ըստ երևույթին, նախարարական վերնախավի կենցաղում կավին փոխարինել էր արծաթը, մի երևույթ, որը լայն տարածում ուներ ուշ-սասանյան դարաշրջանում և անպայման իր ոլորտի մեջ պետք է վերցնել նաև Հայաստանը: Անոթների նախշազարդման վրա զգալի ազդեցություն է ունեցել ժամանակի քանդակագործությունը: Բուսական օրնամենտի առանձին վերարտադրությունը հանդես է դալիս կիրառական նշանակություն ունեցող իրերի և առարկաների վրա (խաղողի, նուսն զարդ և այլն): Այդ շրջանում Դվինում լայն ծավալ է ստանում կղմինդրի և ջրատար խողովակների արտադրությունը: Քաղաքի մոտեմենտալ շենքերի մեծ մասն ունեցել է կղմինդրե ծածկ: Այդ են ապացուցում պեղումներից, հատկապես կենտրոնական թաղամասում գտնված նյութերը, որոնք տարբեր տիպի են և հարդարված են գեղարվեստական բարձր ճաշակով: Մինարարական խեցեղենի արտադրությունը խոսում է այն մասին, որ Դվինը եղել է նրա արտադրության խոշոր կենտրոն, և մատակարարել է հարևան շրջաններին:

Ամենայն հավանականությամբ, V—VII դդ. Դվինում ծայր է առնում հայկական միջնադարյան ապակե արտադրությունը, որն առավել քան խեցեղենը կրում է անտիկ շրջանի ապակեգործության ազդեցությունը և նրա օրգանական շարունակությունն է կազմում: Դվինի վաղ միջնադարյան ապակե վրա բավականին ուժեղ է մանավանդ սիրիական ապակեգործական կենտրոնների ազդեցությունը, մի հանգամանք, որը բազմիցս հիշատակվել է անտիկ շրջանի ապակեգործությանը նվիրված ուսումնասիրություններում:

Հայտնաբերված ապակե անոթների մեջ սովոր խումբ են կազմում կլոր և նշաձև ըլթակներով փորագրված հաստ ապակե թասերի բեկորները, տեխնիկական մի յուրատիպ միջոց, որը լայն տարածում է ստացել անտիկ ժամանակաշրջանում և անցել վաղ միջնադարին: Այդ անոթները, որոնք բնորոշ են հայ միջնադարյան ապակեգործության վաղ

շրջանին, հետագայում դուրս են մղվում կիրառությունից, ըստ երևույթին չհամապատասխանելով ապակու համեմատաբար մասսայական արտադրության պահանջներին:

Պեղումներից գտնված մետաղե արտադրանքը, որը գերազանցապես տեղական բնույթ է կրում, խոսում է հայ արհեստավորների բարձր կուլտուրայի, ճաշակի և հմտության մասին: Ոսկուց և արծաթից պատրաստված վաղ շրջանի իրեր մեզ Դվինից համարյա չեն հասել այն պատճառով, որ արաբական տիրապետության ժամանակ նրանք կողոպտվել են, իսկ մի մասն էլ հավանաբար օգտագործվել է դրամահատության մեջ: Պեղումներից հայտնաբերված զենքերը (գերազանցապես նետասլաքներ և նիզակներ) մի անգամ ևս հաստատում են մատենագիրների հաղորդածը Դվինի՝ զինագործության կենտրոն լինելու մասին: Սակավ նյութեր են հայտնի ակնագործության, կնիք պատրաստելու արհեստի վերաբերյալ. գտնվել են ոսկերիչների արտադրական գործիքներ (աքցաններ, հալոցներ, փոքր դեղդիրներ և այլն):

640 թ. տեղի ունեցավ արաբների առաջին արշավանքը Հայաստան: Նույն թվականի աշնանը նրանք գրավեցին Դվինը, ավերեցին և թալանեցին այն և ի լրացումն ամենայնի, բնակչության մի մեծ զանգված գերեվարեցին դեպի հարավ: Այդ դեպքերը մանրամասն նկարագրված են Մեքենոսի մոտ. «Ապա անցեալ ընդ կամուրջն Մեծամորի, հարին ասպատակաւ զամենայն երկիրն, և ժողովեալ զաւար և զգերութիւն բազում յոյժ, և եկեալ բանակեցան ի յեզր մայրոյն խորովակերտի:

Եւ եղև յաւուրն հինգերորդի դիմեցին ի վերայ քաղաքին. մատնեցաւ քաղաքն ի ձեռն նոցա. քանզի արկին մուխ շուրջանակի, մերժեցին ծխովն և նետածգութեամբն զպահապանս պարսպին, և կանգնեալ սանդուխս՝ ելին ի պարիսպն և անկեալ ի ներքս բացին զդուռն քաղաքին: Եւ դիմեալ ի ներքս զաւրք թշնամեացն սատակեցին սրով զբազմութիւն քաղաքին, և առեալ զաւար և զկապուտ քաղաքին, ելին և բանակեցան ի նմին բանակետեգն. որ աւր ՚ էր տրէ ամսոյն ուրբաթի» (Սեբեոս, 1879, էջ 109):

Արաբական տիրապետության սկզբնական շրջանում, այն է մինչև VII դարի վերջը, Հայաստանն ինքնուրույն էր, Դվինը շարունակում էր խաղալ իր կարևոր դերը երկրի տնտեսական, քաղաքական կյանքում: Դվինում 648 թ. տեղի է ունենում եկեղեցական ժողով, որտեղ դրված էր

հունական և հայկական եկեղեցիների միավորման խնդիրը, որի շուրջը մեծ մասաբխումներ տեղի ունեցան: Այդ կապակցությամբ 50-ական թվականներին Կոստանդին Գ կայսրը Դվին է ժամանում, սակայն հաջողության չի հասնում, Դվինում շարունակվում է շինարարությունը, Հովհաննես Դրասխանակերտցու վկայությամբ Ներսես Գ Տայցի կաթողիկոսը VII դարի կեսերին այստեղ կառուցել է սբ. Սարգիս եկեղեցին, Ենթադրվում է, որ Դվինում հայտնաբերված խոյակներից մի քանիսը կարող են սբ. Սարգիս եկեղեցունը լինել, քանի որ նրանք հիշեցնում են նույն շրջանում կառուցված Զվարթնոցի խոյակները:

VII դարի վերջում և VIII դարի սկզբներին արաբները ստեղծեցին իրենց հյուսիսային «Արմինիա» նահանգը, որի կենտրոնը դառնում է Դվինը: Ըստ երևույթին Դվինի վիճակն այդ շրջանում այնքան էլ մխիթարական չի եղել, որն ստիպել է արաբ առաջին ոստիկաններից մեկին՝ Սբղ ալ-Ադիդին (705—715) շինարարական որոշ աշխատանքներ կատարել քաղաքում, հատկապես պաշտպանական նկատառումներով: Այդ մասին որոշակի վկայություններ պահպանվել են Ղևոնդի (VIII դար) և արաբ աշխարհագիր Բալաձորիի մոտ: «Շինէր վերստին զքաղաքն Դուին հզօրագոյն և ընդարձականիստ մեծութեամբ քան զառաջինն, և ամրացուցանէր դրամբք և դռնափակօք, անցուցանէր շուրջ զպարսպովն պարկէնս փոսից լցեալ ջուր յապաստան ամրոցին» (Ղևոնդ, 1887, էջ 36):

Արաբական ծանր լուծը հաստատվելուց հետո էլ Դվինը միակ քաղաքն էր, որը պահպանեց արհեստային արտադրության և առևտրի կենտրոնի իր դերը, թեև նրա զարգացումը զգալիորեն դանդաղել էր: Առևտրի և փոխանակային հարաբերությունների զարգացման գործում կարևոր դեր խաղաց Դվինում դրամահատության կազմակերպումը: «Դարիլ» մակագրությամբ Աբբասյան ֆելսերը լայն տարածում ունեին Անդրկովկասում և որոշ չափով խթանեցին առևտրի զարգացմանը VIII դարի վերջում:

Հնագիտական պեղումները որոշ նյութեր են ընձեռում Դվինում արաբների կատարած շինարարության վերաբերյալ: Այդ շինություններից մեզ առայժմ ստույգ հայտնի են երկուսը: Մեկը գտնվում է միջնաբերդի գագաթին, իրենից ներկայացնում է հում մեծ աղյուսներով, թանձր պատերով մի շենք, որը հավանաբար եղել է ոստիկանի

ապարանքը: Շինությունը և նրան հարող ընակելի տարածությունը մոտ 3,0 մ խորության վրա է գտնվում: Նրա երկարությունը 25,0 մ է, լայնությունը՝ 18,4 մ, պահպանված պատերի բարձրությունը՝ 1,75 մ: Հավանաբար կենտրոնում մեծ դահլիճ է ունեցել, որի պատերի տակ ներսից մասամբ պահպանվել են 40—50 սմ բարձրությամբ կավածեփ նստատեղիներ: Շինությունն ունեցել է նաև օժանդակ այլ հարկաբաժիններ:

Մեծ հետաքրքրություն են ներկայացնում քաղաքի կենտրոնական թաղամասում վերջին տարիների պեղումների միջոցին բացված քարե մեծ շինության մնացորդները: Հյուսիսից հարավ ձգվող այդ շենքի հարավային մասում բացվել է սյունազարդ մի սրահ, տեղում պահպանված շորս փայտե սյուների համար քարե խորիսիներով: Շինության հյուսիսային մասում եղել են նրա տնտեսական բաժանմունքները: Առայժմ դժվար է պատկերացնել կոմպլեքսի ընդհանուր հատակագիծը: Սակայն մի բան պարզ է, որ այդ շինությունն, ամենայն հավանականությամբ, կառուցվել է VIII դարում: Այդ են ապացուցում տեղում հայտնաբերված հնագիտական առարկաները և գրամները: Սյունազարդ սրահը հիշեցնում է հայկական ավանդական «գլխատունը», բնակարանի մի տեսակ, որը լայն տարածում է ստացել քաղաքացիական շինարարության մեջ և Հայաստանի շատ շրջաններում պահպանվել է մինչև մեր օրերը: Շինարարական ավանդների կայունության մասին խոսում են նաև դահլիճի շափերը և խորիսիների տեղադրությունը: Մենք այստեղ անշուշտ գործ ունենք վաղ միջնադարյան աշխարհիկ ճարտարապետության մի կարևոր փաստի հետ, որի լրիվ բացահայտումը կհարստացնի մեր գիտելիքները Հայաստանի միջնադարյան բնակելի տների մասին:

VII—VIII դդ. արհեստագործական արտադրանքի նմուշները սակավ լինելով հանդերձ,

մեղ հասել են բավական լավ վիճակում: Խեցեղեն արտադրանքը շատ միապաղաղ է և գեղարվեստական արժանիքներից համարյա զուրկ: Հակառակ դրան, ապակին շատ ավելի հարուստ է ինչպես զարդարման, այնպես էլ անոթների ձևերի տեսակետից: Հստ երևույթին, այդ շրջանում արդեն ապակեգործության արհեստը իր որոշակի տեղն էր գրավում մյուս արհեստների շարքում: Դվինը դառնում է Մերձավոր Արևելքի ապակեգործության կենտրոններից մեկը: Մետաղից պատրաստված առարկաները համեմատաբար քիչ են: Որոշակի վկայություններ կան այն մասին, որ Դվինն արաբական շրջանում մնում էր զինագործության խոշոր կենտրոն, որը զենք էր մատակարարում ինչպես արաբական, այնպես և հայ նախարարական զորագնդերին: Խոսելով Արտավազդ Մամիկոնյանի ապստամբության մասին (VIII դարի կեսեր) Ղևոնդ պատմիչը գրում է. «Եւ սկիզբն րանիս այսորիկ լինէր ի ձեռն Արտաւազդայ, որ էր ի տանէ Մամիկոնէից. որոյ երթեալ ի մայրաքաղաքն Դուին՝ կազմութիւն մեծ առնէր զօրաց իւրոց. և ստանայր անդ զէնս և անօթս պատերազմի, և վառէր զինքն հրագիւք և սաղաւարտիւք և ամենայն սպառազինութեամբք, և մտերիմ զինքն երևեցուցանէր ղօրացն Իսմայելի, իբր թէ մարտնչել ընդ թշնամիս նոցա կազմիցի» (Ղևոնդ, էջ 138): Դվինում զարգացած գորգագործության, ոստայնակության և այլ արհեստների վերաբերյալ բազմաթիվ վկայություններ են պահպանվել արաբ մատենագիրների մոտ:

Դվինի տնտեսական և առևտրական նոր վերելքը սկսվում է IX դարի կեսերից, երբ ամբողջ երկիրը թոթափում է արաբական լուծը: Այդ վերելքը տևեց մինչև XIII դարի կեսերը, երբ մոնղոլական արշավանքների հետևանքով քաղաքը հիմնահատակ կործանվեց:

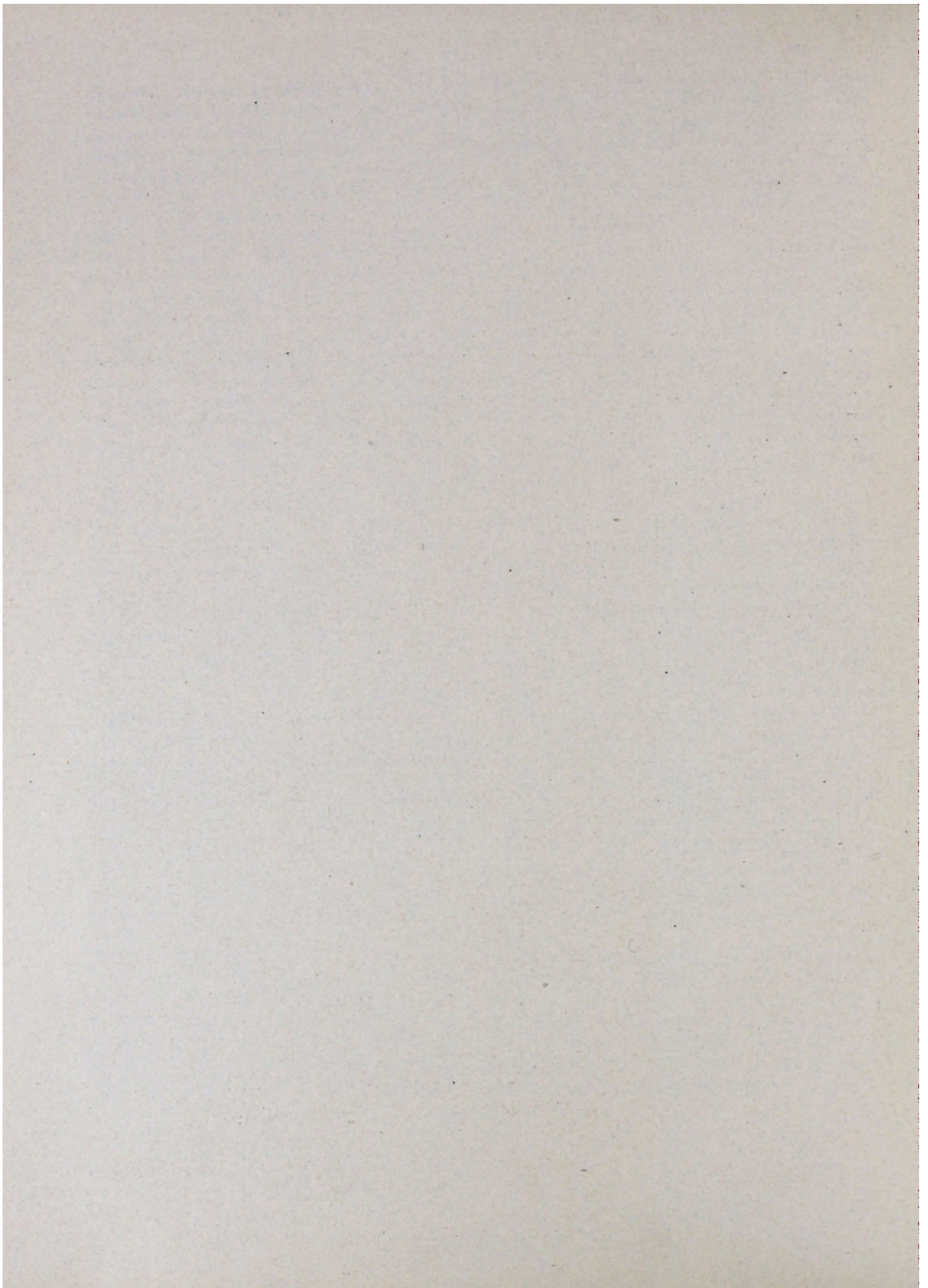

Ն Յ Ո Ւ Թ Ա Կ Ա Ն Մ Շ Ա Կ Ո Ւ Թ Բ

Ա. ՄԵՏԱՂԵ ԻՐԵՐ ԵՎ ԱՌԱՐԿԱՆԵՐ

Աշխատանքային գործիքներ: V—VIII դդ. Դվինում հայտնաբերված մետաղե իրերի ժողովածուում իրենց ուրույն տեղն ունեն սակավաքանակ աշխատանքային գործիքները, որոնք որոշ գաղափար են տալիս արտադրողական ուժերի զարգացման վերաբերյալ: Գործիքները հիմնականում երկաթից են և վատ են պահպանվել: Աշխատանքային գործիքները բաժանվում են մի քանի խմբերի: Գյուղատնտեսական աշխատանքներում օգտագործվել են թեթև գուլանը, արորը, մանգաղը, ցաքատը և այլն: Մանգաղները գտնվել են բեկորներով և իրենց արտաքին տեսքով չեն տարբերվում ուշ շրջանի մանգաղներից: Մեծ հետաքրքրություն է ներկայացնում թեթև գուլանի խոփը (VII—IX դդ.), որը հայտնաբերվել է կենտրոնական թաղամասում: Նույն տիպի խոփ գտնվել է նաև Զվարթնոցի մերձակայքում: Ուշագործված արժանի է երկաթե ցաքատը, որի շեղբը տափակ է, իսկ լեզվակը գամերով միացված է եղել փայտե կոթին: Ծայրը կեռ է և հատու:

Սրկաթե իրեր հայտնաբերվել են նաև Գառնիի վաղ միջնադարյան շերտերում: Ուշագործված է արժանի մի ձեռնուկադ, թերի մշակմամբ, մկրատի բեկոր, որոնք իրենց մշակմամբ ընդհանրություններ ունեն Դվինի նույնանման նյութերի հետ:

Առանին գործունեության համար կիրառվել են դանակների տարբեր տիպեր: Դանակները, որոնք իրենց արտաքին ձևերով հանդես են գալիս տարբերակներով (կեռ, մանգաղաձև, նեղ, կարճ շեղբերով և այլն), թվագրվում են ուղեկցվող և զուգահեռ նյութերով, ինչպես նաև շերտագրական առումով: Դանակների մի մասի ձևերը կրկնվում են նաև հետագա դարերում, որը խոսում է նրանց մնայուն լինելու մասին: Գտնվել են տաշտաքերիչներ, որոնք ունեն տափակ, լայն գլուխ և բարակ պոչ: Դազար Փարպեցին թվարկում է դարբնի աշ-

խատանքային մի շարք գործիքներ, ինչպիսին են սալը, ուռնը, կռանը, խարտոցը և այլն: Դրանց նմուշները, սակայն, մեղ չեն հասել: Դվինում մետաղագործական արհեստի արտադրանք են հանդիսացել տարբեր տիպի գամերը, մասնավորապես լայն գլխով դարդագամերը, որոնք օգտագործվել են նաև ծածկի կղմինդրներն ամրացնելու համար:

Դվինի վաղ միջնադարյան շերտերը տվել են զգալի քանակությամբ ոսկերչական արտադրանքի նմուշներ: Արծաթե գդալիկների մի հետաքրքիր ժողովածու հայտնի է Դվինի կենտրոնական թաղամասից, նրանց բերաններն այնքան փոքր են, որ կարող էին օգտագործվել միայն քիչ քանակությամբ փոշի վերցնելու համար: Արծաթե և ոսկրե գդալիկների, բրոնզե փոքր հատիչների առկայությունը IX դարի շերտերում հնարավորություն է տալիս ենթադրել, որ կենտրոնական թաղամասում եղել է ոսկերչի արհեստանոց: Հավանական է, որ տվյալ գործիքների մի մասը պատկանել է ալքիմիկներին, քանի որ վերջին տարիներս նույն պեղավայրից գտնվել են բավարար քանակությամբ ալքիմիական ապակե անոթներ (ալամբիկների բեկորներ):

Զեմբե: Դվինի վաղ միջնադարյան պեղածո մետաղե նյութերում կան զգալի թվով զենքեր (նետասլաքներ և նիզակներ): Զենքերը պատրաստված են երկաթից և ստորաբաժանվում են տարբեր խմբերի: Նետասլաքները, որոնք լավ թվագրվում են ուղեկցվող և հարևան երկրներից հայտնի զուգահեռ նյութերով, հանդես են գալիս տարբեր տեսակներով: Սռաթև հատվածքով նետասլաքներ Դվինում հանդիպում են V—VII դդ. շերտերում: Այդ հանգամանքը մի անգամ ևս խոսում է նրանց հին լինելու օգտին: Սռաթև նետասլաքի վերաբերյալ հետաքրքիր վկայություն է պահպանվել Մովսես Խորենացու մոտ Հայկի և

Բեյի սլատերուղմի նկարադրութեան մեջ, Երկաթի պոչուկավոր եռաթև նետասլաքների հանդես դուրս եւ տարածման ժամանակաշրջանի օդախն են խոսում նաև Միջին Ասիայի եւ Անդրկովկասի այլ հուշարձաններում հայտնաբերված նյութերը:

V—VIII դդ. լայն տարածում են ստանում ռոմբաձև, ձվաձև եւ եռանկյունաձև հատվածք ունեցող եւ քառանկյուն նետասլաքները: Վերջիններիս բաղմամբանակութունը բացատրվում է այն հանգամանքով, որ նրանք հատկապես IX դարի նետասլաքների հիմնական խումբն են կազմում: Զանգված նետասլաքները շատ հազվագյուտ են եւ, ամենայն հավանականութեամբ, վաղ միջնադարում նրանք արդեն դուրս են դալիս դրածոթութունից:

Նետասլաքների բաղմամբանութունը բացատրվում է մի շարք հանգամանքներով. նախ, նետասլաքներն արտագրվել են տարբեր կենտրոններում եւ նախարարական զորախմբերի կողմից բերվել են Դվին: Նրանք ունեցել են նաև կիրառական որոշ առանձնահատկութուններ: Նետասլաքների մի մասը, անշուշտ, օտար ծագում ունի (իրանական, բյուզանդական, արաբական եւ այլն), սակայն նյութերի սակավութունը հնարավորութուն չի ընձեռում այդ խումբն առանձնացնել: Գործածվել են նաև թունավոր նետասլաքներ, որոնց մասին մեզ հայտնում է Եղիշեն. «Պատկանգարան դեղեալ նետիք» (թունավորված նետերով լի կապարճ):

Նետասլաքների ձևերի ուսումնասիրութունն ամբողջութեամբ վերցրած երևան է բերում հետաքրքիր ժամանակագրական օրինաչափութուններ: Նետասլաքների մի մասը (եռաթև) սկիզբ է առնում վաղ հայկական շրջանում եւ իր ձևը պահպանում է ընդհուպ մ. թ. VII—VIII դդ.: Նույնը կարելի է ասել նաև ճանկավոր նետասլաքների մասին: Մի այլ խումբ (ռոմբաձև, եռանկյունի հատվածք ունեցողները) ժամանակագրական տեսակետից երևան են դալիս IV—V դդ. եւ հարատևում են մինչև XIII դարը: Քառանկյուն նետասլաքների առանձին ձևերը մենք հանդիպում ենք Գառնիում, անտիկ շերտից: Դվինի պեղումներից երևում է, որ այդ ձևը պահպանվել է մինչև XIII դարը: Ժամանակագրական այս օրինաչափութունը խոշոր կարևորութուն է ներկայացնում հնագիտական հարակից նյութերի եւ ամբողջ շերտի թվագրության համար: Մյուս կողմից, մնալուն ձևերի առկայութունը մեզանից պահանջում է մեծ զգուշութուն:

Նետասլաքների խմբավորումն ըստ ձևերի եւ ըստ ժամանակի համընկնում է հարևան երկրներից հայտնի նյութերի հիման վրա կատարած դիտողութուններին (Միջին Ասիա, անդրկովկասյան այլ երկրներ, հարավային Ռուսաստան եւ այլն):

Դվինում հայտնաբերված նիզակները սակավաթիվ են, բայց իրենց արտաքին տեսքով բաժանվում են մի քանի տեսակների: Առաջին տեսակին պատկանում են հավասարաոլիս դեպի ծայրը նեղացող ռոմբաձև հատվածքով նիզակները: Երկրորդ տեսակը կազմում են կլոր, կարճ կոթառով, կենտրոնից ձգվող ռոմբաձև սայրով նիզակները: Երրորդ տեսակը ներկայացված է մեկ նիզակով, որն ունի ռոմբաձև հատվածք, նեղ, կենտրոնում փոքր-ինչ ուռուցիկ կարճ սայր: Նիզակների խմբում ենք դասում նաև շենքի մի տեսակ, որը խոզովակաձև է եւ վերջնում է մասսիվ, սուր զանգվածով: Հնարավոր է, որ այն մեր պատմիչների մոտ հիշատակվող «բոլորոտէղ» նիզակն է:

Բոլոր նիզակները լավ թվագրվում են ինչպես հնագիտական ուղեկցվող նյութերով, այնպես եւ VII—VIII դդ. բյուզանդական եւ արաբական դրամներով: Նետ եւ աղեղների, նիզակների, ինչպես նաև նետասլաքների ձևերը ցայտուն կերպով երևան են դալիս վաղ շրջանի պատկերաքանդակներում: Եռանկյուն նետասլաքների ձևերը պարզ դիտվում են նաև սասանյան արծաթե թասերի վրա:

Դվինի վաղ միջնադարյան շերտերում գտնվել են նաև երկաթե գրահի բեկորներ: Նրանք երկու խմբի են բաժանվում՝ հյուսածո եւ թերթիկավոր: Հյուսածո զրահը կազմված է գործված օղակներից եւ ներկայացնում է զրահաշապիկ: Այն խիստ քայքայված է: Թերթիկավոր զրահի թեփուկները իրենց ձևով բաժանվում են մի քանի տիպի (կլոր, նեղ, թմբիկավոր եւ այլն): Նրանց մի մասը թելով կապվել է հաստ գործվածքից պատրաստված հագուստի վրա, իսկ մի մասը գամերով ամրացվել եւ կազմել է զրահաշապիկ: Զրահների վերաբերյալ հետաքրքիր վկայութուններ են պահպանվել մեր վաղ շրջանի մատենագրութեան մեջ: Հյուսածո զրահը «վերտ» է անվանվում Մովսես Խորենացու, Սեբեոսի եւ Շապուհ Բագրատունու մոտ: Երկաթագամ տախտակներից պատրաստված լանջապանակների վերաբերյալ վկայութուն ունի Հովհաննես Դրասխանակերտցին: Զրահների հետաքրքիր ձևերի վերաբերյալ վկայութունները պահպանվել է V—X դդ. պատկերաքանդակների վրա: Զրահները

թվադրվում են ինչպես հարակից նյութերով, այնպես և զուգահեռ առարկաներով (Ուրբնիսի, Փյանջիքենդ և այլն):

Չարդեր և այլ առարկաներ: Դվինում հայանաբերված մետաղե իրերի մեջ զարդերը սակավաթիվ են, զրանով հանդերձ նրանք որոշ հետաքրքրություն են ներկայացնում պատրաստման եղանակներով, ձևերով և կիրառմամբ: Ինքնասուիտ են կանացի զարդարանքի առարկաները՝ ականջօղեկը, կախիկները, ղլխի հերունները, վարսակալները, ապարանջանները: Պղնձե ականջօղեկից երեքը գտնվել են քաղաքի կենտրոնական թաղամասի ստորին շերտում: Դրանք բարակ լարերից օղեր են, որոնց ներքին մասում հագցված են փոքրիկ կիսազնդեր: Կախիկներից մեկը, որը նույնպես գրտնրվել է կենտրոնական թաղամասում, կաթողիկե կեղեցու միջից, պղնձից արված օղակ է, որի մի մասը փաթաթված է լարով: Այդ մասից իջնում են 4 հյուսածո շղթայիկներ, որոնց ծայրերում ամրացված են երկուական քար (քարերը պահպանվել են միայն երկուսի վրա): Նման կախիկների արտադրությունը Հայաստանում նորույթ չէ: Նրանք հանդիպում են Գառնիի դամբարաններում գեոկսանտիկ շրջանից: Նույնանման մի կախիկ պահվում է Նիկողիայի թանգարանում (Կիպրոս): 1947 թ. կաթողիկե կեղեցու մոտ, VI—VII դդ. շերտից գտնված արծաթե զարդերի մի փոքրիկ ժողովածուի մեջ կան երկու օղակաձև կախիկներ, որոնց ծայրերում արված են կլոր օղակներ:

Բարձր վարպետությունը են պատրաստված վարսակալները և շքասեղները: Նրանցից մեկը երկար ձող է, որի վերին ծայրն ունի ջահի տեսք: Դվինից հայտնաբերված թռչունների և կենդանիների զուգաներով շքասեղները, դատելով զարդարման ձևերից, նույնպես վաղ միջնադարյան ժազում ունեն:

Գտնված իրերի թվում հանդիպում են նաև գոտինների բրոնզե ճարմանգների առանձին մասերը, որոնք թվագրվում են VIII—IX դդ.: Նրանց դուգահեռները հայտնի են Մինգեչաուրի՝ ժամանակով մոտիկ նյութերում:

Վերոհիշյալ արծաթե իրերի գանձի մեջ են մտնում նաև շորս մատանի: Նրանք իրենց ձևով բաժանվում են երկու խմբի: Մի խումբը բաղկացած է երեք մատանիներից. դրանք կլոր օղակներ են, որոնց ծայրերն իրար չեն հասնում: Այդ մասում դրված է քարե ակ, արծաթե զարդարուն բնի մեջ: Մատանիներից մեկի բունը երկու կողմից ունի

փոքրիկ կլուստ: Չորրորդ մատանու օղակը սնամեջ է, որը մատանու սկի բնի հետ միասին մի ամբողջություն է կազմում: Այլը հագցվել է մատանու վերին, մասսիվ դսնվածի մեջ: Մատանիները ևս նույն գանձի մեջ մտնող հավասարաթև արծաթե խաչի օգնությամբ թվագրվում են VI—VII դդ.: Խաչը վերին մասում ունի օղակ, որով կախվել է: Խաչն ակոսավոր է և թերի, ծայրերում ունի կլոր զույգ ելուստներ: Նման խաչերը լայն տարածում ունեին վաղ միջնադարում: Դվինի կենտրոնական թաղամասում պեղումների միջոցին հայտնաբերվել են թևավոր խաչեր, որոնք ընդհանրություններ ունեն վերոհիշյալ արծաթե խաչի հետ: Իր ձևով արծաթե խաչին շատ նման է պատահական գտնված ոսկե փոքրիկ խաչը, կենտրոնում սասանյան թեմատիկային առնչվող պատկերազարդ գեամայով: Խաչի թևերի կենտրոններում գտնվում է հյուսածո հաստ զարդ, եղբերը սահմանադատված են կոճակաձև զարդերով: Խաչը կախելու համար նույնպես կլոր օղակ ունի: Հավասարաթև խաչ երկաթից հայտնի է Գառնիի IV—V դդ. դամբարաններում: Մետաղե իրերի մեջ խիստ հետաքրքրական է բրոնզե մեծ բանալին, որը գտնվել է 1946 թ. կաթողիկե կեղեցու արևմտյան մուտքի մոտ և հավանաբար վերաբերում է VII դարին: Սա մի բրոնզե երկար ձող է, մեջը դատարի, բռնելու տեղն օղակավոր, բացող մասում ունի երկու իրարից բավական հեռու ատամներ: Բանալիի երկարությունը 29 սմ է, բացող մասը՝ 6,5 սմ:

Վաղ միջնադարյան մետաղե նյութերի հավաքածուի մեջ են մտնում նաև դռների տարբեր տիպի օղակները, ձիու սանձի մաս, պղնձե թիթեղիկներ, մատանիների բեկորներ, ձողեր և այլն:

Ինքնին հասկանալի է, որ մետաղագործական արտադրանքը չի սահմանափակվել այս փոքրաթիվ իրերի ժողովածուով: Մատենագրական վկայությունները և Հայաստանի այլ վայրերից դրտնրված իրերը խոսում են այն մասին, որ մետաղագործությունը, մանավանդ արծաթագործությունը վաղ միջնադարում զգալի հաջողություններ է ձեռք բերել: Ըստ երեույթին, նրա վրա որոշ աղեցություն է թողել նաև արևելյան արծաթագործական դպրոցը, որը տվել է արվեստի անդուգական գոհարներ: Այդ առումով շատ հետաքրքրական է 1907 թ. Նոր Բայագետում (այժմ Կամո) գտնված արծաթե իրերի գանձը, որի մեջ մտնում էին 3 արծաթե սկուտեղ և շորս դրալիկ: Ելնելով թասերի վրայի պատկերների տեղական տարրերի առկա-

յությունից, կարելի է ենթադրել, որ նրանք պատ-
րաստվել են տեղում:

Բ. Խ Ե Յ Ե Ղ Ե Ն

Դվինի վաղ միջնադարյան շերտերում հայտ-
նաբերված խեցեղենը բաժանվում է երկու մեծ
խմբի՝ շինարարական և կենցաղային:

Շինարարական խեցեղեն: Այս խմբի մեջ մրա-
նում են տարբեր տիպի աղյուսները, կղմինդըր-
ները և փողրակները: Աղյուսների օդաադրծումը,
շինարարության մեջ Դվինում լայն ծավալ էր
ստացել, որը բացատրվում է առաջին հերթին
քաղաքի մոտակայքում քարհանքների բացակա-
յությամբ և շինարարական քարի տեղափոխության
հետ կապված դժվարություններով: Բացի մոնու-
մենտալ շինություններից և հիմնապատերից, մնա-
ցած բոլոր շինությունները և նրանց մանրամաս-
ները կառուցվել են հում և թրծած աղյուսով: Այն-
պիսի մի հիանալի կոմպլեքս, ինչպիսին Դվինի
միջնաբերդի և քաղաքի պարիսպներն են, կառուց-
վել են հում աղյուսով և հետագայում երեսապատ-
վել թրծած աղյուսով: Թրծած աղյուսների չափերն
ամբողջ միջնադարի համար մնայուն են. երկարու-
թյունը ե լայնությունը 20—25 սմ, հաստությունը
5 սմ: Հում աղյուսները հանդես են դալիս տարբեր
չափերով և երևան բերում որոշ օրինաչափություն-
ներ, որոնք պարտադիր են հիշյալ ժամանակաշրջ-
անի համար:

Բացի շինարարական աղյուսներից, Դվինում
հայտնի են նաև մեծ քանակությամբ կավե սալիկ-
ների բեկորներ, որոնք օգտագործվել են շենքերի
բնակելի տարածությունները սալահատակելու,
ինչպես նաև սենյակների ներքին հարդարանքի հա-
մար: Նման սալիկների հիանալի օրինակներ հայտ-
նի են նաև Հայաստանի այլ բնակավայրերից: Հա-
յաստանում գտնված կենդանական զարդամոտիվ-
ներով երկու սալիկ պահպանվում են էրմիտաժում:
Մուլանաման սալիկների բեկորներ մեծ քանակու-
թյամբ կան Սանահինի վանքում, որոնք, ըստ երե-
վույթին, բերվել են Կողբի V—VII դդ. եկեղեցին
պեղելուց հետո:

Հայաստանում կղմինդրների վաղ օրինակները
հայտնի են անտիկ շրջանից: Դրանց արտադրու-
թյունը լայն ծավալ է ստանում V—VII դդ., որը
հետագայում (սկսած X դարից) իր տեղը զիջում է
կղմինդր հիշեցնող քարե սալերին:

Դվինի կղմինդրները հիմնականում հանդես են

դալիս երկու ձևով՝ հարթ և կիսաբոլոր: Հարթ նը-
մուշներն ունեն քառանկյուն եզրեր, ստորին մա-
սում արտահայտված խիստ նեղացումով: Կղմին-
դրների մակերեսի վրա, ներսից արված են ա-
կոսներ՝ անձրեաջքին ուղղություն տալու համար:
Կղմինդրների կենտրոնում կա անցք՝ բարձր պսա-
կով, որտեղից ամրացնող դամն էր անցնում: Եռյն
տիպի կղմինդրներ հանդիպում են Զվարթնոցում,
Աշտարակի Կարմրավոք եկեղեցու ծածկի վրա և
այլուր:

Դվինի VII դարի հարթ կղմինդրների մի մասի
տեսանելի մասերը ներկված են կարմիր գույնով:
Նրանք ծառայել են տանիքները գեղարվեստորեն
զարդարելու համար: Հանդիպում են նաև կարմիր
ներկով արված երկրաչափական զարդեր, որոնք
հիշեցնում են վարպետների նշանները, որը շատ
տարածված էր և բնորոշ այդ դարաշրջանի համար:

Կիսաբոլոր կղմինդրները հարթ կղմինդրների
եզրերն իրենց մեջ առնելով, հիմնականում ծառա-
յել են շենքի ծածկը ձևավորելու համար: Ծածկերի
ճակատները պսակող կղմինդրները պատրաստ-
վում էին եռանկյունաձև ճակտոնով, որը զարդար-
ված էր լինում մատերի կամ բուլբ գործիքի օգնու-
թյամբ՝ թաց կավի վրա փորված հովհարաձև կամ
ծակտակեն քանդակներով: Կան օրինակներ, որոնց
վրա վերարտադրված են մարդկանց դիմապատ-
կերներ: Այդպիսի օրինակ պահպանվել է նաև
Զվարթնոցում: Ծակտոնների առկայությունը
ծածկերի վրա առանձին շքեղություն էր տալիս
շենքի հարդարանքին և ղուտ գեղագիտական նշա-
նակություն ուներ:

Դվինի պեղումներից հայտնի են նաև այլ տի-
պի կղմինդրներ, որոնք ըստ կիրառական առանձ-
նահատկությունների, ունեցել են տարբեր ձևեր և
տեղադրվել են շենքի ծածկի տարբեր մասերում:

Դվինը լինելով խոշոր քաղաք, ունեցել է նաև
իր կոմունալ կառուցումները: Դրանց թվին կարելի
է դասել ջրամատակարարման բարդ սիստեմը,
որն առանձնապես ցայտուն կերպով երևան է գա-
լիս նրա կենտրոնական թաղամասում: Քաղաքի
ջրամատակարարման սիստեմում օգտագործվել
են զուտ կավե խողովակներ՝ փողրակներ: Զրա-
մատակարարման սիստեմն ունեցել է իր քարե
ջրաբաշխները և կարասաձև կավե իջանցքները:
Կարասների վրա արված անցքերն իրենց չափերով
համապատասխանում են Դվինից հայտնաբերված
փողրակների չափերին: Կարասներում ջուրը նըստ-
վածք էր տալիս և մաքրվում: Ըստ երևույթին, ջու-

լը քաղաքի միջնաբերդ է բարձրացվել կապի խողովակների միջոցով: 1959 թ. միջնաբերդում պատահական կերպով ի հայտ եկան խոշոր շափի խողովակներ, որոնք պատկանել են գլխավոր դժին, իսկ այստեղ փոխադրվել և օգտագործվել էին իբրև թոնրի ակ:

Կենցաղային խեցեղենը բաժանվում է երկու մեծ խմբի՝ տնտեսական նշանակություն ունեցող անոթներ և խոհանոցային ու սեղանի սպասք:

ՏՆՏԵՍԱԿԱՆ ՆՇԱՆԱԿՈՒԹՅՈՒՆ ՈՒՆԵՑՈՂ ԱՆՈՒՆԵՐ

Կարասներ: Դվինի խեցեղենի հավաքածուում նշանակալից տեղ են գրավում կարասները: Ունենալով որոշ ընդհանրություններ, կարասները տարբեր ժամանակաշրջաններում հանդես են գալիս առանձնահատուկ գծերով, որոնք հնարավորություն են տալիս դիտել նրանց զարգացումը, զարգացած երկաթի դարաշրջանից մինչև ուշ միջնադարը: Այդ առումով որոշիչ դեր են խաղում զարդակները:

Դվինի վաղ միջնադարյան կարասներն իրենց ձևերով և հարդարման եղանակներով բաժանվում են տարբեր խմբերի:

Առաջին խմբին են պատկանում համեմատաբար ոչ լայն բերանով և իրանով կարասները, որոնք հատակի մասում ունեն սուր ելուստ և կանգնեցվում էին հատակով՝ հողի մեջ թաղված վիճակում: Կարասների իրանի վերին մասում անցնում է շեղած զարդարուն ոչ լայն դոտի, որը երկու կողմից սահմանագծված է ակոսներով: Նման կարասների գոյությունն ակնհայտ է նաև անտիկ ժամանակաշրջանում (Գառնիի կարասային թաղումները): Այս խումբը կարելի է թվագրել IV—V դարերով: Ուշ միջնադարում կարասների այս ձևերը բացակայում են:

Մյուս տիպը իր ձևով նման է առաջինին, այն տարբերությամբ, որ հատակը տափակ է և լայն, իսկ իրանն ավելի ուռուցիկ: Այս տիպի կարասներն ուսից ներքև կրում են զարդագոտիներ: Առավել բնորոշ է և տարածված եղևնած զարդը: Նման կարասներ հանդիպում են Զվարթնոցում և Հացավան ամրոցում: Շերտագրական դիտողությունները մեզ հնարավորություն են տալիս այս խումբը թվագրել V—VII դարերով:

Հաջորդ խումբը ներկայացված է փոքրադիր, ուռուցիկ իրանով և նեղվիզ կարասներով: Նրանք իրենց վրա կրում են նեղ, վերադիր ուռուցիկ զար-

դագոտիներ: Կարասներից մեկի վրա, իրանի ստորին մասում պատկերված է վերադիր գալարվող օձի զարդամոտիվը: Կարասները թվագրվում են V—VII դարերով: Նույնանման մի կարաս հայտնաբերվել է Գառնիում, քառաբսիդ եկեղեցու մեջ:

Կարասների մյուս խումբն ունի 2—4 կանթեր: Դրանք բաց դեղնավուն, տափակ հատակով, ուռուցիկ մարմնով և կարճ վզով անոթներ են: Կարասների մի մասն ունի կեղծ կիսաշրջան վերադիր կանթեր: Անոթներն իրենց վրա կրում են սուր գործիքի և սանրի օգնությամբ արված փորագիր ուղիղ և ալիքած զարդեր, որոնք շատ բնորոշ են վաղ միջնադարյան խեցեղենի նմուշներին: Կարասները թվագրվում են VII—IX դարերով:

Դվինի պեղումների ընթացքում գտնվել են մեծ և փոքր կարասների բազմաթիվ բեկորներ, որոնց մի մասը պատկանում է ուսումնասիրված ժամանակաշրջանին: Այդ տեսակետից ուշադրության են արժանի փոքրադիր կարասի երկու բեկորներ, որոնք զարդարված են խաղողի որթատունկի վերադիր զարդերով: Խաղողի որթատունկի զարդամոտիվը խիստ տարածված էր Հայաստանի վաղ միջնադարյան հուշարձանների վրա և հայ քանդակագործ վարպետների սիրած թեմաներից էր: Նման զարդամոտիվներով անոթները թվագրվում են VI—VII դարերով: Այդ թվագրմանը լրացուցիչ կովան է հանդիսանում Հացավան ամրոցում գտնված կավանոթի բեկորը, որը զարդարված է վերադիր կոճակներով արված խաղողի ողկույզով:

Լայնաբերան կժեր: Նման անոթները գերազանցապես աչքի են ընկնում իրենց դեղնավուն խեցիով, ձվածիր իրանով և մասսիվ կանթով: Վիզը պատրաստելու ժամանակ ձևավորել են նաև բերանը, որը սեղմման միջոցով ստացել է ցայտուն եռատերև տեսք: Կժերի մի մասն ուսի վրա կրում է պարբերաբար իրար հաջորդող, սանրի օգնությամբ արված շուրջանակի և ալիքած զարդեր: Նույն տիպի մի անոթ ունի կարմիր ներկով արված զարդագոտի:

Անոթները ձևերով և զարդամոտիվներով իրենց ուղղակի զուգահեռներն ունեն Միջին Ասիայի հնավայրերից (Փյանջիքենդ) հայտնաբերված նյութերի մեջ և թվագրվում են VIII—IX դարերով:

Երկկանթանի կնուճներ: Ունեն ուռուցիկ իրան, կարճ վիզ և համեմատաբար լայն բերան: Հատակը տափակ է, պատերը հաստ: Ամանները կարմրավուն են և կրակի վրա դնելով մրոտվել են: Մի մասն ունի սովորական կիսաբոլոր կանթեր,

մյուս մասը՝ ունիւն, սկզբումով արված ներձկված ալիքավոր ձևավորումով: Զարգամոտիվները նույնն են, որոնք և շրջանաձև փոքրիկ ալոսներ:

Նույնատիպ կճուճներ հայտնի են Քրիլիսիի պեղումներից և թվագրվում են VII դարով: Դվինի օրինակները պատկանում են VIII—IX դարերին և ուշ շրջանի կճուճների նախատիպերն են:

Տաշտեր: Ոչ խորը, փոքր, տափակ հատակով ամաններ են, որոնք պատրաստված են լավ մշակված կարմիր կավից, ունեն հաստ և լայն պսակ: Նրանց մի մասը ներկված է կարմիր և փայլեցված: Տաշտերը պեղումներից գտնվում են միայն բեկորներով: Նրանք մեծ քանակությամբ հայտնի են նաև Գառնիից և թվագրվում են V—VIII դարերով: Այլուսիի հուշարձաններում (Որոտնավանք) նման անոթները հայտնի են X—XI դարերում:

Կաթնամաններ: Բաժանվում են երկու խմբի՝ դուրդի վրա և ձեռքով պատրաստված: Նրանց մի մասի իրանը գնդաձև է, լայն բերանով: Կանթը կլոր է և քիչ բարձր: Մորակը պատրաստված է առանձին և միացված անմիջապես պսակի տակ: Անոթների մի մասը ծորակ չունեն, լայն պսակի վրա մի կողմից ուղղակի ելուստաձև բացվածք է արված: Զեռքով պատրաստված օրինակներն ունեն խիստ արխաիկ տեսք: Ամանները կրակի վրա գնեկով մրտովել են: Անոթներից մեկի կանթերը ելուստաձև են: Այս տիպի կաթնամաններ հանդիպում են V—VII դարերի ժամանակահատվածում: Հստ երևույթին, նրանք լայն տարածում ունեն տնային տնտեսության մեջ, օգտագործվել են ամենօրյա կարիքների համար:

Կաթնամանների շարքին են դասվում նաև Դվինում հայտնաբերված երկու խորը պնակները, որոնք ունեն կլոր, ետ փոքր պսակ և բարձր ծորակ: Մորակի երկու կողմերից արված են կոճակաձև զարդեր: Նույնանման անոթներ հայտնի են Ուրբեխից, որոնք գտնվել են VI—VIII դդ. շերտերում, ինչպես նաև Կապադակում՝ VIII—X դարերի շերտերում:

ԽՈՉԱՆՈՑԱՅԻՆ ԵՎ ՍԵՂԱՆԻ ՍՊԱՍԷ

Պնակներ: Բաժանվում են երկու մեծ խմբի՝ ծանծաղ և խոր պնակներ: Ծանծաղ պնակներն անխրտիր ունեն օղակաձև ցածրադիր ոտք, կավը կարմրախեցի է, մակերեսը լավ փայլեցրած: Պսակների մի մասը կլոր է և գեպի ներս ճկված: Նրանք հանդիպում են Գառնիի վաղ միջնադարյան

շերտերում: Իրենց վրա կրում են յուրօրինակ պարտձեք, հատուկ միայն Գառնիի խեցեղենին: Իրանք կարմիր ներկով զոտու վրա արված ալոսներ են, որոնք հատվում են շեղ փորագիր դարձերով: Պնակներից մի քանիսն իրենց վրա կրում են կարմիր ներկով արված երկրաչափական զարդեր: Նույն տեխնիկայով պատրաստված օղակաձև ոտքով մի պնակ գտնվել է Դվինի միջնաբերդում:

Դվինի IV—VI դարերի շերտերում հայտնաբերվել են պնակների բեկորներ, որոնք իրենց մշակմամբ և զարգամոտիվներով շատ մոտ են անտիկ շրջանի խեցեղենին:

Խորը պնակները հաստ պատերով են, ունեն փոքր լայն պսակ, որն իրանի միացման տեղում առաջացնում է խոր ալոս: Խեցին կարմրավուն է և վատ թրծված: Խորը պնակները զուրկ են նախադարձումներից և թվագրվում են VII—IX դարերով:

Փոքրադիր կճուճներ: Բաժանվում են երկու խմբի՝ անկանթ և կանթով: Անկանթ նմուշները պատրաստվել են ինչպես դուրդի վրա, այնպես և ձեռքով: Անոթներն ունեն կլոր, որոշ նմուշներ՝ գնդաձև իրան: Անոթների զարդերը խիստ արխաիկ են և շատ բնորոշ վաղ միջնադարյան խեցեղենի զարգամոտիվներին՝ սանրաձև, ուղիղ, փորագիր զարդեր: Անոթների այս խումբը թվագրվում է V—VII դարերով: Զուգահեռները հայտնի են Մինգեշաուրից:

Կանթավոր փոքրադիր կճուճներ սակավ են հանդիպում Դվինի խեցեղենի հավաքածուներում: Այդ տիպի անոթների վրիկները կարճ են: Կանթերի մի մասը պատրուցված է: Նրանք հիմնականում թվագրվում են VIII—IX դարերով:

Սափորներ: Աչքի են ընկնում իրենց տարատեսակներով: Ուշագրավ են նեղվիղ, լայն հատուկով սափորները: Այս տիպը շատ բնորոշ է նախորդ ժամանակաշրջանին և իր գոյությունը շարունակում է նաև վաղ միջնադարում: Սափորների վրա բացակայում են զարդերը: Անոթները թվագրվում են VI—VIII դդ.: Նույնտիպի սափորներ հայտնի են Ուրբեխի վաղ ֆեոդալական շերտերում:

Զուգավոր բերանով սափորները հանդես են գալիս Լճի խմբով: Ոճավորված խոյազլուխ, եռտերև-կրեքնով հիշեցնող և կիսաշրջանաձև 4 բաժին ունեցող բերաններով: Անոթների մեծ մասն ունի ուռուցիկ իրան, կտրվածքում կլոր կանթ: Սափորները կատարյալ մշակում ունեն և հարուստ

հարդարանք: Ձևավոր բերանով սափորները հարակից և զուգահեռ նյութերով թվագրվում են VI—VIII դարերով:

Ստվար խումբ են կազմում լայնաբերան ստփորները. նրանցից Լրկուաը հայտնաբերվել են V—VII դդ. շերտում: Անոթներն ունեն ուռուցիկ իրան, զարդարված են ներձկված գոտիներով: Նման անոթներ հայտնի են Մերձավոր Արևելքի հնավայրերում և թվագրվում են VIII—X դարերով:

Գավարներ: Պեղումներից սակավ են հանդիպում: Իրկու ձևի են, կանթով և անկանթ: Անոթներն ունեն լայն բերան, երկար վիղ և ուռուցիկ պսակ: Նրանց մի մասը զարդարված է փորագիր ոլոր ակոսներով: Գավաթներն ընդհանուր առմամբ թվագրվում են VI—IX դարերով:

Կավե փոքր սրվակներ: Պատրաստված են ձեռքով և մեծ մասամբ հանդիպում են բեկորներով: Մեկին ամբողջական է և ըստ Լրևույթին օգտագործվել է որպես օծանելիքի սրվակ: Նրա մեջ պահպանվել են սնդիկի մնացորդներ: Այս անոթն անդրադարձնում է ապակե սրվակների ձևերը: Սրվակն ունի փոքր իրան, համեմատաբար երկար վիղ և լայն փոված պսակ: Այն թվագրվում է V—VI դդ. (գտնվել է գահանիստ դահլիճի շերտում, կավե ամպուլայի հետ միասին):

Խուպներ: Կավե խուպերի առկայությունը Դվինի վաղ միջնադարյան շերտերում ակնհայտ է: Նրանց մեջ աչքի են ընկնում գաճաղարդ խուպերի առանձին բեկորներ: Խուպերի եղբերի մոտ արված են մեղալիոններ, որոնք կրում են տարբեր բովանդակությամբ զարդեր (կենդանական, բուսական, կենցաղային): Խուպերի վրա պատկերված թեմատիկայում նկատվում է սասանյան շրջանից եկող ինչ որ տարրերի ազդեցություն, որը շատ բնորոշ էր տվյալ շրջանին:

Ճրագներ: Բաժանվում են երեք խմբի: Առաջին խմբին են պատկանում բյուզանդական տիպի նավակաձև ձիթաճրագները: Վերին մասում ճրագներն ունեն երկու անցք՝ մեկը լայն, որտեղից լցվում էր վառվող հեղուկը և փոքր, որի մեջ դրվում էր պատրույգը: Ճրագները պատրաստված են երկփեղկ կաղապարի մեջ: Նրանք իրենց վրա կրում են հարուստ զարդանախշեր: Նման ձիթաճրագների արտագրությունը լայն տարածում է ստանում գեոանտիկ ժամանակաշրջանում և Բյուզանդական կայսրության սահմաններում իր զոյությունը պահպանում մինչև VIII—IX դարերը: Դվինի օբինակ-

ներն իրենց ոճական առանձնահատկություններով և հարակից նյութերով թվագրվում են V—VIII դարերով:

Նրկորոգ խումբը կազմում են կլոր, ուռուցիկ իրանով, ոչ շատ լայն պսակով և խողովակաձև երկար քթով կանթավոր ձիթաճրագները: Դրանք բոլորովին զուրկ են նախշադարձից: Ճրագների այս խումբն իր ծագումով ուղղակիորեն կարող է կապվել բրոնզե ձիթաճրագների հետ. արտաքին տեսքով և մշակվածությամբ շատ ընդհանուր գծեր ունի մետաղե իրերի հետ: Դվինի օբինակներն ընդհանուր առմամբ թվագրվում են VI—IX դարերով: Նույն տիպի ճրագներ շատ քիչ քանակությամբ հայտնի են նաև այլ վայրերից: Զարգացած միջնադարում IX—XIII դդ. նրանց արտագրությունը դառնում է մասսայական:

Ձիթաճրագների մյուս խումբը ներկայացված է ձեռքով պատրաստված տարբեր ձևի փոքրիկ, ոչ խորն անոթներով, որոնց մի կողմում արված է քթիկ՝ պատրույգի համար: Նրանց մի մասն ունի փոքրիկ պոչուկ: Ճրագներից մեկն ուրարտականի նման ունի միջնորմ: Նրանք թվագրվում են V—VIII դարերով:

Կավե այլ առարկաներ: 1. 1961 թ. Դվինի միջնադարում գտնվեց կավե փոքրիկ սրվակ, որի փոքրասիական, բյուզանդական ծագումը ոչ մի կասկած չի հարուցում: Սրվակն առաջին անգամ է հայտնաբերվում Սովետական Միության հնավայրերում: Ուսումնասիրությունը ցույց է տալիս, որ սրվակը պաշտամունքային է և սերում է Զմյուռնիայից կամ հարևան մարզերից: Անոթը ձվաձև է, կարճ վիղիկով, քիչ ուռուցիկ, վերին մասում՝ ուսերին ունի երկու անցք՝ թելով կախելու համար: Անոթը պատրաստվել է կաղապարի օգնությամբ: Նրա երկու կողմերում պատկերված է սուրբ Անդրեաս առաքյալի կիսանդրին, որը երկու կողմից ուղեկցվում է հունարեն արձանագրությամբ () ΑΓΙΟΣ ΑΝΔΡΕΑΣ ΑΠΟΣΤΟΛΟΣ: Աշխարհի տարբեր թանգարաններում կան շատ օբինակներ նման պատկերներով, քանի որ առաքյալների դատկերների վերարտագրությունը պաշտամունքային անոթների վրա V—VI դդ. լայն տարածում էր ստացել Բյուզանդական կայսրության սահմաններում: Նրանք արտագրվում էին խոշոր վանքերին կից արհեստանոցներում և «սուրը ջրով» բաժանվում ուխտագնացներին: Դվինի անոթը գտնվել է շերտից և օգնում է թվագրելու իր հետ հայտնաբերված առարկաները:

2. 1938 թ. գտնվել է կապի ներկաման-թանաքաման, որն իր երեսին ունի երեք փոսիկ՝ մեկը մեծ, իսկ երկուսը փոքր: Փոքր փոսիկներից մեկի մեջ երևում է կարմիր, իսկ մյուսի մեջ կապույտ ներկի հետք: Հստ երևույթին, ներկամանը օգտագործվել է ձեռագիր մատյաններ գրելու համար:

Ներկամանի մի կողքի վրա կա հայերեն խիստ մաշված արձանագրություն բոլորաձև երկաթդրի և բոլոր գրի խառը գրությամբ: Արձանագրությունից երևում է, որ այն պատկանել է ոմն Ստեփանոսի: Ներկամանի այս եղակի օրինակը գտնվել է կաթողիկոսարանի հարավային մուտքի մոտ և թվագրվում է VII դարի առաջին տասնամյակով:

3. 1949 թ. կաթողիկե եկեղեցու հյուսիս-արևմտյան կողմում բացվեց բրուտի մի արհեստանոց, որտեղ գտնվեցին կավից պատրաստված երկու նույնանման դուրդ: Դուրդը կավի մի սկավառակ է 23 սմ տրամագծով, որն աման շինողին ծառայել է իբրև պտտվող սեղան: Սկավառակի տակ կու գլանաձև մի մաս, մոտ 14,5 սմ երկարությամբ, որը ծառայել է իբրև առանցիկակալ՝ սկավառակը ծանր թափանիվին միացնելու համար: Ներսից նա ունի դեպի սկավառակը նեղացող մի անցք, որի մեջ սուր ծայրով մտնում էր առանցքը:

Դուրդը, ելնելով գտնված շերտից, կարելի է թվագրել VIII—IX դարերով: Պետք է նշել, որ Դվինում հայտնաբերված բոլոր դուրդերը, որոնք տարբեր ժամանակաշրջանի են պատկանում, իրենց արտաքին ձևով որևէ փոփոխություն չեն կրել: Ներկայումս Հայաստանի տարբեր վայրերում աշխատող բրուտագործների դուրդերը նույնպես ոչ մի էական փոփոխության չեն ենթարկվել:

Դվինում պատահական հայտնաբերվել է մի այլ դուրդ, որի գլանաձև մասը ներքուստ լրիվ դատարկ է, իսկ սկավառակի կենտրոնական մասում արված է անցք, որի մեջ մտնում էր ձողի վերին ծայրը: Ծրբեմն դուրդերն իրենց վրա կրում էին գեղեցիկ զարդանախշեր (տե՛ս 1962 թ. Այգեստանի գերեզմանոցում պատահական գտնված դուրդը: Նրա սկավառակն օգտագործվել է ավելի մեծ անոթներ պատրաստելու համար):

Խեցեղենի զարդարման եղանակները: Հստ կատարման տեխնիկայի զարգամոտիվները կարելի է ընդգրկել հետևյալ խմբերում. փորագիր, վերադիր-ուռուցիկ, դժային-գունազարդ, դաճաղարգ:

Զարդարման ամենատարածված եղանակը փորագիրն է: Այն հիմնականում կատարվում էր սանրաձև ատամնավոր և սուր գործիքներով: Ամենատարածված դարդը սանրաձևն է, որը լինում է

ինչուրև ուղիղ, այնպես էլ ալիքավոր, կազմված մի քանի զուգահեռ գծերից: Նրանք հիմնականում արվում էին մեծ չափի անոթների, փոքրադիր կարասների վերին մասում անմիջապես վզի տակ կամ վերև: Շատ հազվադեպ հանդիպում է փորի կենտրոնական մասում և մեծ մասամբ մեկ կամ երկդժանի են լինում: Վաղ միջնադարյան խեցեղենի դարդերից շատ տարածված են նաև սուր գործիքի օղնությամբ կատարված փորագիր զարդը, որը հանդես է դալիս ստորակետաձև մանր եռանկյունիներով, ձվաձև, շեղ գծերով և այլն: Այսպիսի զարդամոտիվներ հիմնականում իրենց վրա կրում են փոքր կճուճները, սափորները, պնակների որոշ տեսակները: Այս դարդերը երկու կողմից եզերված են ակոսներով: Սուր գործիքի օղնությամբ արվում են նաև դժազարդի տարրեր վարիանտներ՝ շեղ, եղևնաձև, որոնք հանդիպում են կարասների վրա և միմյանց հաջորդող ուղղահայաց և հորիզոնական խոր գծեր պնակների և թասերի վրա:

Վերադիր զարդերը հիմնականում երկրաչափական և բուսական են: Նրանց նմուշները սակավ են. գերազանցապես հանդես են դալիս կոճակների ձևով փոքր չափի սափորների և պնակների (կաթնամանների) վրա: Տարածված էր նաև վերադիր հորիզոնական-ղուգահեռ և ալիքաձև դժերով արվող զարդը: Ինչպես նշեցինք, Դվինում և մասնավորապես Հացավանում հանդիպում են նաև խաղողի զարդեր: Դվինի կարասները գրեթե զուրկ են վերադիր նախշերից, չնայած այն հանգամանքին, որ որոշ ուսումնասիրողներ վերագիր զարդերի առկայությունը բնորոշ են համարում վաղ կարասների վրա:

Կարմիր ներկով նկարազարդումները շատ ցայտուն հանդես են գալիս կղմինդրների վրա: Նրանք հիմնականում երկրաչափական գծերի կամ ալիքների ձևով կատարված որևէ գեղարվեստական մտահղացումից զուրկ զարդեր են: Մանրակրկիտ ուսումնասիրությունները շերտագրական առումով և առկա հնագիտական նյութերը (խեցեղեն) ցույց են տալիս, որ գունազարդման տեխնիկան ինչ որ չափով շարունակում է իր գոյությունը և այլ երանգավորմամբ պահպանվում ընդհուպ XIII դարը (դրոշմազարդ կարասներ, ներսից խաչաձև զարդերով պնակներ, լայն կարմիր դոտիներով սափորներ և այլն): Դվինում և Գառնիում հայտնաբերված նյութերում, մասնավորապես պնակների մեջ հանդիպում են այնպիսիները, որոնք կրում են կարմիր դոտերով շեղ նախշեր: Այս երևույթը

նշմարում ենք նաև միջինասիական հուշարձաններից հայտնի ժամանակամերձ խեցեղենի վրա:

Ի տարբերություն ուշ սասանյան և միջինասիական ժամանակամերձ ուշագրավ նյութերի, գրոշմադարձ խեցեղեն Հայաստանում քիչ է գրտնրված: Կան առանձին բեկորներ, որոնց թեմատիկան սերտորեն առնչվում է սասանյան գրոշմադարձ խեցեղենի վրա պատկերված սյուժեների հետ: Շերտագրական ղիտողությունները թույլ են տալիս ասելու, որ նրանք պատկանում են IX—X դարերին: Բացառված չէ, որ մանրակրկիտ ուսումնասիրությունները հետադառնում երևան կրեթեն վաղ միջնադարյան օրինակներ: Գրոշմադարձ խուփերի հիանալի օրինակներ մենք ունենք սոռայժում միայն պալատական դահլիճի շրջակայքում գտնված իրերի մեջ: Նրանք բաժանվում են բուսական (ոճավորված ծաղիկներ), երկրաչափական և կենդանական դարդերի: Նկատենք, որ գրոշմադարձ իրերը շատ քիչ են և հնարավոր չէ որևէ կոնկրետ եզրակացություն հանգել:

Գ. Ա Պ Ա Կ Ի

Հայաստանի միջնադարյան նյութական մշակույթի մեջ իր ուրույն տեղն ունի Դվինից հայտնաբերված ապակեղենը: Այն հանդես է գալիս տարբեր տիպի թասերով, սրվակներով, գավաթներով, բաժակներով և այլն: Պատրաստման եղանակով և դարդանախշերով նրանք նույնպես բազմատեսակ են: Անտիկ շրջանի ապակեգործությունը ելակետային նշանակություն ունի Դվինի վաղ միջնադարյան ապակեգործության համար: Միաժամանակ հանդես են գալիս վաղ ֆեոդալական մշակույթին բնորոշ ուրույն գծերը, որոնք հատուկ են նաև ամբողջ Մերձավոր Արևելքի համար:

Ապակու վերաբերյալ մատենագրական վկայությունները շատ աղքատիկ են: Ուշագրավ է Ագաթանգեղոսի վկայությունը III—IV դդ. Վաղարշապատում Հռիփսիմյան կույսերի կողմից ապակե ուլունքների արտադրության վերաբերյալ:

Ապակու արտադրանքի ժամանակագրական և տիպոլոգիական բնութագրման գործում կարևոր են նաև Անդրկովկասի և Մերձավոր Արևելքի պեղումներից հայտնաբերված և արդեն հրատարակված նյութերը:

Դվինի վաղ միջնադարյան ապակեղենը սակավաթիվ լինելով հանդերձ, ըստ պատրաստման եղանակների ստորաբաժանվում է մի քանի տիպերի:

1. Ազատ փչման եղանակով պատրաստված ապակեղեն: Այս եղանակը, որն այնքան լայն տարածում ուներ անտիկ ժամանակաշրջանում, վաղ միջնադարում իր տեղը զիջում է մյուս եղանակներին, սակայն ժամանակավոր, քանի որ հետագա դարաշրջաններում այն լայն գործադրություն է ստանում: Համենայն դեպս նյութերի սակավությունը դեռևս հնարավորություն չի ընձեռում ավելի կոնկրետ ընդհանրացումներ անելու:

Ազատ փչման եղանակով պատրաստված անոթների թվին են պատկանում փոքր սրվակները՝ տանձաձև և կլոր իրանով: Ապակիների մի մասը խիստ էռողիայի է ենթարկվել, որի հետևանքով անոթների վրա առաջացել են խիտ ցանցեր: Նրկարավիզ անոթներից պահպանվել են միայն նեղ և երկար վզերը: Դվինի ապակիներից հար և նման բեկորներ հայտնի են Գառնիի վաղ միջնադարյան շերտերում:

2. Կաղապարի մեջ փչելու եղանակով պատրաստված ապակեղեն (բարակ պատերով ապակե անոթներ): Այս տիպի մեջ են մտնում բաժակները, թասերը և այլ բարձրարվեստ առարկաներ: Բաժակները շատ քիչ են և կրում են անտիկ շրջանի ապակիների բնորոշ զարդանախշերը: Բաժակներից մեկն իր վրա կրում է կապույտ ցայտեր: Նման զարդանախշումը լայնորեն տարածված էր V—VI դարերում, Հարավային Ռուսաստանի դամբարաններում գտնված նյութերի մեջ: Բաժակների առանձին բեկորներ հայտնաբերվել են Գառնիում, որոնք ընդհանրություններ ունեն Դվինի օրինակների հետ:

Թասերը հիմնականում բաժանվում են երկու խմբի. փոքր, ետ ծալված շրթերով, որոնք իրենց վրա կրում են շեղ կանելյուրներ: Նման անոթները գերազանցապես դեղնականաչավուն են: Մյուս խումբը ներկայացված է ոչ խորը փոված, տափակ հատակով ափսեներով: Թասերի գույները և շեղ կանելյուրների առկայությունը հնարավորություն են տալիս նրանց մի մասին դասել թաս-ճրագների թվին, որոնք կախված են եղել կամ ագուցվել մեծ ջահերի վրա: Այս ենթադրությունն ավելի համոզիչ է դառնում Դվինի կենտրոնական թաղամասում, անմիջապես կաթողիկե եկեղեցուն կից շինությունում, մեծ հորերի մեջ գտնված նույնանման ապակու մի մեծ ժողովածուի գյուտում:

Նկարագրված ամբողջ խումբը հարակից նյութերով և շերտագրությամբ թվագրվում է VII—IX դարերով:

Նույն խմբի մեջ են մտնում բազմաթիվ բեկոր-

ներ՝ ղարդարված բուսական և երկրաչափական տարբեր վարդերով: Ուշագրավ է նաև տերևների և ստղի վերագիր ղարդով տափակ իրի բեկորը: Տվյալ դեպքում նման ղարդը ընդհանուր ազդերսներ ունի ժամանակամերձ հուշարձանների վրա առկա քանդակների, մասնավորապես Զվարթնոցի բարձրաքանդակների հետ, որը հնարավորություն է տալիս այն թվագրել VII դարով:

3. Կաղապարի մեջ փշելու և սառը մշակման եղանակով պատրաստված (փորագիր) ապակեդեն: Այս եղանակով պատրաստված անոթները հիմնականում ներկայացված են փոքրիկ կիսագնդաձև թասերով և երկարավուն սրվակներով: Նրանք իրենց վրա ունեն ճախարակի օգնությամբ հղկումով ստացված կլոր և ձվաձև օղակներ: Ապակիները հաստ են, դեղնավուն և միատեսակ բնորոշ պահպանվածությամբ: Նույնատիպ թասերի բեկորներ մեծ քանակությամբ հայտնաբերվել են Հտոցավան ամրոցում: Հղկված թասերի այս խումբը երևան է դալիս սկսած IV—V դարերից, որին շին հակասում նաև ղուգահեռ նյութերը հարևան երկրներից: Հացավանի հղկված թասերի խումբը թվագրվում է IV—VI դարերով:

Երկարավուն սրվակները կանաչավուն ապակուց են, նրանք մեծ քանակությամբ հանդիպում են Դվինի կենտրոնական թաղամասում, որը վերը քստին հաստատում է նրանց վաղ միջնադարյան լինելը: Ձվաձև տաշված օղակներով միջագետքյան նույնանման սրվակները Պինդեր-Վիլսոնը թվագրում է V—VI դարերով:

Փորագիր ապակիների խմբին են պատկանում նաև քառակող իրանով, հորիզոնական և ուղղահայաց դարձերով, շորս փոքրիկ ոտքերով փոքր սրվակները: Սրանք արդեն փշված են ղարդարուն կաղապարի մեջ: Սրվակների այս տիպը եգիպտական ծագում ունի, VII—IX դդ. լայն տարածում է ստացել Սամառայում¹: Նույն ժամանակաշրջանով էլ թվագրվում են Դվինի սրվակները:

Նույն խմբի մեջ են մտնում բաղմանիստ սրվակները, որոնք ղուրկ են ղարգանախշերից: Սրվակները շորսից մինչև ութ նիստ ունեն, մեծ մասը դեղնավուն ապակուց է:

4. Մոզաիկ ապակի: Ապակե գույնը գույնը թափաք վիճակում հալված աղաղու մեջ էին գրվում առանձին-առանձին և ապա կաղապարով, ճնշման եղանակով ստանում անոթի ձևերը՝ ուղած

ղարդարումով: Աշխատատար սյուրեցների բարդության հետևանքով այս եղանակով պատրաստված անոթները շատ թանկ են գնահատվել անտիկ շրջանում: Միջնադարյան Հայաստանի հուշարձաններում մոզաիկ ապակե անոթներ բոլորովին չեն հանդիպում: Մի քանի օրինակ հայտնաբերվել է Դվինում, այն էլ, ըստ երևույթին, վաղ միջնադարյան շրջանում ներմուծված են եղել արևելյան որևէ կենտրոնից: Նման ապակիների արտադրությունը հավանաբար սահմանափակ է եղել Սամառայում: Մոզաիկ եղանակով պատրաստված մի քանի կոնաձև իրեր գտնվել են Դվինում, ինչպես նաև կոնաձև մի իր՝ Գառնիում: Նրանք համարվում են ներդիրներ, ըստ իս նաև խաղափուլեր:

Հիշյալ եղանակի ընդօրինակությամբ են պատրաստված նաև Դվինում հայտնաբերված մի քանի անոթներ: Նրանցից մեկը գավաթ է, մյուսները՝ սրվակներ, փետրաձև սպիտակ նախշերով: Վերջիններս Հին Արևելքում տարածված են եղել մ. թ. ա. II հազարամյակից: Սիրիայում և Նիդիտոսում նրանք հանգիղում են մ. թ. ա. VII—IV դարերում:

VII դարում ապակի լայն կիրառություն է ունեցել նաև ինտելեկտուալ աղվեստում: Եթե վաղ շրջանի խճանկարները պատրաստվել են ղույնըդգույն մանր քարերով (այդ ձևով է պատրաստված Գառնիի III դարով թվագրվող բաղնիքի հոյակապ խճանկարը), ապա VI—VII դարերում մեծ չափերով օգտագործվել են ապակե ղանգվածից (սամառայից) պատրաստված հատիկները, որոնք ներկված են տարբեր գույներով, նույնիսկ պատված ոսկու բարակ շերտով: Դվինի կենտրոնական թաղամասում գտնված ապակե խճանկարի հատիկները պատկանել են կաթողիկե եկեղեցու VII դարի վերակառուցումից հետո պատրաստված խճանկարին:

Դվինի պեղումներից հայտնաբերված ապակե անոթները, շնայած իրենց սակավությանը, թույլ են տալիս խոսել V—VIII դարերում աղաղուգործության արհեստի առկայության մասին: Անդրերկրկապյան հուշարձաններում հայտնաբերված ապակեղենը հնարավորություն է տալիս նշել որոշ ընդհանրություններ ապակեգործության այդ կենտրոնների և Դվինի արտադրանքի միջև: Դվինի վաղ միջնադարյան ապակի անոթների ձևերի և մշակման առանձնահատկություններով շատ մոտ է կանգնած անտիկ շրջանի ապակեգործությանը և նրա ուղղակի շարունակություն է կաղում:

¹ Խալիֆաթի մայրաքաղաքը IX դարում, Բաղդադի մոտ:

Ա Ղ Յ Ո Ւ Ս Ա Կ Ե Ն Ր Ի Ց Ո Ւ Ց Ա Կ

Աղյուսակ I. Դվինի միջնաբերդի ընդհանուր տեսարանը հարավից: Առաջին պլանում պարիսպների տակ՝ խրամատոր. աջից՝ երկթուղջ կամրջի մնացորդները կենտրոնական խնուր:

Աղյուսակ II. Դվինի միջնաբերդի ընդհանուր տեսարանը. 1965.

Աղյուսակ III. Դվինի միջնաբերդի զազաթում բացված հում աղյուսակ մեծ շենքի ավերակները: VIII—IX դդ.:

Աղյուսակ IV. 1. Դվինի միջնաբերդի ընդհանուր տեսարանը հյուսիս-արևելքից: 2. Դվինի կենտրոնական թաղամասի մոնումենտալ շենքերի վերակազմություն: Նկ. Ա. Պատրիկի:

Աղյուսակ V. Քաղաքի կենտրոնական թաղամասի ընդհանուր տեսարանը միջնաբերդի կողմից:

Աղյուսակ VI. 1. Վերակազմություն քաղաքի կենտրոնական թաղամասի շենքերի: 2. Բնավոր խաչ՝ գտնված Դվինի կենտրոնական թաղամասում: VI—VII դդ.:

Աղյուսակ VII. Կաթողիկե եկեղեցու հատակածները իրենց կրած փոփոխություններով:

- 1. Նախնադարյան հատակած. IV—V դդ.:
- 2. Հատակածը արտաքին սյունասրահը շինելուց հետո, V դարի 50-ական թվականներ:
- 3. Եկեղեցու հատակածը VII դարի վերակառուցումից հետո:
- 4. Կաթողիկե եկեղեցու հատակածի կրած փոփոխությունները վերջին վերակառուցման ժամանակ:

Աղյուսակ VIII. 1. Վերակազմություն կաթողիկոսական պալատի հատակածի: 2. Վերակազմություն միանավ բաղնիքի եկեղեցու հատակածի:

Աղյուսակ IX. Քաղաքի կենտրոնական թաղամասում 1964—1966 թթ. բացված շինությունների արևելյան և հարավային հատվածը բնակելի սյունադարձ մասով և տնտեսական կառույցներով: Հատակագիծը և կտրվածքը: Չավադրությունը նարտ. Գր. Քոչոյանի:

Աղյուսակ X. 1. Կաթողիկոսական պալատի արձավենադարձը խոյակ: V դարի 2-րդ կես: 2. Խաղողի այգեկույթի բարձրաքանդակ, գտնված Վերին Արտաշատ դուրդի զբոսայգում: V—VI դդ.:

Աղյուսակ XI. Դվինի կենտրոնական թաղամասը միջնաբերդի հետ կապող մուտքի մոտով անցնող ջրատար խողովակների ճյուղերը: V դարի վերջ:

Աղյուսակ XII. Կենտրոնական թաղամասի ջրատար սիստեմի մի ճյուղը: V դարի վերջ:

Աղյուսակ XIII. Կաթողիկե եկեղեցու կղմինդրներ և ջրատար սիստեմի խողովակներ: V—VII դդ.:

Աղյուսակ XIV. 1. Հատակ կավե սալիկներով, Թումանյան դուռը, երկ. 42 սմ, լայն. 33 սմ, հաստ. 4 սմ, VI—VII դդ.:

2. Արբապատկեր՝ ծածկի կղմինդրի վրա, Դվին, 2-րդ տեղամաս, 1617/259—38 թ. VII դար:

3. Կիսարուր կղմինդրների օրինակներ ճակտոններով: Դվին, 2-րդ տեղամաս, կաթողիկե եկեղեցի, VII դար:

4. Հարթ կղմինդրների բեկորներ, կարմիր ներկով արված դարզանախշերով: Դվին, 2-րդ տեղամաս: VII դար:

Աղյուսակ XV. 1. Աշտարակ, Կարմրավոր եկեղեցի, սահայանված կղմինդրե ծածկով: VII դար:

2. Քանդակված տարրեր տիպի սափորների երկու՝ Պողոսի եկեղեցու հյուսիսային սյուսի չիլի վրա: VI դար:

Աղյուսակ XVI. 1. Նրկաթե մանդակի բեկոր: Դվին, միջնաբերդ, Ե—1, 2, 2 մ, 2196/8—61 թ. VI—VIII դդ.:

2. Կիսարուր կղմինդրի ճակտոն մարդու պատկերով: Դվին, 2-րդ տեղամաս, 13Ը, 1,5 մ, 1847/129—47 թ. VII դար:

3. Նրկաթե դաբատ: Դվին, Միջնաբերդ, 0 կետից արձվելիք, հնոցներ, 2237/72—62 թ. VI—VII դդ.:

4. Բրոնզե բանալի: Դվին, 2-րդ տեղամաս, կաթողիկե եկեղեցու արևմտյան մուտքի մոտ, 1794/52—46 թ., երկար. 29 սմ: VII դար:

5. Ինքն զուսնի իտի երկաթից: Դվին, պատահական: VII—IX դդ.:

Գրականություն. Կ. Վաֆադուրյան, Դվին քաղաքը և նրա պիլոնները, Երևան, 1952: А. А. Калантарян, Материальная культура Двина V—VIII вв., автореферат диссертации, Ереван, 1966.

Աղյուսակ XVII. 1. Նրկաթե դանակ: Դվին, միջնաբերդ, 31 բլիթ, 4,0 մ, 1980/79—54 թ., երկար. 17 սմ: V—VII դդ.:

2. Նույն տիպի՝ առանց պողկեի: Դվին, միջնաբերդ 0 կետից արևելք, հնոցներ, 2237/2—62 թ., երկար. 14,5 սմ: V—VII դդ.:

3. Նույն տիպի՝ ծայրը կոտրված: Դվին, միջնաբերդ.

- նույն տեղից, 2237/3—62 թ., երկար. 13 սմ: V—VII դդ.:
4. Նույն տիպի՝ առանց պոչուկի: Դվին, միջնաբերդ, 2Ե, 1,2 մ, 2237/6—62 թ., երկար. 13,5 սմ: V—VII դդ.:
 5. Դանակ, փոքր, լեզվակը մտցված է բրոնզե խողովակաձև կոթառի մեջ: Դվին, միջնաբերդ, 38 բլիթ, հոր, 2046/114—56 թ., երկար. 9 սմ: V—VII դդ.:
 6. Դանակ կեն շեղրով: Դվին, միջնաբերդ, Ե—13/14, 70 սմ, 2158/143—60 թ., երկար. 18 սմ: V—VIII դդ.:
 7. Դանակ կեն շեղրով: Դվին, միջնաբերդ, 21 բլիթ, հոր, 1907/171—50 թ., երկար. 19 սմ: VII—IX դդ.:
 8. Երկաթե դանակի բեկուր: Դվին, 2-րդ տեղամաս, 10 բառ., 80 սմ, 1617/129—38 թ., երկար. 7,5 սմ: VII—VIII դդ.:
 9. Երկաթե դանակ: Դվին, միջնաբերդ, Ը—1, 1,0 մ, 2237/91—62 թ., երկար. 15,5 սմ: V—VII դդ.:
 10. Նույն տիպի: Դվին, միջնաբերդ, Ե—1, 2,2 մ, 2196/57—61 թ., երկար. 18 սմ: V—VII դդ.:
- Գրականություն. А. А. Калантарян, Материальная культура Двина V—VIII вв.
- Ջուգաճեռներ. А. М. Беленицкий, Общие результаты раскопок городища древнего Пенджикента (1951—1953), МИА, № 66, 1958; Б. Я. Ставиский, Раскопки квартала жилищ знати юго-восточной части Пенджикентского городища (объект VI), 1951—1959 гг., МИА, № 124; Е. М. Зеймаль, Раскопки объекта XIV на Пенджикентском городище (1956—1957 гг.), МИА, № 124; Р. М. Ваидов, Мингечаур в III—VIII вв. (на азерб. яз.), Баку, 1961.
- Սղյուսակ XVIII. 1. Պղնձե մատանի, Դվին, 2-րդ տեղամաս, Ե—6, 4,2 մ, 1848/80—47 թ.: V—VII դդ.:
- 2. Նույն տիպի: Դվին, 2-րդ տեղամաս, Ե—6, 1,2 մ, 1848/27—47 թ.: V—VII դդ.:
- 3. Պղնձե ականջոյ: Դվին, 2-րդ տեղամաս, 1543/652—37 թ.: V—VII դդ.:
- 4. Նույն տիպի: Նույն տեղից, 1543/616—37 թ.: V—VII դդ.:
- 5. Պղնձե սկավառակներ միացված շղթայով: Դվին, 2-րդ տեղամաս, Ե—6, 1,4 մ, 1848/59—47 թ.: V—VII դդ.:
- 6. Պղնձե ականջոյ: Դվին, 2-րդ տեղամաս, Ե—12, 1,55 մ, 1905/5—48 թ.: V—VII դդ.:
- 7. Արծաթե ականջոյ: Դվին, 2-րդ տեղամաս, 9Ե, 0,7 մ, 1848/81—47 թ.: VI—VII դդ.:
- 8. Պղնձե կախիկ: Դվին, 2-րդ տեղամաս, կաթողիկեի միջից, 1,5 մ, 1913/167—51 թ.: V—VI դդ.:
- 9. Պղնձե ճարմանդների մասեր: Դվին, միջնաբերդ, բակ, 2,0 մ, 2047/23, 74, 75, 76—57 թ.: VIII դար:
- 10. Վարսակալ դարձրածուն վերջավորութամբ: Դվին, միջնաբերդ, 24 բլիթ, 2,8 մ, 1917/3—52 թ., երկար. 14,7 սմ: V—VII դդ.:
- 11. Նույն տիպի՝ թռչնակերպ դիտով: Դվին, միջնաբերդ, բակ, 0,7 մ, 2047/77—57 թ.: V—VII դդ.:

Գրականություն. Կ. Ղաֆաղաբյան, Դվին քաղաքը...

А. А. Калантарян, Материальная культура Двина V—VIII вв.

Ջուգաճեռներ. В. М. Ваидов, Мингечаур в III—VIII.; О. М. Dallon, Byzantine art and archaeology, Oxford, 1911; Նույնի, East Christian art, A survey of the Monuments, Oxford, 1925:

- Սղյուսակ XIX. 1. Երկաթե պոչուկավոր եռաթև նետասլաք: Դվին, միջնաբերդ, Ե—8, 2,0 մ, 2048/314—58 թ., երկար. 4,5 սմ: V—VII դդ.:
- 2. Նույն տիպի: Դվին, միջնաբերդ, բակ, 2,0 մ, 2048/103—58 թ., երկար. 4,5 սմ: V—VII դդ.:
- 3. Նույն տիպի: Դվին, միջնաբերդ, բակ, 2,0 մ, 2047/49—57 թ., երկար. 4,8 սմ: V—VII դդ.:
- 4. Նույն տիպի: Դվին, 2-րդ տեղամաս, 12 բառ., 2,0 մ, 1617/16—38 թ., երկար. 6 սմ: V—VII դդ.:
- 5. Նույն տիպի՝ լայն թևերով: Դվին, միջնաբերդ, 0 կենտից արևելք, հնոցներ, 2237/8—62 թ., երկար. 6.8 սմ: V—VII դդ.:
- 6. Նույն տիպի՝ երկար պոչուկով: Դվին, 2-րդ տեղամաս, 18Գ, 1,5 մ, 1617/304—38 թ., երկար. 8,5 սմ: V—VII դդ.:
- 7. Երկաթե պոչուկավոր նետասլաք շեղանկյուն հատվածքով: Դվին, միջնաբերդ, Ե—6, 1,5 մ, 1913/155—51 թ., երկար. 5,8 սմ: V—VII դդ.:
- 8. Նույն տիպի, պոչուկը կոտրված է: Դվին, միջնաբերդ, բակ, 2,0 մ, 2047/48—57 թ., երկար. 4,5 սմ: V—VII դդ.:
- 9. Նույն տիպի: Դվին, միջնաբերդ, բակ, 1,3 մ, 2048/3—58 թ., երկար. 6 սմ: V—VII դդ.:
- 10. Նույն տիպի: Դվին, միջնաբերդ, 2Ե, 1,5 մ, 2237/57—62 թ., երկար. 5,8 սմ: V—VII դդ.:
- 11. Երկուտուցիկ նետասլաք երկար պոչուկով և կոտր խնձորակով: Դվին, 2-րդ տեղամաս, Ե—5ա, 1794/84—46 թ., երկար. 9,3 սմ: V—IX դդ.:
- 12. Նետասլաք ոտմարձև հատվածքով: Դվին, միջնաբերդ, մեհյան, 4,0 մ, 2237/71—62 թ., երկար. 9,5 սմ: V—VII դդ.:
- 13. Ծանկավոր նետասլաք: Դվին, միջնաբերդ, Բ. սենյակ, 80 սմ, 1905/93—48 թ.: V—VII դդ.:

Գրականություն. Կ. Ղաֆաղաբյան, Դվին քաղաքը...
 Վ. Աբրահամյան, Արհեստները Հայաստանում IV—XVIII դդ., Երևան, 1956, նույնի, Միջնադարյան Հայաստանի ղենքի տեսակները, ՀՊՊԲ «Աշխատություններ», հ. II, 1949, Բ. Առաքելյան, Քաղաքները և արհեստները Հայաստանում IX—XIII դդ., հ. I, 1958, Ա. Ա. Քալանտարյան, Զենքերը V—VIII դդ., ՊՐԶ, 1965, № 4(31), А. А. Калантарян, Материальная культура Двина V—VIII вв.

Ջուգաճեռներ. Л. А. Чилашвили, Городище Урбнис (на гр. яз.), Тбилиси, 1964; его же, Некоторые моменты археологического исследования Урбнис, Вестник Гос. музея Грузии, том XXIV-B, Тбилиси, 1963; Р. М. Ваидов, Мингечаур в III—VIII вв.; А. М. Беленицкий, Раскопки здания № 1 на шахристане Пенджикента (1947), МИА, № 15, 1950; его же, Общие результаты...; А. И.

Тереножкин, Археологическая разведка на городище Афраснаб в 1945 г.; КСИИМК, вып. XVII, 1947; Б. А. Литвинский, Среднеазиатские железные наконечники стрел, СА, 1965, № 2; E. B. Зеймал, Раскопки объекта XIV...; R. Ghirshman, Bégram, Recherches archéologiques et historiques sur les Kouchans, MDAFA, II, Calre, 1946.

- Աղյուսակ XX. 1. Երկաթե նիզակի ռեկոր սնամեջ կոթառով: Դվին, միջնաբերդ, —a—13 հոր, № 1, 2048/378—58 թ., պահպանված մասի երկար. 10,4 սմ, V—VIII դդ.:
2. Երկաթե նիզակ: Դվին, միջնաբերդ, —h—9/10, հոր, 2158/197—60 թ., երկար. 19,4 սմ, V—VIII դդ.:
3. Երկաթե նիզակ, բոլորատեղ, Դվին, 2-րդ տեղամաս, 23 քառ., 1,2 մ, 1617/65—38 թ., երկար. 14 սմ, VI—VII դդ.:
4. Երկաթե նիզակի ռեկոր: Դվին, միջնաբերդ, 31 բլիշ, 2,4 մ, 1980/80—54 թ., երկար. 15 սմ, V—VIII դդ.:

Գրականություն. Կ. Ղաֆադարյան, Դվին քաղաքը..., Բ. Ա. Նախյան, Քաղաքները և արհեստները..., Ա. Քալանթարյան, Ձեռքբերը V—VIII դդ., Կույնի, Материальная культура Двина V—VIII вв.

- Աղյուսակ XXI. 1. Երկաթե թերթիկավոր զրահի ռեկորներ: Դվին, միջնաբերդ, —c—15, հոր № 2, 2121/235—59 թ., թերթիկի երկար. 8 սմ, լայն. 3,5—4 սմ, VIII—IX դդ.:
2. Ջրահի ռեկորներ: Դվին, միջնաբերդ, 31, հոր, 2237/21—62 թ., երկար. 5,5 սմ, լայն. 1,5 սմ, VII—VIII դդ.:
3. Ջրահի ռեկորներ: Դվին, 2-րդ տեղամաս, 1543/471—37 թ., երկար. 7,5, լայն. 1,5 սմ, VI—VII դդ.:

Գրականություն. Ա. Ա. Քալանթարյան, Պաշտպանական սպառազինությունը վաղ միջնադարյան Հայաստանում, «Տեղեկագիր» ՀՄՄՀ ԳԱ, հաս. գիտ., 1965, № 10, Կույնի, Материальная культура Двина V—VIII вв

Զուգամեմեք. А. М. Беленицкий, Раскопки здания № I...

Աղյուսակ XXII. Արծաթե զարդեր, ոսկերչի հալոց և գզալիկներ: Դվին, կենտրոնական թաղամաս VI—VII դդ.: Տե՛ս աղյուսակ XXIV, № 2:

Աղյուսակ XXIII. Սասանյան արծաթե իրերի գանձ, գտնված Նոր Բայազետում (Կամո): Ուշ սասանյան շրջանի:

Գրականություն. Я. И. Смирнов, Восточное серебро, СПб, 1909; К. В. Тревер, К вопросу о так называемых сасанидских памятниках, СА, XVI; А. Я. Борисов и В. Г. Луконин, Сасанидские геммы, Л., 1963; С. А. Есаян, О чаше из Нор-Баязетского клада, ИАН Арм. ССР, общ. науки, 1964, № 9; Joseph Orbell, Sasanian and early islamic metalwork SPA, vol. IV; R. Gobl, Die Münzen der Sasaniden, S. Gravenhage, 1962:

Աղյուսակ XXIV. 1. Գողիաթի քանդակը դրահահարուստով, Ախթամար, X դար,

2. Արծաթե զարդերի դանձ, Դվին, 2-րդ տեղամաս, VII դար, Տե՛ս աղյուսակ XXI:

3—5. Մարդկանց քանդակներ շինարարական և գյուղատնտեսական տարբեր գործիքներ ձեռքերին, Զվարթնոց, VII դար:

6. Ոսկե խաչ, Դվին, VII դար:

7. Երկաթե ուրաղ, Գաննի, 1956 թ., VII—VIII դդ.:

Աղյուսակ XXV. 1. Կարաս, կարմրավուն, լավ թրծված կավից: Հատակը ելուստած է, իր վրա կրում է եղևնաձև զարդ, Դվին, 2-րդ տեղամաս, բարձր. 12 մ, բերանի տրամ. 52 սմ, V—VII դդ.: Նման կարասների երկու օրինակ պահպանվում է Դվինի հնագիտական բազայում: Մեկը գտնվել է 2-րդ տեղամասում, մյուսը՝ 1-ին տեղամասում, 1963 թ.:

Կարասները ավելի արխաիկ են, կրում են շեղ փորագիր զարդագոտի:

2. Կարաս, կարմրավուն, հարթ հատակով և ուղիղ կարված բերանով: Արմավիր, բարձր. 1,3 մ, հատակի տրամ. 23 սմ, բերանի բացվածքը 48 սմ, IV—V դդ.:

3. Կարաս, կարմրավուն կավից, հարթ հատակով: Զվարթնոց, բարձր. 1,10 մ, բերանի տրամ. 37 սմ, հատակի տրամ. 25 սմ, VII դար: Տե՛ս աղյուսակ XXXVI, 1:

4. Կարաս, դեղնավուն կավից, 4 կանթանի, ունի 4 կեղծ կանթ: Դվին, միջնաբերդ, բարձր. 72 սմ, հատակի տրամ. 21 սմ, բերանի տրամ. 36 սմ, VII—IX դդ.:

5. Կարաս, դեղնավուն կավից, թերի, ունի վերագիր ալիքաձև զարդեր: Դվին, 2-րդ տեղամաս, պահպանված մասի բարձր. 1,1 մ, հատակի տրամ. 20 սմ, VII դար:

6—7. Կարաս դեղնավուն կավից, ուռուցիկ, ոլոր զարդերով, 2 հատ: Դվին, միջնաբերդ, № 6-ի բարձր. 74 սմ, հատակի տրամ. 16 սմ, բերանի տրամ. 29 սմ, № 7-ի բարձր. 65 սմ, հատակի տրամ. 19 սմ, բերանի տրամ. 29 սմ, VII դար:

8. Կարաս, դեղնավուն կավից, երկկանթանի, Դվին, միջնաբերդ, բարձր. 57 սմ, հատակի տրամ. 18 սմ, բերանի տրամ. 27 սմ, VII—IX դդ.:

9. Կարաս դեղնավուն կավից, 4 կանթանի Դվին, միջնաբերդ բարձր. 65 սմ, հատակի տրամ. 18 սմ, բերանի տրամ. 29 սմ, VII—IX դդ.:

10. Կուժ, ձևավոր շուրթով, կարմիր փայլեցրած գոտիով: Դվին, միջնաբերդ, 30 բլիշ, 1,5 մ, 1917/127—52 թ., բարձր. 31 սմ, հատակի տրամ. 12 սմ, բերանի տրամ. 12 սմ, VII—VIII դդ.: Տե՛ս աղյուսակ XXXVI, 2:

Գրականություն. Կ. Ղաֆադարյան, Դվին քաղաքը...,

А. А. Калантарян, Материальная культура Двина V—VIII вв.

Զուգամեմեք. Б. Н. Аракелян, Гарни, I, 1952; Գ. Տիրացյան, Հացավան ամրոցի 1962 թ. պեղումները, «Տեղեկագիր» ՀՄՄՀ ԳԱ, հաս. գիտ., 1963, № 12, Գ. Կ. Կ. Կ. Կ., О гончарных обжигательных печах из

Мингечаура. МКА II, 1951; *И. Б. Бектович*, Керамика верхнего слоя Пенджикента (VII—VIII вв.), МИА, № 124

- Աղյուսակ XXVI. 1. Կճուճ, ուռուցիկ իրանով, ականջավոր կանթերով: Դվին, 2-րդ տեղամաս, Ը—19, 1, 85 մ, 2305/82—64 թ., բարձր 22,5 սմ, հատակի տրամ. 12,5 սմ, բերանի տրամ. 20 սմ: VIII—IX դդ.:
2. Նույն տիպի: Նույն տեղից, 2305/83—64 թ., բարձր. 20 սմ, հատակի տրամ. 12 սմ, բերանի տրամ. 17 սմ: VIII—IX դդ.:
3. Կճուճ, ուռուցիկ իրանով, կլոր կանթերով: Դվին, 6-րդ տեղամաս, 4ի, 1,55 մ, 1917/59—52 թ., բարձր. 17 սմ, հատակի տրամ. 11,5 սմ, բերանի տրամ. 20 սմ: VIII—IX դդ.:
4. Կճուճ, ուռուցիկ իրանով, ալիքաձև և ելուստավոր կանթերով: Դվին, 2-րդ տեղամաս, Վ18, 5,0 մ, 1847/93—47 թ., բարձր. 18 սմ, հատակի տրամ. 13,5 սմ, բերանի տրամ. 17 սմ: VII—VIII դդ.:
5. Կաթնաման ղեղնավուն կավից, խողովակաձև ձորակով: Դվին, միջնաբերդ, բակ, 2,4 մ, 2047/27—57 թ., բարձր. 19 սմ, հատակի տրամ. 15 սմ, բերանի տրամ. 26 սմ: VII—VIII դդ.:
6. Կաթնաման, կարմիր փայլեցրած, մի կողմում ձորակ: Դվին, միջնաբերդ, —ի—12, 2,0 մ, 2121/59—59 թ., բարձր. 7,5 սմ, հատակի տրամ. 5 սմ, բերանի բացվածքը՝ 13 սմ: VII—VIII դդ.:
7. Տաշտի բեկոր, կարմիր փայլեցրած և հարուստ զարդամոտիվներով: Գառնի, 1-ին տեղամաս, 20ա, 0,6 մ, 1964/277—50 թ., 10×11,5: V—VII դդ.:
8. Նույն տիպի: Գառնի, 1-ին տեղամաս, 16Մ, 2,5 մ, 1964/320—50 թ., 10,5×13: V—VII դդ.:
9. Կաթնաման, քիչ բարձր ձորակով: Դվին, միջնաբերդ, 4Ը, 1794/289—46 թ., բարձր. 12 սմ, հատակի տրամ. 13 սմ, բերանի բացվածքը՝ 28 սմ: VI—VIII դդ.: Տե՛ս աղյուսակ XXXVI, 5:
10. Կաթնաման ելուստաձև կանթով և ձորակով: Դվին, 2-րդ տեղամաս, —4Մ, 1,05 մ, 1907/82—50 թ., բարձր. 11 սմ, հատակի տրամ. 9 սմ, բերանի տրամ. 24 սմ: VII—VIII դդ.:
11. Կաթնաման, ձորակով և կլոր հատակով: Դվին, միջնաբերդ, 9Ը, հոր, 1794/399—46 թ., բարձր. 10,5 սմ, բերանի տրամ. 15 սմ: VII—VIII դդ.: Տե՛ս աղ. XXXVI, 6:

Գրականություն. Կ. Ղաֆադարյան, Դվին քաղաքը...

Ա. Ա. Կալանտարյան, Материальная культура Двина V—VIII вв.

Զուգահեռներ. *И. Гзелишвили* и *О. Ткешелашвили*, Памятники материальной культуры г. Тбилиси (на гр. яз.), Тбилиси, 1961; *Л. А. Чилашвили*, Городище Урбнисы; *Р. Б. Геюшев*, Отдельные этапы развития гончарных изделий в Кабале в I—X вв. (на азерб. яз.), ДАН Аз. ССР, 1963, XIX; № 12.

Աղյուսակ XXVII. Կավե թասերի բեկորների կաթողիկեի և միտնավ բաղիլիկ եկեղեցու հիմքերի տակից: V—VI դդ.:

- Աղյուսակ XXVIII. 1. Պնակ, կարմրաներկ, փորագիր զարդազտիով և օղակաձև նստուկով: Գառնի, 3-րդ տեղամաս, 8Ե, 1,3 մ, 2099/76—57 թ., բարձր. 9,5 սմ, հատակի տրամ. 6,4 սմ, բերանի տրամ. 17 սմ: V—VII դդ.:
2. Նույն տիպի առանց զարդազտիի: Գառնի, 1-ին տեղամաս, 17ա, 1,6 մ, 2099/9—57 թ., բարձր. 8 սմ, հատակի տրամ. 5,5 սմ, բերանի տրամ. 17 սմ: V—VII դդ.:
3. Նույն տիպի, զարդանախշովից զուրկ, մրապատ: Գառնի, 3-րդ տեղամաս, 10Ը, 40 սմ, 2144/16—59 թ., բարձր. 6 սմ, հատակի տրամ. 5,4 սմ, բերանի տրամ. 12 սմ: V—VII դդ.:
4. Պնակ, կարմիր փայլեցրած, ներքին մակերեսը փայլի միջոցով արված դժեր են: Դվին, միջնաբերդ, —ի—17, 1,2 մ, 2305/62—64 թ., բարձր. 12 սմ, հատակի տրամ. 26,7 սմ: V—VII դդ.:
5. Պնակ, կարմրավուն կավից, հարթ հատակով: Գառնի, 3-րդ տեղամաս, տաճարի մոտ, 20 սմ, 1966/147—52 թ., բարձր. 4,5 սմ, հատակի տրամ. 5,5 սմ, բերանի տրամ. 11 սմ: V—VII դդ.:
6. Խորը պնակ, ղեղնավուն կավից, հաստապատ: Դվին, միջնաբերդ, —Ե— 13/14, 1,7 մ, 2158/213—60 թ., բարձր. 6 սմ, հատակի տրամ. 7 սմ, բերանի տրամ. 30 սմ: VII—VIII դդ.:
7. Նույն տիպի օղակաձև նստուկով: Դվին, միջնաբերդ, 14 փոս, հոր, 1907/77—50 թ., բարձր. 10 սմ, հատակի տրամ. 11 սմ, բերանի տրամ. 23 սմ: VII—VIII դդ.:
8. Նույն տիպի հատակը տափակ: Դվին, 2-րդ տեղամաս, Ե—19, 2,0 մ, 2305/64—64 թ., բարձր. 10 սմ, հատակի տրամ. 10 սմ, բերանի տրամ. 26 սմ: VII—VIII դդ.:
9. Պնակ, ղեղնավուն դույնի օղակաձև նստուկով: Դվին, 6-րդ տեղամաս, 1Կ, 2,5 մ, 1917/171—52 թ., բարձր. 12 սմ, հատակի տրամ. 9 սմ, բերանի տրամ. 20 սմ, VII—VIII դդ.:

Գրականություն. Ա. Ա. Կալանտարյան, Материальная культура Двина V—VIII вв.

Աղյուսակ XXIX. 1. Փոքրագիր կճուճ, վզի տակով անցնում է ուռուցիկ դոսի: Դվին, միջնաբերդ, 2Ե, 2,0 մ, 2243/253—62 թ., բարձր. 11,8 սմ, հատակի տրամ. 6,5 սմ, բերանի տրամ. 6,5 սմ: V—VII դդ.: Տե՛ս աղ. XXXVII, 4:

3. Փոքրագիր կճուճ՝ կարմրավուն կավից, փորագիր զարդերով: Դվին, 2-րդ տեղամաս, 8Ի, 2,6 մ, 1617/96—38 թ., բարձր 13 սմ, հատակի տրամ. 8 սմ, բերանի տրամ. 9 սմ: V—VII դդ.: Տե՛ս աղ. XXXVII, 8:

3. Փոքրագիր կճուճ, ձեռքով պատրաստած, մրապատ: Դվին, միջնաբերդ, 1Ը, 1,0 մ, 2243/225—62 թ., բարձր. 8,4 սմ, հատակի տրամ. 5 սմ, բերանի տրամ. 6,6 սմ: V—VII դդ.: Տե՛ս աղ. XXXVII, 3:

4. Սափոր ղեղնավուն կավից, անկանթ, ուռուցիկ իրանով: Դվին, միջնաբերդ, բակ, 2,4 մ, 2047/29—57 թ.,

- բարձր. 29 ոմ, հատակի տրամ. 9,5 ոմ, վրիկի բարձր. 12 սմ, բերանի տրամ. 4 սմ: VII—VIII դդ.:
5. Փոքրադիր կճուճ, մրապատ, թևրի: Դվին, միջնաբերդ, 4ա, 1,0 մ, 2243/255—62 թ., բարձր. 7 սմ, հատակի տրամ. 5 սմ, տրամ. 9 սմ: V—VII դդ.։ Տե՛ս աղ. XXXVII, 5:
6. Մեկ կանթանի սափոր ղեղնավուն կավից: Դվին, միջնաբերդ, 1c, հոր, 2243/162—62 թ., բարձր. 26 սմ, հատակի տրամ. 8 սմ, բերանի տրամ. 5 սմ, վրի բարձր. 12 սմ: VI դար:
7. Մեկ կանթանի սափոր ղեղնավուն կավից, փայլեցրած: Դվին, 2-րդ տեղամաս, Կ—5, 1,5 մ, 1905/57—48 թ., բարձր. 26 սմ, հատակի տրամ. 11, 5 ոմ: VI դար:

Գրականություն. А. А. Калантарян, Материальная культура Двина V—VIII вв.

Զուգահեռներ. Л. А. Чулашвили, Городище Урбинси: Р. М. Ваидов, Миннегаур в III—VIII вв.

- Աղյուսակ XXX. 1. Խոյաձև բերանով սափորի բեկոր վրի պահպանված մասով: Դվին, 2-րդ տեղամաս, 1543/582—37 թ., բարձր. 14 սմ: VIII—IX դդ.:
2. Նույն տիպի, քիչ ավելի ոճավորված: Դվին, 2-րդ տեղամաս, 20 քառ., նկուղ, 1617/48—38 թ., բարձր. 14 սմ: VIII—IX դդ.:
3. Սրվակ, ղեղնավուն կավից, պատրաստված է ձեռքով, իր մեջ պարունակել է սնդիկի մնացորդներ: Դվին, միջնաբերդ, 2—с, 4,0 մ, 2197/344—61 թ., բարձր. 7 սմ: V—VI դդ.:
4. Բաժակ, կարմրավուն կավից: Դվին, 2-րդ տեղամաս,—7յ, նկուղ, 1905/67—48 թ., բարձր. 6 սմ, բերանի տրամ. 9,5 սմ: VI դար: Տե՛ս աղ. XXXVII, 6:
5. Գավ, երեքնուկաձև բերանով, թևրի: Դվին, միջնաբերդ, բակ, 2,4 մ, 2047/28—57 թ., բարձր. 27 սմ, հատակի տրամ. 11 սմ: VII—VIII դդ.:
6. Սափոր, երեքնուկաձև բերանով, թևրի: Գտնի 3-րդ տեղամաս, 10Գ, 1,7 մ, 2234/27—61 թ., մոտավոր բարձր. 25 սմ, հատակի տրամ. 9 սմ: VII—VIII դդ.:
7. Կուլիկի քառաբաժին բերան, կարմիր փայլեցրած: Գտնի, 2-րդ տեղամաս, 16Կ, 1,8 մ, 2235/67—62 թ., բարձր. 9 սմ: VI—VIII դդ.:
8. Կավե սափոր ղոռմորՖ բերանով, կարմիր փայլեցրած: Օշական, պատահական, 2093/15—56 թ., բարձր. 15 սմ, հատակի տրամ. 6 սմ: VIII—IX դդ.:
9. Գավաթ: Դվին, միջնաբերդ, Զ—1, հոր, 2195/28—61 թ.: VIII—IX դդ.:
10. Նույն տիպի: Դվին, 2-րդ տեղամաս, բաղնիկ եկեղեցի, 1,5 մ, 1617/71—38 թ., բարձր. 9 սմ, հատակի տրամ. 6 սմ, բերանի տրամ. 9 սմ: V—VI դդ.:
11. Սափոր ղեղնավուն կավից, իրանի ստորին մասով անցնում է ներճկված դարդադուսի: Դվին, միջնաբերդ, 0 կետից ան, հնոցներ, 2243/181—62 թ., բարձր. 19 սմ, հատակի տրամ. 6 սմ, բերանի տրամ. 8 սմ: VIII—IX դդ.:
12. Սափոր ղեղնավուն կավից, թևրի: Դվին, միջնաբերդ, 0 կետից ան, հնոցներ, 2243/186—62 թ., պահպանված մասի բարձր. 14 սմ, հատակի տրամ. 7,5 սմ: VIII—IX դդ.:

ված մասի բարձր. 14 սմ, հատակի տրամ. 7,5 սմ: VIII—IX դդ.:

Գրականություն. Կ. Ղափաղարյան..., А. А. Калантарян, Материальная культура Двина V—VIII вв.

Զուգահեռներ. Р. М. Ваидов, Миннегаур в III—VIII вв.

- Աղյուսակ XXXI. 1. Խփի բունակ, կարմիր ներկված, Դվին, միջնաբերդ, —с—8, 2,0 մ, 2048/218—58 թ., բարձր. 11 սմ: VI—VII դդ.:
2. Դրոշմադարդ խփի բեկոր, դաճր պատկերում է տարբեր տիպի գործիքներ: Դվին, միջնաբերդ, 3b, 1,0 մ, 2243/217—62 թ.: VII—IX դդ. (?):
3. Դրոշմադարդ բեկոր, լուսանի դրոշմով: Դվին, միջնաբերդ, 2b, 1,5 մ, 2243/216—62 թ.: VII—IX դդ. (?):
4. Խուփ, կենտրոնում կլոր աղոսներով: Դվին, 2-րդ տեղամաս, 18с, 5,7 մ, 1847/58—47 թ.: Տրամ. 19 սմ: VII—IX դդ.:
5. Նույն տիպի: Գտնվել է նույն վայրից, 1847/57—47 թ.: VIII—IX դդ.:
6. Դուրդ, կավե, սնամեջ: Դվին, համար չունի, բարձր. 18,5 սմ, սկավառակի տրամ. 26 սմ, սկավառակի հաստ. 5 սմ: VIII—IX դդ.:
7. Դուրդ կավե: 2-րդ տեղամաս, եկեղեցու հյուսիս-արևմտյան կողմում, 1906/235—49 թ., սկավառակի տրամ. 23 սմ, հաստ. 2,5 սմ: VIII—IX դդ.:

Գրականություն. А. А. Калантарян, Материальная культура Двина V—VIII вв.

- Աղյուսակ XXXII. 1. Նավակաձև ձիթաճրագ բյուզնդական տիպի, ուռուցիկ դարդերով: Դվին, միջնաբերդ, 3a, հոր, 2197/198—61 թ., երկար. 11 սմ, լայն 6 սմ, բարձր. 5 սմ: VI—VIII դդ.:
2. Նույն տիպի ձիթաճրագի ստորին մասը: Դվին, միջնաբերդ, 15 փոս, 3,0 մ, 1907/84—50 թ., երկար. 9,5 սմ: VI—VIII դդ.:
3. Նույն տիպի ձիթաճրագ: Դվին, միջնաբերդ, 3a, հոր, 2197/200—61 թ., երկար. 8,5 սմ, լայն 4 սմ, բարձր. 3,5 սմ: VI—VIII դդ.:
4. Նույն տիպի, առանց պոչուկի: Դվին, միջնաբերդ, 14 փոս, 3,0 մ, 1907/21—50 թ., երկար. 8,3 սմ, լայն. 5,5 սմ, բարձր. 2,7 սմ: VI—VIII դդ.:
5. Ձիթաճրագ, ուռուցիկ իրանով և երկար խողովակաձև քթիկով, թևրի: Դվին, 2-րդ տեղամաս, Ե—19, 2,0 մ, հոր, 2305/110—64 թ., բարձր. 9 սմ, հատակի և բերանի տրամ. 4,5 սմ: VIII—IX դդ.:
6. Նույն տիպի: Դվին, միջնաբերդ, 15 փոս, հոր, 1907/18—50 թ., բարձր. 4 սմ, բերանի և հատակի տրամ. 4,5 սմ: VIII—IX դդ.:
7. Թասաձև ձիթաճրագ, ծորակով, ձեռքով պատրաստած: Դվին, միջնաբերդ,—Կ—8, 2,2 մ, 2243/238—62 թ., բարձր. 2 սմ, տրամ. 6,5 սմ: V—VIII դդ.:
8. Ձիթաճրագ, թասաձև, կենտրոնից բաժանված է միջնորմով: Դվին, միջնաբերդ, Կ—1, 2195/20—61 թ.: V—VIII դդ.։ Տե՛ս աղ. XXXVIII, 3:
9. Ձիթաճրագ, փոքրիկ քթիկով և պոչուկով: Դվին, 2-րդ տեղամաս, 20 քառ., նկուղ, 1617/42—38 թ.,

բարձր. 4,5 սմ, հատակի տրամ. 6,5 սմ, ընդհանր տրամ. 13 սմ: VI—VII դդ.:

Գրականություն. *А. А. Калантарян*, Материальная культура Двина V—VIII вв.

Զուգանոցներ. *И. Гзелнишвили* и *О. Ткешелашвили*, Памятники материальной культуры г. Тбилиси; *P. M. Vaudoz*, Мингечаур в III—VIII вв.; *Oskar Wulf* Altchristliche und Mittelalterliche Byzantinische und Italienische Bildwerke, Berlin, 1909; *F. O. Waagø*, Lamps, pottery, metal and glass ware, Antioch On—the Orontes, I, The excavations 1932, London, 1934; *A. Lane*, Medieval finds at Al-Mina in North Syria, „Archaeologia“, vol. LXXXVII, 1938; *R. Ghirshman*, Bégram.

Սղյուսակ XXXIII. 1—3. Տաշված կլոր բլթակներով հաստապատ անգույն ապակե թասերի բեկորներ: Դվին, միջնաբերդ, 0 կետից արևելք, հնոցներ, 2243/328—62 թ.: Նույն տիպի ապակի հաճախ է հանդիպում Դվինի ստորին շերտերում, հատկապես կենտրոնական թաղամասում: V—VII դդ.:

4. Նույն տիպի թասի վերականգնված տեսքը:

5. Խոր բլթակներով հաստապատ անգույն ապակե թաս, թերի: Դվին, միջնաբերդ, չրավազան, Գ հատված, 3,8 մ, 2305/115—64 թ.: V—VII դդ.:

6. Հաստ, անգույն ապակուց երկարավուն սրվակ, նշաձև տաշված բլթակներով, թերի: Դվին, 2-րդ տեղամաս, 19 քառ., նկուղ, միևնույն իրի բեկորները հանդես են դալիս երկու համարի տակ, 1617/16—38 թ. և 1617/58—38 թ., պահպանված մասի բարձր. 10 սմ, տրամ. 2,4 սմ, ապակու հաստությունը՝ 3—5 մմ.: Այս տիպի ապակե անոթների բեկորներ հայտնի են Դվինի 1964—1966 թթ. ժողովածուներում: VII—VIII դդ.:

7. Քառակող, ոտքերով սրվակ, փորագիր զարդերով: Դվին, միջնաբերդ, 33 բլիշ, հոր, 1980/164—54 թ., բարձր. 5,2 սմ: VII—IX դդ.: Տե՛ս աղ. XXXIX, 2:

8. Նույն տիպի: Դվին, միջնաբերդ, 21 փոս, հոր, 1913/24—51 թ.: VII—IX դդ.: Տե՛ս աղ. XXXIX, 2:

9. Նույն տիպի: Դվին, միջնաբերդ, 1с, 2,8 մ, 1847/3—47 թ., բարձր 5,5 սմ, ոտքի բարձր. 1,5 սմ: VII—IX դդ.:

10. Բաց դեղնավուն ապակուց վեցանիստ սրվակ, Դվին, 2-րդ տեղամաս, е—19, 80 սմ, 2305/117—64 թ., բարձր. 6,3 սմ, նիստի լայն. 0,5 սմ: VIII—X դդ.:

11. Հաստ անգույն ապակուց յոթանիստ սրվակ, թերի: Դվին, միջնաբերդ, 38 բլիշ, հոր, 2046/137—56 թ., բարձր. 3 սմ, նիստի լայն. 1 սմ: VIII—IX դդ.:

12. Կանաչավուն գույնի ութանիստ սրվակի բեկոր: Դվին, միջնաբերդ, 27 բլիշ, հոր, 1917/81—52 թ., բարձր. 2,8 սմ, նիստի լայն. 7 մմ: VIII—X դդ.:

13. Բաց դեղնավուն գույնի քառանիստ ապակե սրվակ, թերի: Դվին, միջնաբերդ, 11 փոս, հոր, 1906/239—49 թ., բարձր. 5 սմ, ապակու հաստ. 4 մմ: VIII—X դդ.:

14. Դեղնավուն ապակուց քառանիստ սրվակ, Ալրիվանք,

պատահական, 300 անհատական—29 թ., բարձր. 7,2 սմ, նիստի լայն. 1,7 սմ: VIII—X դդ.:

Գրականություն. *Б. А. Шелковников*, Керамика и стекло из раскопок города Двина, Труды ГМА, том IV, 1952; *А. А. Калантарян*, Материальная культура Двина V—VIII вв.

Զուգանոցներ. Գ. Տիրացյան, Հացավան ամրոցի 1962 թ. պեղումները, *Л. А. Чилашвили*, Некоторые моменты...; его же, Городище Урбниси; *P. M. Vaudoz*, Мингечаур в III—VIII вв.; *R. Ghirshman*, Iran, Parthians and Sasanians, London, 1962, *R. Pinder-Wilson*, Cul-glass wessels from Persia and Mesopotamia, the British Museum Quarterly, vol. XVII, № 1—2, Autumn, 1963; *C. J. Lamm*, Das Glass von Samarra, Berlin, 1928; *W. B. Honey*, Glass, London, 1945; *J. Legland*, Feuilles et travaux en Egypte et au Soudan, 1962—1963, „Orientalla“, vol. 33, fasc. 2—3; Journal of Glass Studies, III:

Սղյուսակ XXXIV. 1. Մոզաիկ ապակուց թաս, սպիտակ և մուղ շագանակագույն երանդավորումով: Դվին, միջնաբերդ, 1 հատված, հոր, 2158/258—60 թ., բարձր. 3,2 սմ, բերանի բացվածքը՝ 14 սմ, նստուկի տրամ. 4,5 սմ: IV—IX դդ. (?) տե՛ս աղ. XXXIX, 1:

2—5. Մոզաիկ կիսաշրջանաձև և բրգաձև ներդիրներ, տարբեր գույների ներդաշնակությամբ: Դվին, միջնաբերդ, չրավազանի հատված, 4,4 մ, 2305/4—64 թ., 1906/201—49 թ., 5 հատ, 27 բլիշ 1917/76—52 թ., նույն տիպի գտնվել է 1965 թ., 2-րդ տեղամասի d—20 քառակուսուց՝ 1,7 մ խորությունից: Բարձր. 2—3,5 սմ: Փոքրիկ կոճականման մի իր հայտնի է Գառնիից՝ 1965/100—51 թ.: IV—IX դդ. (?) :

6. Մոզաիկ ապակուց անոթի բեկորներ: Դվին, միջնաբերդ, 33 հոր, 1990/38—53 թ., հատակի տրամ. 5 սմ, բերանի մոտավոր բացվածքը՝ 4,5 սմ: IV—IX դդ. (?) :

7. Ապակե բաժակ, Դվին, 2-րդ տեղամաս, 20 քառ. նկուղ, 1617/47—38 թ., բարձր. 8 սմ, հատակի տրամ. 8 սմ, բերանի բացվածքը՝ 8,5 սմ: VII—VIII դդ.:

8. Ապակե բաժակ, բաց կանաչավուն գույնի, կապտավուն կետազարդերով: Դվին, պատահական, բարձր. 8,3 սմ, հատակի տրամ. 3 սմ, բերանի բացվածքը 7 սմ: IV—VI դդ.:

9. Նույն տիպի բաժակի բեկոր: Գառնի, 10-րդ ուղի, 2,0 մ, 1965/159—51 թ.: IV—VI դդ.:

10. Ապակե բաժակի շրթնամաս, երիզով: Գառնի, 3-րդ տեղամաս 3 հ, 1,0 մ, 2098/16—56 թ.: IV—VI դդ.:

11. Ապակե տափակ թաս, անգույն: Դվին, միջնաբերդ, 0 կետից հյուսիս, 3,3 մ, 2243/308—62 թ., բարձր. 5,5 սմ, հատակի տրամ. 20 սմ, բերանի մոտավոր բացվածքը՝ 25 սմ: Նման թասեր ամբողջական և բեկորներով գտնվել են Դվինի տարբեր պեղվածքներում, մասնավորապես կենտրոնական թաղամասից (տե՛ս 1965 թ. նյութերը): VI—VIII դդ.:

12. Ապակե թաս կանաչավուն գույնի, պսակը ետ ծալ-

ված, կանելությունն ու Դվին, միջնաբերդ, 0 կետից հյուսիս, 3,3 մ, 2243/304—62 թ., բարձր. 5 սմ, հատակի տրամ. 7,4 սմ, բերանի բացվածքը՝ 11,7 սմ: Նույնատիպ ապակի մեծ քանակությամբ հայտնի է Դվինի կենտրոնական թաղամասից (տե՛ս 1964—1966 թթ. նյութերը): VII—VIII դդ.:

13. Ապակե թաս № 11 տիպի Դվին, միջնաբերդ, 0 կետից ակ. հնոցներ, 2243/334—62 թ., բարձր. 5 սմ, հատակի տրամ. 8 սմ, բերանի բացվածքը՝ 10,5 սմ: VI—VIII դդ.:
14. Բաժակի բեկոր շրջնամասով, հաստ թափանցիկ ապակուց: Գառնի, հետախույզություն, 2 խրամատ, 2,3 մ, 1964/364—50 թ., IV—V դդ.:
15. Բաս, մանիշակազույն բարակ ապակուց: Դվին, միջնաբերդ, 0 կետից հյուսիս, 3,3 մ, 2243/303—62 թ., բարձր. 7 սմ, բերանի բացվածքը՝ 12 սմ: Հայտնի են նույն տիպի աննշան բեկորներ: VII—VIII դդ.:
16. Թաս № 12-ի տիպի, առանց կանելությունների, սեղմումով արված դարդերով: Դվին, 2-րդ տեղամաս, 20 քառ., նկուղ, 1617/44—38 թ., բարձր. 3,2 սմ, հատակի տրամ. 5 սմ, բերանի բացվածքը՝ 3,2 սմ: VII—VIII դդ.:
17. Անոթի բեկոր, հաստ անզույն ապակուց, նոսն տեղի և պտուղի դարդով: Դվին, 2-րդ տեղամաս, 19 քառ., 1,7 մ, 1617/255—38 թ.: VIII դար:
18. Սրվակ, կանաչավուն ապակուց: Դվին, միջնաբերդ, 31 բլիչ, հոր, 1980/132—54 թ., բարձր. 6,8 սմ, տրամ. 4 սմ, բերանի տրամ. 3 սմ: V—VII դդ.:
19. Սրվակ, հաստ կանաչ ապակուց, վիղի բացակայում է: Դվին, 2-րդ տեղամաս, 8ն, 1,2 մ, 1817/171—47 թ., բարձր. 7,5 սմ, հաստությունը՝ 3 մմ: V—VII դդ.:
20. Փետրածե նախշերով ապակե սրվակի բեկոր: Դվին, միջնաբերդ, 7Ճ, հոր, 1794/489—46 թ.: V—VIII դդ.:
21. Սրվակ կանաչավուն հաստ ապակուց, բերանը կոտրված: Դվին, միջնաբերդ, 2—С, 4,0 մ, 2197/245—61 թ., բարձր. 4,5 սմ, հատակի տրամ. 2,7 սմ: V—VI դդ.:
22. Անոթի վզի մաս զեղնավուն ապակուց: Դվին, միջնաբերդ, 0 կետից հյուսիս, 3,3 մ, 2243/314—62 թ., պահպանված մասի բարձր. 9,3 սմ, բերանի տրամ. 2 սմ: V—VI դդ.:

Գրականություն. *Б. А. Шелковников*, Керамика и стекло из раскопок города Двина; *Р. Առաքելյան* և *Գ. Կարախանյան*, *Գառնի, պրակ. 3. Երևան, 1962*; *А. А. Калантарян*, Материальная культура Двина V—VIII вв.:

Ջուզաֆեներ. Керамика и стекло древней Тмутаракани (Сборник статей). М., 1963; *В. П. Фоменко*, Стекланные изделия VIII—X вв. городища Орenkала, ИАН, Аз. ССР, серия общ. наук, 1962, №7; *R. W. Smith*, Glass from the ancient world, New York, 1957; *C. J. Laum*, Das Glas von Samarra; *Նույնի*, Glass from Iran in the National Museum Stockholm, Stockholm—London, 1935; Trols mille-

naires d'art verrier a travers les collections publiques et privées de Belgique, Liège, 1958; *R. Ghirshman*, Iran...;

- Աղյուսակ XXXV. 1. Հղկած ապակե թասերի բեկորներ, երկաթե առարկաներ և քարե կոճակ, Հայցավան ամրոց, 1965 թ. պեղումներ: V—VII դդ.:
2. Հարթ և կիսարուր կղմինդներ և ճակտոններ: Զվարթնոց, VII դար:

Աղյուսակ XXXVI. 1. Կարաս: Տե՛ս աղ. XXV, 1:

2. Կուժ: Տե՛ս աղ. XXV, 10:
3. Սափոր սև փայլեցրած, Հացավան, միջին աշտարակ, 2,35 մ, 2293/3—63 թ., IV—V դդ.:
4. Կարասի բեկոր խաղողի որթատունկի վերադիր դարդով: Դվին, 2-րդ տեղամաս, 20 քառ., նկուղ, 1617/40—38 թ.: VII դար:

Գրականություն. *Կ. Ղաֆաղարյան*, *Դվին, քաղաքը...*

Б. А. Шелковников, Керамика и стекло из раскопок города Двина; *А. А. Калантарян*, Материальная культура Двина V—VIII вв.

5. Կաթնաման, Տես աղ. XXVI, 9:
6. Կաթնաման, Տե՛ս աղ. XXVI, 11:
7. Կաթնաման: Դվին, միջնաբերդ, 0 կետից հյուսիս, հոր, 2243/252—62 թ.: V—VIII դդ.:

Աղյուսակ XXXVII. 1. Երկկանթանի կճուճ ծորակով, զեղնավուն: Դվին, միջնաբերդ, թ հատված, հոր, 2305/112—64 թ., բարձր. 23 սմ, հատակի տրամ. 8 սմ, բերանի տրամ. 17 սմ: VII—VIII դդ.:

2. Քրեղան, խորը, երկկանթանի, զեղնավուն: Դվին, միջնաբերդ, —ց—8, հոր № 1, 2158/57—60 թ.: VIII—IX դդ.:

3. Փոքրադիր կճուճ: Տե՛ս աղ. XXIX, 3:
4. Փոքրադիր կճուճ: Տե՛ս աղ. XXIX, 1:
5. Փոքրադիր կճուճ: Տե՛ս աղ. XXIX, 5:
6. Բաժակ: Տե՛ս աղ. XXXI, 4:

7. Փոքրադիր կճուճ, մրապատ: Դվին, 2-րդ տեղամաս, 12 քառ., 30 սմ, 1617/140—38 թ.: V—VIII դդ.:
8. Փոքրադիր կճուճ: Տե՛ս աղ. XXIX, 2:

Աղյուսակ XXXVIII. 1. Կավե տախտակ կենդանիների վերադիր դարդով, երկու հատ, մեկը թերի, Չեոք է բերված նիկ. Մառի կողմից, անցյալ դարի 80-ական թվականներին՝ Փաշաղեղից, էրմիտաժ, ԿՅ. 6268 և 6269, երկար. 33,5 սմ, լայն. 24,5 սմ, VI—VII դդ.:

Գրականություն. Отчеты императорской Археологической комиссии за 1892 г., СПб, 1894; *Г. А. Чубинов*, Декоративное убранство анииских карасов; *ХВ*, т. V, вып. I, II, 1916; *А. А. Калантарян*, Материальная культура Двина V—VIII вв.

Ջուզաֆեներ. *К. В. Тревер*, Очерки по истории и культуре Кавказской Албании (IV в. до н. э.—VII в. н. э.), Л., 1959.

2. Բամբակուր ձի (խաղալիք): Դվին, միանավ բազիլիկ տաճարի մոտ, թոնրի մեջ, 1617/6—38 թ.: VI—VII դդ.:
3. Զիթաճրագ: Տե՛ս աղ. XXXII, 8:

Աղյուսակ XXXIX. 1. Բաս մոդակի ապակուց: Տե՛ս աղ. XXXIV, 1:

2. Քառակող ոտքերով սրվակներ: Տե՛ս աղ. XXXIII, 8 և 7:
3. Բաս մանիշակագույն ապակուց: Տե՛ս աղ. XXXIV, 15:
4. Փետրածե նախշերով ապակե սրվակի բեկոր: Դվին, միջնաբերդ, —ց—4, հոր, 2158/265—60 թ.: V—VIII դդ.:
5. Ապակե բաժակ: Տե՛ս աղ. XXXIV, 8:
- Աղյուսակ XL. Կավե սրվակ առաքյալ սուրբ Անդրեասի պատկերով և հունարեն արձանագրությամբ: Դվին, միջնաբերդ, 2—с, 4,0 մ, 2197/301—61 թ., բարձր. 7 սմ, V—VI դդ.:
- Գրականություն. Ա. Քալանթարյան, Պաշտամունքային անոթ Դվինից. «Տեղեկագիր» ՀՍՍՀ ԳԱ, հաս. գիտ., 1965, № 2: А. А. Калантарян, Материальная культура Двина V—VIII вв.
- Զուգահեռներ. Michon Etten, Nouvelles ampoules a eulogies, Exlr. de memoires de la Société nationale, des Antiquaires de France, t. LVIII, Paris, 1899, Dictionnaire d'archéologie chrétienne de liturgie; publiée par le R. P. don F. Cabrol, Paris, 1940; Oskar Wulff, Altchristliche und Mittelalterliche Byzantinische und Italienische Bildwerke, Berlin, 1909,
- Աղյուսակ XLI. 1. Կարասածե իջանցք: Դվին, պատահական, 2080-անհատական, V—VII դդ.:
2. Լայնաբերան կժեր, բեկորներ: Դվին, 2-րդ տեղամաս, հ—19, 1,7 մ, 2305/137, 138—64 թ., VIII—IX դդ.:
3. Զարդարուն գոտիներով կարասների բեկորներ: Դվին, 2-րդ տեղամաս, ի—18 և —19, 2, 5 մ, VI—VIII դդ.:
4. Ներկաման-թանաքաման հայերեն արձանագրությամբ, Դվին, 2-րդ տեղամաս, 1617/33—38 թ., V—VII դդ.:
5. Կաթողիկե եկեղեցու վրայի կղմինդր արձանագրությամբ, VII դար:
- Գրականություն. Կ. Ղաֆաղարյան, Դվին թաղաքը..., А. А. Калантарян, Материальная культура Двина V—VIII вв.
- Սղյուսակ XLII. Դվինի կաթողիկե եկեղեցու արևելյան արտիզում բացված խճանկարի մի բեկորը Տիրամոր պատկերով: Գտնվել է հալվի Դադյանի կողմից 1907 թ.: V դար:

ВВЕДЕНИЕ

Настоящий выпуск посвящен материальной культуре IV—VIII вв. средневековой столицы Армении—Двина. При историко-археологическом анализе архитектурных памятников использованы опубликованные работы К. Г. Кафадаряна, В. М. Арутюняна, Н. М. Токарского. Материалы IV—VIII вв. в археологическом аспекте мало изучены и в основном издаются впервые, поэтому не исключены некоторые хронологические отклонения, нуждающиеся в последующем уточнении. При разборе двинского археологического материала использован в качестве параллелей аналогичный материал из синхронных памятников Армении, а также Закавказья, Средней Азии и Ближнего Востока.

К выпуску приложены таблицы с аннотациями и список использованной литературы. К таблицам даны развернутые аннотации, с целью облегчения использования материалов, вошедших в настоящий выпуск. В аннотациях приводится краткое описание предметов, указывается место находки, участок, квадрат, глубина слоя, инвентарный номер, размеры и датировка. К таблицам археологических предметов приложена библиография.

Иллюстрации выполнены художниками Института археологии и этнографии АН Армянская ССР Р. Казаряном, Н. Ханзадяном, архитектором двинской экспедиции Гр. Кочояном, фотографом Гр. Жамкочяном.

* * *

Развалины крупнейшего торгово-ремесленного и культурного центра, столицы сред-

невековой Армении Двина находятся в 35 км к югу от Еревана. Они занимают огромную площадь, на которой в настоящее время размещены современные села Арташатского района: Айгестан, Бзован, Верин Арташат, Охаберд, Хнаберд с полями, лежащими между ними. Развалины делятся на три большие группы:

- а) цитадель Двина, расположенная на холме, огороженная мощной стеной;
- б) кварталы города внутри городских стен;
- в) предместья города.

Двинский холм возвышается над прилегающей территорией приблизительно на 30 м и является самой высокой точкой на данном участке Араратской равнины. Вполне естественно, что этот холм был заселен с древних времен.

Двинская цитадель укреплена неприступными стенами с 40 полукруглыми башнями¹. Цитадель была окружена также ровом шириной от 30 до 70 м, наполнявшимся водой. Ров частично сохранился в западной и южной сторонах холма. Цитадель была связана с городскими кварталами посредством мостов, перекинутых через ров. Следы двух мостов сохраняются до настоящего времени—один в южной части, связывающий холм с центральным—культурным кварталом, другой двухпролетный—в юго-восточной части холма.

Городские кварталы Двина были раски-

¹ В 1961—1963 гг. в южной части цитадели раскопана башня, параметр которой достигал 38,7 м. Нижняя кладка башни выложена из камня, а остальные—сырцовым кирпичом и облицованы обожженным кирпичом.

пути вокруг цитадели. Наиболее древним кварталом, оформившимся в IV—V вв., является квартал, расположенный в юго-западной части холма. Здесь расположены церковные сооружения и связанные с ними комплексы. Этот квартал имел собственные оборонительные стены и был отделен от других частей города. По всей вероятности, ремесленные кварталы были размещены между современными селами Верин Арташат, Айгестан и Бзован, где замечены следы двух печей для обжига керамики и найдено много предметов, в том числе производственный брак.

Городские стены Двина плохой сохранности. Развалины южных стен прослеживаются в селе Верин Арташат и тянутся в направлении виноградников села Бзован. Небольшой отрезок северо-западных стен сохранился вдоль левой стороны дороги Айгестан—Двин.

Археологическое изучение города Двина началось в 1899 году. Здесь была произведена разведочная работа Н. Я. Марром. В 1904, 1907 и 1908 гг. в Двине, в частности на центральном квартале, небольшие раскопки вел архимандрит Хачик Дадян. Он открыл стены кафедрального собора по их внутреннему периметру и одностолпную базиликальную церковь. Особый интерес представляет открытое им мозаичное изображение богородицы, украшавшее пол восточной абсиды кафедрального собора¹.

Систематические раскопки Двина проводятся в годы Советской власти. В 1937—1939 гг. раскопками руководил проф. С. В. Тер-Аветисян, а с 1946 г. и поныне—проф. К. Г. Кафадарян. Раскопками выявлен ценный в историко-археологическом отношении материал по всем отраслям материальной культуры Армении. В цитадели Двина раскрыты дворцовые сооружения, хозяйственные и коммунальные постройки, найдены великолепные образцы изделий средневеково-

¹ Мозаика с изображением богородицы после раскопок Х. Дадяна была уничтожена. Недавно старший научный сотрудник Института археологии и этнографии Г. О. Караханян в Государственном архиве Армении в фондах Х. Дадяна обнаружил фотографию мозаики, к сожалению, плохой сохранности.

го ремесленного производства Армении, высокохудожественные предметы импорта. Раскопки дают возможность утверждать также, что Двинский холм был заселен еще с эпохи неолита и до XIII в. н. э.

В центральном квартале города полностью раскрыты комплексы светских и церковных сооружений—кафедральный собор, дворец католика и т. д. В западной части города открыты остатки огромного здания с колоннами, которое, по мнению проф. К. Г. Кафадаряна, является одним из лучших образцов светской архитектуры Армении V—VII вв.

* * *

IV—VIII века для Армении, и в частности Двина, являлись эпохой больших экономических и политических перемен. В Армении в этот период складываются довольно развитые феодальные производственные отношения. Господство феодального способа производства, кризис торговли, упадок эллинистических городов—все это углубляло противоречия между новыми производственными отношениями и отжившей свое время эллинистической формой правления аршакидских царей.

В 364—368 гг. вследствие похода Шапура II были полностью разорены эллинистические города Армении: Тигранакерт, Арташат, Ервандашат, Зарехаван, Заришат и др. Торгово-ремесленное население городов было уведено в плен. Ряд городов превратился в маленькие села. Все это нанесло большой урон городам, ремесленному производству и торговле. Завершился давно начавшийся процесс упадка городов как культурных и экономических центров. Политико-экономическая деятельность из городов перешла в феодальные замки.

После падения династии Аршакидов (428 г.) Армения управлялась марзпанами, но армянские нахарары сохранили свою самостоятельность, которая шаг за шагом ущемлялась сасанидским двором. В V—VI вв. в Армении имели место три крупных восстания против персидского владычества. Благодаря

этим восстаниям Армения сохранила свою самостоятельность и предпосылки экономического и культурного развития.

В V—VII вв. в Армении наблюдается резкий подъем культуры. Именно в этот период заложены основы феодальной культуры, в которой все еще проглядывали эллинистические традиции. Это явление особенно заметно в архитектуре, и частично в скульптуре.

Развитие раннефеодальной культуры имело ряд особенностей. Во-первых, оно происходило в условиях борьбы за самостоятельность страны, во-вторых, возникли армянская письменность и литература, ставшие основой духовной культуры Армении и средством сохранения самостоятельности страны. В-третьих, армянская культура развивалась в раннехристианской среде, сохраняя пережитки мышления и представлений языческого периода.

Созданию армянской письменности следовало развитие национальной литературы и появление множества исторических, философских, богословских и других произведений.

Большой сдвиг происходит также в области искусства, в частности прикладного. Если замечательные образцы скульптурных памятников известны нам в основном по церковной архитектуре, то относительно других областей материальной культуры, в частности прикладного искусства, разнообразные сведения сохранились в письменных источниках. Для выявления и изучения памятников материальной культуры исключительное значение имеют проводимые в республике археологические раскопки.

В период арабского владычества хозяйство Армении пережило продолжительный упадок, охвативший земледелие и скотоводство, прервалась строительная деятельность в стране, сократилась торговля, была введена тяжкая налоговая система. Все это довело Армению до грани разорения и длительного культурного упадка. Города стали скорее военно-административными центрами, и в них размещались арабские военные гарнизоны. Единственным городом, продолжавшим расти и играть роль крупного городского центра, оставался Двин.

Относительно основания города Двина имеются сведения в трудах средневековых историков Фавстоса Бузанда (IV в.) и Мовсея Хоренаци (V в.).

По свидетельству Фавстоса Бузанда, Двин был основан царем Хосровом II (333—338). «И приказал царь (Хосров II) своему полководцу набрать в стране многочисленный трудовой народ в порядке несения (государственной трудовой повинности) хашар, доставить из лесов деревья дикого дуба и насадить в Айраратском гаваре, начиная от сильной царской крепости по названию Гарни до того холма в долине Мецамора, который называется Двином и находится к северу от великого города Арташата. Так насадили лубовый лес вниз по течению реки до дворца Тикпуни. Этот лес он назвал Тачар-маири («Лесные хоромы»). Еще другой лес они насадили к югу от этого места, по краю камышника, и все поле засадили дубовыми деревцами,—и лес этот назвали Хосровакерт. Там же построили также царские дворцы, и оба места оградили стенами и не соединили вместе, чтобы оставалась дорога для движения» (Бузанд, III книга, глава VIII). Мовсес Хоренаци также, говоря о царе Хосрове, пишет: «Он переносит свой двор на высокое место (возвышающееся) над лесом; строит там тенистые палаты—(место), называющееся по-персидски Двин, что значит «Холм». Ибо в это время Арей сопутствовал Солнцу и дули знойные, зараженные, зловонные ветры. Жители Арташата, будучи не в состоянии выносить это, охотно согласились на перемещение» (История Армении Моисея Хоренского, М., 1893, книга III, 8). Таким образом, как можно судить из приведенных отрывков, армянский Аршакид Хосров II Котак перенес царскую резиденцию из Арташата в Двин.

Однако по традиции Арташат продолжает оставаться политическим центром страны, местом сбора войск феодалов и всеармянских соборов. В IV в. Арташат оставался также и центром международной транзитной торговли. В договоре 387 г. между Византией и Ираном Арташат упоминается как один из трех главных пунктов обмена в международ-

ной торговле. Все это свидетельствует о том, что до начала V в. Арташат не только сохранял свое существование, но и соперничал с Двином, который только начинал возвышаться. Это соперничество продолжалось до половины V в., когда марзпан Васак Сюни опустошил город.

В начальный период цитадель Двина была окружена небольшим поселением, которое постепенно росло за счет ремесленников и торговцев из Арташата.

До середины V в. историки ничего не сообщают о Двине. Однако археологические изыскания показывают, что при последних Аршакидах и при первых армянских марзпанах в Двине проводились строительные работы.

В 1959—1963 гг. на центральной возвышенности цитадели, примерно на глубине 4 м от поверхности был открыт комплекс сооружений, среди которых привлекает внимание прямоугольный зал, расположенный с запада на восток с довольно толстыми стенами фундамента и настилом из известкового раствора. Длина зала 28,9 м, ширина 12,5 м, ширина стен 1,45 м. Зал был колонным. На месте сохранилась одна из баз, стилиевые особенности которой характерны для античного периода. Зал имеет базиличную форму, сходную с армянскими базиличными церквями IV—V вв. В центральной части настил прерывается, образует пространство определенной формы, из которого явствует, что здесь было ступенчатое возвышение для трона. Обтесанные камни, разбросанные в районе зала, дают основание полагать, что изнутри и снаружи он был облицован. Парадный колонный зал вполне справедливо считается одним из ранних построек Двина, продуктом строительной деятельности Аршакидов¹.

¹ Раскопки последних лет дают определенный материал для изучения истории Двина предшествующего периода. Раскрытые сооружения и археологические материалы показывают, что Двинский холм в раннеармянский и античный периоды был крупным поселением, а также религиозным центром. Богатые археологические материалы, особенно расписная керамика эллинистического периода, раскрывает его местный характер. Однако отсутствие материалов I—IV вв. указывает на то, что свои дворцовые сооружения

В марзпанский период парадный зал подвергся изменениям и, судя по найденным здесь многочисленным отпечаткам гемм, использовался как зал для собраний дворцового архива. Большое значение для изучения глиптики имеют глиняные отпечатки печатей, которыми, вероятно, скреплялись важные документы. Они были обнаружены на высоте 40 см от известкового пастила (очевидно, в марзпанский период настил был несколько приподнят). Эти печати, принадлежавшие армянским нахарарам и высокопоставленным лицам, судя по изображениям, носят на себе влияние позднеасанидских печатей и датируются V—VII вв. Существование архива в Двине бесспорно. Относительно этого у нас имеются и исторические сведения, согласно которым архив Сюникского края из Двина был перенесен в город Пайтакаран. «Он (Ваган) архивы Сюнийской земли перенес из Двина в город Пайтакаран» (История епископа Себеоса, Ереван, 1939, стр. 28—29).

К числу построек раннего периода относится и начальное сооружение кафедрального собора. Первоначально церковь представляла трехнефную базилику с семью парами колонн и длиной в 52,4 м. Отсутствие приделов является свидетельством древности начального сооружения церкви. К. Г. Кафадарян в своем труде «Город Двин и его раскопки» пишет: «Из письменных источников нам не известно, когда было построено начальное сооружение кафедральной церкви Двина, но па-

Аршакиды строили на временно покинутой территории Двина. Возникает вопрос—когда же было разрушено поселение? Наличие археологического материала показывает, что это могло произойти не позднее I в. н. э. В нижнем слое по всей территории цитадели Двина проходит массивный слой пепла, который мог быть следствием пожара. В этом слое земля и глина от пожара приобрели красноватый оттенок. Известно, что римский полководец Корбулон в 58 г. захватывает Арташат и 58—59 гг. зимует там. Весной 59 г. римское войско, покидая Арташат, по приказу Корбулона разрушает и предаёт огню город. Ясно, что Двин, находящийся недалеко от Арташата, не мог оставаться незамеченным. По всей вероятности, он разделил судьбу Арташата и впоследствии, до перенесения двора, не восстанавливался. Не случайно, что парадный зал построен непосредственно на слое I в. н. э.

ряду с Касахской, своими ясными и простыми формами эта церковь, безусловно, является одним из самых ранних памятников раннехристианского периода, по сравнению с которыми трехнефные храмы Еревука, Аштарак и Егварда являются более развитыми образцами архитектурных сооружений того же периода и, понятно, построенных позднее Касахской и Двинской базилик» (стр. 90).

Обнаруженные предметы отличаются большим своеобразием. Особого внимания среди них заслуживает маленькая глиняная ампула культового значения с изображением св. Андреаса и греческой надписью. Обнаружена она в районе приемного зала. Большинство глиняных и стеклянных предметов (фрагменты мисок, карасов, толстостенных чаш из стекла) по формам и орнаментации носит отпечаток материального производства предшествующего эллинистического периода. То же самое наблюдается на металлических предметах характерных типов (кривых ножей, наконечников стрел и др.). Вместе с тем материальная культура приобретает особенности, присущие раннефеодальной культуре.

В середине V в. начинается новый подъем Двина—административного центра возникшего к этому времени марзпанства, фактически, столицы Армении. Этот подъем длится до конца VII в., когда арабы окончательно утверждаются в стране, хотя Двин сохраняет свое значение уже как центр созданной арабами административной единицы—«Армении». По истории Двина этого периода сохранились значительные сведения у армянских и иноземных летописцев, повествующих о политических событиях, проведенных строительных работах, о национальном и социальном составе города.

Крупным событием было перенесение духовного центра из Вагаршапата в Двин. Это произошло при католикосе Гюте (461—478 гг.). С этим связано строительство ряда монументальных сооружений. К их числу относится дворец католикоса, один из редких образцов светской архитектуры Армении раннего средневековья. Дворец католикоса, несомненно, был построен непосредственно пос-

ле перенесения духовного центра, т. е. в 60-х годах V в.¹ Композиционным центром дворца, построенного из туфа на известковом растворе, является колонный зал. Имея длину в 26,9 м и ширину в 11,5 м, зал четыремя парами колонн разбивается на три нефа. К залу с обеих сторон примыкают по пяти помещений, составляющих северное и южное крыло дворца. В настоящем сохранились лишь стены фундамента, 5 баз колонн и одна капитель с замечательным пальмовым орнаментом. Они украшают общий ансамбль руин центрального квартала Двина.

Двин застраивается особенно в годы марзпанства Вагана Мамиконяна. Начиная с 485 г. об этом имеются сведения у Лазаря Парбеци, Себеоса, Иоана Драсханакертци и др. Согласно этим свидетельствам, Ваган Мамиконян обновил ряд церквей в Армении, в том числе и двинские. Нам кажется, что его строительная деятельность в столице имела более широкий размах. Возможно, что были возведены сооружения светского характера, ибо кафедральный собор в этот период в своей композиции изменений не претерпел. Кафедральный собор в это время уже имел внешнюю галерею и два придела с обеих сторон восточной абсиды. Лазарь Парбеци, говоря об избрании Вагана Мамиконяна марзпаном, пишет: «А властитель Мамиконянов Ваган, полководец армянский и марзпан, получив грамоту (о) марзпанстве из рук посланника, хотя, зная зависть других армян, затруднялся в этом (деле), но все же не смог воспротивиться приказу царя и быть непокорным. И, взяв грамоту, попросил быстро (подать) лошадь, (дабы) ехать в дом господень. И, услышав об этом, люди, которые были в городе, устремились вообще все люди: нахарары, азаты, восстанники и рамики, мужчины и женщины, старики и отроки, (устремились) даже невесты из чертогов брачных, забыв на некоторое время пыл радости, стыд невесты, устремившись, шли в церковь. И (так как) дом божий не смог вместить всех, они заня-

¹ Относительно установления духовного центра в Двине и о постройках, возведенных в этой связи, см. К. Кафадарян, Город Двин и его раскопки, гл. III.

ли галереи снаружи церкви и улицы и все места окрестных площадей». (Лазарь Парбеци, 1907, 99, стр. 393—394).

Когда могла быть построена галерея кафедрального собора? Фома Арцруни и Иоан Драсханакертци сообщают, что в середине V в. некий Видо из армянских нахараров совместно с Шаваспом Арцруни превращает двинскую церковь в капище. В это время Вардан Мамиконян нападает на них, разрушает капище и сооружает новую церковь. «И разрушили капище, сравнив с землей, и построили из его камней большую церковь св. Григора на возвышенности; и туда перевели католикоса армян Гюта» (Фома Арцруни, 1852, стр. 86).

Из этих свидетельств явствует, что работы по обновлению церкви были начаты в 50-х годах V в., возможно, что внешняя галерея была построена именно в это время. Позднее собор претерпел новые переделки и, как видно из его развалин, раскрытых раскопками, получил облик крестовокупольного зала. Относительно последней перестройки кафедральной церкви у нас имеются достоверные сведения Себеоса. Эту перестройку он приписывает марзпану Смбату Багратуни и датирует началом VII в., точнее 608—618/619 гг. Замечательный Двинский собор, один из шедевров армянской архитектуры V—VII вв., был разрушен в 893 г. от землетрясения.

К северу от кафедральной церкви открыта однонефная базилика с массивными стенами. По сведению письменных источников, она была сооружена в середине VI в., что подтверждается также архитектурными формами церкви.

В марзпанский период в Двине было воздвигнуто немало светских зданий. Большинство этих сооружений в городских кварталах Двина не раскопано, и нам известны только отдельные памятники. В числе открытых сооружений выделяется здание с колоннами, расположенное в нескольких ста метрах к западу от центрального квартала. Хотя его раскопки еще не завершены, но видно, что это грандиозное сооружение имеет обширный зал с тремя рядами колонн, с массивными базами

и капителями, с примыкавшими другими помещениями. Обилие колонн свидетельствует о том, что это сооружение было весьма роскошным и монументальным. Высказывалось мнение, что оно могло быть гостиним двором, однако это подлежит уточнению последующими раскопками. По особенностям строительной техники и оформлению колонн здание относится к VI—VII вв.

По свидетельству местных жителей, на территории, прилегающей к этому зданию с юга, было множество холмов, которые, несомненно, скрывали другие сооружения этого квартала, о чем свидетельствуют находки отесанных камней при обработке земель.

Многочисленные находки предметов позволяют предполагать, что здесь были размещены торгово-ремесленные кварталы города. Это предположение подтверждается также находками производственного брака различных предметов.

Сооружения марзпанского периода в цитадели сильно пострадали от строительных работ в последующих веках, и до нас дошли их незначительные остатки. Частично сохранились стены здания из сырцового кирпича, но в сильно разрушенном виде.

В V—VII вв. в Двине значительного развития достигла торговля с преобладающим удельным весом транзитной торговли. По всей вероятности, после упадка Арташата Двин становится одним из трех вышеотмеченных узловых центров международного обмена. Необходимо указать, что по четвертому пункту договора 562 г., заключенному между византийским императором Юстинианом и персидским царем Хосровом Нушнрваном, оставался в силе договор конца IV в. о трех пограничных центрах торговли и обмена. Это лишний раз подтверждает роль и значение Двина в транзитной торговле VI века. Это подтверждается также сообщением Прокопия Кесарийского: «Дувий—страна очень плодородная, имеет благоуханный воздух и хорошую воду; отстоит от Феодосополя на все семь дней пути. Тут поля ровные, способные к конской езде; многолюдные селения, лежащие близко друг к другу, заняты торговцами»

потому что из Индии, из соседственной Иверии и почти от всех народов, подвластных персам и даже римлянам, привозят туда товары, которыми они торгуют». (Прокопий Кесарийский, История войн римлян с персами, т. II, стр. 181—182).

В описании Прокопия примечательно указано, что «... селения, лежащие близко друг к другу, заняты торговцами».

Размещение иноземных торговцев в пригородах, вне крепостных стен, соответствовало интересам безопасности средневекового города, о чем имеются и прямые указания.

Двина постепенно стал также крупным центром ремесленного производства. Арабские историки IX—X вв. Аль-Якуби, Аль-Мукаддаси, Аль-Истахри и другие дают высокую оценку продукции Двина, в частности тканям, вышивкам, коврам, ювелирным изделиям, и указывают на их большой спрос на иноземных рынках. Особое внимание у них вызывает «вордан-кармир», именуемый арабами «крмыз». Эти товары, в частности ткани и ковры, о которых сохранились некоторые сведения, являлись предметами традиционного армянского экспорта. Очевидно, они были характерны не только для IX—X вв., но и для раннего средневековья. По мнению некоторых авторов, Армения вывозила также лошадей, металлическую руду и некоторые изделия местного ремесленного производства. Одним из важнейших видов обмена был китайский шелк. Интересно отметить, что после подавления восстания 572 г. его вожди бежали в Византию, захватив с собой большое количество шелка, взятого ими, по всей вероятности, из Двина.

Об уровне торговли в Двине можно судить также на основании результатов археологических раскопок. При раскопках найдены, например, стеклянные чаши с глубокими круглыми фальцетками, часть которых имеет иранское происхождение и, вероятно, ввезена в VI—VII вв. В Двине найдено значительное количество сасанидских, византийских и арабских монет.

Политическая обстановка в Армении была неустойчивой. Непродолжительные подъемы в производственной и торговой жизни

страны чередовались застоями, а иногда упадками. Это прежде всего относится к бурному времени народно-освободительных восстаний V в. и к периоду продолжительных войн между Персией и Византией в VI—VII вв., происходивших на территории Армении.

V—VII века характерны подъемом различных отраслей ремесленного производства, как-то: керамического, металлообработки, стеклоделия, ткачества, ковроделия и многих других ремесел, связанных со строительным делом. Это развитие в начальной фазе шло медленными темпами, что было обусловлено известными историко-политическими и социально-хозяйственными причинами, присутствующими раннему феодализму.

Керамика марзпанского периода, в какой-то мере будучи связана с античной, отличается новыми самобытными чертами, выражающимися в формах сосудов, орнаментальных мотивах и в плохом обжиге сосудов. Сравнительно малочисленны высокохудожественные керамические изделия, известные в эллинистическом периоде и позднее—в IX—XIII вв. По всей вероятности, в это время в быту господствующей верхушки глину заменяет высокохудожественное серебро сасанидского типа, и сфериту применения которого, без сомнения, входила также Армения.

На орнаментацию керамических изделий существенное влияние оказывала скульптура, широко применявшаяся для украшения зданий. Характерными мотивами является растительный орнамент в виде виноградной лозы и т. д. Тогда же в Двине широко развито производство черепиц и гончарных водопроводных труб. Кровли большинства монументальных зданий города покрывались черепицей самых разнообразных форм и отделки. Производство строительной керамики удовлетворяло нужды не только Двина, но и ближайших районов.

По всей вероятности, в V—VII вв. в Двине начинается производство средневекового стекла, имеющего органическую связь с античным стеклоделием. Характерно, что в рассматриваемое время на стеклоделении Армении, и в частности Двина, оказывают влияние си-

рийские центры стеклоделания, что замечалось еще в античное время. Среди обнаруженных образцов стекла большое место занимают фрагменты толстостенных чаш с круглыми и овальными фальцетками. Подобная техника широко применялась в античное время и продолжала бытовать в раннем средневековье. Эти сосуды, широко распространенные в раннем средневековье, впоследствии перестали производиться в связи с массовым производством стекла. Металлические изделия в подавляющем большинстве местного производства. Они отличаются тонкой резной ornamentацией и изысканными формами.

Золотые и серебряные изделия раннего средневековья встречаются редко. Это объясняется, во-первых, постоянными грабежами и, во-вторых, тем обстоятельством, что позднее они были использованы для чеканки монет.

Найденные предметы вооружения, в частности стрелы и копья, еще раз подтверждают сведения армянских первоисточников о том, что Двин являлся центром оружейного производства. Малочисленные материалы относительно обработки драгоценных камней и изготовления печатей. Найденны отдельные инструменты ювелиров (ложечки, тигли, пинцет и т. д.).

В 640 г. арабы впервые вторглись в Армению и осенью того же года захватили и разграбили Двин. В завершение всего полонили и переселили на юг большое число жителей. Это событие весьма подробно описано Себеосом: «Наконец они перешли по мосту Мецамор, опустошили всю страну, собрали пленников и очень много добычи и пошли, расположились лагерем у опушки леса Хосровакерта. На 5-й день они повели наступление на город (Двин). Город был ими взят, ибо они развели костры вокруг города; стражу, находившуюся на стенах, они отогнали дымом и метанием стрел; установили лестницу, взобрались на стены и, бросившись внутрь города, открыли городские ворота. Тогда вражеские войска хлынули внутрь, перебили множество жителей, взяли награбленную добычу, вышли вон и расположились в том же своем лагере. Это

произошло 20-го месяца трэ, в пятницу» (Себеос, стр. 93).

В начальный период арабского владычества, т. е. до конца VII в., Армения пользовалась самостоятельностью, а ее столица Двин продолжала оставаться центром экономической и политической жизни страны. В 648 г. в Двине состоялся церковный собор, рассмотревший вопрос объединения византийской и армянской церкви, обсуждение которого прошло в бурных спорах и столкновениях. В связи с этим в 50-х годах император Константин III посещает Двин для привлечения сторонников, но его миссия завершается безуспешно.

В Двине продолжают большие строительные работы. По свидетельству Иоанна Драсханакертци, в середине VII в. в Двине Нерсесом III Тайеци была сооружена церковь Сурб Саргис. Предполагается, что часть капителей, обнаруженных в Двине, могла относиться к церкви Сурб Саргиса, поскольку они напоминают капители Звартноца, датируемого серединой VII века.

В конце VII—начале VIII вв. арабы создали свою северную провинцию «Арминия», центром которой становится Двин. Двин, по видимому, несколько пострадал при захвате арабами, что заставило одного из первых наместников Абд аль-Азиза (705—715 гг.) произвести некоторые строительные работы, в частности по укреплению стен и созданию рва. Об этом сообщают армянский историк VIII в. Гевонд и арабский географ Баладзори: «Он вновь построил город Двин сильнее и обширнее по величине, чем он был раньше, укрепил его воротами и запорами, окружил городские стены вырытым рвом и наполнил его водой для защиты крепости» (Гевонд, 1887, стр. 36). Двин был единственным городом в Армении, который сохранял роль крупного центра ремесленного производства и торговли, хотя его рост заметно замедлился.

В конце VIII в. в Армении наблюдается некоторое развитие внутренней и внешней торговли, чему, в какой-то мере, способствовала чеканка монет в Двине. Аббасидские фельсы

с надписью «Дабил» имели широкое хождение в Закавказье.

Археологические раскопки дают некоторые сведения о строительных работах арабов в Двине. В настоящее время мы можем говорить лишь о двух зданиях, сооруженных при арабах. Одно из них, обнаруженное в глубине 3 м от поверхности земли в центре цитадели, представляет собой огромное здание, выложенное из крупных сырцовых кирпичей. Длина здания 25 м, ширина 18,4 м, высота сохранившихся стен—1,25 м. По всей вероятности, сооружение в центре имело большой зал, вокруг внутренних стен которого местами возвышались на 40—50 см скамейки, выложенные из сырцовых кирпичей. К залу примыкали подсобные помещения.

Большой интерес представляет каменное сооружение, раскопанное в центральном квартале при раскопках последних лет. Оно расположено по оси, с севера на юг. В южной части этого здания обнаружен колонный зал с четырьмя каменными базами от деревянных колонн. В северной части здания расположены хозяйственные комплексы. В настоящее время, ввиду незавершенности раскопок, трудно представить общий вид сооружения, однако можно утверждать, что оно воздвигнуто в VIII веке. Это подтверждается найденными здесь археологическими предметами и монетами. Колонный зал по своей конструкции напоминает традиционный армянский «глхатун», столь широко распространенный в армянской народной архитектуре и сохранившийся до наших дней. О стойкости строительных традиций свидетельствуют также размеры помещения и расположения баз. Факт обнаружения подобного сооружения имеет весьма важное значение в изучении раннесредневековой армянской гражданской архитектуры и в значительной мере обогащает наши

представления о формах жилых домов указанного времени.

Несмотря на малочисленность, ремесленная продукция VII—VIII вв. имеет хорошую сохранность, что дает возможность судить о ее формах, орнаментации и т. д. Керамические изделия своей однотипностью резко отличаются от керамики предыдущих и последующих этапов. В противовес этому стеклянные изделия имеют высокохудожественные формы и весьма разнообразную орнаментацию. По всей вероятности, стеклоделие развивается и занимает свое достойное место среди остальных ремесел. Двин становится одним из центров стеклоделия Ближнего Востока.

Сравнительно малочисленны металлические изделия. Имеются сведения, что Двин являлся крупным центром производства оружия, которым снабжалось как арабское войско, так и войска армянских нахараров. Рассказывая о восстании Артавазда Мамиконяна против арабов в середине VII в., историк Гевонд пишет: «И это дело было начато Артаваздом из рода Мамиконидов, который, направившись в столицу Двин, всесторонне организовал свои войска и получил там оружие и военное снаряжение; снарядился (он) кольчугами и шлемами и всевозможным вооружением. И притворился другом войску исмаельтян, якобы готовится воевать с их врагами» (Гевонд, 1887, стр. 188). О развитии в Двине ковроткачества и текстильном производстве множество сведений сохранили арабские авторы.

Новый подъем торговли и хозяйства Двина начинается в середине IX в., когда вся страна освобождается от арабского ига. Этот подъем продолжается до середины XIII в., когда Двин был окончательно разрушен нашествием монголов.

МАТЕРИАЛЬНАЯ КУЛЬТУРА

А. МЕТАЛЛИЧЕСКИЕ ИЗДЕЛИЯ И ПРЕДМЕТЫ

Орудия труда. В коллекциях предметов из металла V—VIII вв., обнаруженных в Двине, особое место занимают орудия труда, которые, несмотря на малочисленность, дают некоторые представления о развитии производительных сил данной эпохи. Орудия в основном из железа, плохой сохранности и разделяются на несколько групп. Небольшую группу составляют сельскохозяйственные орудия: серпы, лемеха, плуги, сечки и т. д. Серпы найдены в фрагментах и своими формами не отличаются от более поздних образцов. Большой интерес представляет крупный лемех плуга (VII—IX вв.), обнаруженный в центральном квартале города. Аналогичный лемех был найден в Звартноце. Характерную форму имеет железная сечка с плоской заостренной внутренней рабочей частью и сохранившейся деревянной рукоятью с изогнутым лезвием.

Железные предметы найдены также в раннесредневековых слоях крепости Гарпи. Характерны тесло, фрагмент ножниц, которые выявляют определенные сходства с аналогичными предметами Двина, датируемыми IX веком.

Предметом повседневного обихода являлись различные типы ножей с серповидными и узкими короткими лезвиями. Ножи датируются комплексом сопровождающих материалов, стратиграфией слоя и аналогичными материалами из сопредельных стран. Неко-

торые типы ножей продолжают бытовать и в дальнейшем.

Историк V в. Лазарь Парбеци упоминает различные орудия, применяемые в кузнечном деле, каковы наковальня, разные виды молотов, напильник и т. д. Образцы этих орудий, к сожалению, до нас не дошли.

В большом количестве найдены гвозди различных видов, особенно с широкими шляпками, которые применялись для укрепления черепиц кровли.

В раннесредневековых слоях Двина обнаружено значительное количество предметов—продукции золотых и серебряных дел мастеров. Коллекции серебряных ложечек, не имеющих бытового значения и служивших орудиями, выявлены в центральном квартале Двина. Находка серебряных ложечек и маленьких бронзовых стержней в раннесредневековых слоях центрального квартала наводит на мысль, что здесь, по всей вероятности, могла быть мастерская ювелира. Не исключена возможность, что часть этих орудий принадлежала алхимикам, так как во время раскопок последних лет обнаружены фрагменты стеклянных алабмиков.

Оружие представлено многочисленными образцами железных наконечников стрел и копий. Наконечники стрел, которые четко датируются сопровождающими материалами, а также аналогиями сопредельных стран, представлены в нескольких вариантах.

Трехгранные наконечники стрел в Двине встречаются в слоях V—VII вв. О трехгранных наконечниках интересное сведение сохранилось у историка V в. Мовсеса Хоренаци в связи с войной между Хайком и Белом.

Наша датировка подтверждается находками аналогичных стрел в синхронных памятниках Закавказья и Средней Азии.

Небольшую группу образуют наконечники стрел с крючком, которые, по всей вероятности, выходят из употребления уже в раннем средневековье. В V—VIII вв. были широко распространены наконечники стрел с овальным, ромбовидным и четырехгранным сечениями. Последний вид составлял основную группу наконечников стрел IX в.

Большое разнообразие наконечников стрел объясняется известным различием их функционального назначения, равно и тем, что они могли быть завезены в Двин как из других производственных центров Армении, так и иноземцами (персы, византийцы, арабы). Применялись также стрелы с отравленными наконечниками. Историк V в. Егише упоминает: «Колчан с отравленными стрелами».

Разбор железных стрел позволяет выявить ряд хронологических закономерностей: 1) часть наконечников (трехгранные) возникает в раннеармянское время (VI—V вв. до н. э.) и сохраняется вплоть до VII—VIII вв.; 2) то же можно сказать о наконечниках стрел с крючками; 3) ромбовидные и овальные в сечении наконечники стрел появляются в IV—V вв. и бытуют до XIII в.; 4) некоторые виды четырехгранных наконечников найдены в античных слоях Гарни. Из раскопок Двина явствует, что этот вид бытовал до XIII века. Эти хронологические границы бытования наконечников стрел часто помогают в правильной датировке всего слоя и сопровождающего материала.

Предлагаемая нами классификация и хронологическое определение стрел совпадает с мнением исследователей, изучающих материалы указанного периода из Закавказья, Средней Азии, Южной России и т. д.

Копья обнаружены при раскопках Двина

в ограниченном количестве и по своему внешнему виду делятся на несколько типов. К первому типу относятся копья с равномерно суживающимся наконечником, имеющие ромбовидное сечение с прямой втулкой. Ко второму типу относятся копья с широкой цилиндрической втулкой, от центра которой отходит узкий наконечник с ромбовидным и овальным сечением. Третий тип образует копье с короткой втулкой и с равномерно суживающимся наконечником с ромбовидным сечением. Наряду с копьями найдена также пика с втулкой и массивным длинным острием.

Копья датируются как сопровождающими материалами, так и византийскими и арабскими монетами VII—VIII вв. Разнообразные формы лука и стрел, а также копий четко наблюдаются на рельефных скульптурных изображениях, украшающих архитектурные памятники рассматриваемого времени. Формы стрел прослеживаются также по изображениям на сасанидских блюдах.

В комплексах археологических предметов раннесредневекового периода имеется небольшое количество защитных снаряжений. Это панцири из разного типа железных панцирных пластинок и кольчуга, составленная из небольших железных колец. Подобные кольчуги упоминаются средневековыми историками под термином «верт». Остальные виды защитных снаряжений, так же как шлем, щит и др., известны по данным письменных источников, а также по ряду изображений на монументальных памятниках Армении V—X вв. Датировка панцирей определяется комплексом сопровождающих предметов, архитектурными сооружениями, на которых они высечены, а также аналогичными материалами соседних стран.

Украшения и другие предметы. Украшения в ранних средневековых слоях Двина встречаются в малом количестве, но они очень характерны по своим формам и по техническим особенностям изготовления. Своеобразно изготовлены предметы женского украшения: серьги, подвески, шпильки для волос, браслеты и т. д. Три серьги найдены из центрального квартала. Одна из подвесок представляет

собой бронзовое колечко, часть которого обмотана медной проволокой. От колечка отходят четыре цепочки с каменными подвесками. Подобные подвески встречаются в Армении еще с античного времени. Аналогичная подвеска хранится в музее Никозии. Серебряные подвески были обнаружены у кафедрального собора в слое VI—VII вв.

Встречаются также датируемые VIII—IX вв. пряжки поясов, параллели которых известны по материалам Мингечаура. Среди предметов из обнаруженного в центральном квартале клада имеются также четыре перстня, относящихся к двум разным типам. Первые три имеют форму круглых колечек, между несходящимися концами которых припаяно серебряное круглое гнездышко с оправой для вставления камня. Четвертый перстень, представляющий второй тип, колечко с цельноотлитым гнездом для вставления камня. Этот клад вместе с указанными перстнями, благодаря наличию серебряного равнокрылого креста, датируется VI—VII вв. Аналогичной формы каменные кресты найдены в раннем средневековом слое центрального квартала города. Очень интересен случайно обнаруженный в окрестностях цитадели золотой крестик той же формы, что и вышеотмеченный крест, с сасанидской геммой, что лишь раз подтверждает датировку клада. Железный равнокрылый крест известен из погребения гарнийского некрополя, датируемого IV—V вв.

Среди металлических изделий интересен бронзовый ключ, обнаруженный у западной двери кафедральной церкви в 1946 году. Его можно отнести к VII веку. Ключ представляет из себя стержень с кольцом, рабочая часть которого имеет небольшую полую втулку и два зубца. Ключ большой: длина его 25 см, рабочая часть 6,5 см.

В комплекс металлических изделий входят также разнообразные дверные петли, части удила, медные пластинки, фрагменты колец, стержней и т. д.

Металлическая продукция ремесленников Двина не ограничивалась перечисленными изделиями. Данные первоисточников о

производстве золотых и серебряных изделий и металлические предметы, найденные в других пунктах Армении, свидетельствуют о достаточно высоком уровне обработки металлов, на которую, вероятно, некоторое влияние оказала сасанидская школа. В связи с этим интересен обнаруженный в 1907 г. в Нор-Баязете клад серебряных изделий, состоящих из трех блюдов и четырех ложек. Судя по ряду характерных элементов, эти изделия должны быть местного производства.

Б. КЕРАМИКА

Керамика, обнаруженная в раннесредневековых слоях Двина, делится на две большие группы—строительную и бытовую.

Строительная керамика. К этой группе относятся различные типы кирпичей, водопроводных труб и черепиц. В Двине, не имевшем близких каменоломен, в строительстве широко применялся сырцовый и обожженный кирпич. Такой замечательный комплекс, как оборонительные стены цитадели и города, построен из сырцового кирпича, а позднее облицован обожженным кирпичом. Размеры обожженных кирпичей для всего средневековья устойчивы—25 x 20 x 5 см. Сырцовые кирпичи раннего средневековья имеют различные размеры, которые в течение времени закономерно меняются.

Для внутренней отделки различных построек применялись прямоугольные плоские, иногда орнаментированные обожженные глитки. Они известны также по другим памятникам Армении. Две такие плитки с изображением животных хранятся в отделе Востока Государственного Эрмитажа. Они были найдены в конце прошлого века из Пашагеха. Аналогичные плитки хранятся в Санаинском монастыре, которые, по всей вероятности, обжигались в Кохбе во время раскопок церкви V—VII вв.

Производство черепицы, продолжая традиции античной эпохи, широко развивается в VII веке. Черепицы представлены двумя видами—плоские и полусферические. Плоские черепицы имеют прямые борта. Наружная по-

верхность черепиц снабжена канавками для стока воды. Черепицы в центре имеют отверстие для закрепления гвоздем. Аналогичные черепицы встречаются в Звартноце, на кровле церкви Кармравор в Аштараке и других памятниках V—VII вв. Черепицы имели богатую отделку с разнообразной орнаментацией и окрашивались красной краской. Некоторые орнаменты напоминают метки мастеров, широко распространенных и характерных в указанную эпоху (Херсонес и др.).

Полусферические черепицы служили в основном для прикрытия стыков плоских черепиц. Крайние черепицы перекрытия отделаны орнаментированным торцом. На некоторых образцах изображены человеческие лица. Одна из этих черепиц хранится в Звартноцком музее.

Из раскопок Двина найдены также черепицы других видов, которые применялись в различных частях кровли.

Двин, как крупный город, имел свои коммунальные постройки. К ним относится сложная система водопровода, который четко вырисовывается в центральном квартале. В водопроводе города применены только керамические трубы. Система имела также каменные тройники и очистительные люки в виде глиняных карасов.

Бытовая керамика делится на две большие группы: сосуды хозяйственного назначения и кухонная посуда.

СОСУДЫ ХОЗЯЙСТВЕННОГО НАЗНАЧЕНИЯ

Карасы. В коллекциях двинской керамики значительное место занимают карасы. Имея некоторую общность, они в различных эпохах отличаются характерными особенностями, что позволяет проследить их развитие, начиная с эпохи развитого железа до позднего средневековья. С этой точки зрения особое значение имеет орнаментация.

Раннесредневековые карасы Двина по типу образуют несколько групп. К первой группе относятся карасы с вытянутым туловом, узким горлом и с острым поддоном, которые для устойчивости сосуда зарывались в грунт.

Все они украшены поясками с елочной орнаментацией. Аналогичные карасы известны еще с античной эпохи (карасные погребения в Гарни). Карасы датируются IV—V вв. В позднем средневековье подобные карасы отсутствуют.

Вторая группа сходна с первой по своей орнаментации и внешнему виду, отличается, однако, широким дном и вздутым туловом. Прямые аналоги известны из раннесредневековой крепости Ацаган и Звартноца. Стратиграфические наблюдения позволяют датировать эту группу VI—VII вв.

Следующую группу образуют маленькие карасы с округловздутым туловом, чуть заметной шейкой с круглым поддоном. Они имеют накладные орнаменты. На одном из них изображена извивающаяся змея. Карасы датируются V—VII вв. Аналогичный карас обнаружен в Гарни, в четырехабсидной церкви. Следующая группа карасов подобна вышеуказанным, но снабжена двумя и четырьмя ручками. Карасы украшены волнистым и семечковидным орнаментом, характерным для керамики раннесредневекового периода. Датируются VII—IX вв.

Во время раскопок обнаружены также фрагменты, которые своими орнаментальными мотивами относятся к VI—VII вв. Особого внимания заслуживают фрагменты двух карасов с орнаментом в виде виноградной грозди. В крепости Ацаван также найден обломок сосуда с подобным накладным орнаментом.

Большие широкогорлые кувшины распространены в средневековых памятниках Армении. Двинские сосуды, датируемые VIII—IX вв., изготовлены из желтой глины, с округлым или овальным туловом, с венчиком в форме трилистника. Часть из них, кроме волнистых орнаментов, имеет широкие пояса, нанесенные красной краской.

Аналогии известны из синхронных слоев Пенджикента.

Двуручные большие горшки имеют выпуклое тулово, короткую широкую шейку с округлым венчиком и плоское дно. Ручки двух видов—полукруглые, в виде наклепных вертикальных выступов.

Аналогичные горшки известны из раскопок Тбилиси и датируются VII веком. Двинские образцы относятся к VIII—IX вв. и являются прототипами более поздних горшков.

Крупные тазы неглубокие, с плоским дном, изготовлены из хорошо отмученной глины. Эти сосуды лощеные и частично окрашены красной краской. Тазы известны в фрагментах и обнаружены в слоях V—VII вв. крепости Гарни. В Сюникских памятниках (Воротнаванк) они встречаются в X—XI вв.

Молочницы делятся на две группы: сосуды, изготовленные на круге, и ручной лепки. Часть их имеет шаровидное тулово и широкое горло, с круглыми в сечении ручками. Слив изготовлен отдельно и прикреплен к тулову. Отдельную группу составляют мисковидные молочницы со сливом. Подобные сосуды известны из раскопок в Урбниси (VI—VIII вв.) и Кабале (VIII—X вв.).

КУХОННАЯ ПОСУДА

Миски. В основном разделяются на две группы: плоские и глубокие. Первая группа очень характерна для Гарни. Эти миски имеют округлое тулово с кольцевидной ножкой, украшены поясом, нанесенным красной краской, внутреннее пространство которых заполнено вдавленным семечковидным орнаментом. Подобная миска найдена в цитадели Двина.

В слоях IV—V вв. Двина обнаружены фрагменты мисок, близкие по своей орнаментации и технике изготовления к античной керамике.

Глубокие миски толстостенные, имеют широкий венчик и глубокую канавку в верхней части шейки. Миски красноглиняные, плохого обжига. Они не имеют никакой орнаментации. Датируются VII—IX вв.

Горшки безручные и двуручные. Большинство безручных горшков имеет низкое вздутое тулово с короткой шейкой. Все они ручной лепки и украшены в основном вдавленным семечковидным орнаментом. Указанные горшки встречаются в слоях V—VII вв., что подтверждается аналогичными материалами из Мингечаура.

Маленькие двуручные горшки в двинских коллекциях встречаются очень редко. Они имеют округлое тулово, плоское днище и срезанный венчик. Ручки плоские, начинаются от края венчика и отходят к плечикам. Они в основном датируются VIII—IX вв.

Кувшины. Характерны своей внешней отделкой. Они изготовлены из хорошо отмученной глины, имеют низкое, расширяющееся тулово с высокой узкой шейкой и широкое дно. Сосуды такой формы известны еще с античного времени. Двинские кувшины найдены вместе с обломками каменного креста и датируются VI—VIII вв. Аналогичные кувшины известны из раннефеодальных слоев гордища Урбниси.

К этой же эпохе относится небольшая группа кувшинов, отличающихся художественно отделанным горлышком и богатой орнаментацией. Горлышки имеют крестообразную форму, форму трилистника и зооморфную в виде головы барана.

Следующая группа кувшинов имеет биконическое тулово с резко расширяющимся горлом, со срезанным венчиком. Полукруглые ручки начинаются в центре горла и отходят к верхней части тулова. Датировка подобных сосудов затрудняется из-за отсутствия сопоставляемых материалов, однако аналогии с ближневосточными сосудами позволяют их отнести к VIII—X вв.

Чаши и кружки. Встречаются очень редко. Обычно имеют широкое горло и округлое тулово. Представлены двумя видами: с ручкой и без ручек. Чаша, датируемая VI в., была найдена в центральном квартале. Она имеет округлое днище. Вдоль верхней части тулова проходят две вдавленные линии. Весь материал датируется VI—IX вв.

Глиняные флаконы. Они ручной лепки и в большинстве известны в фрагментах. Один из флаконов найден в слое V—VI вв. и отражает форму подобных стеклянных сосудов. Флакон имеет прямое, расширяющееся тулово и узкую шейку. Внутри обнаружена ртуть, что говорит о назначении подобных сосудов.

Крышки. Встречаются редко, в основном в обломках. Особый интерес представляют

фрагменты штампованных крышек. По краям этих крышек вдавлены кружочки с вписанными штампованными изображениями (зооморфным, растительным и геометрическим). Эти сюжеты в известной мере откликаются с сасанидскими.

Светильники. Разделяются на три группы. К первому типу относятся ладьевидные светильники, так называемого византийского типа. С верхней стороны они имеют два отверстия, одно—широкое и другое узкое, в которое вставлялся фитиль. Отдельные части светильников изготовлены в формах и богато орнаментированы. Указанные светильники широко распространены в античное время и в пределах Византийской империи бытовали до VIII—IX вв. Двинские образцы датируются V—VIII вв.

Ко второму типу относятся светильники с шаровидным туловом, плоским дном и вытянутым трубчатым носиком. Они не орнаментированы и в них чувствуется влияние металлических форм. Указанные светильники датируются VI—IX вв. Подобные светильники в небольшом количестве найдены и в других синхронных памятниках. В развитом средневековье (IX—XIII вв.) производство их становится многочисленным.

Следующая группа светильников представлена чашеобразными сосудами со сливками на борту. Все они ручной лепки. Один из светильников, наподобие урартских, имеет перегородку, проходящую по центру миски.

Прочие предметы. 1. В 1961 г. в цитадели Двина была обнаружена глиняная ампула малоазийского происхождения. Ампула завезена из Смирны. Она представляет собой небольшой овальный плоский сосудик с короткой шейкой и срезанным венчиком. На плечиках имеются сквозные отверстия для подвешивания. Каждая половина изготовлялась в отдельной форме. На обеих сторонах отпечатаны бюст св. Андрея и греческая надпись: Ο ΑΓΙΟΣ ΑΝΔΡΕΑΣ ΑΠΟΣΤΟΛΟΣ.

Ампулы с изображением апостолов хранятся в различных музеях мира. Изображение апостолов на культовых сосудах было широко распространено в Византии в V—

VI вв. Ампулы производились в крупных мастерских. В них наливали «святую воду» и раздавали паломникам. Двинский образец найден в слое и является датирующим элементом.

2. В 1938 г. была найдена глиняная чернильница, которая имеет три углубления. В двух из них сохранились остатки красной и голубой краски. По всей вероятности, чернильница использовалась для писания и оформления древних манускриптов. На ней есть армянская надпись, из которой явствует, что она принадлежала некоему Степаносу. Чернильница была найдена у южного входа дворца католикоса и датируется началом VII века.

3. В 1949 г. северо-западнее кафедрального собора была открыта гончарная мастерская, где найдены два одинаковых гончарных круга. Они представляют собой диски диаметром в 23 см, имеющие в нижней части удлиненную втулку в 14,5 см для надевания оси. Круги датируются VIII—IX вв. Необходимо указать, что найденные в Двине гончарные круги всех времен не претерпели изменений и почти в таком же виде применяются до настоящего времени.

Способы орнаментации керамики. Техника орнаментации керамики можно разделить на несколько групп: выемчатая, накладная, линейно-крашенная и штампованая.

Выемчатая орнаментация была широко распространена. Она наносилась острым и гребенчатым орудием. Линейный орнамент встречается в основном на карасах и кувшинах. Семечковидный орнамент в большинстве встречается на горшках малых размеров и частично на мисках.

Накладной орнамент имеет геометрические и растительные формы. Очень распространен орнамент с изображением винограда, граната, а также маленьких пуговок и жгутов. Они в основном встречаются на малых кувшинах и молочницах.

Крашенная керамика раннесредневекового периода продолжает античные традиции и бытует до XIII в. Крашение широко применялось на черепицах.

Штампованная керамика в V—VIII вв. в Армении представлена очень слабо. Этой техникой в основном украшены крышки сосудов. Тематика этих изображений связывается с сюжетами сасанидской штампованной керамики.

Г. СТЕКЛО

В материальной культуре средневековой Армении особое место занимает двинское стекло. Оно выступает многочисленными типами чаш, флаконов, стаканов и т. д., отличающихся различными способами изготовления и орнаментаций. Большое влияние на раннесредневековое производство стекла Двина имело античное стеклоделие. Вместе с тем появляются характерные черты раннефеодальной культуры, которые присущи для всего Ближнего Востока.

В армянской средневековой историографии мы находим данные о стеклоделии, которые, однако, носят случайный характер. Так, армянский историк Агафангел сообщает о том, что христианские проповедницы Рипсимэ и Гаянэ на рубеже III—IV вв. наладили производство стеклянных бус в г. Вагаршапате.

На двинских предметах чувствуется влияние центров стеклоделия Ближнего и Среднего Востока, особенно месопотамских и сирийских центров. Для типологической классификации и определения хронологии двинского стекла важную роль играет аналогичный материал из синхронных памятников Закавказья.

Двинское стекло по способу изготовления разделяется на несколько групп.

1. Способ свободного дутья. Эта техника, которая была распространена в античную эпоху, в изучаемый период, видимо, уступает в какой-то мере свое место другим техническим способам, иначе трудно было бы объяснить, почему стеклянные сосуды, изготовленные способом свободного дутья в слое V—VIII вв., так малочисленны. К ним относятся сосуды с грушевидным и шаровидным туловом. Имеются также фрагменты графинов в виде высоких шеек. Небольшое количество

подобного стекла в основном фрагментарно. Известно из раннесредневековых слоев Гарни.

2. Способ дутья в форму (тонкостенные сосуды). К этой группе относятся стаканы, чаши, миски и т. д. Стаканы в Двине встречаются редко. Часть их украшена точками синеватого оттенка, а вдоль верхней части проходят выемчатые линии. Аналогичные стаканы известны из раскопок Тмутаракани и раннесредневековых могильников на юге России. Несколько фрагментов подобных стаканов, датируемых V—VI вв., известно из крепости Гарни.

Чаши выступают двумя видами. Маленькие чаши с канелюрами и завернутыми бортиками изготовлены из зеленоватого стекла. Плоские, неглубокие большие миски без всякой орнаментации встречаются только в Двине и принадлежат, несомненно, к местному производству. Подавляющее большинство этих чаш и мисок найдено у кафедрального собора. Разнообразие цветовых оттенков и форм этих сосудов наводит на мысль, что они служили лампадами для церковных люстр.

Эта группа датируется V—IX вв. Подобным способом изготовлены также сосуды с геометрическим и растительным орнаментом. Выделяется обломок с рельефным орнаментом, изображающий листья и плод граната.

3. Способ дутья в форму и холодной обработки (шлифованое стекло). К этому виду относятся полушаровидные чаши и флаконы с узким горлом, на которых шлифовкой сделаны круглые и овальные фальцетки. Стекло толстое, желтоватого оттенка, эрозированное. Подобное стекло встречается в Ацаване и датируется IV—VI вв.

Фрагменты флаконов с узким горлом и овальными фальцетками из зеленоватого стекла найдены в центральном квартале города. Аналогичные месопотамские флаконы датируются V—VI вв.

К этой же группе относятся флаконы с четырехгранным туловом и маленькими ножками. Они вдувались в орнаментированные формы. Флаконы, по всей вероятности, египетского происхождения, в VII—IX вв. широко были известны в ближневосточных памятниках.

ках. Этим же временем датируются и двинские образцы.

Гравированные многогранные маленькие флаконы в Двине встречаются очень редко. Они имеют 4—8 граней и изготовлены из желтоватого стекла. Подобный четырехгранный флакон известен из Севанского бассейна.

4. Мозаичное стекло. Эта техника имеет древнюю историю. Однако сосуды из мозаичного стекла начали изготавливать примерно в конце I тыс. до н. э. в Александрии. Позже эта техника применялась в Риме. Мозаичные чаши очень дорого ценились в античное время. Производство таких чаш, несомненно, имело место в Самаре в IX в. Двинская чаша, которая, по всей вероятности, происходит из какого-то восточного центра стеклоделия, находит единственную аналогию в чаше, опубликованной у Смита. Ее датировка (IV—IX вв.) весьма растяжима. Двинская чаша имеет плоское дно и чуть вытянутые борта. Орнамент, сделанный способом вдавливания, украшает всю поверхность чаши. В Двине найдены также маленькие конические предметы, которые изготовлены той же техникой. Смит считает их инкрустацией для украшения шкатулок, деревянной мебели и т. д. Не исключена возможность их использования в качестве игральные камешков.

Ряд сосудов Двина изготовлен с имитацией подобной техники. Среди них есть флаконы с орнаментами в виде перьев. Последние на Древнем Востоке были распространены начиная со II тыс. до н. э. В Сирии и Египте они встречаются в VII—IV вв. до н. э.

В VII в. стекло широко применялось в мозаичной живописи. В начальный период мозаика делалась из маленьких камешков разных оттенков (таким способом была изготовлена мозаика Гарнийской бани III в.). В VI—VII вв. широкое применение в мозаике получают смальта и стекло в виде маленьких квадратных кубиков. Они были разного оттенка и даже покрыты позолотой. Во время раскопок кафедральной церкви Двина найдены стеклянные кубики, которыми была сделана мозаика в церкви после перестройки ее в начале VII века.

Стеклянные сосуды, обнаруженные при раскопках Двина, позволяют говорить о наличии стекольного производства в V—VIII вв. Стекло, обнаруженное в синхронных памятниках Закавказья, дает возможность проследить некоторую общность в продукции этих центров и Двина. Раннесредневековые стеклянные сосуды Двина по формам и технике изготовления стоят близко к стекольному производству античной эпохи и являются ее органическим продолжением.

СПИСОК ТАБЛИЦ

- Таблица I.* Общий вид цитадели Двина с юга. На первом плане роп с развалинами двухъярусного моста.
- Таблица II.* Двин. Общий вид цитадели. 1965 год.
- Таблица III.* Большое здание на вершине цитадели, построенное из сырцового кирпича. VIII—IX вв.
- Таблица IV.* 1. Общий вид двинской цитадели с северо-востока.
2. Двин. Реконструкция монументальных зданий центрального квартала. Рис. А. Патрика.
- Таблица V.* Общий вид центрального квартала города со стороны цитадели.
- Таблица VI.* 1. Реконструкция зданий центрального квартала города.
2. Каменный крест, найден в центральном квартале Двина. VI—VII вв.
- Таблица VII.* Планы кафедрального собора с указанием претерпевших изменений.
1. Первоначальный план, IV—V вв.
2. План собора после пристройки наружной галереи, середина V века.
3. План собора после реконструкции в VII веке.
4. Изменение в плане кафедрального собора после реконструкции VII века.
- Таблица VIII.* 1. План дворца католикоса.
2. План одионофной базиличной церкви.
- Таблица IX.* Восточная и южная части постройки с жилым помещением с колочниками и хозяйственным отделением, открытые в 1964—1966 гг. в центральном квартале Двина. Обмеры арх. Гр. Кочояна.
- Таблица X.* 1. Капитель из дворца католикоса с орнаментом пальмового листа. Вторая половина V века.
2. Обломок дверного архитрава с изображением сбора винограда, обнаружен на кладбище села В. Арташат. V—VI вв.
- Таблица XI.* Водопроводная система, проходящая под входом, соединяющим центральный квартал Двина с цитаделью. Конец V века.
- Таблица XII.* Ответвление водопроводной системы центрального квартала Двина. Конец V века.
- Таблица XIII.* Черепки кафедрального собора и водопроводные трубы. V—VII вв.
- Таблица XIV.* 1. Орнаментированные плитки пола с краснолощеной поверхностью. Туманян. Длина 42 см, ширина 33 см, толщина 4 см. VI—VII вв.
2. Изображение святого на плоской черепице. Двин, II участок, 1617/259—38 г. VII век.
3. Полусферические черепицы с торцевым выступом. Двин, II участок, кафедральная церковь. VII век.
4. Обломки плоских черепиц, расписанные красной краской. Двин, II участок. VII век.
- Таблица XV.* 1. Аштарак, церковь Кармавор с сохраненной черепичной кровлей. VII век.
2. Рельефный пояс кувшинов различных типов на северной стене церкви Птгни. VI век.
- Таблица XVI.* 1. Фрагмент железного серпа. Двин, цитадель, в—1, 2,2 м, 2196/8—61 г. VI—VIII вв.
2. Торец полукруглой черепицы с изображением человеческого лица. Двин, II участок, 13 с, 1,5 м, 1847/129—47 г. VII век.
3. Железная сечка. Двин, цитадель, восточнее нулевой отметки, плавильные печи, 2237/72—62 г. VI—VII вв.
4. Бронзовый ключ. Двин, II участок, у западного входа кафедральной церкви, 1794/52—46 г., длина 29 см. VII век.
5. Железный лемех плуга. Двин, II участок, случайная находка. VII—IX вв.
- Литература:* К. Г. Кафарян, Город Двин и его раскопки (на арм. яз.) Ереван, 1952; А. А. Калантарян, Материальная культура Двина V—VIII вв., Автореферат диссертации, Ереван, 1966.
- Таблица XVII.* 1. Железный нож. Двин, цитадель, квадрат 31, 4, 0 м, 1980/79—54 г., длина 17 см. V—VII вв.
2. Железный нож, отсутствует язычок. Двин, цитадель, к востоку от нулевой отметки, плавильные печи, 2237/2—62 г., длина 14,5 см. V—VII вв.
3. Железный нож, конец отломан. Там же, 2237/3—62 г., длина 13 см. V—VII вв.

4. Железный нож, отсутствует язычок. Двин, цитадель, 2в, —1,2 м, 2237/6—62 г., длина 13,5 см. V—VII вв.
5. Железный нож с бронзовой рукоятью. Двин, цитадель, квадрат 38, яма, 2046/114—56 г., длина 9 см. V—VIII вв.
6. Серповидный железный нож. Двин, цитадель, -с-13/14, 70 см, 2158/143—60 г., длина 18 см. VII—VIII вв.
7. Серповидный железный нож. Двин, цитадель, квадрат 21, яма, 1907/171—50 г., длина 19 см. VII—IX вв.
8. Фрагмент железного ножа. Двин, II участок, квадрат 10, 80 см, 1617/129—39 г., длина 7,5 см. VII—VIII вв.
9. Железный нож. Двин, цитадель, d—1, 1,0 м, 2237/91—62 г., длина 15,5 см. V—VII вв.
10. Железный нож. Двин, цитадель, -в-1, 2,2 м, 2193/57—61 г., длина 18 см. V—VIII вв.

Литература: А. А. Калантарян, Материальная культура Двина V—VIII вв.

Параллели: А. М. Беленицкий, Общие результаты раскопок городища древнего Пенджикента (1951—1953), МИА, № 66, 1958; Б. Я. Ставиский, Раскопки квартала жилищ знати в юго-восточной части Пенджикентского городища (объект VI) в 1951—1959 гг. МИА, № 124; Е. М. Зеймаль, Раскопки объекта XIV на Пенджикентском городище (1956 и 1957 гг.), МИА, № 124; Р. М. Вандов, Мингечаур в III—VIII вв. (на азерб. языке), Баку, 1961.

- Таблица XVIII.*
1. Медное кольцо. Двин, II участок, е-6, 4,2 м, 1848/80—47 г. V—VII вв.
 2. Аналогичное кольцо. Двин, II участок, в-6, 1,2 м, 1848/27—47 г. V—VII вв.
 3. Медная подвеска. Двин, II участок, 1543/652—37 г. V—VII вв.
 4. Медная подвеска. Двин, II участок, 1543/616—37 г. V—VII вв.
 5. Медные диски, соединенные цепочкой. Двин, II участок, g-6, 1,4 м, 1848/59—47 г. V—VII вв.
 6. Медная подвеска. Двин, II участок, в-12, 1,55 м, 1905/5—48 г. V—VII вв.
 7. Серебряная подвеска. Двин, II участок, 9 в, 0,7 м, 1858/81—47 г. VI—VII вв.
 8. Медная подвеска. Двин, II участок, из кафедральная церкви, 1,5 м, 1913/167—51 г. V—VI вв.
 9. Медные пряжки поясов. Двин, цитадель, двор, 2,05 м, 2047/23, 74, 75, 76—57 г. VIII вв.
 10. Булавка с орнаментированным навершием. Двин, цитадель, квадрат 24, 2,8 м, 1917/3—52 г., длина 14,7 см. V—VII вв.
 11. Булавка с навершием в виде птицы. Двин, цитадель, двор, 0,7 м, 2047/77—57 г. V—VII вв.

Литература: К. Г. Кафадилян, Город Двин. . . ; А. А. Калантарян, Материальная культура Двина V—VIII вв.

Параллели: Р. М. Вандов, Мингечаур в III—VIII вв.; О. М. Dalton, Byzantine art and Archaeology, Oxford, 1911; *его же*, East Christian Art, A survey of the Monuments, Oxford, 1925.

- Таблица XIX.*
1. Железный черенковый трехгранный наконечник стрелы. Двин, цитадель, -е-8, 2,0 м., 2048/314—58 г., длина 4,5 см. V—VII вв.
 2. Наконечник аналогичного типа. Двин, цитадель, двор, 2,0 м, 2048/103—58 г., длина 4,5 см. V—VII вв.
 3. Наконечник аналогичного типа. Двин, цитадель, двор, 2,0 м, 2047/49—57 г., длина 4,8 см. V—VII вв.
 4. Наконечник аналогичного типа. Двин, II участок, квадрат 12, 2,0 м, 1617/16—38 г., длина 6 см. V—VII вв.
 5. Наконечник аналогичного типа с широкими лопастями. Двин, цитадель, к востоку от нулевой отметки, плавильные печи, 2237/8—62 г., длина 6,8 см. V—VII вв.
 6. Наконечник аналогичного типа с длинным черенком. Двин, II участок, 18м, 1,5 м, 1617/304—38 г., длина 8,5 см. V—VII вв.
 7. Железный черенковый наконечник с ромбовидным сечением. Двин, цитадель, -а-6, 1,5 м, 1913/155—51 г., длина 5,8 см. V—VII вв.
 8. Наконечник аналогичного типа, отсутствует черенок. Двин, цитадель, двор, 2,0 м, 2047/48—57 г., длина 4,5 см, V—VII вв.
 9. Наконечник аналогичного типа. Двин, цитадель, двор, 1,3 м, 2048/3—58 г., длина 6 см. V—VII вв.
 10. Наконечник аналогичного типа. Двин, цитадель, 2в, 1,5 м, 2237/57—62 г., длина 5,8 см. V—VII вв.
 11. Наконечник стрелы с ромбовидным сечением, с яблочком в конце пера и длинным черенком. Двин, II участок, -5а, 1794/84—46 г., длина 9,3 см. V—VIII вв.
 12. Наконечник аналогичного типа, отсутствует черенок. Двин, цитадель, капище, 4,0 м. 2237/71—62 г., длина 9,5 см. V—VII вв.
 13. Железный наконечник стрелы с усиками. Двин, цитадель, комната Б, 1905/93—48 г. V—VII вв.

Литература: К. Г. Кафадилян, Город Двин. . . ; В. А. Абрамян, Ремесла Армении в IV—XVIII вв. (на арм. яз.), Ереван, 1956; *её же*, Типы вооружения средневековой Армении (на арм. яз.). «Труды» ГМА, т. II, 1949; Б. Н. Аракелян, Города и ремесла Армении в IX—XIII вв. (на арм. яз.), т. 1, 1958; А. А. Калантарян, Оружие в V—VIII вв. (на арм. яз.), ИФЖ, 1965, № 4 (31); *его же*, Материальная культура Двина V—VIII вв.

Параллели: Л. А. Чилашвили, Городище Урбниси (на гр. яз.). Тбилиси, 1964; *его же*, Некоторые моменты археологического исследования Урбниси, Вестник Гос. музея Грузии, т. XXIV—V, Тбилиси, 1963; Р. М. Ваидов, Мингечаур в III—VIII вв.; А. М. Беленицкий, Раскопки здания № 1 на шахристане Пенджикента (1947), МИА, № 15, 1950; *его же*, Общие результаты. . . ; А. И. Тереножкин, Археологическая разведка на городище Афраснаб в 1945 г., КСИИМК, вып. XVII, 1947; Б. А. Литвинский, Среднеазнатские железные наконечники стрел, СА, 1965 г., № 2; Е. В. Зеймаль, Раскопки объекта XIV . . . ; R. Ghirshman, Bégram, Recherche archéologique et historiques sur les Kouçfans, MDAFA, Is Caire, 1946.

- Таблица XX.** 1. Обломок железного копья. Двин, цитадель, -а-13, яма № 1, 2048/368—58 г., длина сохр. части 10,4 см. V—VIII вв.
2. Железное копье. Двин, цитадель, -h-9/10, яма, 2158/197—60 г., длина 19,4 см. V—VIII вв.
3. Железное копье—«круглый дротик». Двин, II участок, квадрат 23, 1,2 м, 1617/65—38 г., длина 14 см. VI—VIII вв.
4. Обломок железного копья. Двин, цитадель, квадрат 31, 2,4 м, 1980/80—54 г., длина 15 см. V—VIII вв.

Литература: К. Г. Кафадарян, Горсд Двин. . . ; Б. Н. Аракелян, Города и ремесла. . . ; А. А. Калантарян, Оружие в V—VIII вв.; *его же*, Матерьяльная культура Двина V—VIII вв.

- Таблица XXI.** 1. Обломки и пластины железного панцирного доспеха. Двин, цитадель, -с-15, яма № 2, 2121/235—59 г., длина пластинки 8 см, ширина 3,5—4 см. VIII—IX вв.
2. Пластины панцирного доспеха. Двин, цитадель, 3в, яма, 2237/21—62 г., длина 5,5 см, ширина 1,5 см. VII—VIII вв.
3. Часть панцирного доспеха. Двин, II участок, 1543/471—37 г., длина 7,5 см, ширина 1,5 см. VI—VII вв.

Литература: А. А. Калантарян, Защитное снаряжение раннесредневековой Армении (на арм. яз.), ИАН Арм. ССР, общ. науки, 1965, № 10; *его же*, Матерьяльная культура Двина V—VIII вв.

Параллели: А. М. Беленицкий, Раскопки здания № 1
Таблица XXII. Серебряные украшения, тигель ювелира и ложечки. Двин, центральный квартал VI—VII вв. См. табл. XXIV, 2.

Таблица XXIII. Клад сасанидских предметов из Нор-Баязета. Позднее сасанидское время.

Литература: Я. И. Смирнов, Восточное серебро, СПб., 1909; К. В. Тревер, К вопросу о так называемых сасанидских памятниках, СА, XVI; А. Я. Борисов и В. Г. Луконин, Сасанидские гсммы

Л., 1963; С. А. Есаян, О чаше из Нор-Баязетского клада, ИАН Арм. ССР, общ. науки, 1964, № 9; Joseph Orbell, Sasanian and early Islamic metalwork, SPA, vol. IV; R. Gobl, Die Münzen der Sasaniden, S. Gravenhage, 1962.

Таблица XXIV. 1. Рельефное изображение Голнафа в доспехах. Ахтамар. X век.

2. Клад серебряных украшений. Двин, II участок См. табл. XXI.
3—5. Барельефы мастеров с различными строительными и сельскохозяйственными орудиями в руках. Зваргиоц. VII век.
6. Золотой крест. Двин, VII век.
7. Железное тесло. Гарни, 1956 г., VII—VIII вв.

Таблица XXV. 1. Карас красный, хорошего обжига, днище заканчивается выступом. Двин, II участок, выс. 1,2 м, диам. венчика 52 см. V—VIII вв. Аналогичные карасы (2 экз.) находятся на двинской археологической базе; один из них найден во II участке, а другой в цитадели в 1963 г. Карасы датируются более ранним периодом, они имеют на себе косой орнамент.
2. Карас красный с плоским дном и срезанным венчиком. Армавир, выс. 1,3 м, диам. дна 23 см, диам. венчика 48 см. IV—V вв.
3. Карас красный с плоским дном. Зваргиоц, выс. 1,1 м, диам. дна 37 см, диам. венчика 25 см. VII век. См. табл. XXXVI, 1.
4. Карас желтый, имеет четыре основных и четыре декоративные ручки. Двин, цитадель, выс. 72 см, диам. дна 21 см, диам. венчика 36 см. VII—IX вв.

5. Карас желтый, имеет накладной волнистый орнамент, венчик отбит. Двин, II участок, выс. 1,1 м, диам. дна 20 см. VII век.
6—7. Карасы желтые с рельефными поясами. Двин, цитадель, № 6—выс. 74 см, диам. дна 16 см, диам. венчика 29 см, № 7—выс. 65 см, диам. дна 19 см, диам. венчика 29 см. VII век.
8. Двуручный карас, желтый. Двин, цитадель, выс. 57 см, диам. дна 18 см, диам. венчика 27 см. VII—IX вв.
9. Карас желтый, имеет четыре ручки. Двин, цитадель, выс. 65 см, диам. дна 18 см, диам. венчика 29 см. VII—IX вв.
10. Большой кувшин со сливом, имеет пояс из красной краски. Двин, цитадель, квадрат 30, 1,5 м, 1917/127—52 г., выс. 31 см, диам. дна 12 см, диам. венчика 12 см. VII—VIII вв. См. табл. XXXVI, 2.

Литература: К. Г. Кафадарян, Город Двин. . . ; А. А. Калантарян, Матерьяльная культура Двина V—VIII вв.

Параллели: Б. Н. Аракелян, Гарни, 1, 1952; Г. А. Тирациян, Раскопки крепости Ацаван в 1962 г. (на арм. яз.), ИАН Арм. ССР, общ. науки, 1963,

№ 12; Г. И. Ионе, О гончарных обжигательных печах из Мингечаура, МКА, 11, 1951; И. Б. Бен-тович, Керамика верхнего слоя Пенджикента (VII—VIII в.), МИА, № 124.

- Таблица XXXVI.** 1. Горшок с выпуклым туловом и ушко-видными ручками. Двин, II участок, е-19, 1,85 м, 2305/82—64 г., выс. 22,5 см, диам. дна 12,5 см, диам. венчика 20 см. VIII—IX вв.
2. Сосуд аналогичного типа. Обнаружен там же, 2305/83—64 г., выс. 20 см, диам. дна 12 см, диам. венчика 17 см. VIII—IX вв.
3. Сосуд с выступающим туловом и полукруглыми ручками. Двин, VI участок 41, 1,55 м, 1917/59—52 г. выс. 17 см, диам. дна 11,5 см, диам. венчика 20 см. VIII—IX вв.
4. Горшок с выпуклым туловом и горизонтальными выступами-ручками. Двин, II участок, Г 18, 5,0 м, 1847/93—47 г., выс. 18 см, диам. дна 13,5 см, диам. венчика 17 см. VII—VIII вв.
5. Молочница с трубчатым сливом, желтый. Двин, цитадель, двор, 2,4 м, 2047/27—57 г., выс. 19 см, диам. дна 15 см, диам. венчика 26 см. VII—VIII вв.
6. Молочница краснолощенная, с одной стороны венчик, удлиняясь, образует слив. Двин, цитадель, -h-12, 2,0 м, 2121/59—59 г., выс. 7,5 см, диам. дна 5 см, диам. венчика 13 см. VII—VIII вв.
7. Фрагмент большого блюда с богатой орнаментацией, краснолощенный. Гарни, I участок, 20 а, 0,6 м, 1964/277—50 г., 10 x 11,5. V—VII вв.
8. Фрагмент аналогичного сосуда. Гарни, I участок, 16 ж, 2,5 м, 1964/320—50 г., 10, 5 x 13. V—VII вв.
9. Молочница с высоким сливом. Двин, цитадель, 4 с. 1794/289—46 г., выс. 12 см, диам. дна 13 см, диам. венчика 28 см. VI—VIII вв. См. табл. XXXVI, 5.
10. Молочница с горизонтальными выступообразными ручками. Двин, II участок, —4п, 1,05 м, 1907/82—50 г., выс. 11 см, диам. дна 9 см, диам. венчика 24 см. VII—VIII вв.
11. Молочница со сливом, круглодонная, Двин, цитадель, 9 с, яма, 1794/399—46 г., выс. 10,5 см, диам. венчика 15 см. VII—VIII вв. См. табл. XXXVI, 6.

Литература: К. Г. Кафадарян, Город Двин...; А. А. Калантарян, Материальная культура Двина V—VIII вв.

Параллели: И. Гезелишвили и О. Ткешелашвили, Памятники материальной культуры г. Тбилиси (на гр. яз.), Тбилиси, 1961; Л. А. Чилашвили, Городище Урбншен; Р. Б. Геюшев, Отдельные этапы развития гончарных изделий в Кабале в I—X вв. (на азерб. яз.), ДАН Аз. ССР, 1963, XIX, № 12.

Таблица XXVII. Фрагменты чаш, обнаруженные под фундаментами кафедральной церкви и однонефной базилики. V—VI вв.

Таблица XXVIII. 1. Миска с выемчатой орнаментацией, окрашена красной краской, имеет кольцевидную ножку. Гарни, III участок, 8 б, 1,3 м, 2099/76—57 г., выс. 9,5 см, диам. дна 6,4 см, диам. венчика 17 см. V—VII вв.

2. Аналогичная миска без орнаментации. Гарни, I участок, 17 а, 1,6 м, 2099/9—57 г., выс. 8 см, диам. дна 5,5 см, диам. венчика 17 см. V—VII вв.
3. Аналогичная миска без орнаментации, покрыта сажей. Гарни, III участок, 10 г, 40 см, 2144/16—59 г., выс. 6 см, диам. дна 5,4 см, диам. венчика 12 см. V—VII вв.
4. Миска красная, лощеная, внутренняя поверхность покрыта линиями, нанесенными лощением. Двин, цитадель, -h-17, 1,2 м, 2305/62—64 г., выс. 12 см, диам. дна 10 см, диам. венчика 26,7 см. V—VII вв.
5. Миска красная, с округлым туловом и плоским дном. Гарни, III участок, около языческого храма, 20 см, 1966/147—52 г., выс. 4,5 см, диам. дна 5,5 см, диам. венчика 11 см. V—VII вв.
6. Миска голубая с толстыми стенками, желтая. Двин, цитадель, -e-13/14, 1,7 м, 2158/213—60 г., выс. 6 см, диам. дна 7 см, диам. венчика 30 см. VII—VIII вв.
7. Миска аналогичной формы с кольцевым днищем. Двин, цитадель, квадрат 14, яма, 1907/77—50 г., выс. 10 см, диам. дна 11 см, диам. венчика 23 см. VII—VIII вв.
8. Миска аналогичной формы с плоским дном. Двин, II участок, -e-19, 2,0 м, 2305/64—64 г., выс. 10 см, диам. дна 10 см, диам. венчика 26 см. VII—VIII вв.
9. Миска с прямым туловом, кольцевым дном, желтая. Двин, VI участок, 1 к, 2,5 м, 1917/171—52 г., выс. 12 см, диам. дна 9 см, диам. венчика 20 см. VII—VIII вв.

Литература: А. А. Калантарян, Материальная культура Двина V—VIII вв.

Таблица XXIX. 1. Горшок шпрокогорлый, под шейкой проходит выпуклая горизонтальная линия. Двин, цитадель, 2 в, 2,0 м, 2243/253—62 г., выс. 11,8 см, диам. дна 6,5 см, диам. венчика 6,5 см. V—VII вв. См. табл. XXXVII, 4.

2. Горшок красный с выемчатым орнаментом. Двин, II участок, 8 в, 2,6 м, 1617/96—38 г., выс. 13 см, диам. дна 8 см, диам. венчика 9 см. V—VII вв. См. табл. XXXVII, 8.
3. Горшок ручной лепки, покрыт сажей. Двин, цитадель, 1с, 1,0 м, 2243/225—62 г., выс. 8 см, диам. дна 5 см, диам. венчика 6,5 см. V—VII вв. См. табл. XXXVII, 3.

4. Кувшин безручный со вздутым туловом, желтый. Двин, цитадель, двор, 2,4 м, 2047/29—57 г., выс. 29 см, диам. дна 9,5 см, выс. шейки 12 см, диам. венчика 4 см. VII—VIII вв.
5. Горшок, покрыт сажей. Двин, цитадель, 4а, 1,0 м, 2243/255—62 г., выс. 7 см, диам. дна 5 см, диам. венчика 9 см. V—VII вв. См. табл. XXXVII, 5.
6. Кувшин одноручный, желтый. Двин, цитадель, 1с, яма 2243/162—62 г. выс. 26 см, диам. дна 8 см, выс. шейки 12 см, диам. венчика 5 см. VI век.
7. Кувшин одноручный, желтый, лощеный. Двин, II участок, в-5, 1,5 м, 1905/57—48 г., выс. 27 см, диам. дна 11,5 см. VI век.

Литература: А. А. Калантарян, Материальная культура Двина V—VIII вв.

Параллели: Л. А. Чилашвили, Городище Урбинси; Р. М. Ваидов, Мингечаур в III—VIII вв.

- Таблица XXX.* 1. Венчик кувшина в виде барана с сохранившейся шейкой. Двин, II участок, 1543/582—37 г., выс. 14 см. VIII—IX вв.
2. Фрагмент аналогичного типа, более стилизованный. Двин, II участок, квадрат 20, подвал, 1617/48—38 г., выс. 14 см. VIII—IX вв.
 3. Глиняный флакончик ручной лепки, внутри сохранилась ртуть. Двин, цитадель, 2-с, 4,0 м, 2197/344—61 г. выс. 7 см. V—VI вв.
 4. Чаша из красной глины. Двин, II участок, -7], подвал 1905/67—48 г., выс. 6 см, диам. устья 9,5 см. VI век. См. табл. XXXVII, 6.
 5. Кувшин с оформленным венчиком. Двин, цитадель, двор, 2,4 м, 2047/28—57 г., выс. 27 см, диам. дна 11 см, VII—VIII вв.
 6. Фрагменты кувшина аналогичного типа. Гарни, III участок, 10 г., 1,7 м, 2234/27—61 г., приблизительная выс. 25 см, диам. дна 9 см. VII—VIII вв.
 7. Шейка кувшина с крестовидным устьем, краснолощенная. Гарни, II участок, 16 к, 1,8 м, 2235/67—62 г., выс. 9 см. VI—VIII вв.
 8. Краснолощенный кувшин с зооморфным устьем. Ошакан, случайная находка, 2093/15—56 г., выс. 15 см, диам. дна 6 см. V—VIII вв.
 9. Чаша. Двин, цитадель, а-1, яма, 2195/28—61 г. VIII—IX вв.
 10. Чаша аналогичного типа. Двин, II участок, базиличная церковь, 1,5 м, 1617/71—38 г., выс. 9 см, диам. дна 6 см, диам. венчика 9 см. V—VI вв.
 11. Кувшин желтого цвета, по нижней части проходит вдавленный орнамент. Двин, цитадель, к востоку от нулевой отметки, плавильные печи, 2242/181—62 г., выс. 19 см, диам. венчика 8 см. VIII—IX вв.

12. Кувшин желтого цвета. Двин, цитадель, к востоку от нулевой отметки, плавильные печи, 2243/186—62 г., выс. 14 см, диам. дна 7,5 см. VIII—IX вв.

Литература: К. Г. Кафадарян, Город Двин..., А. А. Калантарян, Материальная культура Двина V—VIII вв.

Параллели: Р. М. Ваидов, Мингечаур в III—VIII вв.

- Таблица XXXI.* 1. Ручка крышки, покрытой красной краской. Двин, цитадель, -е-8, 2,0 м, 2048/218—58 г., выс. 11 см. VI—VIII вв.
2. Обломок штампованной крышки с изображением различных орудий труда. Двин, цитадель, 3 в, 1,0 м, 2243/217—62 г., VII—IX вв.
 3. Обломок штампованной крышки с изображением барса. Двин, цитадель, 2 в, 1,5 м, 2243/216—62 г. VII—IX вв.
 4. Крышка с выемчатыми кругами в центре. Двин, II участок, 18 с, 5,7 м, 1847/58—47 г., диам. 19 см. VII—IX вв.
 5. Крышка аналогичной формы. Найдена там же, 1847/57—47 г. VII—IX вв.
 6. Гончарный круг. Двин, без номера, выс. 18,5 см, диам. круга 26 см, толщина диска 5 см. VIII—IX вв.
 7. Гончарный круг. Двин, II участок, северо-западная сторона церкви, 1906/235—49 г., диам. круга 23 см, толщина 2,5 см. VIII—IX вв.

Литература: А. А. Калантарян, Материальная культура Двина V—VIII вв.

- Таблица XXXII.* 1. Ладьевидный светильник византийского типа с рельефным орнаментом. Двин, цитадель, За, яма, 2197/198—61 г., длина 11 см, ширина 6 см, выс. 5 см. VI—VIII вв.
2. Нижняя часть ладьевидного светильника. Двин, цитадель, квадрат 15, 3,0 м, 1907/84—50 г., длина 9,5 см, VI—VIII вв.
 3. Светильник аналогичной формы. Двин, цитадель, За, яма, 2197/200—61 г., длина 9,5 см, ширина 4 см, выс. 3,5 см. VI—VIII вв.
 4. Светильник аналогичной формы, отличается отсутствием ручки. Двин, цитадель, квадрат 15, 3,0 м, 1907/21—50 г., длина 8,3 см, ширина 5,5 см, выс. 2,7 см. VI—VIII вв.
 5. Светильник со вздутым туловом и вытянутым трубчатым носиком. Двин, II участок, е-19, 2,0 м, яма, 2305/110—64 г., выс. 9 см, диам. дна и венчика 4,5 см. VIII—IX вв.
 6. Светильник аналогичного типа. Двин, цитадель, квадрат 15, яма, 1907/18—50 г., выс. 4 см, диам. дна и венчика 4,5 см. VIII—IX вв.
 7. Светильник, чашевидный со сливом, ручной лепки. Двин, цитадель, -н-8, 2,2 м, 2243/238—62 г., выс. 2 см, диам. 6,5 см. V—VIII вв.

8. Светильник чашевидный с ручкой и перегородкой в центре. Двин, цитадель, в-1, яма, 2195/20—61 г. V—VIII вв. См. табл. XXXVIII, 3.
9. Светильник со сливом и маленькой ручкой. Двин, II участок, квадрат 20, подвал, 1617/42—38 г., выс. 4,5 см, diam. дна 6,5 см, diam. венчика 13 см. VI—VII вв.

Литература: А. А. Калантарян, Материальная культура Двина V—VIII вв.

Параллели: И. Гезелишвили и О. Ткешелашвили, Памятники материальной культуры гор. Тбилиси; Р. М. Ваидов, Мингечаур в III—VIII вв.; Oskar Wulff, *Altchristliche und Mittelalterliche Byzantinische und Italienische Bildwerke*, Berlin 1909; F. O. Wacagé, *Lamps, pottery, metal and glass ware, Anitch On the Orontes, I. The excavations 1932*, London, 1934; A. Lane, *Medieval finds at Al-Mina in North Syria*, „*Archaeologia*“ LXXXVII, 1938, R, Ghirshman, Beugram.

Таблица XXXIII. 1—3. Обломки толстостенных бесцветных стеклянных чаш с круглыми фальцетками. Двин, цитадель, к востоку от нулевой отметки, плавильные печи, 2243/328—62 г. Однотипное стекло часто встречается в нижних слоях Двина, особенно в центральном квартале. V—VII вв.

4. Восстановленный вид чаш подобного типа.
5. Нижняя часть чаши из толстого бесцветного стекла с глубокими фальцетками. Двин, цитадель, бассейн, участок В, 3,8 м, 2305/115—64 г., V—VII вв.
6. Флакон из толстого бесцветного стекла с овальными фальцетками. Двин, II участок, квадрат 19, обломки одного и того же предмета выступают под двумя номерами—1617/16—38 г. и 1617/58—38 г., выс. 10 см, diam. 2,1 см, толщина стекла 3—5 мм. Обломки стеклянных чаш с овальными фальцетками имеются в коллекциях Двина 1964—1966 гг. VII—VIII вв.
7. Четырехгранный флакон с ножками и с выемчатой орнаментацией. Двин, цитадель, квадрат 33, яма, 1980/164—54 г., выс. 5,2 см, выс. ножки 1,5 см. VII—IX вв. См. табл. XXXIX, 2.
8. Аналогичный флакон. Двин, цитадель, квадрат 21, яма, 1913/24—51 г. VII—IX вв. См. табл. XXXIX, 2.
9. Аналогичный флакон. Двин, цитадель, 1с, 2,8 м. 1847/3—47 г., выс. 5,5 см, выс. ножки 1,5 см. VII—IX вв.
10. Шестигранный флакон из желтоватого стекла. Двин, II участок, е-19, 80 см, 2305/117—64 г., выс. 6,3 см, ширина грани 0,5 см. VIII—X вв.
11. Семигранный флакон из толстого бесцветного стекла. Двин, цитадель, квадрат 38, яма,

2046/137—56 г., выс. 3 см, ширина грани 1 см. VIII—X вв.

12. Обломок восьмигранного флакона из зеленоватого стекла. Двин, цитадель, квадрат 27, яма, 1917/81—52 г., выс. 2,8 см, ширина грани 7 мм. VIII—X вв.
13. Четырехгранный флакон из желтоватого стекла. Двин, цитадель, квадрат 11, яма, 1906/239—49 г., выс. 5 см, толщина стекла 4 мм, VIII—X вв.
14. Четырехгранный флакон из желтоватого стекла. Айриванк, случайная находка, индивидуальный—№ 300—29 г., выс. 7,2 см, ширина грани 1,7 см. VIII—X вв.

Литература: Б. А. Шелковников, Керамика и стекло из раскопок гор. Двина. «Труды» ГМА, т. IV. 1952; А. А. Калантарян, Материальная культура Двина V—VIII вв.

Параллели: Г. А. Тирация, Раскопки крепости Анаван в 1962 г.: Л. А. Чилашвили, Некоторые моменты. . . ; его же, Городище Урбинси; Р. М. Ваидов, Мингечаур в III—VIII вв.; R. Ghirshman, Iran, Parthians and Sassanians. London, 1962; R. Pinder-Wilson, *Cut-glass vessels from Persia and Mesopotamia, the British Museum Quarterly*, vol. XVII, № 1—2, Autumn, 1963; C. J. Lamm, *Das glass von Samarra*, Berlin, 1928; W. B. Honey, *Glass*, London, 1945; J. Legland, *Fouilles et travaux en Egypte et au Soudan*, 1962—1963, „*Orientalia*“, vol. 33, fasc. 2—3; *Journal of Glass Studies*, III.

Таблица XXXIV. 1. Миска из мозаичного стекла, с белым и коричневым оттенками. Двин, цитадель; участок А, 2158/258—60 г., выс. 3,2 см, diam. дна 4,5 см, diam. венчика 14 см. IV—IX вв.

- 2—5. Разноцветные мозаичные полукруглые и конические вставки для инкрустации. Двин, цитадель, бассейн, 4,4 м, 2305/4—64 г., 1906/76—52 г., аналогичные изделия найдены в 1965 г. во II участке Двина в квартале d—20, глубина 1,7 м. Выс. 2—3,5 см. В 1951 г. в Гарни найдена подобная инкрустация—1965/100. IV—IX вв.
6. Фрагменты сосуда из мозаичного стекла. Двин, цитадель, 33 яма, 1990/38—53 г., diam. дна 5 см, diam. венчика 4,5 см. IV—IX вв.
7. Стакан из бесцветного стекла. Двин, II участок, квадрат 20, подвал, 1617/47—38 г., выс. 8 см, diam. дна 8 см, diam. венчика 8,5. VII—VIII вв.
8. Стакан из зеленоватого стекла с голубыми пигментами. Двин, случайная находка, выс. 8,3 см, diam. дна 3 см, diam. венчика 7 см. IV—VI вв.
9. Фрагмент аналогичного стакана. Гарни, X репер, 2,0 м, 1965/159—51 г. IV—VI вв.
10. Фрагмент венчика стеклянного стакана. Гар-

- ни, III участок, 36, 1,0 м, 2098/16—56 г. IV—VI вв.
11. Чаша плоская из бесцветного стекла. Двин, цитадель, к северу от 0-й отметки, 3,3 м, 2243/308—62 г., выс. 5,5 см, диам. дна 20 см, диам. венчика 25 см. Аналогичные чаши были найдены в различных раскопках Двина, частично в центральном квартале (см. материалы 1965 г.). VI—VIII вв.
 12. Чаша из зеленоватого стекла с отогнутым венчиком и каннелюрами. Двин, цитадель, к северу от нулевой отметки, 3,3 м, 2243/304—62 г., выс. 5 см, диам. дна 7,4 см, диам. венчика 11,7 см. Аналогичные чаши в большом количестве обнаружены в центральном квартале города (см. материалы 1964—1965 гг.). VII—VIII вв.
 13. Стеклянная чаша типа № 11. Двин, цитадель, к востоку от нулевой отметки, плавильные печи, 2243/334—62 г., выс. 5 см, диам. дна 8 см, диам. венчика 10,5 см. VI—VIII вв.
 14. Фрагмент стакана с венчиком из толстого желтоватого стекла. Гарни, разведка, II траншея, 2,3 м, 1964/364—50 г. IV—V вв.
 15. Чаша фиолетового цвета из тонкого стекла. Двин, цитадель, к северу от нулевой отметки, 3,3 м; 2243/303—62 г., выс. 7 см, диам. дна 7 см, диам. венчика 12 см. Известны отдельные фрагменты подобного стекла. VII—VIII вв.
 16. Чаша типа № 12, без каннелюр с зажимным орнаментом. Двин, II участок, квадрат 20, подвал, 1617/44—38 г., выс. 3,2 см, диам. дна 5 см, диам. венчика 8,2 см. VII—VIII вв.
 17. Фрагмент сосуда из толстого бесцветного стекла с изображением гранатового плода и листа. Двин, II участок, квадрат 19, 1,7 м, 1617/255—38 г. VIII век.
 18. Флакон из зеленоватого стекла. Двин, цитадель, квадрат 31, яма, 1980/132—54 г., выс. 6,8 см, диам. дна 4 см, диам. венчика 3 см. V—VII вв.
 19. Флакон из толстого зеленого стекла, шейка отбита. Двин, II участок, 8 в, 1,2 м, 1847/171—47 г., 7,5 см, толщина 3 мм. V—VII вв.
 20. Флакон с нерывидной орнаментацией. Двин, цитадель, 7 д, яма, 1794/489—46 г. V—VIII вв.
 21. Флакон из зеленоватого толстого стекла, венчик отбит. Двин, цитадель, 2-с, 4,0 м, 2197/245—61 г., выс. 4,5 см, диам. дна 2,7 см. V—VI вв.
 22. Шейка графина из желтоватого стекла. Двин, цитадель, к северу от нулевой отметки, 3,3 м, 2243/314—62 г., выс. сохраненной части 9,3 см, диам. венчика 2 см. V—VI вв.

Литература: Б. А. Шелковников, Керамика и стекло из раскопок города Двина; Б. Н. Аракелян и

Г. О. Караханян, Гарин, III (на арм. яз.), Ереван, 1962 г.; А. А. Калантарян, Материальная культура Двина V—VIII вв.

Параллели: Керамика и стекло древней Тмутаракани (сборник статей), М. 1963; В. П. Фоменко, Стеклянные изделия VIII—X вв., городища Орсккала, Известия АН Аз. ССР, серия общ. наук, 1962, № 7; R. W. Smith, Glass from the ancient world, New-York, 1957; C. J. Lamm, Das Glass von Samarra; его же, Glass from Iran in the National Museum Stockholm, Stockholm—London, 1935; Trois millenaires d'art verrier a travers les collections publiques et privées de Belgique, Liege, 1958; R. Ghirshman, Iran...

Таблица XXXV. 1. Обломки стеклянных шлифованных чаш, железные предметы и пуговица из камня. Крепость Ацазан, раскопки 1965 г. V—VII вв. 2. Плоские и полукруглые черепицы и торцы. Звартноц. VII век.

Таблица XXXVI. 1. Карас. См. табл. XXV, 1. 2. Большой кувшин. См. табл. XXV, 10. 3. Кувшин чернолощенный. Крепость Ацаван, средняя башня, 2,35 м, 2293/3—63 г. IV—V вв. 4. Фрагмент караса с рельефным изображением виноградной грозди. Двин, II участок, квадрат 20, подвал, 1617/49—38 г. VII век.

Литература: К. Г. Кафадарян, Город Двин...; Б. А. Шелковников, Керамика и стекло из раскопок гор. Двина; А. А. Калантарян, Материальная культура Двина.

5. Молочница. См. табл. XXVI, 9.
6. Молочница. См. табл. XXVI, 11.
7. Молочница с высокими ручкой и сливом. Двин, цитадель, к северу от нулевой отметки, яма, 2243/252—62 г. V—VIII вв.

Таблица XXXVII. 1. Горшок двуручный со сливом, желтый. Двин, цитадель, участок Б, яма, 2305/112—61 г., выс. 23 см, диам. дна 8 см, диам. венчика 17 см. VII—VIII вв. 2. Миска глубокая, двуручная, желтая. Двин, цитадель, -г-8, яма № 1, 2158/57—60 г. VIII—IX вв. 3. Горшок. См. табл. XXIX, 3. 4. Горшок. См. табл. XXIX, 1. 5. Горшок. См. табл. XXIX, 5. 6. Стакан. См. табл. XXXI, 4. 7. Горшок, покрыт сажей. Двин, II участок, квадрат 12, 30 см, 1617/140—38 г. V—VIII вв. 8. Горшок. См. табл. XXIX, 2.

Таблица XXXVIII. 1. Плоская глиняная плитка с изображением животных, 2 экземпляра. Приобретена П. Я. Марром в 80-х годах прошлого столетия в Пашагеге. Эрмитаж, Кз 6268 и 6269, длина 33,5 см, ширина 24,5 см, толщина 2,5 см. VI—VII вв.

Литература: Отчеты императорской Археологической комиссии за 1892 год, С.-Петербург, 1894; Г. А. Чубинов, Декоративное убранство Липицких карасов, ХВ, т. V, вып. I, П., 1916; А. А. Калантарян, Материальная культура Двина.

Параллели: К. В. Гриввер, Очерки по истории и культуре Кавказской Албании (IV в. до н. э.—VII в. н. э.), Л., 1959.

2. Игрушка-конь с седлом. Двин, около базиличной церкви, 1617/6—38 г. VI—VII вв.
3. Светильник. См. табл. XXXII, 8.

Таблица XXXIX. 1. Чаша из мозаичного стекла. См. табл. XXXIV, 1.

2. Четырехгранные флаконы. См. табл. XXXIII, 8 и 7.
3. Стеклянная чаша фиолетового цвета. См. табл. XXXIV, 15.
4. Фрагмент флакона с перьевидной орнаментацией. Двин, цитадель, -g-4, яма, 2158/265—60 г. V—VIII вв.
5. Стеклянный стакан. См. табл. XXXIV, 8.

Таблица XL. Глиняная ампула с изображением апостола св. Андрея и с греческой надписью. Двин, цитадель, 2-е, 4,0 м, 2197/301—61 г., выс. 7 см. V—VI вв.

Литература: А. А. Калантарян, Культурный сосуд из Двина (на арм. яз.) ИАН Арм. ССР, общ. науки, 1965, № 2; *его же*, Материальная культура Двина;

Параллели: Michon Étien, Nouvelles ampoules à sigles. Extr. de mémoires de la Société nationale des Antiquaires de France, t. LVIII, Paris, 1899; Dictionnaire d'archéologie chrétienne de liturgie, publié par le R. P. de F. Cabrol, Paris, 1904; Oskar Wulff, Altchristliche und Mittelalterliche Byzantinische und Italienische Bildwerke, Berlin, 1909.

Таблица XLI 1. Очистительный люк водопровода в виде глиняного караса. Двин, случайная находка, 2080-индивидуальный. V—VII вв.

2. Фрагменты широкогорлых кувшинов. Двин, II участок, h-19, 1,7 м, 2305/137, 138—64 г. VIII—IX вв.
3. Обломки карасов с орнаментированными поясами. Двин, II участок, i-18 и -19, 2,5 м. VI—VIII вв.
4. Чернильница с армянской надписью. Двин, II участок 1617/33—38 г. VII век.
5. Черепица из кафедральной церкви с надписью. VII век.

Литература: К. Г. Кафадарян, Город Двин. . . ; А. А. Калантарян, Материальная культура Двина V—VIII вв.

Таблица XLII. Фрагмент мозаики с изображением Богоматери обнаружен в восточной абсиде кафедрального собора Двина. Найден Х. Дадяном в 1907 году. V век.

MATERIAL CULTURE OF DVIN 4th—8th CENTURIES

The vestiges of the capital city of Armenia, Dvin, the one time centre of trade, crafts and culture, lie some 35 kms. to the south of Yerevan. The city was founded in the thirties of the fourth century by the Armenian king Khosrov II of Kotak, a descendant of the Arshakoony dynasty (332—338 A. D.). Valuable information on the foundation of the city is available from the historians Pavstos of Byuzand (4th c.) and Movses Khorenatsi (5th c.) (see the latter's „A History of the Armenians“). They attest that king Khosrov undertook construction work on a hill called Dvin where he transferred the court from Artashat and afforested in the vicinity of the new capital.

As the greater part of Armenia came under the rule of the Persian Sassanid dynasty¹ Dvin turned into the residence of the Persian governor. It also became the seat of the supreme patriarch (the catholicos). Dvin developed and thrived till it grew into a hub of international transit trade.

Feudal relations were dominant all over Armenia throughout the 4th—5th centuries. Armenian feudal culture began to take shape with strongly flavoured Hellenistic traditions.

During the 5th—7th centuries Armenia witnessed a cultural upsurge. It coincided with the struggle for the country's independence: the Armenian alphabet—the fountainhead of spiritual culture—had already been coined at the time.

¹ Four-fifths of Armenia had come under Persian sway, ruled over by a Persian governor, while the remaining one-fifth was annexed to the Byzantine Empire.

It was a potent means of preserving the country's independence. This invention resulted in the institution of national scholarship with the consequent emergence of scholarly writings on historiography, religion and theism. Moreover, as Armenian culture was developing in early Christian milieu, it still bore the imprint of heathen thinking and concepts. Armenian material culture also scored considerable advances. This is particularly true of architecture, sculpture, the crafts and the applied arts.

In mid-7th century the Arab caliphate established its sway over Armenia; it lasted to the end of the 9th century. In the meantime the country's economy constantly dwindled. The backslide in husbandry and stock-raising, the suspension of construction work, the policy of exacting heavy tolls had their adverse effect on culture too.

The cities became military-administrative outposts where Arab legions had stationed.

Dvin was in the focus of those complicated historico-political, social and cultural events since it was virtually the only city in mediaeval Armenia of major economic and cultural consequence.

The archaeological investigation of this famed city was begun at the close of the past century but it was only in 1937 that regular, long-term excavations were launched that have been going on to date. The diggings resulted in rich findings that relate to all the domains of Armenian material culture and are of great scientific value. The following discoveries were

made in the citadel and living quarters of the city: palatial and church structures, buildings meant for economic and communal facilities, invaluable specimens in profusion betokening the various products of mediaeval Armenian craftsmanship, imported goods, coins, etc. Spade work revealed that the origins of life on the hill of Dvin go back to the aeneolithic period. Its duration prolongs up to the 13th century.

In early mediaeval times Dvin went through three stages of development. The first period envisaged the span from the 30's of the 4th to mid-5th centuries. The citadel of Dvin is topped by a number of structures of which the pillared, mortar-floored, smooth, four-walled hall is of prominence. It is reminiscent of the 4th—5th century Armenian basilica structures. During the 5th—7th centuries the hall served for conferences and as office building. This view is upheld by several dozen seals uncovered in the locality. The preliminary edifice of the cathedral in the central area is one of the original buildings of Dvin. It was a huge three-nave basilica with 7 pairs of pillars.

The archaeological finds of this period are notable for their originality. Most of the pottery and glass-wares bear markedly traces of the previous, Hellenistic period.

The second period comprises from the mid-fifth to mid-seventh centuries when Dvin was a thriving city. Construction advanced on a large scale. The cathedral was re-built twice, with a central cupola, and was cruciform in plan. It was at this time that the unique monument of Armenian temporal architecture—the palace of the catholicos (the 60's of the fifth century)—went up in Dvin, in addition to a caravanserai and other buildings in the living quarters of the city. The pottery unearthed in the area is in quantity; it displays characteristic designs. Sculpture of the time bore on the patterns drawn on the earthenware. The manufacture of tiles and water-mains was started on a large scale.

During the 5th—7th centuries Armenian mediaeval glass-making originated. It bears, more than pottery does, the imprint of antique glass-making and forms an organic continuation

of the latter. Thick glass vessel fragments were discovered in profusion; they were marvered with circular and oval designs. The metal goods found out during the excavations is of local make and testifies to the skill and ingenuity of the Armenian craftsmen of those days.

The third period encompasses the time that lies between mid-seventh and mid-ninth centuries. Dvin was at the time under Arab domination; it was the centre of the administrative unit called Arab Armenia. Nevertheless, the city continued to develop to a certain measure. Its role was now particularly great in international transit trade. One of the notable buildings of the time was the big structure of adobe uncovered within the citadel of Dvin; it must have been the palace of the Arab ruler. Another building was discovered in the central part the construction style of which relates to the 8th—9th centuries.

Pottery is monotonous in form and almost deprived of any artistic value. Glass, on the other hand, is luxuriant. Dvin turned into a glass-making centre of the Near East. To quote the historian, it remained a major centre of weapon making also in Arab times.

Metal made objects are among the more significant archaeological findings of the 4th—8th centuries. Various tools of labour were brought to light in Dvin (sickles, plow shares, cleavers, etc) weapons, ornaments and so on. The weapons, especially the arrows, lances and defence objects, manifest features peculiar not only to Armenia but to neighbouring countries as well. The subdivision of arrows and the dating of particular types are established by comparative data from neighbouring countries. Despite their local features, the metal objects, particularly the silverware, reveal traits common to the manufacture of metals under the Sassanids.

The 5th—8th century earthenware of Dvin is roughly divided into two groups: for construction and for domestic use. The former is profuse in Dvin. Originally designed baked bricks and adobes in quantity and the great variety of water-mains and tiles evidence that as far back as in early mediaeval times Dvin

used to be a major manufacturing centre that supplied, in addition, the neighbouring areas with its production.

Tile-baking that originated in ancient times was produced in quantity during the 5th—7th centuries. The monumental buildings of Dvin were mostly tile-roofed. The tiles are for the most part coloured and incised. Water-mains were extensively used in the complex system of water supply and other municipal services.

A rich collection of 5th—8th century earthenware of Dvin is now available. It comprises vessels of varying shape and use, from outside jars to small cups and perfumery flasks. A close examination of the earthenware has revealed the fact that it had preserved the best traditions of the preceding epoch adding at the same time features peculiar to feudal times. Findings at excavation sites attest that the production of earthenware must have been of a high standard during the 8th—9th centuries.

One of the key problems in Armenian archaeology is the origin and development of glass-making. The great number of flasks discovered in the vestiges of ancient times, the technology of their manufacture and diversity of form bear testimony to the fact that in Armenia glass-making began to take shape as a craft of its own at the threshold of our era exhibiting, in particular, the strong influence of Syrian glass-making. The early mediaeval glass of Dvin in the chain that forms a stepping stone from ancient to advanced mediaeval glass-making.

As to the process of production, the 5th—8th century glass of Dvin can be split into several groups. The most widespread and ol-

dest form is the thick-walled, incised glass with round and circular handles. Cool marvering is characteristic of that period and is helpful in ascertaining the dates of the archaeological finds. Mosaic glassware, limited in number, comprises imported specimens. Mold-blown, thin-walled flasks, also those made by free blowing, available in great quantity, are local makes. In 1964—65 hundreds of fragments of glass vessels were dug out from the 8th—9th century level of the central part in Dvin. They point to their mass production and local origin.

Dvin, that important city rich in mediaeval Armenian fine-arts products that played a key role under „marzpan“ (mediaeval governor) rule and continued its economic significance under Arab sway, is a unique landmark the excavations of which make it possible to draw a picture of Armenian 5th—8th century culture, of its evolutionary stages and peculiarities and to get an insight into the salient changes in mediaeval culture as a whole.

The archaeological data of Dvin relating to the 5th—8th centuries are markedly original; they shed also light on the economic and cultural relations of Armenia with her neighbours, especially with the countries of the Caucasus, Iran, Mesopotamia and the Byzantine Empire.

The excavations of Dvin show that in early mediaeval times (4th—8th centuries) material production and culture marked certain, though very slow, advances and changes. This was preliminary to significant economic and cultural gains of the feudal society as from mid-ninth century when the country regained its independence.

LIST OF TABLES

- Table I* A general view of the citadel of Dvin, on the south. On the foreground, under the walls: the trench; on the right—the remnants of a double-span bridge with a prop.
- Table II* A general view of the citadel of Dvin. 1965.
- Table III* Dvin. The ruins of a big, adobe-walled building uncovered in the top part of the citadel 8th—9th centuries.
- Table IV* 1. General view of the citadel of Dvin from the north-east. 2. Dvin. Reconstructed model of monumental buildings in the central quarters. Picture by A. Patrik.
- Table V* General view of the central part of the city from the citadel.
- Table VI* 1. Reconstruction of buildings in the central part of the city. 2. Winged cross found in the central part of Dvin. 6th—7th centuries.
- Table VII* Plans of the cathedral with changes to which they have been subjected;
1. Original plan, 4th—5th centuries.
 2. Plan after building the external pillared hall; the 50s of the 5th century.
 3. Plan of the church after a 7th century reconstruction.
 4. The changes undergone by the plan of the cathedral during the last reconstruction.
- Table VIII* 1. Reconstructed model of the plan of catholicos' palace.
2. reconstructed model of the plan of one-nave basilica church
- Table IX* Eastern and southern sections of a structure with living columned quarters and outhouses, unearthed during the excavations of 1964—65 in the central part of the city. Plan and cross-section. Measurements by architect Gr. Kochoyan.
- Table X* 1. Palm-leaved capital of catholicos' palace. End half of 5th century.
2. Bas-relief depicting grape harvest, discovered in the graveyard of Verin Artashat. 5th—6th centuries.
- Table XI* An offshoots of the water-main passing nearby the entrance and connecting the central part of Dvin with the citadel. End of the 5th century.
- Table XII* An offshoot of the water-main network in the central part. End of the 5th century.
- Table XIII* Tiles of the cathedral and water-mains. 5th—7th centuries.
- Table XIV* Clay slabbed floor from Toomanian (1). Tiles of various kinds. Dvin. 7th century.
- Table XV* 1. Ashtarak, the church of Karmavor with preserved tile roofing. 7th century
2. Various pitcher rims sculptured on the eave of the northern wall of the church in Ptghny. 7th century
- Table XVI* Iron and bronze tools of labour. Dvin. 6th—9th centuries. Tile fragment with the picture of a man (2). Dvin. 7th century
- Table XVII* Various types of iron knives. Dvin, 5th—8th centuries
- Table XVIII* Bronze ornaments. Dvin. 5th—8th centuries
- Table XIX* Various types of iron-made tailed arrows. Dvin. 7th—8th centuries.
- Table XX* Various type of iron arrows. Dvin, 5th—8th centuries
- Table XXI* Fragments of shield. Dvin, 5th—8th centuries.
- Table XXII* Silver ornaments, gold melting pot and small spoons. Dvin, central quarters. 5th—8th centuries. See table XXIV
- Table XXIII* A treasure-chest of Sassanid silverware found in Nor Bayazet. Late Sassanid period.
- Table XXIV* 1. The sculpture of Gollath in armour. Akhtamar. 10th century
2 Treasure-chest of silverware. Dvin. End site. 7th century.
3.—5. Sculptured figures of men with construction tools and various agricultural implements in their hands. Zvartnots. 7th century
6. Golden cross. Dvin. 7th century
7. Iron adze. Garmy, 1956. 7th—8th centuries
- Table XXV* Various kinds of outsize jars. Dvin. 5th—8th centuries
- Table XXVI* Various types of earthen vessels. Dvin 5th—9th centuries. Fragments of troughs from Garmy. 5th—8th centuries. (7—8)
- Table XXVII* Fragments of earthen bowls from below

- the foundations of the cathedral and the one-nave basilica. 5th–6th centuries.
- Table XXVIII* Various types of plates from Dvin (4, 6–9) and from Garny (1–3, 5). 5th–8th centuries.
- Table XXIX* Jars and pitchers. Dvin. 5th–8th centuries.
- Table XXX* Earthen vessels. Dvin, Garny (6–7) and Oshakan (8). 5th–8th centuries
- Table XXXI* Covers and potter's wheels. Dvin. 5th–9th centuries
- Table XXXII* Oil lamps. Dvin 5th–8th centuries.
- Table XXXIII* Various specimens of thick-walled glass flasks. Dvin 5th–8th centuries
- Table XXXIV* Various types of glass vessels from Dvin and Garny (9–10, 14). 5th–8th centuries.
- Table XXXV* 1. Fragments of smoothed glass bowls, iron artifacts and stone button. Fortress of Hatsavan, excavations of 1965. 5th–7th centuries.
2. Smooth and semi-circular tiles and butt-ends Zvartnots. 7th century
- Table XXXVI* Earthen vessels from Dvin and the fortress of Hatsavan (3). 4th–8th centuries.
- Table XXXVII* Various types of jars. Dvin. 5th–9th centuries.
- Table XXXVIII* 1. Earthen slab with animal embossments; two pieces, one of them defective. Obtained by Nich. Marr in the eighties of the past century from Pashagueg. Hermitage Kz 6268 and 6269; 33.5 cm long, 24.5 cm large. 6th–7th centuries
2. Horse with saddle (toy). Dvin. 6th–7th centuries
3. Oil lamp. See table XXXII 8.
- Table XXXIX* Glass vessels. Dvin 5th–8th centuries
- Table XL* Earthen flask with the portrait of apostle saint Andreas and an inscription in Greek. Dvin. 5th–6th centuries.
- Table XLI* Jar-shaped hatchways, fragments of jars and pitchers, dye-box, inkpot and inscribed tile. Dvin. 5th–8th centuries.
- Table XLII* Mosaic fragment with a picture of the Holy Virgin. Found by Khachik Dadian. Dvin 5th century.

ՀԱՊԱՎՈՒՄՆԵՐ ՏՈՔՐԱՇՈՒՄ ԱՅՑԻՆՈՒՄ

ՀԳՊԹ—Հայաստանի պետական պատմական թանգարան
ՊԲՀ—Պատմա-բանասիրական հանդես

ГИМА—Государственный исторический музей Армении

ДАН—Доклады Академии наук

ИАН—Известия Академии наук

ИФЖ—Историко-филологический журнал

КСИИМК—Краткие сообщения Института истории материальной культуры

МИА—Материалы и исследования по археологии СССР

МКА—Материальная культура Азербайджана

СА—Советская археология

MDAFA—Memoires de la Délégation archéologique Française en Afganistan

SPA—A Survey of Persian art

ԱՆՅՈՒՆԱԿԵՐ



ТАБЛИЦЫ



TABLES





I



II



III

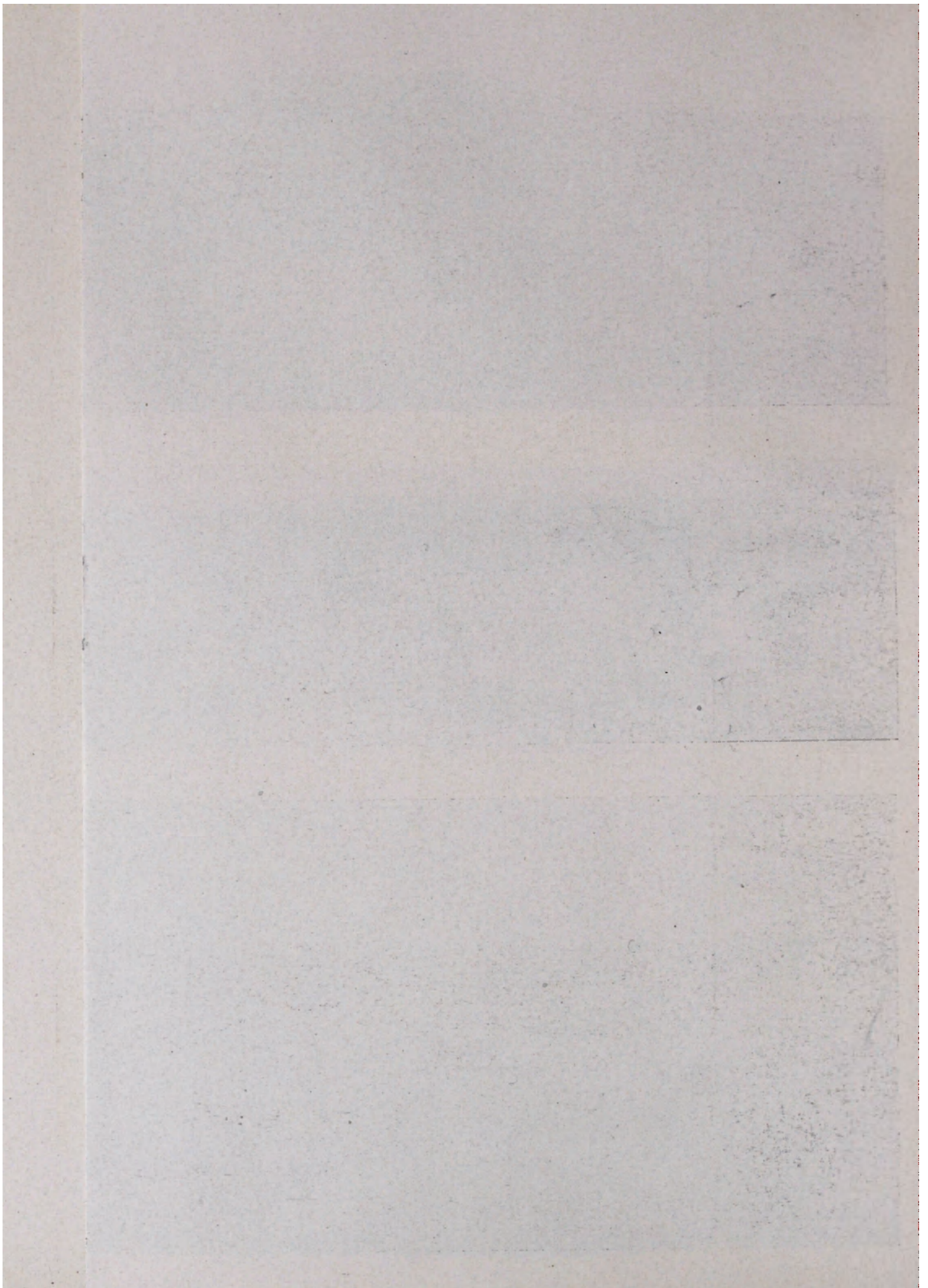



1

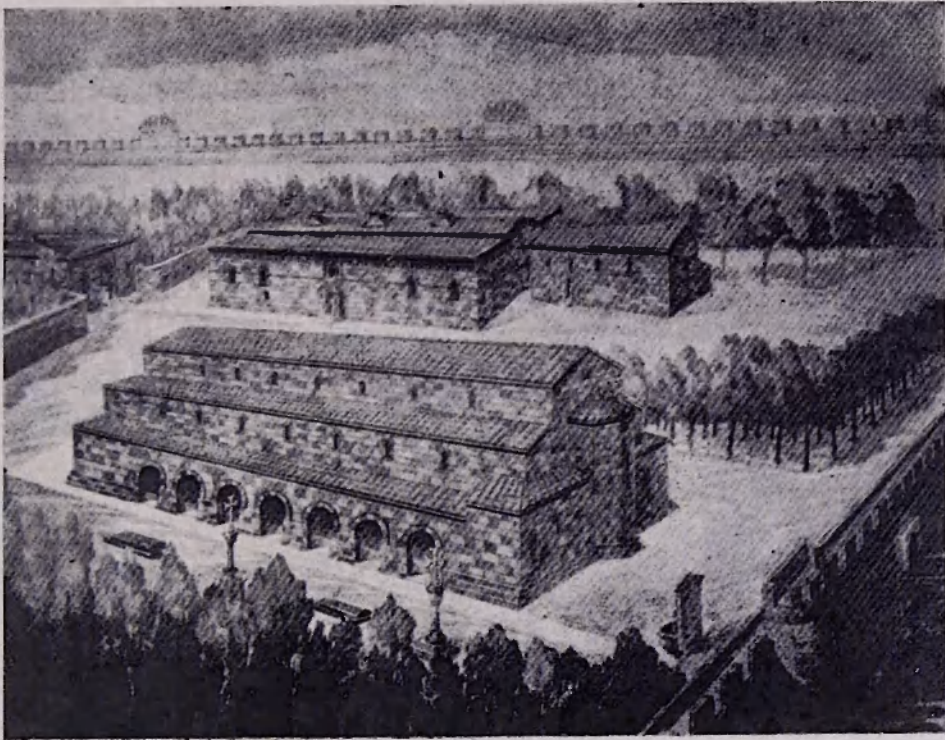

2

v

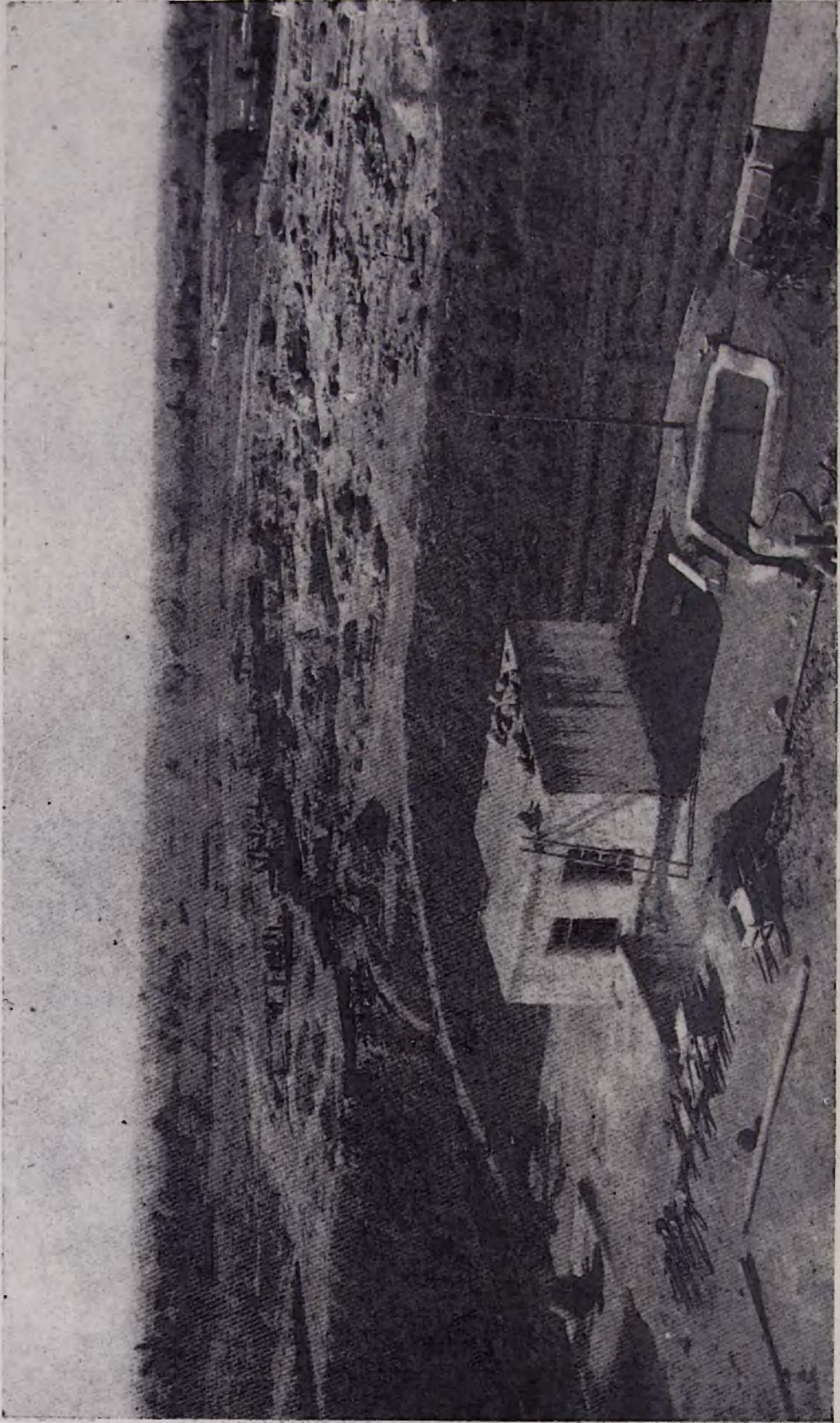

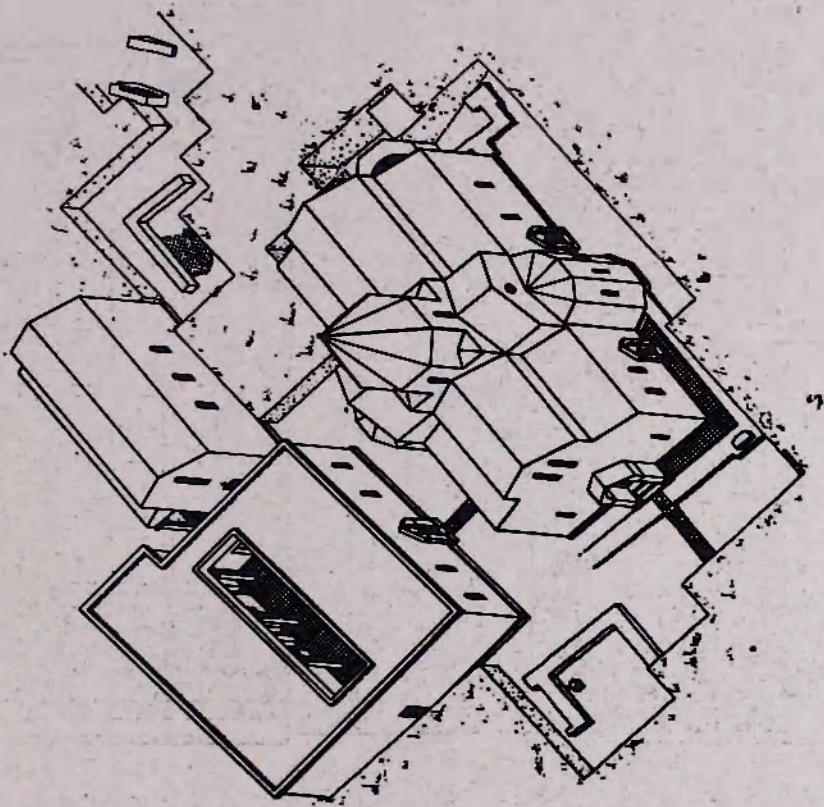
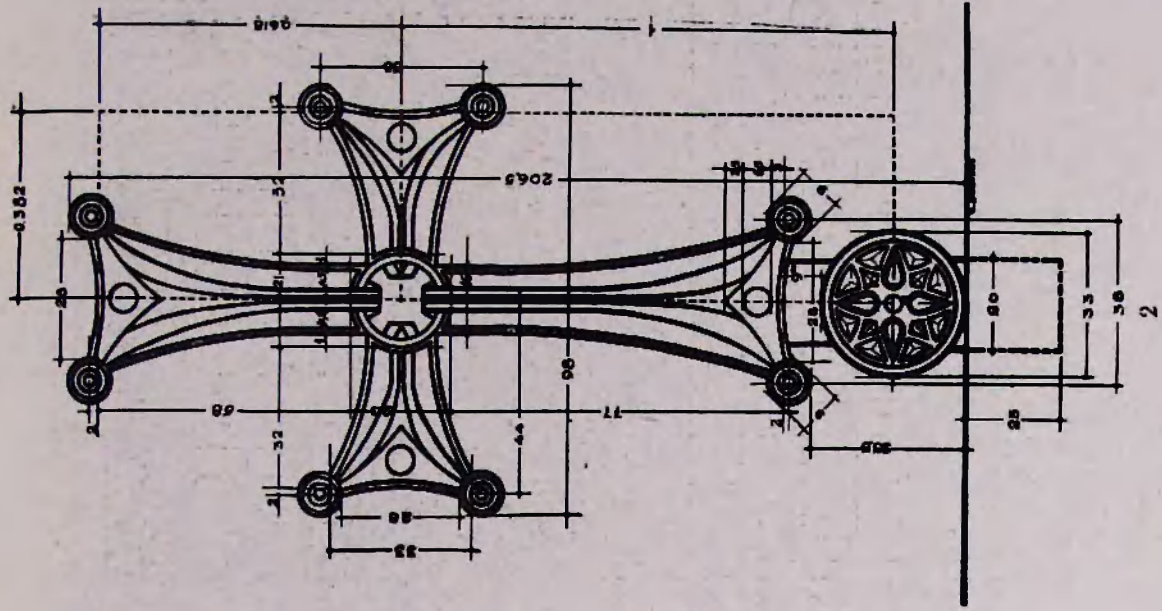

VII

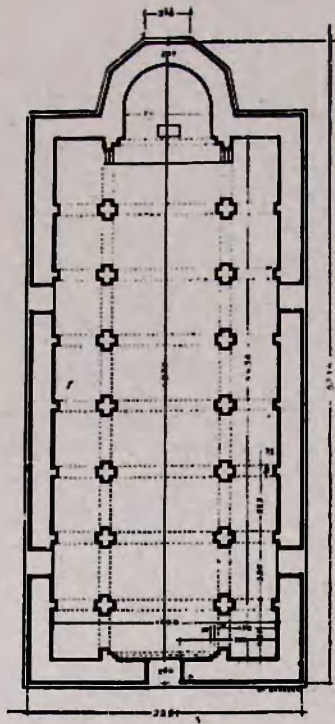

1

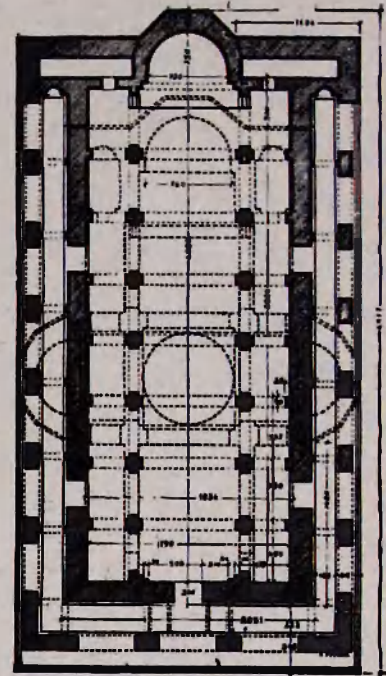

2

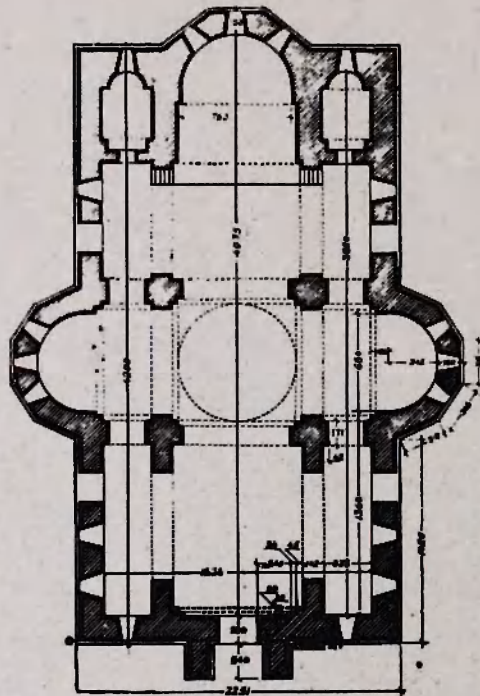

3

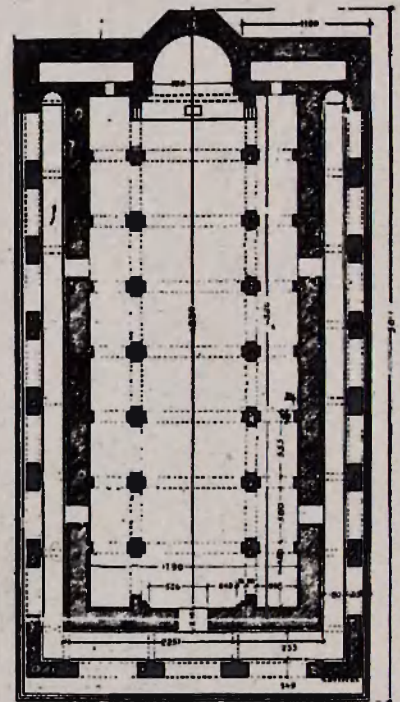

4

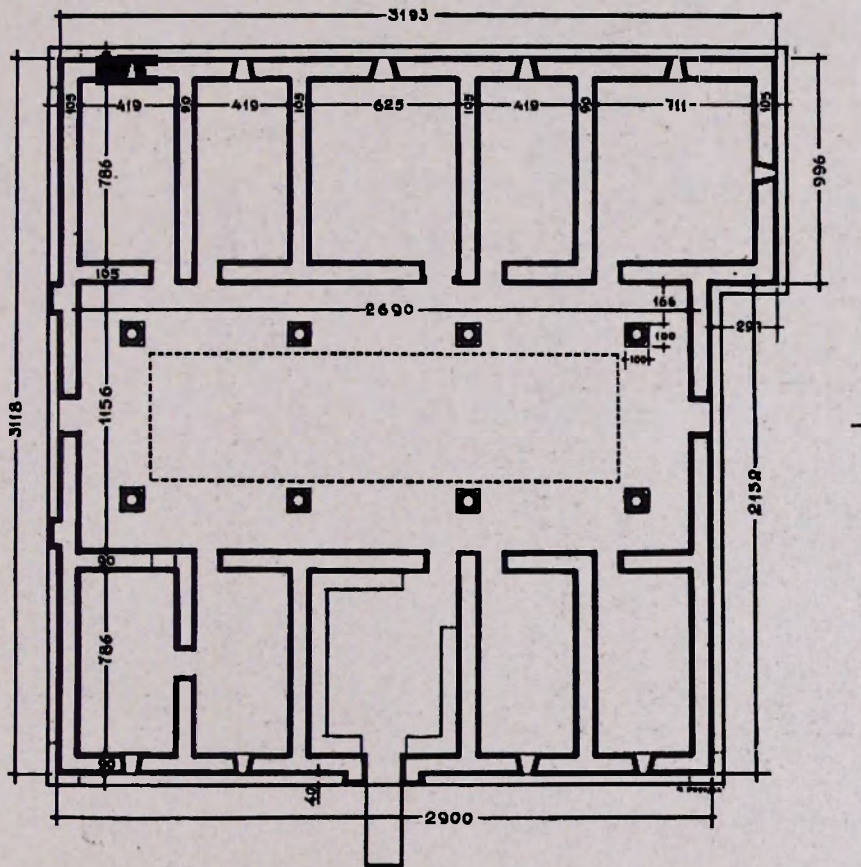
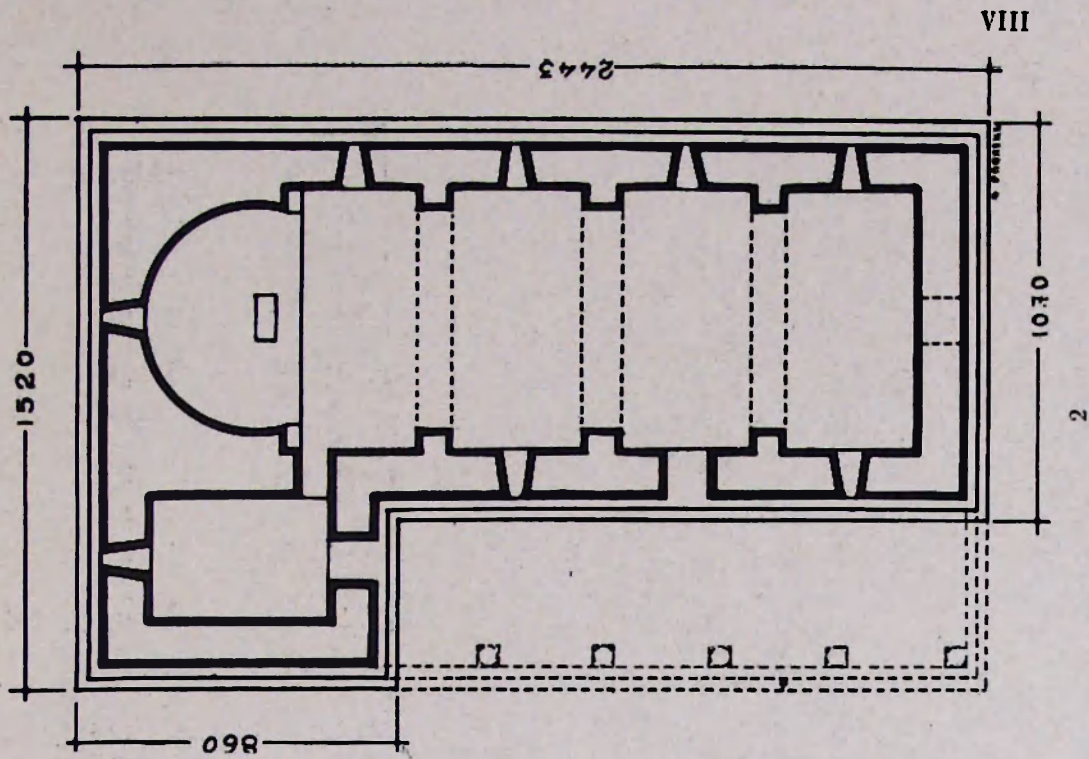

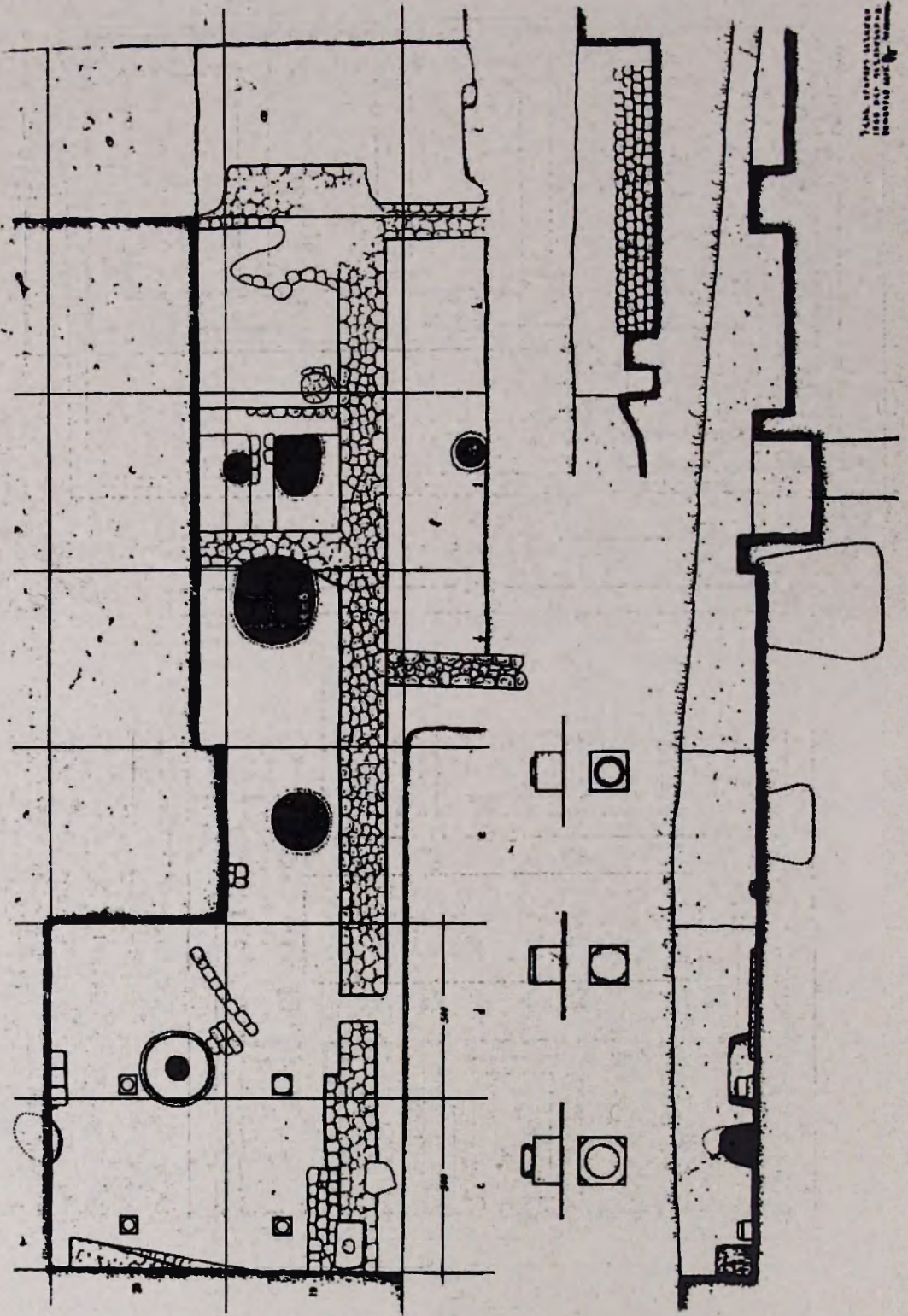

1. 2. 3. 4. 5. 6. 7. 8. 9. 10. 11. 12. 13. 14. 15. 16. 17. 18. 19. 20. 21. 22. 23. 24. 25. 26. 27. 28. 29. 30. 31. 32. 33. 34. 35. 36. 37. 38. 39. 40. 41. 42. 43. 44. 45. 46. 47. 48. 49. 50. 51. 52. 53. 54. 55. 56. 57. 58. 59. 60. 61. 62. 63. 64. 65. 66. 67. 68. 69. 70. 71. 72. 73. 74. 75. 76. 77. 78. 79. 80. 81. 82. 83. 84. 85. 86. 87. 88. 89. 90. 91. 92. 93. 94. 95. 96. 97. 98. 99. 100.



1



2



1193





1



2

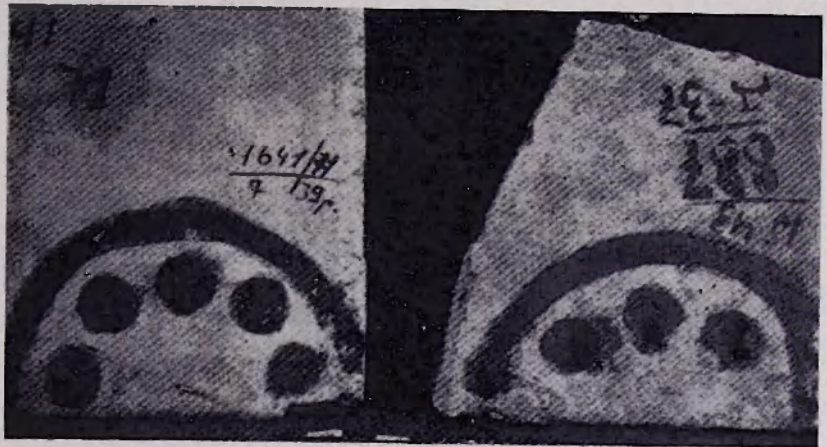

3

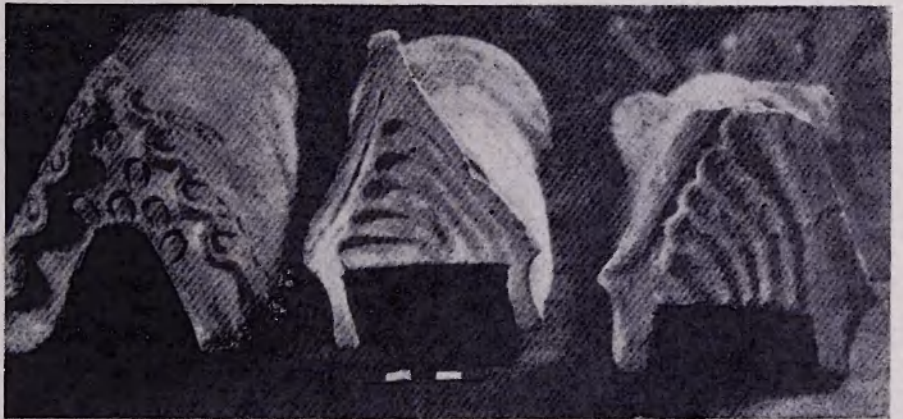

4



1

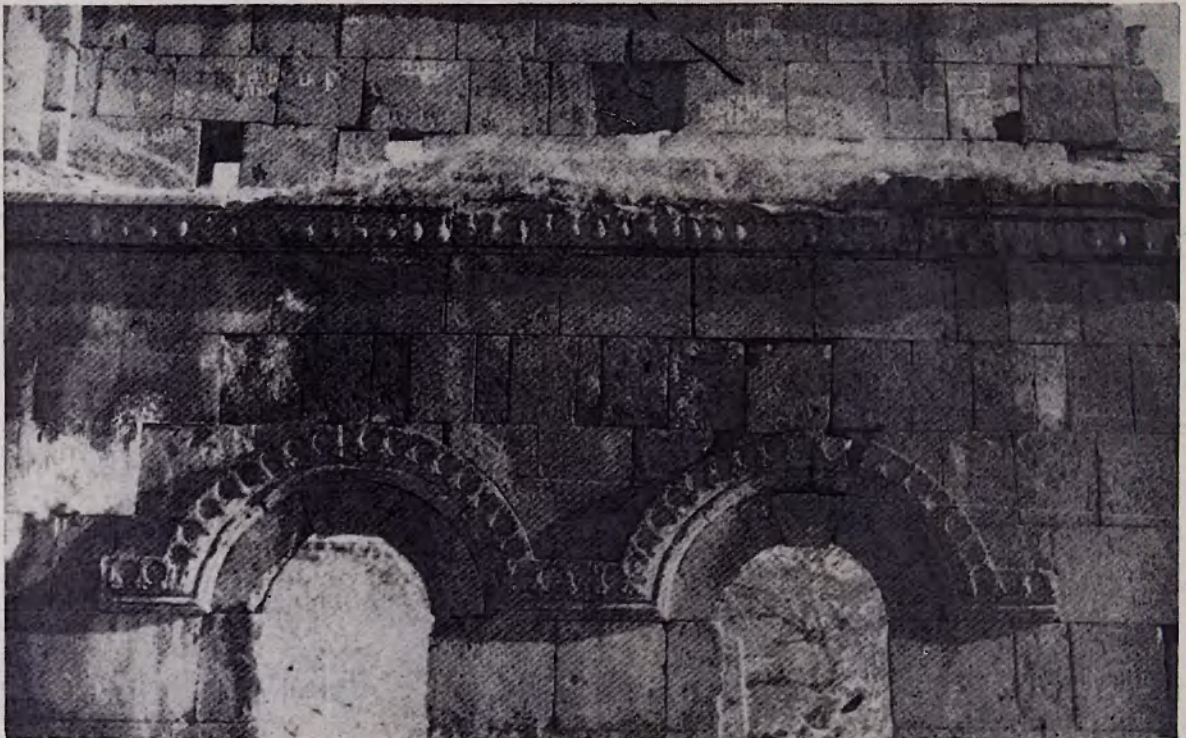

2

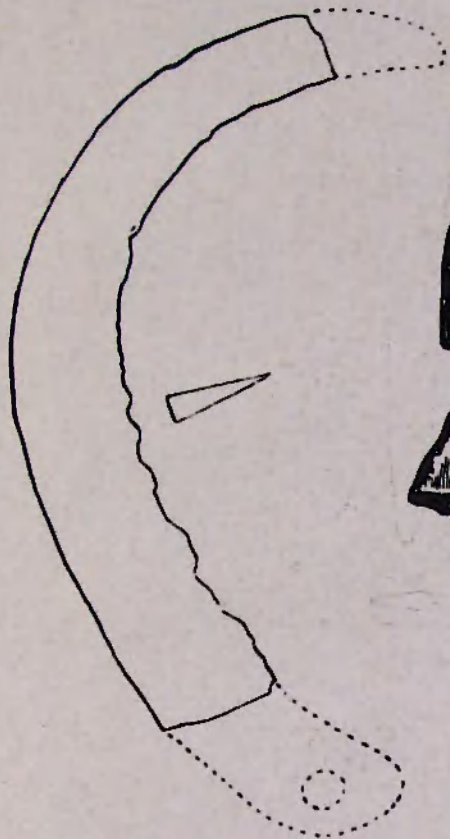

0 2

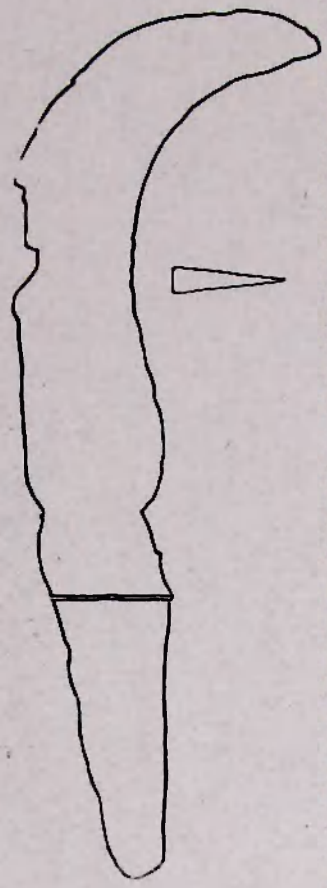

0 3



0 2

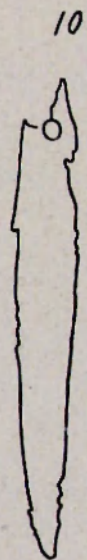
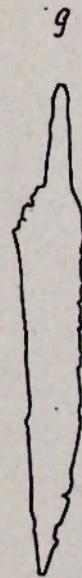
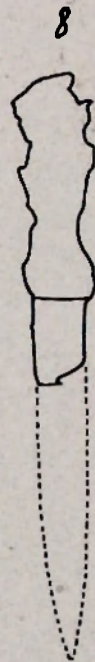
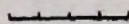
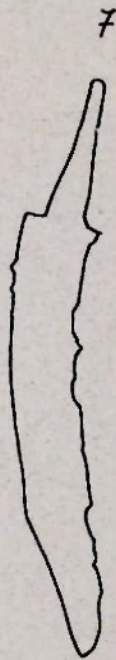
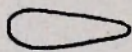
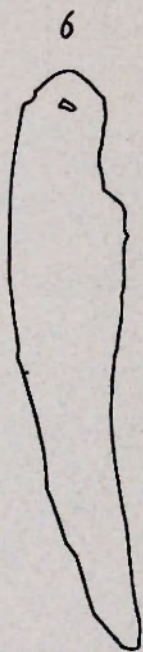
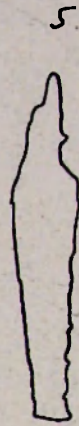
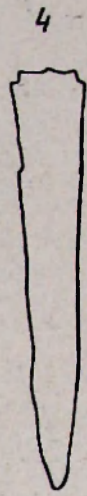
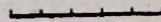
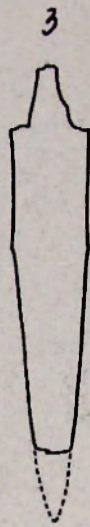
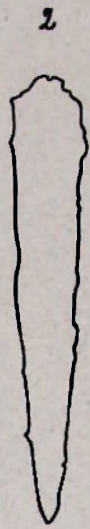
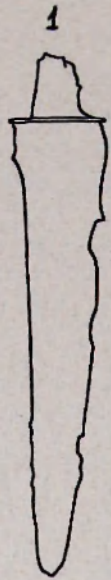

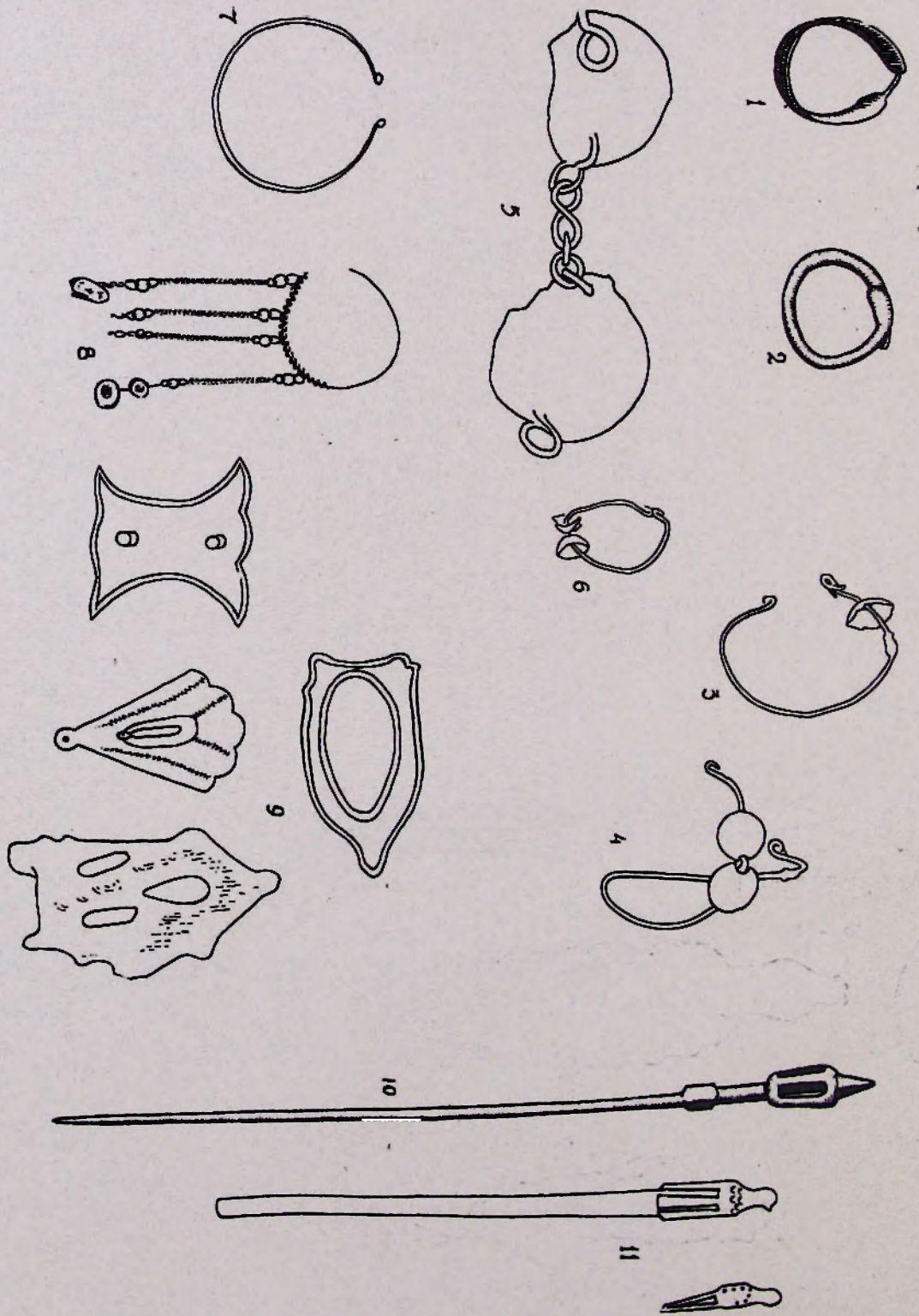

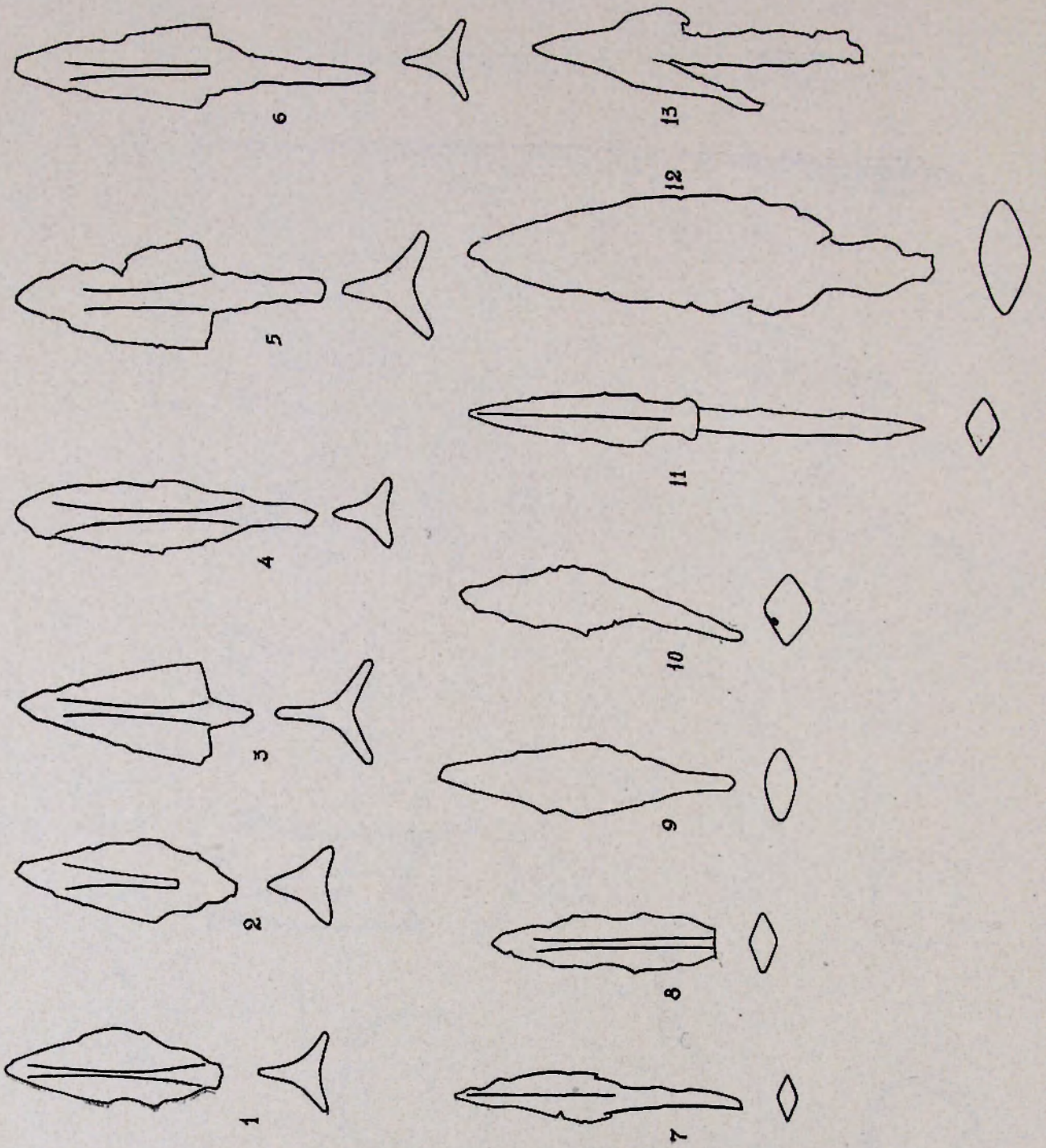

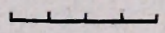
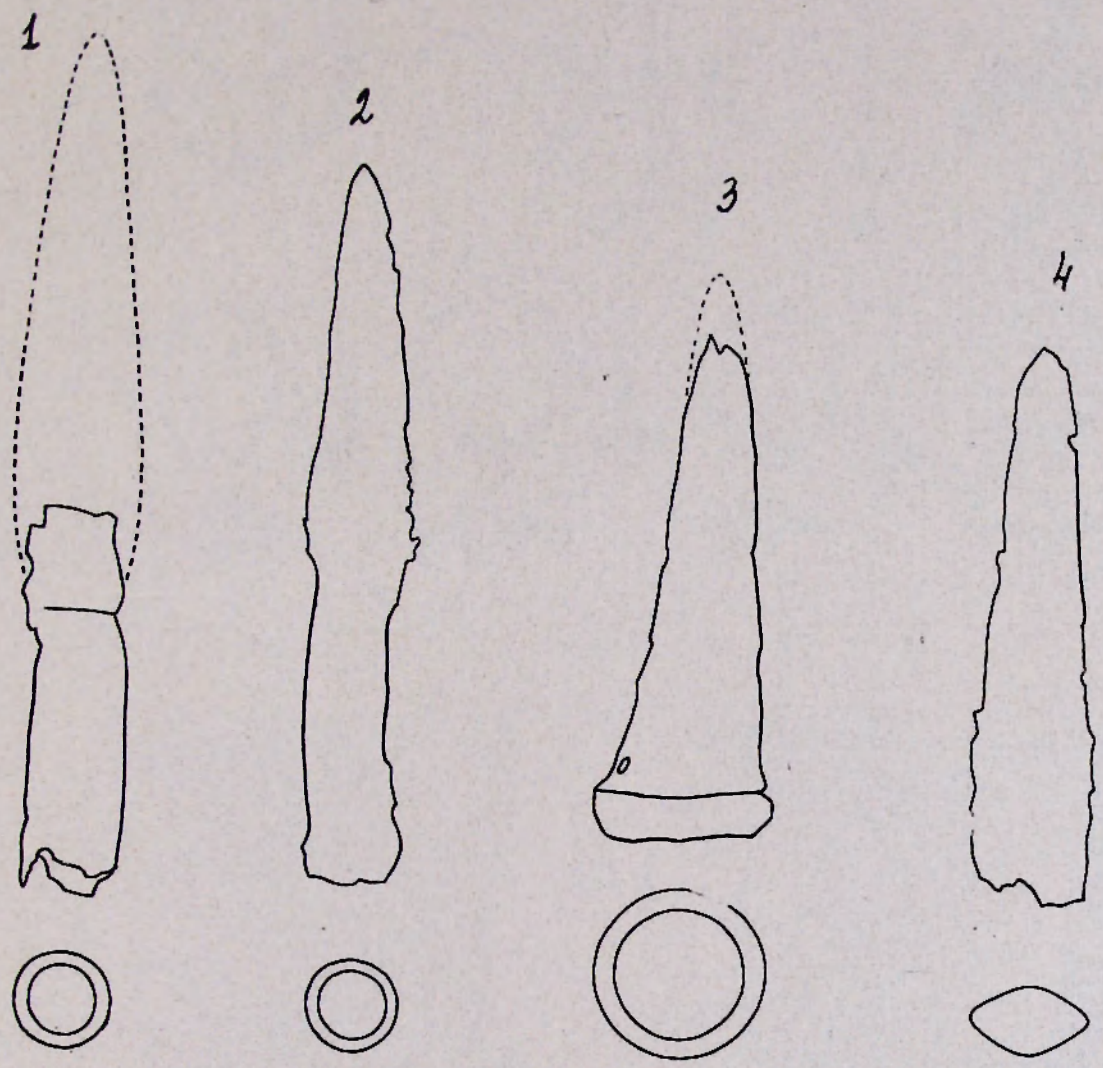

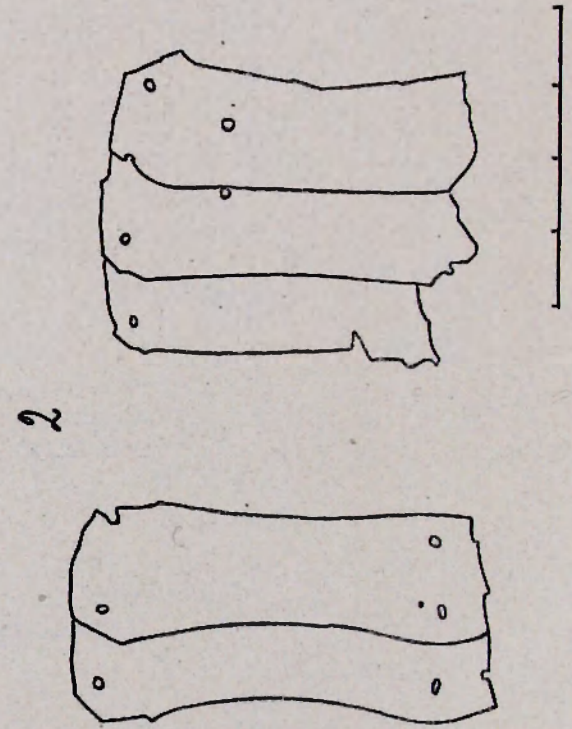
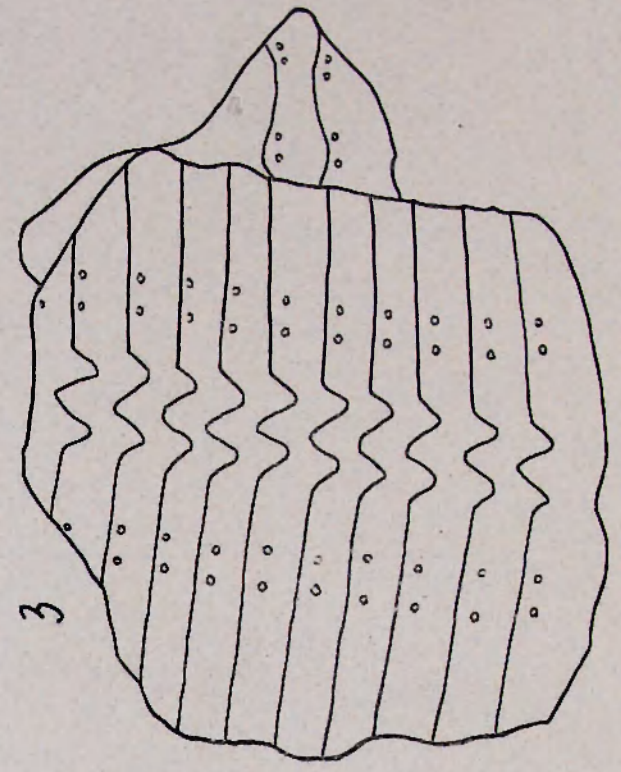
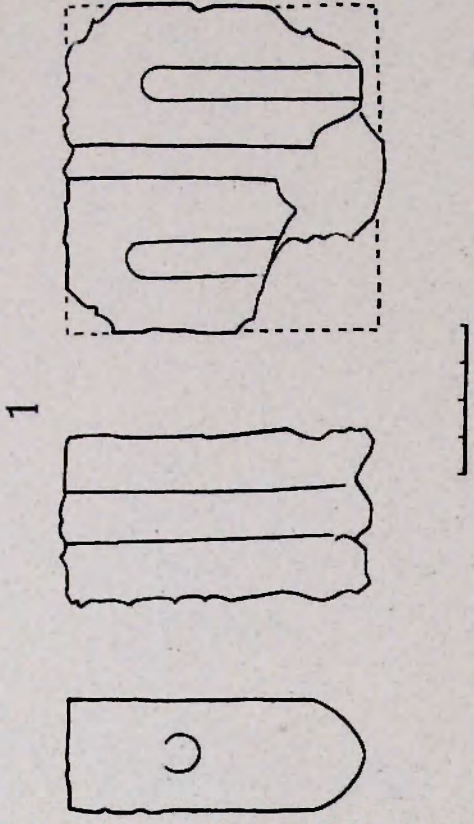



1648/81

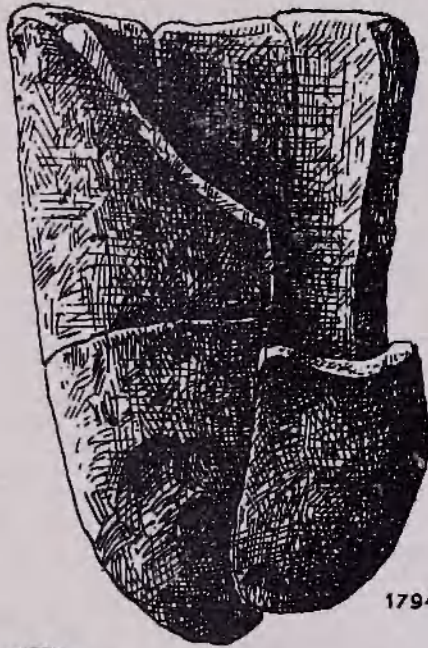

1794/170

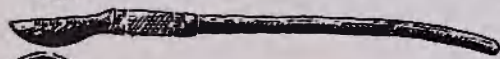
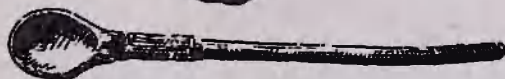
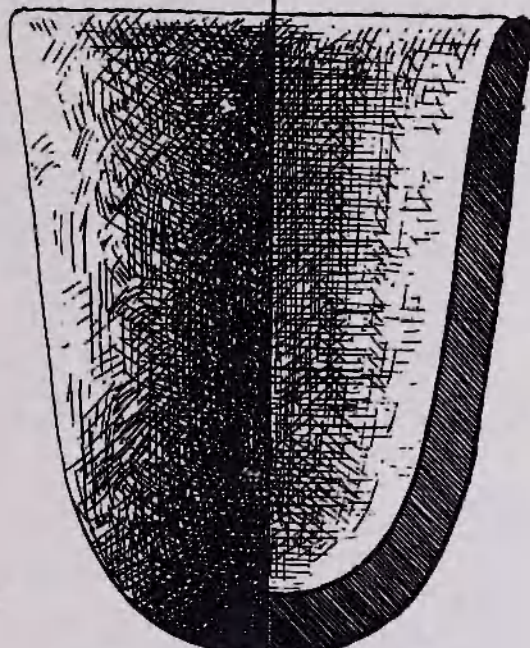

236

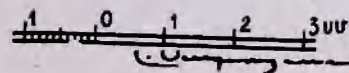





1

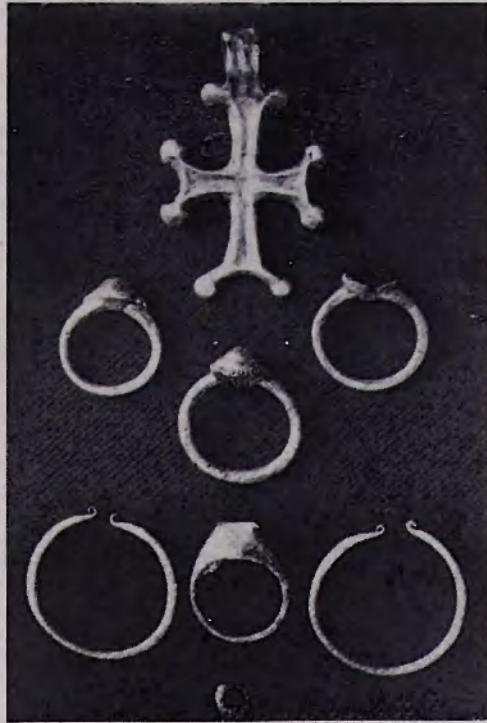

2



3



4



7



5

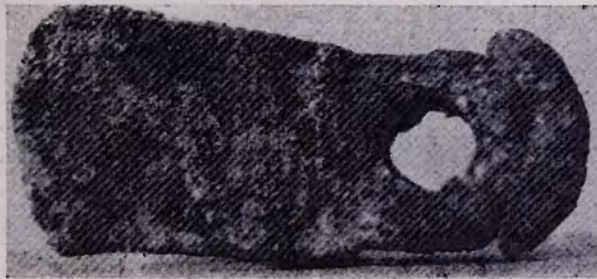

6

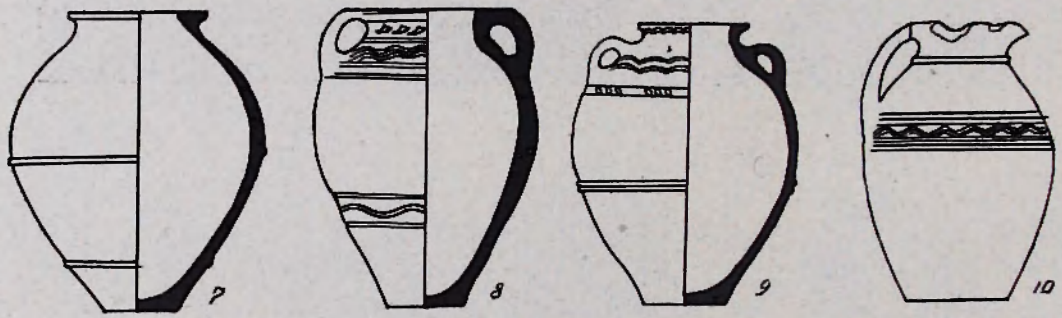
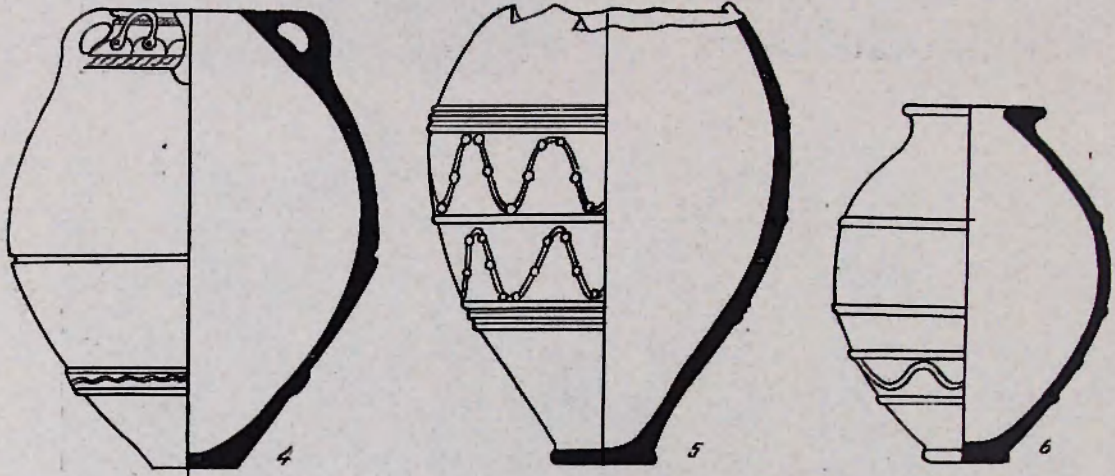
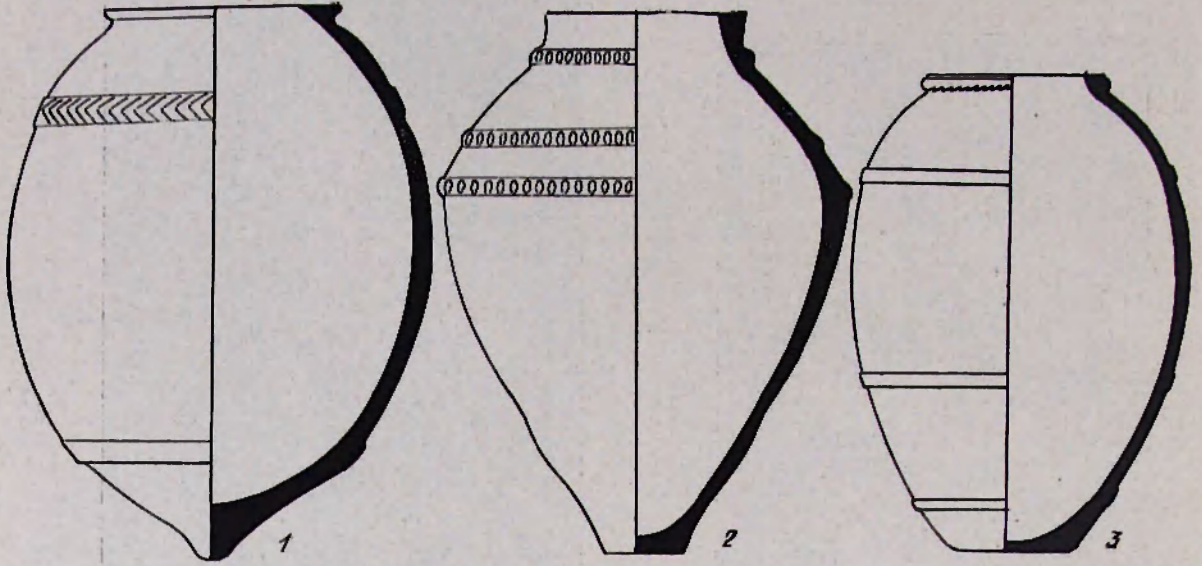

0 10 50

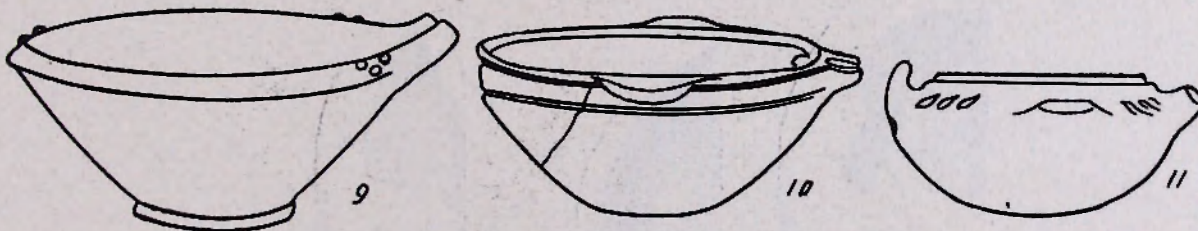
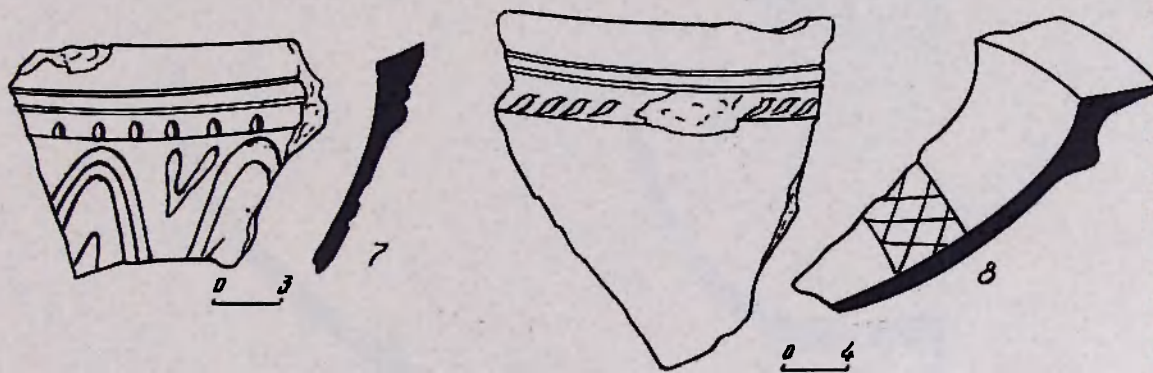
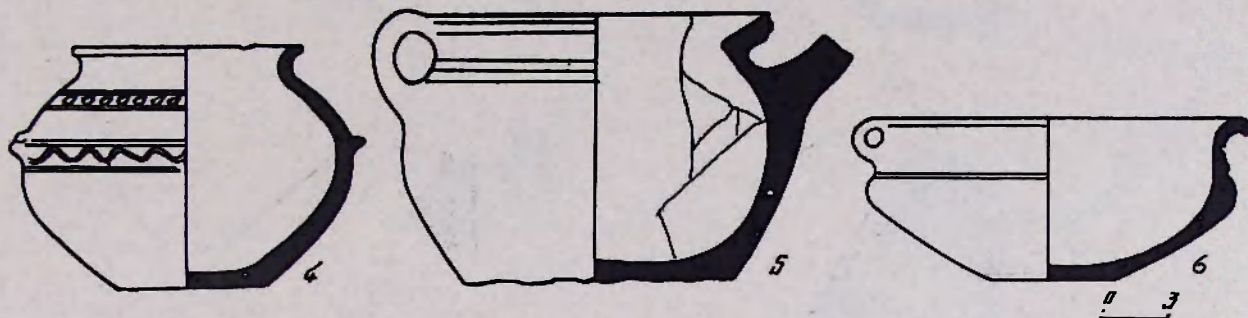
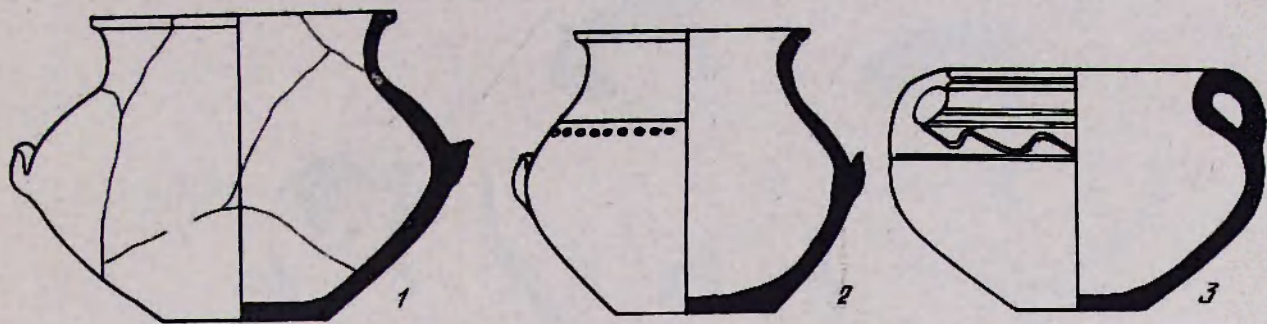

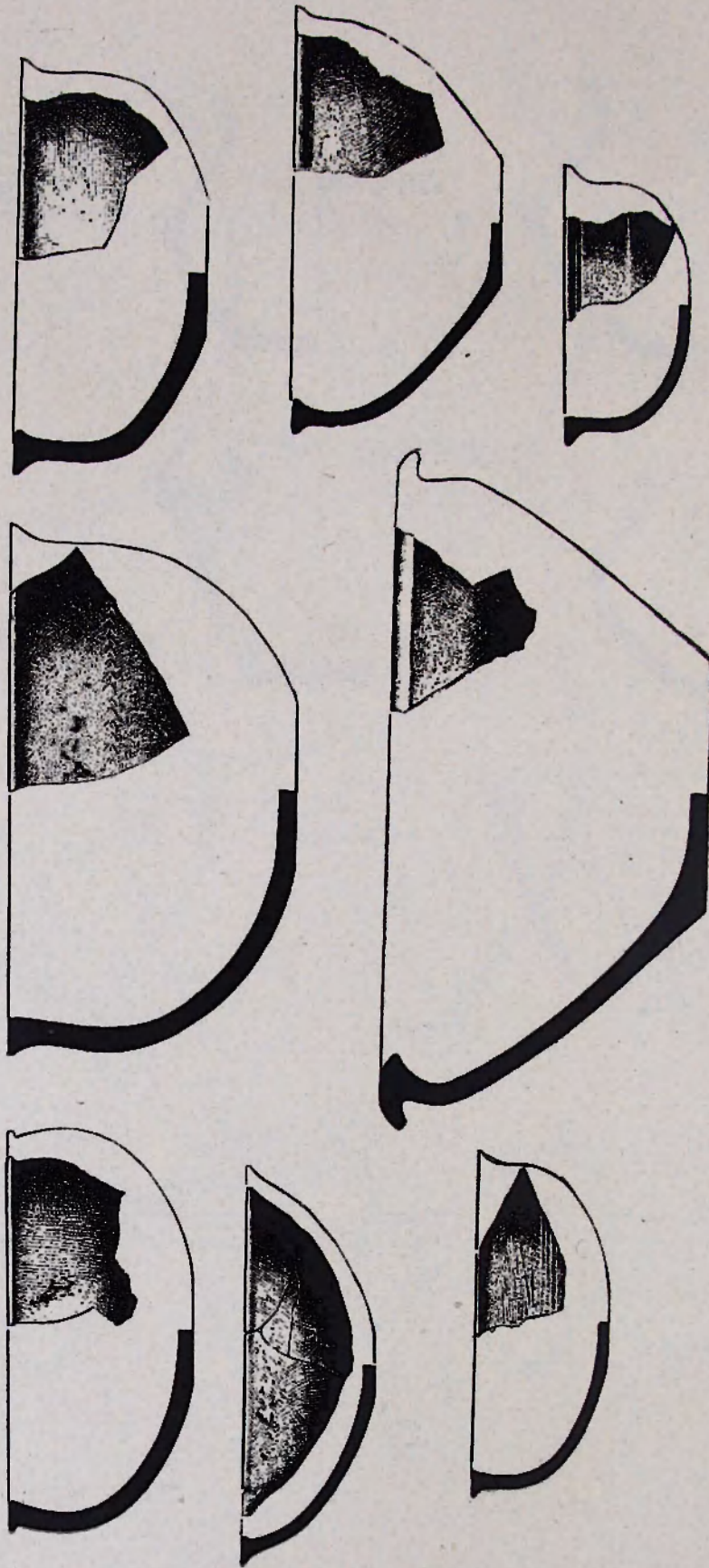

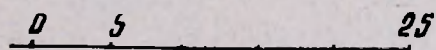
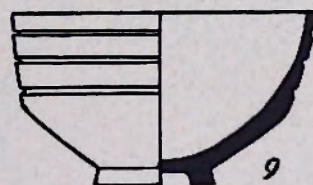
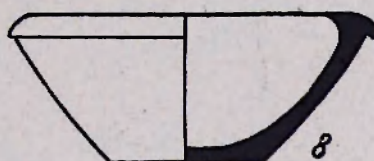
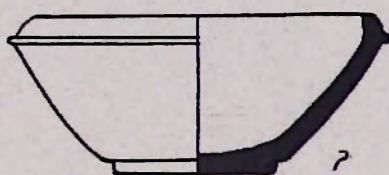
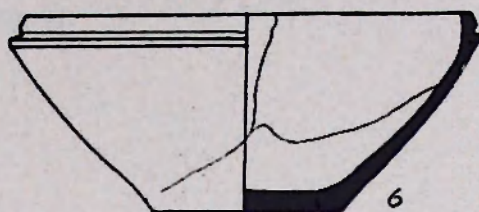
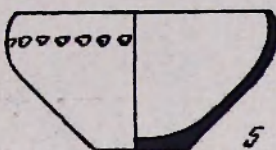
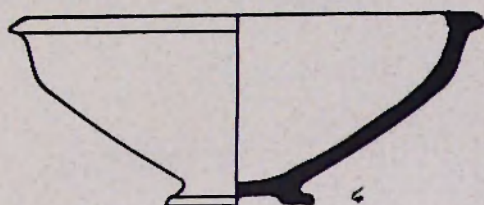
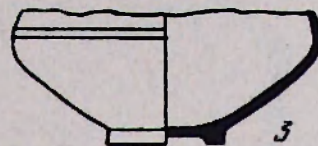
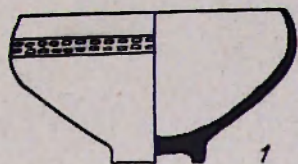

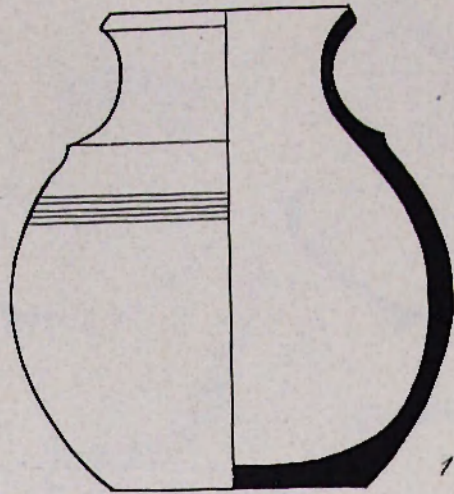

1

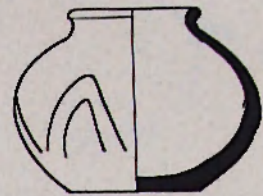

2

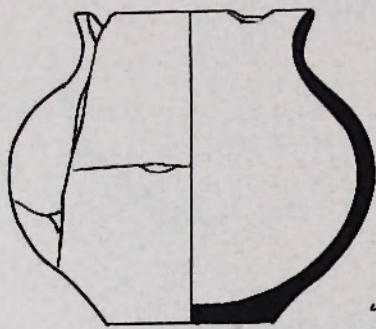

3

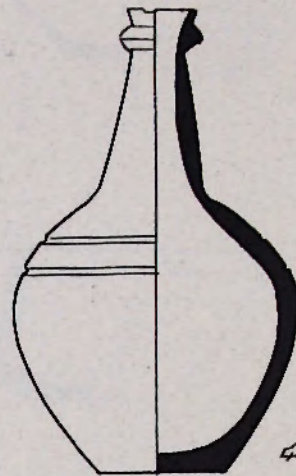
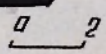

4

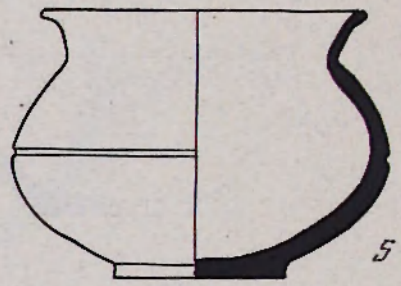

5

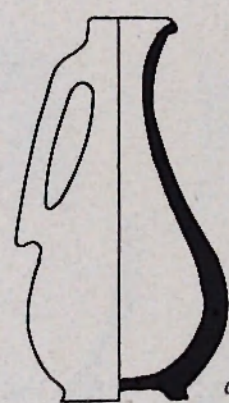
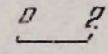

6

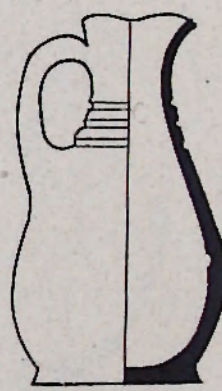

7

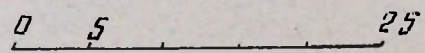

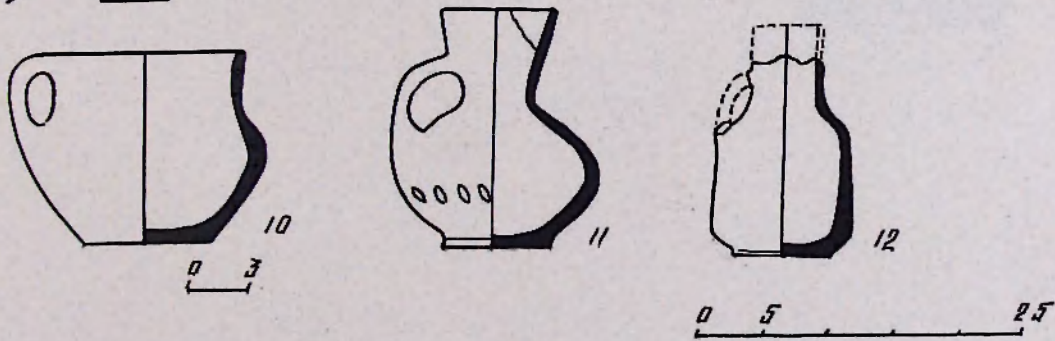
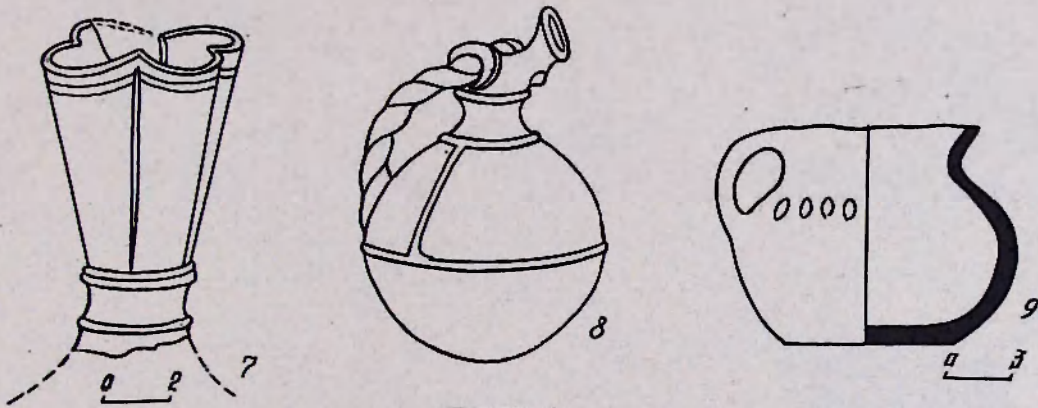
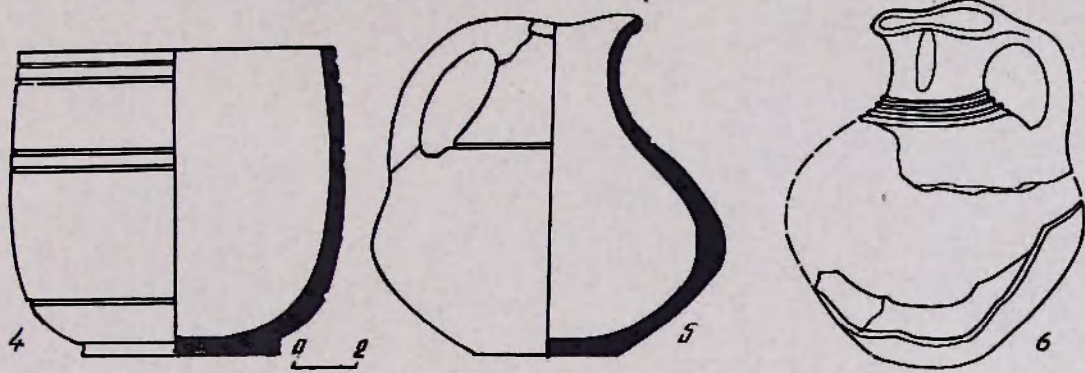
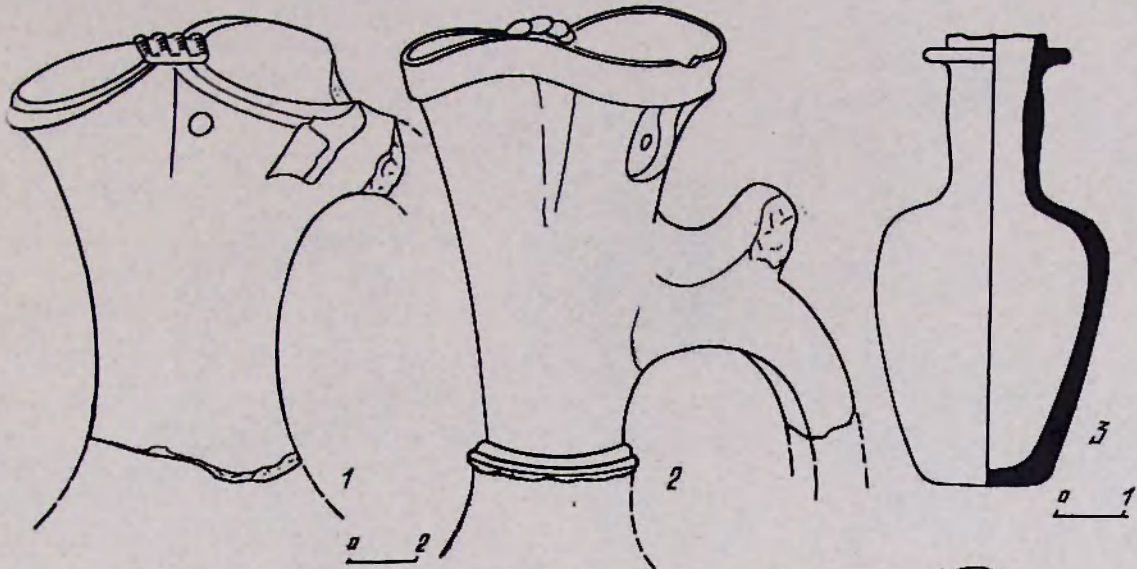

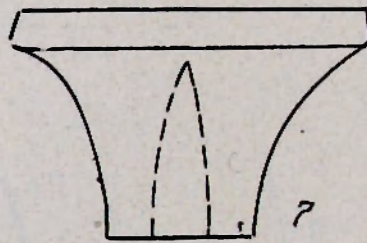
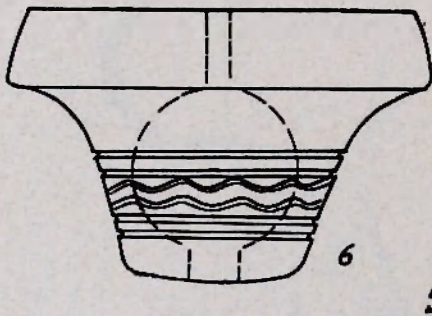
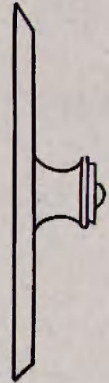
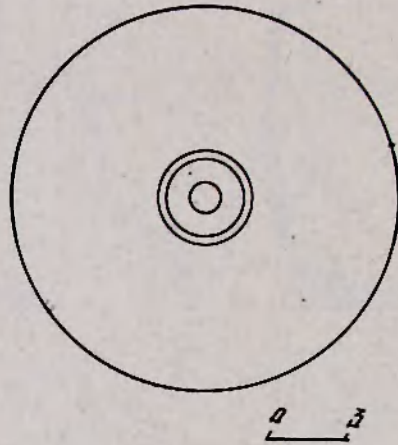
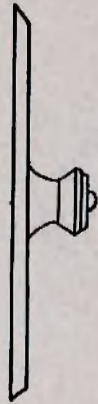
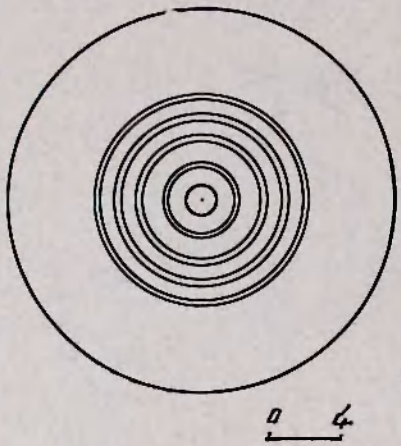
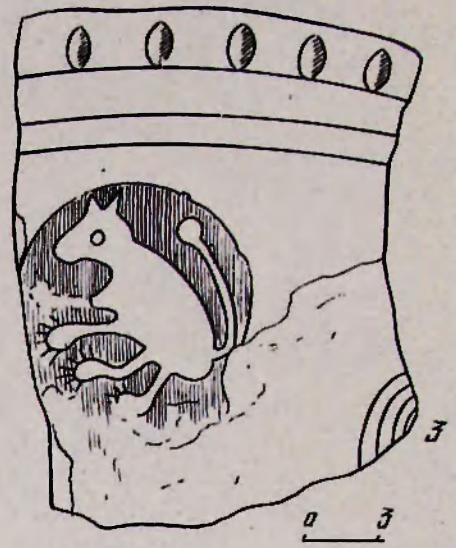
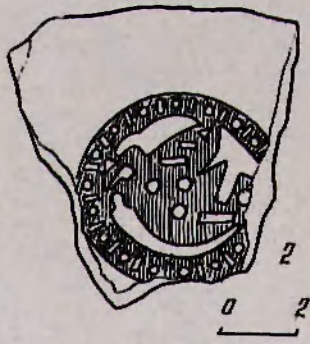
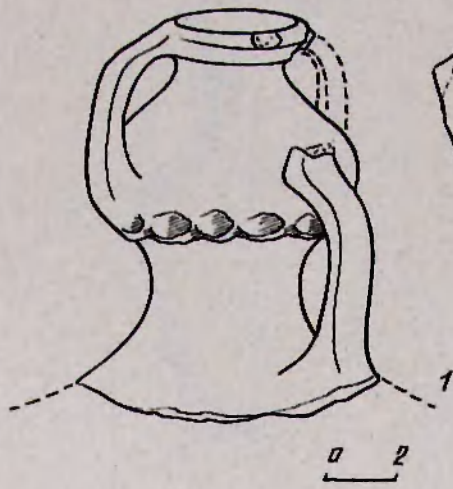

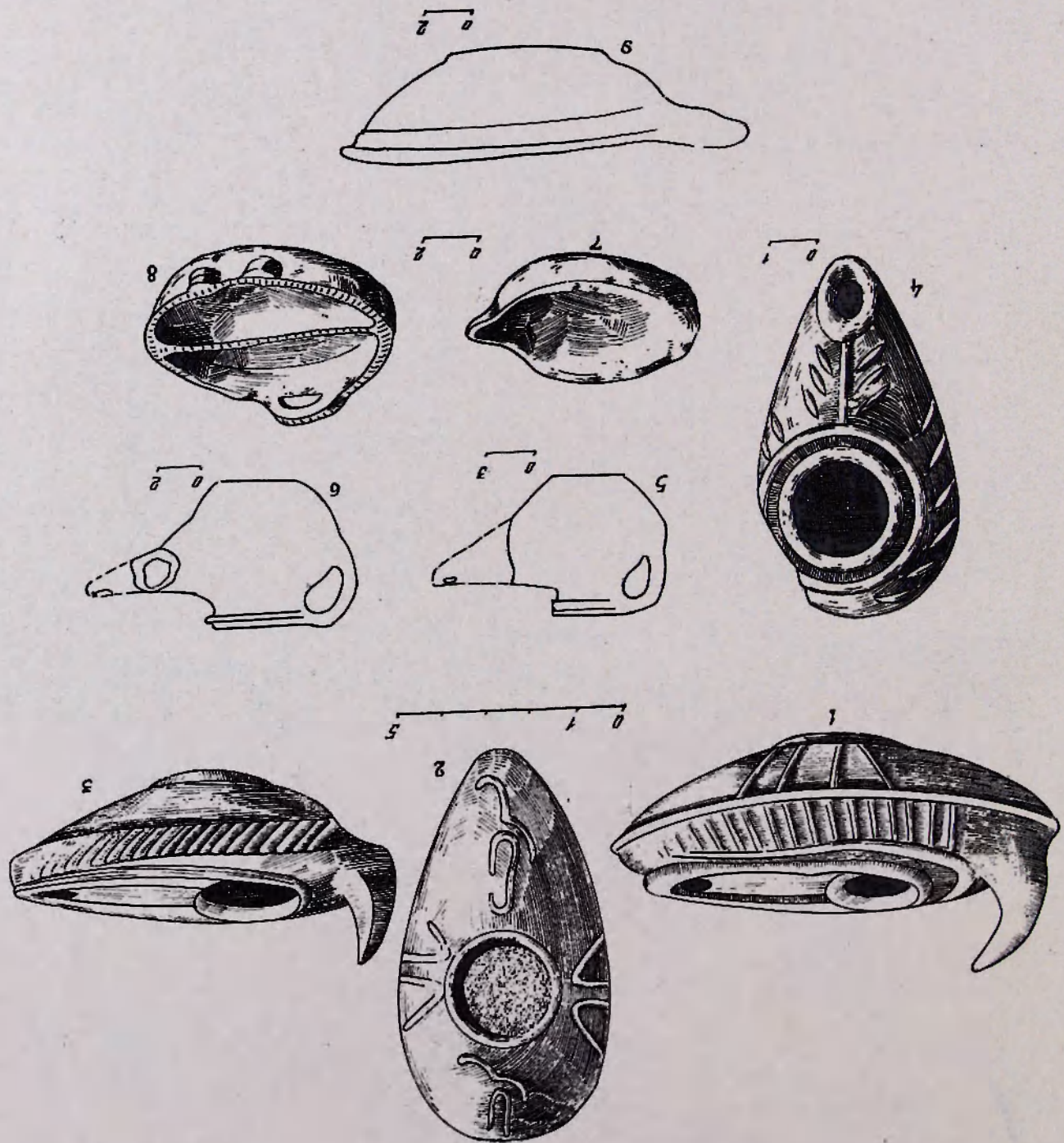

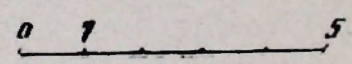
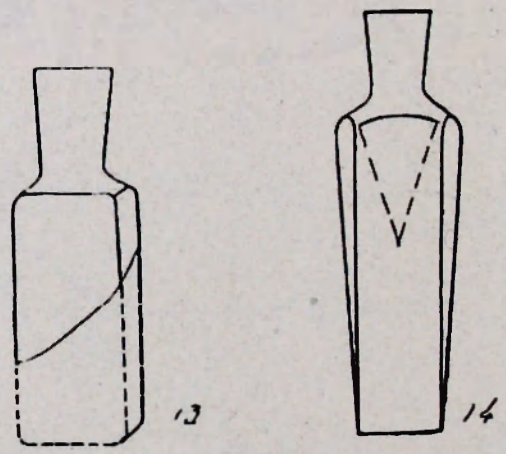
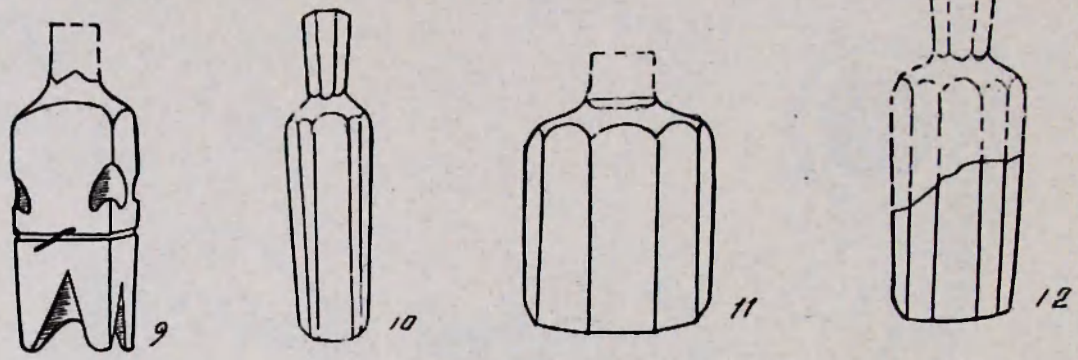
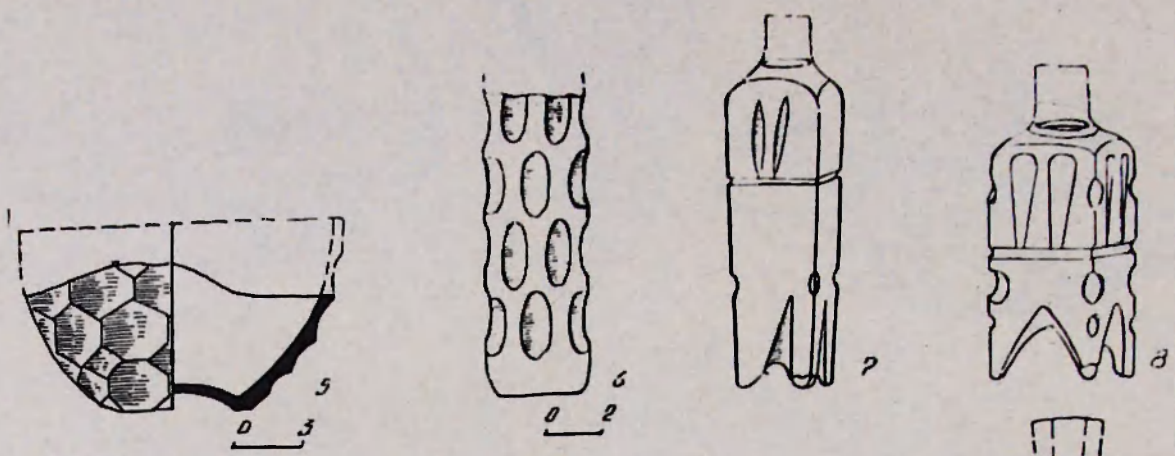
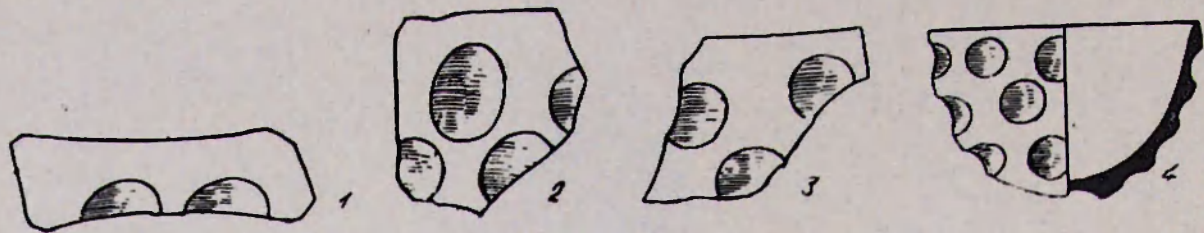

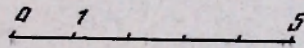
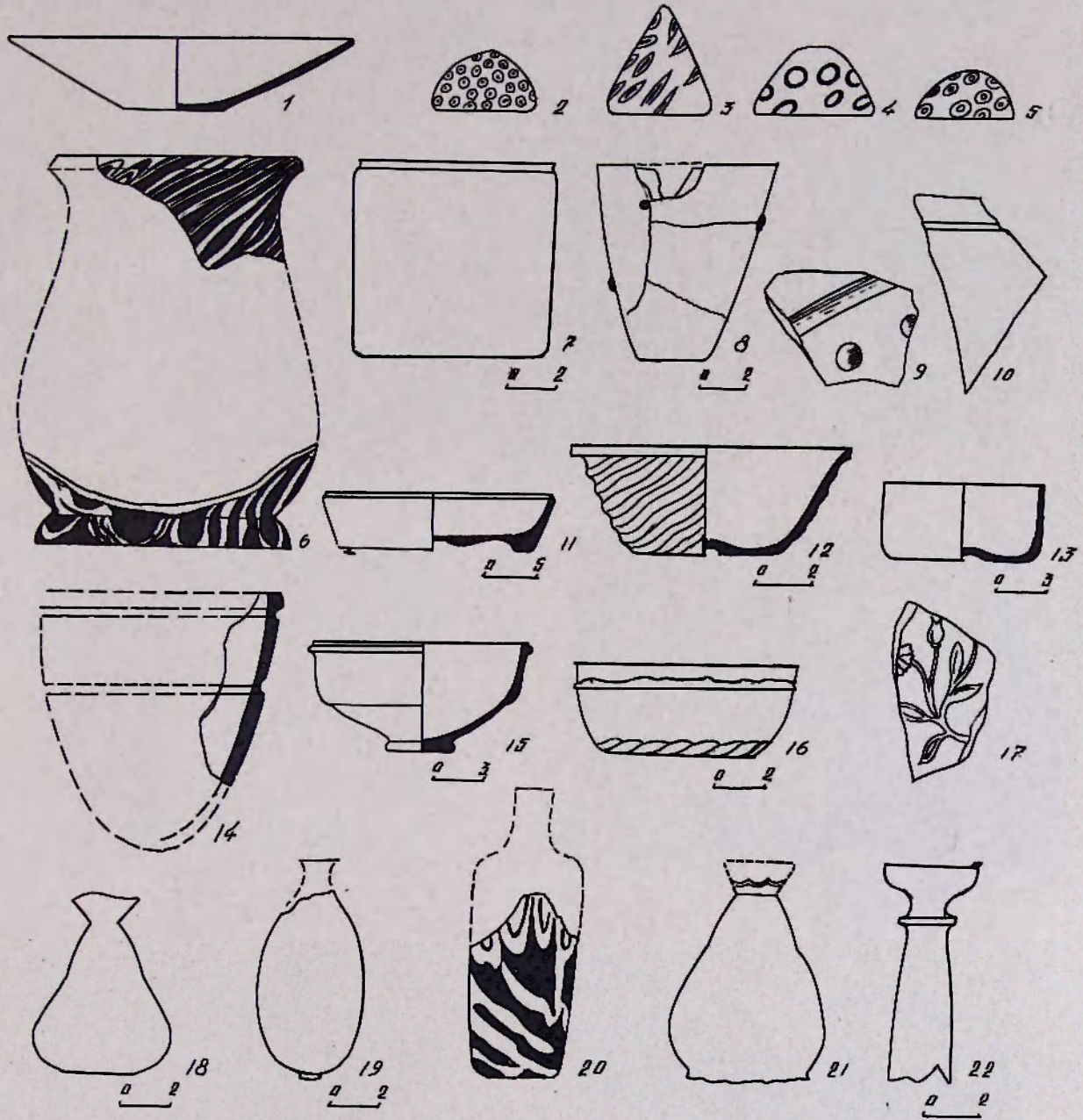

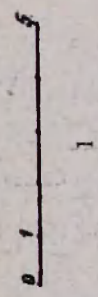
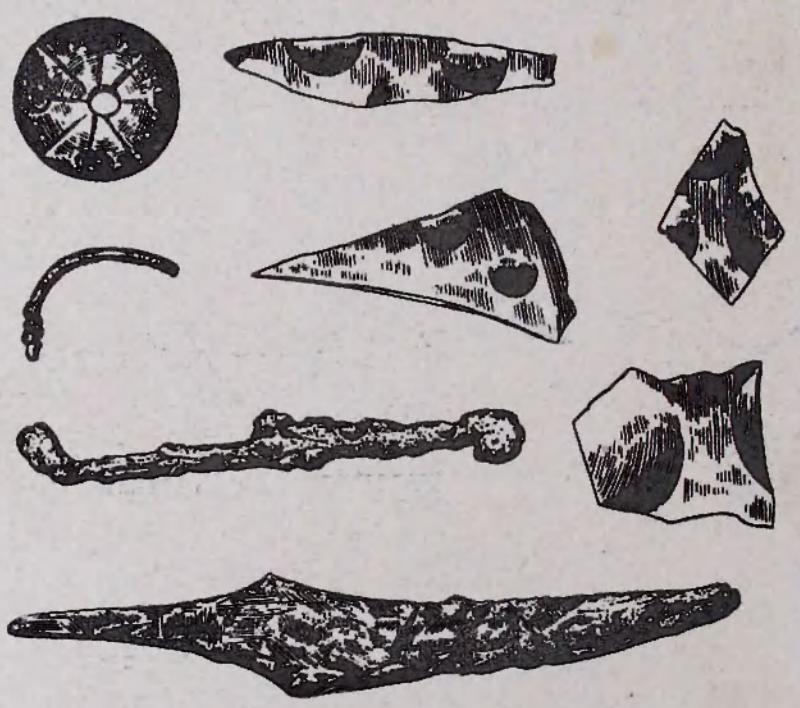
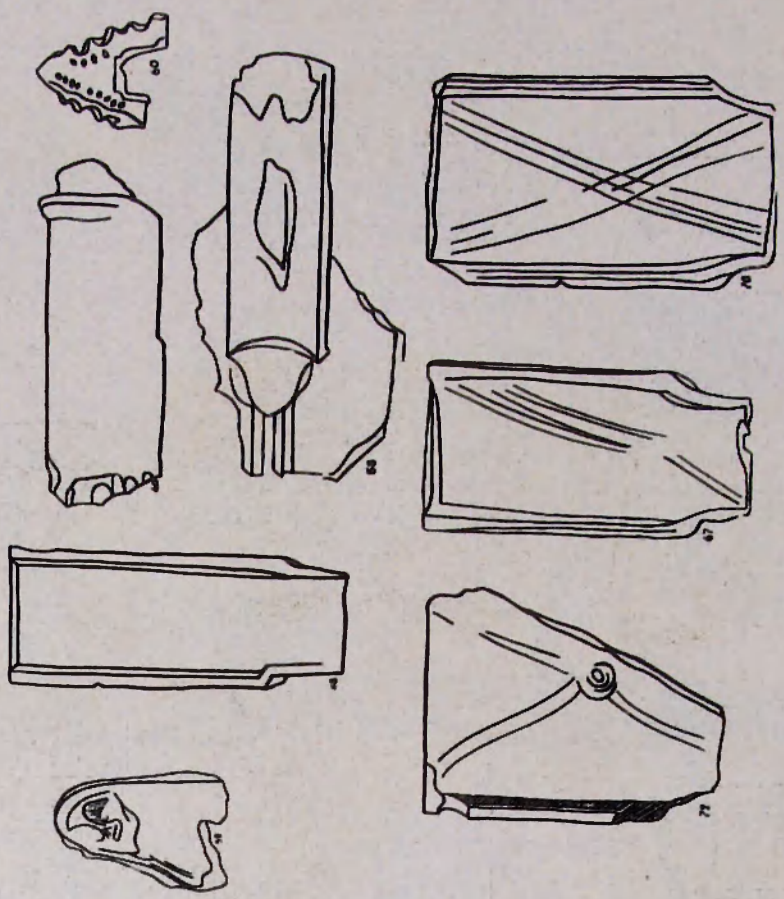

2



1



2



3



4

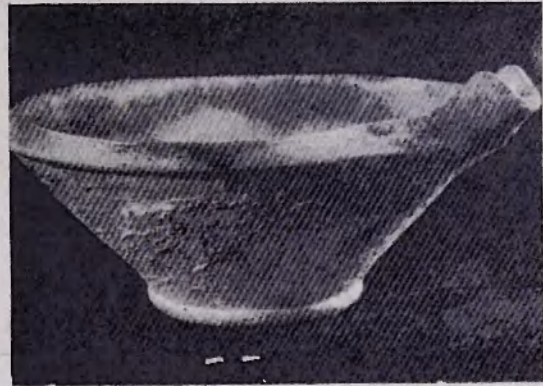

5



6

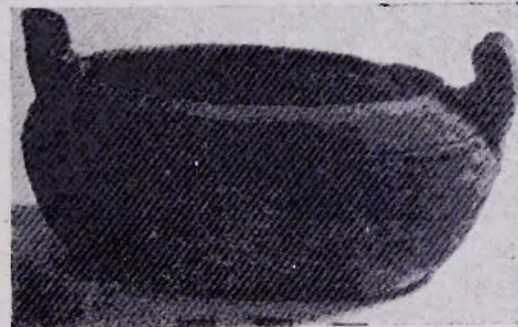

7



1



2

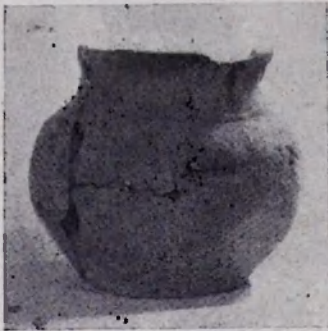

3



4



5

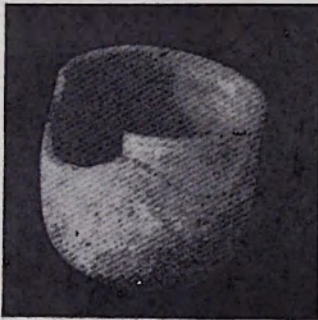

6



7



8



1

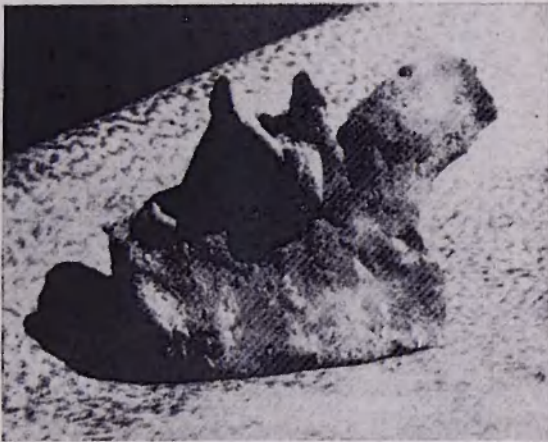

2



3



1



2



3



4



5



1



2



3



4



1

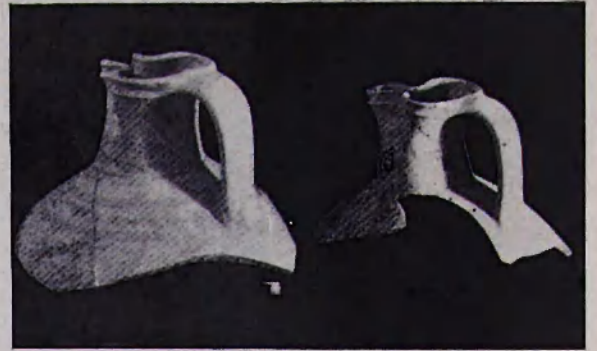

2



3

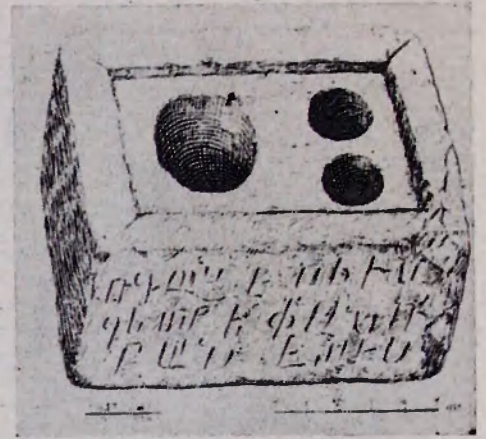

4



5

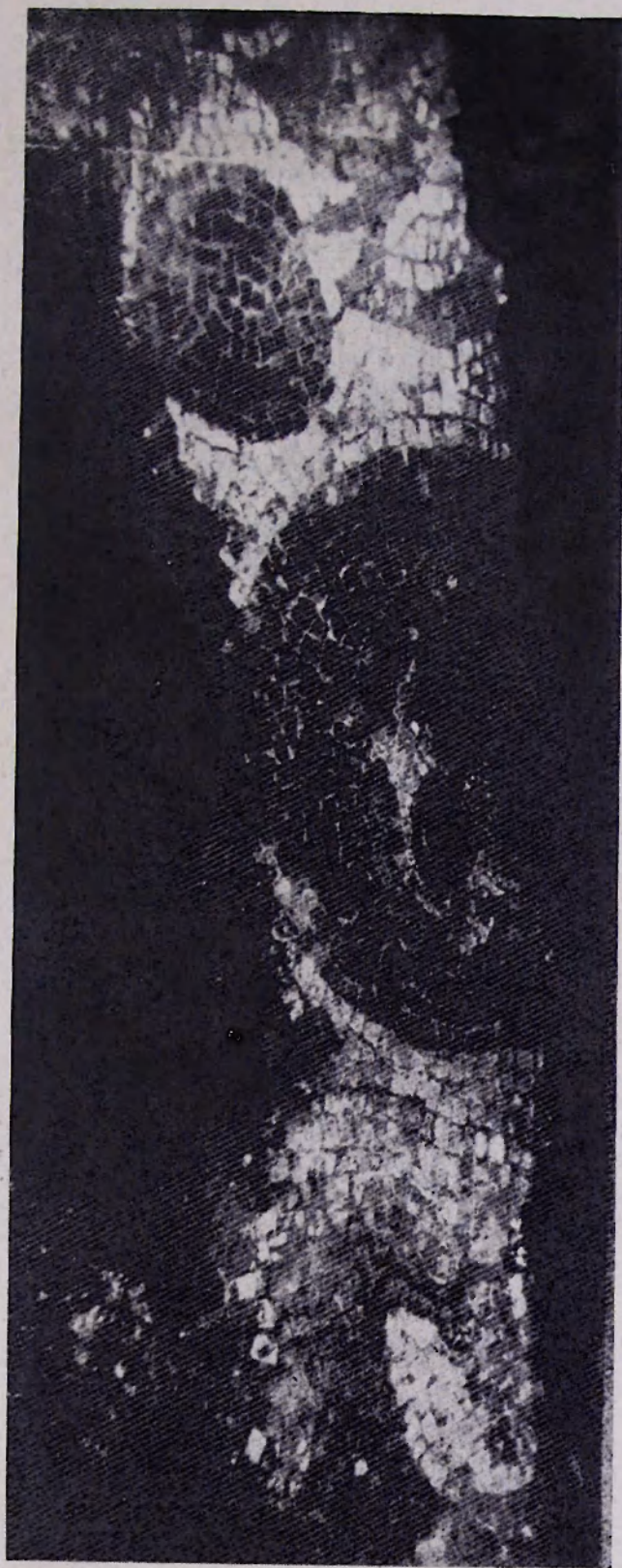

ԲՈՎԱՆԴԱԿՈՒԹՅՈՒՆ

| | |
|----------------------------|----|
| Ներածություն | 5 |
| Նյութական մշակույթը | 17 |
| Ա. Մետաղե իրեր և առարկաներ | 17 |
| Բ. Խեցեղեն | 20 |
| Գ. Ապակի | 25 |
| Աղյուսակներ և ցուցակ | 27 |
| Հասկացումներ | 64 |
| Աղյուսակներ | 65 |

ОГЛАВЛЕНИЕ

| | |
|-------------------------------------|----|
| Введение | 35 |
| Материальная культура | 44 |
| А. Металлические изделия и предметы | 44 |
| Б. Керамика | 46 |
| Г. Стекло | 50 |
| Список таблиц | 52 |
| Сокращения | 64 |
| Таблицы | 65 |

CONTENTS

| | |
|---|----|
| Material culture of Dvin, 4th—8th centuries | 60 |
| List of tables | 63 |
| Abbreviations | 64 |
| Tables | 65 |

ԱՐԱՄ ԱՇՈՏԻ ՔԱՎԱՆՔԱՐՅԱՆ
АРАМ АШОТОВИЧ КАЛАХТАРЯН

ԴՎԻՆԻ ՆՅՈՒՔԱԿԱՆ ՄՇԱԿՈՒՅԹԸ IV—VIII ԳԱՐՆԵՐՈՒՄ

Տպագրվում է Հայկական ՍՍՀ ԳԱ
հեղափոխության և ազգայնության ինստիտուտի
գլխավոր խորհրդի որոշմամբ

Հրատ. խմբագիրներ՝ Լ. Չ. Շաղգամյան, Ժ. Վ. Նալչաչյան
Նկարչական ձևավորումը՝ Ն. Հ. Խանգաղյանի
Տեխ. խմբագիր՝ Մ. Ա. Կախլանյան
Սրբագրիչներ՝ Լ. Ս. Սարաֆյան, Ի. Գ. Արզաբեյան

ՎՖ 03092 ԽՀԽ 1217 Հրատ. 3130 պատվեր 813 Տպաքանակ 1500

Հանձնված է արտագրության 29/IX 1969 թ., ստորագրված է ապագրության 22/IV 1970 թ.,
տպագր. 6,75 մամ., պայմ. 13,5՝ մամուլ, հրատ. 9,54 մամ. + 1 ներդիր:
Թուղթ № 1, 60×90¹/₈, Գինը 1 ո. 30 կ.:

Հայկական ՍՍՀ ԳԱ հրատարակչության էջմիածնի տպարան