

*Տպագրվում է «ՖԼՈՐԱ ՖԱՄԻԼԻ» հիմնադրամի
հովանավորությամբ և «ՀԱՅԱՍՏԱՆ» համահայկական
հիմնադրամի օժանդակությամբ*

*This survey is published by financial assistance
of the «Flora Family» fund and under sponsorship
of the «Hayastan» All Armenian fund*

НАЦИОНАЛЬНАЯ АКАДЕМИЯ НАУК
РЕСПУБЛИКА АРМЕНИЯ
ИНСТИТУТ АРХЕОЛОГИИ И ЭТНОГРАФИИ

АРХЕОЛОГИЧЕСКИЕ РАСКОПКИ В АРМЕНИИ
№ 23

ТОРОСЯН Р.М.,
ХНКИКЯН О.С., ПЕТРОСЯН Л.А.

ДРЕВНИЙ ШИРАКАВАН

(результаты раскопок 1977-1981гг.)

Издательство «ГИТУТЮН» НАН РА
Ереван-2002

ՀԱՅԱՍՏԱՆԻ ՀԱՆՐԱՊԵՏՈՒԹՅՈՒՆ,
ԳԻՏՈՒԹՅՈՒՆՆԵՐԻ ԱԶԳԱՅԻՆ ԱԿԱԴԵՄԻԱ
ՀՆԱԳԻՏՈՒԹՅԱՆ ԵՎ ԱԶԳԱԳՐՈՒԹՅԱՆ ԻՆՍՏԻՏՈՒՏ

ՆԱԳԻՏԱԿԱՆ ՊԵՂՄԻՄՆԵՐԸ ՆԱՅՄՏԱՆՈՒՄ
№ 23

ԹՈՐՈՍՅԱՆ Ռ.Մ.,
ԽՆԿԻԿՅԱՆ Օ.Ս., ՊԵՏՐՈՍՅԱՆ Լ.Ա.

Ն Ի Ն Շ Ի Ր Ա Կ Ա Վ Ա Ն

(1977-1981թթ. պեղումների արդյունքները)

A
II
88932



ՀՀ ԳԱԱ «ԳԻՏՈՒԹՅՈՒՆ» հրատարակչություն
Երևան - 2002

ՀՏԴ 902/904 (479.25)
ԳՄԴ 63 4 (2 Հ)
Թ 822

Հրատարակվում է ՀՀ ԳԱԱ հնագիտության և
ազգագրության ինստիտուտի գիտական
խորհրդի որոշմամբ

Պատասխանատու խմբագիր՝ Պ.Ա. Ավետիսյան

Թ 822 Թորոսյան Ռ.Ս., Խնկիկյան Օ.Ս., Պետրոսյան Լ.Ա.
«Հին Շիրակավան».- Երևան, ՀՀ ԳԱԱ «Գիտություն» հրատ.,
2002, 259 էջ:

Աշխատանքում ընդգրկված են Շիրակավանի մ.թ.ա. III-ի եազարամյակների նորահայտ
ամրոց-րնակատեղիի և երեք դամբարանադաշտերի ուսումնասիրության արդյունքները:
Բնակատեղիի և ամրոցի շերտագրական տվյալների և դամբարաններից հայտնաբերված
ենտաջրքի մյուսերի եամադրությամբ որոշված է հուշարձանների ժամանակագրությունը:
Հարավկուկասյան, առաջավորասիական և հարևան այլ երկրների համաժամանակյա հու-
շարձանների տվյալների օգտագործմամբ պարզված է Հին Շիրակավանի տեղը տվյալ
համակարգում:

Գիրքը նախատեսվում է ենագետների, պատմաբանների և Հին Արևելքի պատմության ու
մշակույթի մասնագետների համար:

Թ $\frac{0504000000}{703(02) - 2002}$ 2002թ.

ԳՄԴ 63.4 (2 Հ)

ISBN 5-8080-0501-9

© Հնագիտության և ազգագրության ինստիտուտ
© ՀՀ ԳԱԱ «Գիտություն» հրատարակչություն

Ն Ա Խ Ա Բ Ա Ն

1977թ. սկսված Ախուրյանի ջրամբարի շինարարությունը հրամայական դարձրեց Ջրափի - Երազգավորս գյուղերի միջև գտնվող տարածքի պատմամշակութային հուշարձանների հետազոտության և դրանք ոչնչացումից փրկելու խնդիրը, որի իրագործմանը և ձեռնամուխ եղավ ՀՀ ԳԱԱ հնագիտության և ազգագրության ինստիտուտը: Մանրագին ուսումնասիրելով նշված տարածքը, արշավախումբը Երազգավորս, Բայանդուր, Շիրակավան, Ադին, Ջրափի գյուղերի մերձակայքում հայտնաբերեց տարբեր դարաշրջանների րնակավայրեր ու դամբարանադաշտեր (*Ր.Մ.Տորոսյան, Օ.Տ.Մեղակյան, Ա.Ա.Ստրոսյան*, 1979, էջ 526): Այդ հուշարձանների շարքում առանձնանում է ծովի մակերևույթից 1480մ բարձրության վրա գտնվող դարավանդի լանջերին ու զազաթի հարթության վրա տեղադրված, ներկա Նոր Շիրակավան գյուղի հարևանությամբ, ինչպես և անմիջականորեն նրա տարածքում գտնվող բազմաշերտ հուշարձանը: Այն պեղվեց 1977-1981թթ. Պատմության և մշակույթի հուշարձանների վերականգնման ու օգտագործման վարչության և նրա գիտաարտադրական արվեստանոցի միջոցներով: Պեղումներն իրականացրեց Հնագիտության և ազգագրության ինստիտուտի վազ հնագիտության բաժնի ջոկատը: Վերջինիս կազմում, գլխավորությամբ Ռ.Մ. Թորոսյանի (1977- 1981թթ.), ընդգրկված էին հնագետներ Օ.Ս. Խնկիկյանը (1977-1981թթ.), Լ.Ա. Պետրոսյանը (1977-1981թթ.), Լ.Ն. Բիյագովը (1977թ.), ՀԳՊԹ-ից հրավիրված Հ.Հ. Մնացականյանը (1977թ.), ՀՀ ԳԱԱ կենդանաբանության ինստիտուտի առաջատար գիտաշխատող Ա.Կ. Մեծլույանը (1977-1981թթ.) և ճարտարապետներ Հ.Սանամյանն ու Ա.Գյուլամիրյանը: Լուսանկարները կատարել են Ռ.Թորոսյանն ու Ե.Վասիլյանը, իսկ գրչանկարները՝ Օ.Խնկիկյանը: Նյութերը վերականգնվել են արշավախմբի անդամների ու ՀԳՊԹ վերականգնման աշխատանոցի վարիչ Վ.Ղազարյանի կողմից: Օգտվելով առիթից հեղինակներն իրենց եաճելի պարտքն են համարում խորին շնորհակալություն հայտնել Լուսաղբյուր և Շիրակավան գյուղերի ղեկավարությանը, հատկապես Վ.Բարսեղյանին, Հ.Անուկյանին, Բ.Միքայելյանին, Ա.Ալեքսանյանին և Կ.Մեծոյանին, որոնք իրենց ամենօրյա հոգատար վերաբերմունքով ու գործնական աջակցությամբ մեծապես նպաստեցին հնագիտական աշխատանքների անխափան ընթացքին: Այս տեսակետից հազիվ թե հնարավոր է գերազնահատել և Ախուրյանի շինարարության ղեկավարների, հատկապես աշխույժ Մամիկոն Գրիգորյանի ուշադիր վիրարերմունքը Շիրակավան գյուղի հնագիտական հուշարձանների հանդեպ, ինչը և

պայմանավորեց դրանց մի զգալի մասը ավերումից ու ոչնչացումից փրկելը, քանի որ շինարարական աշխատանքները ժամակակից էին ոչ միայն ջրամրարի տարածքում, այլև՝ վերոհիշյալ դարավանդի վրա, ուր գտնվում էին տարրեր դարաշրջանների պատկանող, հիմնականում վերգետնյա նշաններից գուրկ դամբարաններ և այլ կառույցներ: Հուշարձանի և վերգետնյա նյութերի նախնական հետազոտությունը ցույց տվեց, որ այն ընդգրկում է ոչ միայն ռարձունքի գագաթի հարթությունը, այլև՝ արևմտյան լանջերն ու ձգվում դեպի Հին Շիրակավան ընկած շուրջ 10 հա ընդգրկող տարածքը: Մշակութային շերտերի հզորությունն ու շերտագրությունը վերեանելու նպատակով ստուգողական խրամատներից ռացի օգտագործվեցին և հուշարձանի տարածքով անցնող հեղեղատների կտրվածքները: Հայտնաբերված նյութերը փաստեցին հուշարձանի ռազմաշերտ լինելը: Կախված ռելիեֆից, հողմնահարությունից և ընակչության գործունեության ձևերից ու ինտենսիվությունից, տարրեր հատվածներում հնագիտական շերտերի հզորությունը տատանվում էր 0.3-3մ միջև: Դրանցից հայտնաբերված նյութերը թվագրվում են մ.թ.ա. III-I հազ., ինչը և հնարավորություն է տալիս հետևել նյանքի զարգացման ընթացքին բրոնզի և երկաթի դարաշրջանների տարրեր լինելուն: Մշակութային շերտերի ժամանակագրական հաջորդականության, ընակավայրի ճարտարապետական-հատակագծային առանձնահատկությունների, ընակչության կենցաղի, նրա նյութական և հոգևոր մշակույթի, այլ հարցերի վերաբերյալ ամրոջրական պատկերացում կազմելու նպատակով, հուշարձանի տարրեր հատվածներում առանձնացվեցին երեք պեղավայր (տե՛ս ընդհանուր հանույթը, նկ. 1): Դրանցից *առաջինը* ընդգրկում էր բլրի արևմտյան լանջի մի հատվածն ու իջնում վերջինիս ստորոտը: Պեղված տարածքի ընդհանուր մակերեսն այստեղ կազմում է շուրջ 1700մ²: Այս հատվածում աշխատանքներն ընթացան 1978-1981 թթ.: Պեղումներից պարզվեց, որ սկզբ առնելով մ.թ.ա. III հազ., կյանքն այստեղ տարրեր հաճախականությամբ հարատևել է մինչև մ.թ.ա. I հազ. I քառորդը, որից հետո, մ.թ.ա. VIII-VIդդ. հուշարձանի այս ետավածը վերածվել է դամբարանադաշտի:

Երկրորդ պեղավայրը գտնվում է նախորդից շուրջ 200մ արևելք և զրաղեցնում ավելի քան 1500մ² մակերես, որի տարածքով անցնող հեղեղատը այն երկու մասի էր բաժանել: Վերջիններս պայմանականորեն անվանված են աջակողմյան և ձախակողմյան հատվածներ: Մշակութային շերտն այստեղ տարածվել է ռարձունքի երկթեք լանջերին:

Երրորդ պեղավայրը կամ «ամրոցը» գտնվում է դարավանդի գագաթին: Այս մասում հուշարձանը հյուսիս-արևմտյան կողմից կտրվում է զառիթափով, ետրավում հասնում լանջերին տարածված ընակատեղին, իսկ արևելքից ու հյուսիսից շրջափակված է Նոր Շիրակավանի տներով ու վարելահողերով: Հուշարձանի այս մասում, որը ռազմական տեսակետից առավել անսլաշտպան է, նախքան պեղումներն սկսելը, ուղվագծվել էին պարսպի և առանձին կառույցների իլատակներ: Պեղումների համար ընտրվեց «Մինասի դար» կոչվող տարածքի հարավ-արևմտյան հատվածը, ուր 1979-1981թթ. պեղվեց մոտ 1500մ² մակերես:

Լկա աշխատանքներին զուգահեռ ջոկատը ձեռնամուխ եղավ և բնակավայրի տարբեր կողմերում գտնվող երկու դամբարանադաշտերի հետազոտությանը (պեղվեցին 124 դամբարան): Դրանցից առաջինը գտնվում է բնակավայրից հյուսիս-արևելք տարածվող ընդարձակ հարթության վրա, ուր ներկայումս կառուցված է Եոր Շիրակավան գյուղը: Այս դամբարանադաշտի արևելյան սահմանը հասել է Գյուճրի-Երևան երկաթգիծը, արևմուտքում՝ գրեթե բնակավայրի տարածքը, հարավում ընդհատված է վարելահողերով, իսկ հյուսիսում տաքածվում է մինչև նորակառույց ավանի կենտրոնական հատվածը:

Երկրորդ դամբարանադաշտը գտնվում է բնակավայրից հարավ ընկած «ճերմակ հողեր» կոչվող հանդամասում: Այն արևելքից կտրվում է քարհանքով, հարավում՝ Լուսաղբյուր-Յին Շիրակավան գյուղամիջյան ճանապարհով, իսկ արևմուտքում ձգվում դեպի Յին Շիրակավան, հասնելով մինչև անտիկ ժամանակաշրջանին պատկանող Շիրակավան հնավայրը, որի մերձակայքում հայտնաբերվեցին միջին բրոնզեդարյան երեք դամբարան: Լստորև ժամանակագրական հաջորդականությամբ քննենք պեղվածությունն ու դամբարանադաշտերը*:

* Շիրակավանի արշավախմբի մյուս ջոկատը պեղումներ կատարեց Ջրափի գյուղի մոտ գտնվող դամբարանադաշտում: Այդ աշխատանքները ղեկավարում էր Լ.Ն.Բիյագովը: Հայտնաբերված նյութի քննությունը դուրս է ներկա աշխատանքի շրջանակներից:

Գ Լ ՈՒ Խ Ա Ռ Ա Ջ Ի Ն

ՎԱՂ ԵՎ ՄԻՋԻՆ ԲՐՈՆՁԵՂԱՐՅԱՆ ՀՈՒՇԱՐՁԱՆՆԵՐ

1. ՎԱՂ ԲՐՈՆՁԵՂԱՐՅԱՆ ԿԱՑԱՐԱՆՆԵՐ

Գտնվում են առաջին պեղավայրի տարածքում (պեղ՝ Ռ.Մ.Թորոսյան, Օ.Ս. Խրն-կիկյան, Լ.Ա.Պետրոսյան), որտեղ, ինչպես պարզվեց պեղումների ընթացքում, առկա էրն տարրեր դարաշրջանների պատկանող շինություններ: Դրանցից ուշ ժամանակաշրջանին պատկանողները զգալիորեն վնասել էին վարչ բրոնզեդարյան կառույցների առանձին հատվածները, ինչը և խոչընդոտում էր վերջիններիս հատակագծային պատկերի ամբողջացմանը: Այդուհանդերձ առկա էին և անխաթար պահպանված կացարաններ, որոնց պեղումները ռացահայտեցին ճարտարապետական հետաքրքիր մանրամասներ. պեղված երեք կացարանները կառուցված էրն բլրի լանջն ի վեր աստիճանաձև տեղադրված հարթակների վրա (Ռ.Մ.Թորոսյան, Օ.Ս.Խնկիկյան, Լ.Ա.Պետրոսյան, 1979, էջ 10-12):

Կացարան առաջին - գտնվում էր ընդհանուր ստորոտում՝ պեղավայրի հարավ-արևմտյան ետավածում և իրենից ներկայացնում էր 6x7.5 մ չափերի քառակյուն կառույց: Վերջինիս մուտքը, ամենայն հավանականությամբ, գտնվել է հյուսիս-արևմտյան չպահպանված մասում: Այստեղ, ենթադրվող մուտքից 55սմ հեռավորության վրա, արտաքին պատին էր միանում միաշար քարերով կառուցված, 3մ երկարությամբ ձգվող կորացող պատ, որը կարող էր կացարանը պաշտպանել դիմահար քամուց, ձյունից և անձրևից: Այս թույլ պատի արտաքին կողմում ռացվեց սալաքարով ծածկված հոր (№ 1): Ինչ վորարերում է 45մ² տարածք զրաղեցնող կացարանի կառուցողական առանձնահատկություններին, ապա այստեղ կացարանի համար անհրաժեշտ հարթությունը ստացված էր բլրի լանջից անհրաժեշտ խորության (1.6մ) հողաշերտ հեռացնելու եղանակով. կացարանի արևելյան միաշար պատը (լայն. 45-50սմ), որի մակերեսի առանձին հատվածներում պահպանված էրն 6-8ամ հաստություն ունեցող կավածեփի շերտեր, հենված էր հողի կտրվածքին:

Կացարանի հյուսիսային և արևմտյան պատերի պահպանված ընդհանուր երկարությունը տատանվում էր 0.3-0.5մ միջև: Կացարանի հարավային կեսում, արևելք-արևմուտք առանցքով ձգվում էր երկշար քարերով պատրաստված, 50սմ լայնություն և 30-40

սմ ըարձրությունն ունեցող քարաշեն միջնորմ: Առանձնացված նեղ հատվածը հավանաբար ունեցել է տնտեսական նշանակություն: Թափված քարերի ռացակայությունը նշված պատի երկու կողմերում կարող է փաստել, որ միջնորմը ցածր է եղել: Կացարանի այս առանձնացված հատվածում հայտնաբերվեցին նավակաձև աղորիքների (աղ. VI, 18), գավաթների (աղ. I, 5,6), հենակի (աղ. I, 8), կափարիչների (աղ. I, 10,11), սաջի (աղ. I, 9) ու գլանաձև իրանով անոթի (աղ. I, 12) մասեր: Կացարանի հյուսիսային հատվածում, արևելյան պատի երկայնքով, պատրաստված էր 17-20սմ ըարձրություն և 40-50սմ լայնություն ունեցող հարթակ, որի վրա ձգվում էր կողք-կողքի դրված հինգ կարասների ռեկիրներ: Այդ ռեկիրներից հնարավոր եղավ մասնակիորեն վերականգնել միայն կարասներից երկուսը (աղ. I, 1.2): Լեկ այլ, համեմատաբար ցածր (ըարձր.10-15սմ), 2մ երկարություն և 60սմ լայնություն ունեցող հարթակ պատրաստված էր հյուսիսային պատի տակ. հավանաբար այն հանդիսացել էր նստարան-մտիհիճ: Կացարանի կենտրոնում, միջնորմից ոչ հեռու, հատակի մեջ պատրաստված էր շրջանաձև ծիսական օջախ, որի տրամագիծը 135սմ էր, իսկ եզրերի ըարձրությունը՝ 15սմ: Կավակերտ, խնամքով պատրաստված այս օջախի կենտրոնում ձագարած անցք էր արված: Օջախի շրջակայքում, ինչպես և դրա մեջ, ընկած էր ն կենդանազուլա ելուստներով զարդարված եղջերավոր հենակների մասեր (աղ. II, 6-11): Դրանցից մեկը գրեթե ամբողջական էր (աղ. II, 8): Այստեղ գտնվեց և կավեց պատրաստված ճախարակաձև իր, որի կիներոնում ընդերկայնական միջանցիկ անցք էր ռացված (աղ. I, 5): Այս օջախի անմիջական հարևանությամբ, հատակի մեջ ռացվեց ևս մեկը, որը լցված լինելով մոխրով, իրենից ներկայացնում էր փոքրիկ, միջին չափերի քարերով շրջափակված փոս: Լեռնակի առանձին հատվածներից հայտնաբերված նյութերն են ոսկիե հերունը (աղ. V, 2), ոսկիից պատրաստված չորս իլիկների գուլխները (աղ. V, 4-7), գլաքարե սանդկոթերը (աղ. V, 8-9), կիկիչը (աղ. V, 12), տարատեսակ խեցանոթների մասերը (աղ. I, 3,4,7, II 1-4), վանկատե ներդիրն (աղ. V, 13) ու ազնվացեղ եղջերուի եղջյուրը: Պեղումները ցույց տվեցին, որ կացարանը լքվել է երդեհի հետևանքով (նկ. 2, հանույթ II):

Կացարան երկրորդ - գտնվել էր առաջինի հարավ-արևելյան անկյունից 3մ արևելք պատրաստված երկրորդ հարթակի վրա, որն առաջին կացարանի հատակից ըարձր էր 2.2մ: Հարթակը արևմտյան կողմից ամրացված էր հյուսիս-արևելքից հարավ-արևմուտք 7մ երկարությամբ ձգվող, կենտրոնում թեթևակի կորացող, 0.6-0.7մ ըարձրություն ունեցող միաշար պատով: Վերջինս կասեցնում էր հարթակի թեքությունները վերացնելու համար լցված հողի սաեքը: Այստեղ ակնհայտ էր հարթակի ստացման այլ եղանակ. այն պատրաստված էր ոչ թե հողը հեռացնելու, փորելու ճանապարհով: այլ՝ առկա անհարթությունները, թեքությունները հողով ծածկելով ու ալո եողի սաեքը կասեցնելու եամար հենապատ կառուցելով: Հարթակների ստացման նշված եղանակները տեսնում ենք և Կառնուտի ընկատեղիում (*Бадальян Р.С., 1986*): Նման հենապատ պատրաստված էր և նշված հարթակի հարավային կողմում: Վերջինս ձգվում էր հարավ-արևելքից հյուսիս-արևմուտք: Այս հենապատի կենտրոնական հատվածը ավերվել էր ուշ ժամանակաշրջանի պատկանող № 13 հորի

կառուցման ընթացքում: Նշված հենապայտից 0.7մ հեռավորության վրա ձգվում էր մեկ ուրիշը, որը պատկանելով ուշ ժամանակաշրջանի, ծածկիլ էր վաղ որոնգի դարաշրջանին պատկանող № 11-12 իրար միացած հորերը (տրամագծերը՝ 1.1-1.3մ, խորությունները՝ 0.5-0.6մ): Այդ հորերից հայտնարերվեցին խոշոր եղջերավոր անասունների 9 վեզ, կիսագնդաձև խուլ կանթ և անոթի ռեկոր (աղ. III, 4): Ուշ ժամանակաշրջանի պատկանող հենապաստի առկայությունը ցույց է տալիս, որ ինչպես վաղ որոնգի դարաշրջանում, այնպես էլ հետագայում, ընակիչները հարթակները պատրաստել են նաև հողալիցքի միջոցով լանջի անհարթությունները վերացնելով և այդ հողալիցքը հենապատով ամրացնելով, Երկոորդ կացարանի միաշար քարաշեն պատերից պահպանված էրն հյուսիսային և հյուսիս-արևելյան հատվածները (րարծր. 0.6-0.8մ): Ցավոք, Երկոորդ կացարանի վատ պահպանվածությունը, որը հետևանք էր մ.թ.ա. I հազ. շինությունների և հորերի կառուցման, հնարավորություն չտվեց ամրորչական պաակերացում կազմել II կացարանի ներքին մանրամասների վերաբերյալ: Կարող ենք նշել միայն, որ պահպանված մշակութային շերտի հզորությունը կազմում էր 20-30սմ: Այս կացարանը ևս հրդեհված էր. կավածեփի հատակին ակնհայտ էրն հրդեհի հետքերը, ուր և ցրված վիճակում հայտնարերվեցին գավաթների, հաստ պատերով ամանների, րաժակո, տարատեսակ քրեղանների ռեկորներ, անվակի մանրակերսի մաս (աղ. III, 16), եղջյուրից պատրաստված գործիք (աղ. V, 1) և ոսկիից պատրաստված, հավանարաը պաեպանակ հանդիսացած իր (աղ V, 3):

Կացարան երրորդ - գտնվում էր նախորդից շուրջ 3մ արևելք և զրսուղեցնում էր մոտ 60մ² տարածք: Այս կացարանի հարթակը պատրաստված էր լանջի հողաշերտը հեռացնելու եղանակով: Այս դեպքում ևս, կացարանի միաշար քարե պատը արևելյան մասում հենված էր եողի կտրվածքին: Դիտվեց հետաքրքիր մանրամաս. հողի կտրվածքի և պաստի միջև առկա էր կարծր կավազանգվածի շերտ, որը մատնանշում է հոսքային ջրերի մուտքը կացարան կասեցնելու ձգտումը: Այս կացարանից պահպանվել էին մինչև 2.3մ րարծրություն ունեցող երեք պատ, իսկ արևմտյանը, ուր հավանարար մուտքն է գտնվել, ավերված էր մ.թ.ա. I հազ. պատկանող կառույցով: Կացարանի այս հատվածում, հատակի մեջ իջեցված էրն ուշ շրջանի պատկանող ուղղանկյունաձև ու շրջանաձև երեք փոս (խորությունը հաաակից՝ 20-25սմ), որոնք լցված էրն կավաշաղախով (դրա մեջ գտնվեցին երկաթեդարյան խեցանոթների ռեկորներ): Դրանց մոտ րացվեց մեկ հոր, որի մեջ գտնվեցին մ.թ.ա. I եազ. սկզբին պատկանող խեցանոթների ռեկորներ, կենդանիների ոսկորներ: Դրանց մասին կխտսվե համապատասխան գլխում, այստեղ նշենք միայն, որ սենյակի հարավային պատի վրայով, հատակից 1.1մ րարծր, անցնում էր ուշ ժամանակաշրջանի պատի հատված: Կացաըտնի արևելյան, համեմաարար անխաթար պահպանված մասում (շերտի հզորությունը՝ 0.5-0.7մ), հատակից շուրջ 20սմ րարծրություն ունեցող հարթակի վրա, իրար զուգահեռ, երկու շարքով, կողք-կողքի, իրարից մոտ 0.5մ հեռավորության վրա փորված էին 12-15սմ տրամագիծ ունեցող փոսիկներ, որոնք հավանարար, ինչպես և առաջին կացաըանում, նախատեսվել էրն կարասների ամրացման համար, չնայած կարասների ռեկորներ այստեղ չհայտնարերվոցին: Այս

փոսիկների և հորի միջև ռացվեց իրար միացած կիսաշրջանների տեսք ունեցող երկմասանի կավակերտ օջախ: Վերջինիս պայտածն, հատակից 20-30սմ ըրարձրություն ունեցող կրդերի միջև առկա էր 12-15սմ հաստությամի մոխրի շերտ: Այս կացարանում ևս հրդեհի հետքեր դիտվեցին: Այստեղից հայտնարեբված նյութերն են գավաթների, կափարիչի, քրեղանների, այլ անոթների ռեկորները, հենակ-պատվանդանի, եռոտանի հենակի մասերը, կախիկը, գլաքարից պատրաստված սանդկոթն (աղ. IV) ու մանգաղի ներդիրը (աղ. V, 11): Հաշվե առնելով, որ երեք կացարանների նյութերը համաժամանակյա են, նպատակահարմար ենք գտնում դրանք համատեղ հետազոտել:

Կարասներ- մեկը սև փայլեցրած մակերեսով, կարմիր աստառով, հաստ պատերով խեցանոթ է, որն ունի ուղիղ վիզ և դրսից հարթ կտրած շուրթ: Կարասի իրանը վերին մասում կլորանում է և վզին միացման եատվածում ձևավորում նեղ հարթակ, ուր և տեղադրված է կեսագնդաձև, զանգվածեղ կանթը: Ատորին կեսում իրանը շեշտակր նեղանում է: Նման կառուցվածքը իրանին ցածրադիր ու փքուն տեսք է հաղորդում (աղ. I, 1): Կարասներից մյուսի ձվածիր իրանը դրսից շագանակագույն, իսկ ներսից կարմիր մակերես ունի: Անոթն ունի հարթ հասակ և գլանածն վիզ: Իրանի հակադիր կողմերում ամիացված են կեսագնդաձև կանթեր (աղ. I, 2): Նման կարասներ հայտնի են Հատիճից, Շենգավթից, Էլաոից, Կառնուտից և այլ վայրերից (Խանգաղյան Է.Վ., 1967, էջ 62, նկ. 11: *Սարդարյան Ս. Հ.*, 1967, էջ 179: *Хачатрян Т.С.*, 1975, էջ 60-61, նկ. 16): Նշելով, որ նման կարասներ, զարդարված ուռուցիկ և ուռուցիկ - ներձկված զարդերով հայտնի են և Քորուջու-թեփեի մ.թ.ա. 2600-2100թթ. թվագրվող V շերտից և այլ վայրերից, Է.Վ.Խանգաղյանը գտնում է, որ այդ եղանակով զարդարված կարասներն ու անոթները ընդհանրապես գտնում են մ.թ.ա. III եազ. II կեսում (*Խանգաղյան Է.Վ.*, 1979, էջ 30):

Գավաթներ - ներկայացված են երկու տարրերակրվ, Առաջիններն ունեն եռամաս իրան (աղ. I, 5-7, III, 1,2, IV, 4), իսկ երկրորդներն առանձնանում են համեմատարար սահուն անցումներով (աղ. I, 4 IV, 1-3): Այդուհանդիռձ երկու տարրերակների համար ընդհանուր են լայն ռերաններն ու կարճ վզերը, որոնք ավարտվում են ռարակող կամ թեթևակր դուրս թեքված շրթով: Առանձին մուշների վզերի վրա պահպանված են կիսագնդաձև կանթեր: Անոթների մեծ մասը եարթատակ է. ռացառություն է կազմում մեկը, որն ունի գոգավոր հատակ (աղ. IV, 4): Կարմիր աստառով, սև կամ շագանակագույն փայլեցրած մակերեսով (աղ. I, 5, III, 2,6, IV, 6) այս անոթների գերակշռող մեծամասնությունը անգարդ է: Առանձին մուշների վզերը (աղ. IV, 5,6), մեկ դեպքում և իրանը, զարդարված են երկրաչափական (շեղանկյունիներ, եռանկյունիներ, գծեր) ու կենդանակերպ նուրբ փորագիր պատկերներով:

Ուշագրավ են մի քանի նրբախեցի ռեկորներ, որոնց սև փայլեցրած մակերեսները զարդարված են ուռուցիկ (աղ. II, 2, III, 5-7, IV, 11), փոսիկավոր (աղ. III, 4) ու մեանդրներ հիշեցնող, գծերով լցված, փորագիր զարդերով (աղ. III, 8), շեղանկյունիներով ու եռանկյունիներով, որոնք ոչնչով չեն տարրերվում վերը նկարագրված մուշից (աղ. III, 10): Ինչ վերարերում է ուռուցիկ, հավելադիր զարդերին (դրանք հեշտութ-

յամբ պոկվում են անոթի հարթ մակերեսից), ապա դրանք հիմնականում ներկայացնում են գալարապարույրներ, զուգահեռ տարված գծեր, որոնց միջև երբեմն արված են հաստիկաձև զարդեր (աղ. III, 7): Վերջին երկու բեկորներից մեկը զաբդարված է փայլեցմամբ ստացված ցանցապատկերով (սղ. III, 12), իսկ մյուսը՝ թույլ ծալքավորված մակերեսով ելունդագուտի ունի (աղ. III, 11): Փայլեցրած զարդով մակերես ունեցող խեցանոթի զուգահեռը վաղ բրոնզեդարյան նյութերի շարքում հայտնի է Հառիճից (*Хачатрян Т.С.*, 1975, էջ 81), իսկ ծալքագուտիներով զաբդարված անոթներ տեսնում ենք Շենգավթի II-IV շերտերում (*Սարգսյան Ս.Յ.*, 1967, սղ. L, 2, LXXX, 4):

Հանդիսանալով վաղ բրոնզի դարաշրջանի բնորոշ նյութերից մեկը, սահուն անցումներով իրան, եարթահատակ, կիսագնդաձև կանթեր ունեցող այս անոթները հանդիպում են և վաղ շրջանի համալիրներում: Այդ են փաստում էլառի վաղ իմբի հիմնահողափն դամբարաններից ու P1 փոստրակից (*Խանզադյան է.Վ.* 1979), Ջրահովտի IX- III շերտերից, Արևիկի ստորին շերտից*, Վանա լճի շրջակայքի հուշարձաններից (Burney C., 1958), Զյուլ-թեիե II (*Աբյաբուլաև Օ.Ա.*, 1965, սղ. II5-9), Օզնիից (*Курфтияв Б.А.*, 1948, սղ. XXXI, XL, XLIV) և այլ եուշարձաններից հայտնաբերված նյութերը: Շիրակավանում, սակայն, այս նյութերի հետ հայտնաբերված են և եռանաս իբանով, փոքրիկ գուգավորվող եատակներով ու փորագիր զարդերով անոթներ: Վերջիններիս զուգահեռներն արդեն հանդիպում են Ջուջևան գյուղի մոտ գտնվող Ջաղացատեղ, Այրումի՝ Փոքր Շահլամ բնակավայրում (*Եսայան Ս.Ա.*, 1976, էջ 17-33, 99-100), Ջրահովտի V-III շինարարական հորիզոններում, Արևիկի IV շերտում, էլառի P, 3 փոստրակում և վաղ բրոնզի դարաշրջանի միջին փուլին պատկանող դամբարաններում (*Խանզադյան է.Վ.*, 1979, էջ 50-55), Հառիճում (*Хачатрян Т.С.*, 1975, էջ 59-81) և մ.թ.ա. III հազ. II կեսով թվագրվող այլ հուշարձաններում, ինչը և թույլ է տալիս այդ թվագրությունն ընդունել և Շիրակավանի նյութերի համար: Նույն ժամանակով են թվագրվում և Կառնուտից եայտնաբերված, շիրակավանյան մոլորներից պատճենող նյութերը (*Бадалян Р.С.*, 1984, էջ 229-237): Նույն երևույթն է դիտվում և Զյուլ-թեիեում, որտեղ պեղող հնագետի խոսքերով արտահայտված. «ուռուցիկ զարդանախշերի տարրերը եանդես են գալիս առաջին շերտում և հանդիպում են II շերտի բոլոր հորիզոններում, իսկ փորագիր զարդանախշը դիտվում է միայն II շերտի վերին հորիզոններում» (*Աբյաբուլաև Օ.Ա.*, 1982, էջ 196):

Քրեղաններ - ներկայացված են սև (աղ. II, 1,3, III, 14,15,17-19, IV, 10), կարմիր (աղ. III, 20), շագանակագույն (աղ. IV, 8) ու բոսորագույն (աղ. IV, 9) փայլեցրած մակերեսներ ու կարմիր աստառ ունեցող ամանների մասերով: Դրանք սահուն անցումներ ունեցող կլորացող իրանով անոթներ են, որոնք ավարտվում են դուրս թեքված, անկյուն կազմող ըրակուր (սղ. II, 1,3, III, 14,15, IV, 8-10) կամ համեմատաբար զանգվածեղ, կտրվածքում եռանկյունաձև շրթով (աղ. III, 19): Մյուսների մոտ դրանք վերին մասում հարթ են կտրված (աղ. III, 17-18), իսկ վերջինների շրթերը երկթեք տեսք ունեն (աղ. III, 20): Բեկորների մի մասն անգարդ է, մյուսները զաբ-

* Պեղումները է.Վ.Խանզադյանի: Նյութը հրատարակված չէ:

դարված են փորագիր երկրաչափական զարդերով (աղ. II, 3, IV, 9), ուռուցիկ նախշով (IV, 8), առանձին դեպքերում՝ սեղմմամբ ստացված գծապատկերներով (աղ. III, 17-18): Բեկորներից մեկի վրա առկա է փոսիկ և ուղղանկյունաձև ելուստ (աղ. II, 1), իսկ մեկ այլ մուշ ունի ելուստաձև կեղծ կանթ (աղ. III, 14):

Նկարագրված տարրերակներից դուրս թեքված ռաբակող շուրթերով քրեղանների զուգահեռները հայտնի են հետազոտվող ժամանակաշրջանի ինչպես վաղ (օր. Մեծամոր, Էլառ և այլն, տե՛ս *Է. Վ. Խանզադյան, Կ. Մկրտչյան, Է. Պարսամյան*, 1973, նկ. 16-18), այնպես էլ ուշ փուլերում: Երկրաչափական նուրբ փորագիր զարդերով, անկյուն կազմող զանգվածեղ ու երկթեք կտրած շուրթերով թասերն ու քրեղանները, սակայն, տեսնում ենք վաղ ըրոնգի դարաշրջանի ուշ փուլին պատկանող նյութերի շարքում (Գառնի, Էլառի P, 3 փոսորակ, Ջրաեռվտի վերին շերտ և այլն, *Է. Վ. Խանզադյան*, 1969, նկ. 62: Նույնի, 1979, 34-36, *Եսայան Ս. Ա.*, 1976, աղ. V, 1) ինչը կրկին փաստում է Շիրակավանի տեղը վաղ ըրոնգի դարաշրջանի ուշ փուլում:

Խոսելով երկթեք կտրած շուրթով քրեղանների մասին, նշենք և նույնաձև շրթով ամանը, որը փոփած իրանի, ցածր նատուկի ձևով առանձնանում է վերը նկարագրվածներից (աղ. II, 4): Նման շուրթ ունի և ձգված իրանով ամոթը, որի շուրթի տակ միջանցիկ անցքեր են ռացված (աղ. I, 3): Վերջինիս սակավաթիվ զուգահեռները հայտնի են Այրումի II Շահլամից (*Եսայան Ս. Ա.*, 1976, էջ 24, աղ. 10, 5), Քեթից և այլն:

Գլանաձև աման և սաջ - սաջն ունի ցածր կողեր, ուղիղ կտրած շուրթ և սև փայլեցրած մակերես (աղ. I, 9): Վերջինիս վաղ ձևերն են լծեղուտի էնեոլիթյան ընակավայրից հայտնաբերվածները (*Թորոսյան Ռ. Ս.*, 1976, նկ. 14), իսկ վաղ ըրոնգեդարյան մշակույթում այդպիսիները հայտնի են Ջաղացատեղի ամիոցից (*Եսայան Ս. Ա.*, 1976, աղ. IV, 1-3), Դվինից (*Կուշնարեա Կ. Խ.*, 1977, նկ. 2), Շենգավթից, Չառիճից (*Խաչատրյան Կ. Ս.*, 1975, նկ. 22-29), Թրիլիսիից (*Աբրամիշվիլի Վ. Մ., Տուլանիշվիլի Ի., Կախանի Կ., Օկրոպրիադե Ն.*, 1978, նկ. 8, 13) և այլ վայրերից: Դվինից, III հազ. II կեսով թվագրվող նյութերի շարքում (*Կուշնարեա Կ. Խ.*, 1977, նկ. 4) իր զուգահեռներն ունի և ամաններից երկրորդը, որը նախորդից տարրերվում է դեպի ներքև թեթևակի լայնացող կողերով ու մակերեսի գորշ անփայլ գույնով: Ամանի հարթ կտրած շուրթի տակ տերևաձև փոսիկ է արված, որի տակ տարված են անկանոն փորագիր գծեր: Ամանի արտաքին մակերեսը հարդարված է լաթով կամ խոտի գուղձով (աղ. I, 12):

Կափարիչներ - սև կամ կարմիր փայլեցրած մակերեսով սկավառակաձև իրեր են, որոնց կենտրոնում ամրացված է կիսազնդաձև կանթը: Դրանցից մեկը արտաքինից զարդարված է զույգ-զույգ անկյունաձև տարված փորագիր գծերով (աղ. IV, 12): Կափարիչներից մյուսը արտաքին մակերեսը զարդարված է ուռուցիկ համակենտրոն շրջաններով (աղ. I, 10) Այս կափարիչների զուգահեռներն են Գառնիից, Էլառից, Ջաղացատեղի ամիոցից, Չառիճից, Քեթից և բազմաթիվ այլ վաղ ըրոնգեդարյան հուշարձաններից եայտնաբերվածները (*Խանզադյան Է. Վ.*, 1969, նկ. 66: Նույնի, 1967, նկ. 19: *Եսայան Ս. Ա.*, 1976, աղ. IV: *Խաչատրյան Կ. Ս.*, 1975, նկ. 34):

Բաժակ- կարմիր փայլեցրած մակերեսով, հարթաեատակ, դեպի վեր թեթևակի

լայնացող կողերով անոթ է, որն ավարտվում է շեշտակի առանձնացող, կողից ելուն- դագոտու տեսքով անջատվող շուրթով: Վերջինիս վրա պահպանված է կիսագնդաձև կանթ (աղ. III, 13): Խեցանոթների այս տեսակի հայտնի է Շենգավթից, Գառնիից, Դվենից, Էլառից, Բարա-Դերվիշից, Գալգալաթի I, Շերոխայի դամբարանադաշտից (*Խանգաղյան Է.Վ.*, 1979, էջ 53, նկ. 76: Նույնի, 1969, էջ 57, նկ. 54: *Кущварева К.Х.*, 1977, էջ 10 նկ. 10: *Исмаилов Г.С.*, 1977, աղ. III: *Мунчаев П.М.*, 1975, նկ.29) և այլ հուշարձաններից: Այդուհանդերձ իիշատակված նմուշները այս կամ այն մանրամասնով (որոշ դեպքերում գուգավորված կամ ուղիղ կողեր, շուրթի ոչ ընգծվածություն և այլն) տարրերվում են Շիհակավանի նմուշներից, որը լրացնում է մինչ այժմ հայտնի ձևերը:

Չենակ-պատվանդաններ - մի քանի ասրերակի են ըստանվում: Դրանցից մեկը միածածկ, եռոտանի պատվանդանի մաս է, որի եռանկյունաձև հարթակի արտաքին մակերեսին պահպանված է ուռուցիկ գալարագարդի հատված (աղ. II, 6): Նման պատվանդաններ հայտնի են Դվինից, Շենգավթից, Շրեշ-բլուրից, Չառիճից, Շահլամի ամրոցից, Գառնիից և այլ հնավայրերից:

Այլ խումբ են կազմում երկճյուղ տեսք ունեցող հարթահասակ հենակները: Սրանց վեր ձգվող եղջյուրներն ավարտվում են կենդանագլխոճավորված քանդակներով (աղ. II, 7-11): Այս ասրերակե զուգահեռները ոչ միայն վերը թվարկված հուշարձաններում են, այլև՝ Փոքր Ասիայում, Կիլիկիայում և Պաղեստինում (*Diamond S. and J. Rutter* 1969, էջ 147- 177):

Չենակ-պատվանդանների մյուս ասրերակի ճախարակաձև է, որը կենտրոնում միջանցիկ անցք ունի (աղ. II, 5): Այս իրի ձևն են իիշեցնում Շենգավթից, Գառնիից, Շրեշ-բլուրից և այլ վայրերից հայտնաբերված «րոգաձև» կամ «կոնաձև» հենակ-պատվանդանները:

Չենակ-պատվանդանների վերջին խումբն են կազմում լայնաբերան, դուրս թեքված շրթով, կլորացող իրանով անոթները, որոնցից մեկի սև փայլեցրած մակերեսին սանրաձև գարդանախշ է պահպանված (աղ. IV, 7): Նման հենակներ հայտնաբերվել են Էլառի դամբարաններում, Շրեշ-բլուրում, Բջնիում, Շենգավթում և ըստմաթիվ այլ հուշարձաններում (աճ՛ն *Խանգաղյան Է.Վ.*, 1969, էջ 69-70):

Այլ նյութեր- պեղածոների վերջին խումբն են կազմում անվակի մանրակերտր, ծանրոց - կախիկը, ոսկիե հերունները, պահպանակի, իլիկների գլուխները, կոկեչները, սանդկոթերը, մանգաղի ներդիրը և այլ գործիքներ: Թվարկվածներից անվակի մանրակերտր պատրաստված է կավոց. ունի կարմիր մրոտված մակերես (աղ. III, 16): Մանրակերտր իրենից ներկայացնում է կենտրոնական թմբուկով զանգվածեղ անիվ: Նշենք, որ Չառիճից հայտնաբերված է կավակերտ սալի ամբողջական մանրակերտ:

Վաղ բրոնզեդարյան պեղավայրերում հաճախ են եանդեպում կախիկ-ծանրոցներ, որոնք պատրաստված են ինչպես թեթև քարերից, այնպես էլ խեցաբեկորներից: Շիրակավանից հայտնաբերվածը պատրաստված է սև փայլեցրած մակերես ունեցող ամանի ընկիրից: Իրը թերի է. պահպանված մասում առկա է միջանցիկ անցքի հաավածը (աղ. IV, 15):

Առանձին հետաքրքրություն է ներկայացնում ոսկրից պատրաստված գլանաձև իրը, որն ամենայն հավանականությամբ սլահպանակ է եղել և անասունի վզին է կապվել: Այն կենտրոնում փոքր-ինչ կորացող տեսք ունի. ժայրերից մեկը հարթ է կտրված, մյուսը կիսաշրջանաձև հանվածք ունի: Իրի եզրի մոտ միջանցիկ անցք է շաղափված (աղ. V, 3): Այս իրը զուգահեռն է Ռաս-Շամբայի մոտ գտնվող Քալաաթ-եր-Ռուսից՝ Կիրբեթ - կերակյան նյութերի հետ հայտնաբերվածը (*Schaeffer Cl.*, 1948, էջ 41, աղ. XV, 4): Ինչ վերաբերում է ոսկրից պատրաստված իլիկների գլուխներին (աղ. V, 4-7), եղջյուրից և ոսկորներից պատրաստված եերուններին (աղ. V, 1-2), գլաքարե սանդղկոթ-ծեծիչներին (աղ. IV, 13, V, 8-9), կոկիչին (աղ. V, 12), նավակաձև աղորիքներին (աղ. VI, 18), մանգաղի ներդիրներին (աղ. V, 11), անդեգիտո-րազալտից (աղ. V, 10) և վանակաաից պատրաստված քերիչներին (աղ. V, 13), ապա դրանց զուգահեռները սփռված են բոլոր հուշարձաններում և գոյատևման երկար ժամանակաշրջան են ընդգրկում:

Հանրագումարի բերելով նյութերի քննության արդյունքները, տեսնում ենք, որ դրանց մի մասը հանդիպելով բոլոր դարաշրջաններում, թվագրության հաւմար էական նշանակություն չունի, իսկ մյուսները, բայց հատկապես խեցեղեն արտադրանքի առանձին մմուշներ, հանդիպում են ինչպես հետազոտվող ժամանակաշրջանի ավելի վաղ, այնպես էլ հետագա փուլերում: Ինչպես տեսանք, այդպիսիներից են սահուն անցումներով իրան, կիսագնդաձև կանթեր և հարթ հատակ ունեցող անոթները: Այս նյութերին զուգահեռ առկա են և իրանի եոմասանի անցումներով, փորագիր երկրաչավական ու հավելադիր գարդերով տարբեր տեսակների խեցանոթների բեկորներ, որոնք հանդես են գալիս մ.թ.ա. III ետզ. II կեսում: Հետևաբար պեղված կացարանները կարող են թվագրվել մ.թ.ա. III հազ. III քառորդով,

2. ՄԻՋԻՆ ԲՐՈՆՁԵՂԱՐՅԱՆ ՀՈՒՇԱՐՉԱՆՆԵՐ

Այս ժամանակաշրջանին են սլատկանում չորրորդ կացարանն ու դամբարաններից երեքը (կացարանի պեղող Օ.Ս.Խնկիկյան):

Չորրորդ սենյակը բացվեց երրորդ կացարանի հյուսիսային պատի հարևանությամբ, նույն հարթության վրա, ինչը և ցույց է տալիս, թե № 4 սենյակը կառուցողները կտրել, հեռացրել են վաղ բրոնզեդարյան շերտը: Այդ են աուպացուցում և № 4 սենյակի հստակի տակից եայտնաբերված վաղ բրոնզեդարյան խեցանոթների սակավաթիվ բեկիրները: Չորրորդ սենյակի 9մ երկարություն ունեցող արևելյան պատը ձգվելով հյուսիսից հարավ, կիրանում էր հարավային անկյունում, որտեղ և, անկյունից 2.5մ դեպի հյուսիս, 1.4մ լայնությամբ ուղղանկյունաձև րացվածք կար: Ամենայն հավանականությամբ այս բացվածքը մուտք էր հանդիսանում, որով IV սենյակի հարվորդակցվել է արևելյան կողմում գտնվել եարևան սենյակի հետ: Վերջինս սլեղել չհաջողվեց: Ասենյակի արտաքին մուտքը բացվեց հարավային՝ արևելքից-արևմուտք 7մ երկարությամբ ձգվող պատի մեջ: Թեթևակի խաթարված, 1.5մ բացվածք ունեցող այս մուտքի մոտ բացվեցին 15-20սմ բարձրություն ունեցող երկու կավա-

կերտ ասափճան: Ցավոք, IV սենյակը ևս զգալիորեն խաթարված էր ուշ շրջանի կառույցների պատճառով: Այդուհանդեժ պեղումներից պարզվեց, որ այս կացարանում առկա են շինարարական երկու հորիզոն, որոնց միջև, սակայն, ժամանակագրական որևէ ընդհատում չի եղել: Ատորին՝ առաջին հորիզոնում, մշակութային շերտի հզորությունը կազմում էր 0.7մ, իսկ երկրորդ՝ վերին հորիզոնում՝ 0.5մ: Պեղումներից պարզվեց, որ այս կացարանը սկզբնապես տնտեսական նշանակություն է ունեցել: Այդ էին փաստում ստորին հորիզոնի շինարարական մանրամասները. 70սմ հզորություն ունեցող այս շերտում, արևելյան պասսի մեջ բացված մուտքից փոքր-ինչ հարավ, տեղադրված էր հատակագծում քառանկյունաձև, 1.2x1մ չափերի գետնափոր օջախ: Վերջինիս ետևանությամբ, մինչև կառույցի անկյունն ընկած տարածքը, ձգվում էր ամբողջությամբ մոխրով լցված փոս: Օջախում պարզ նկատվում էր կրակի երեք շերտ: Դրանցից առաջինը՝ ստորինը, առաջացել էր բարակ ճյուղերի, վերին երկուսը՝ քակորի այրման հետևանքով: Վերջիններս միմյանցից բաժանված էին 2-3սմ հաստություն ունեցող, հողի եետ խառնված մոխրի շերտով: Բնական է, որ օջախի մեծությունը կարող էր պայմանավորված լինել սենյակը որոշակի ջերմությամբ ապահովելու ձգտմամբ:

Կացարանի հյուսիսային հատվածում բացվեցին տարրեր ձևերի փոսեր, որոնք իրարից անջատված էին մայր հողի ռարակ պատերով: Այդ փոսերից մեկը (№ 22), որ գրեթե ուղղանկյունաձև էր, ձգվում էր արևելյան պասսի երկայնքով:

Այստեղից հայտնաբերվեցին խեցանոթների բեկորներ (աղ. VII, 3,8,13) և կենդանիների ոսկիրներ: Այս փոսի վոյակով: հյուսիսից հարավ ձգվում էի ուշ շրջանի կառույցի պալի հատված, որից պահպանված էր արևելքից արևմուտք տարված մասը: Նշված փոսից (№ 22) արևմուտք և հյուսիս, կողք-կողքի պատրաստված էին ևս չորս փոս (№ 18-21), որոնցից եայտնաբերվեցին տարրեր խեցանոթների բեկորներ (աղ. VII): Ի՞նչ նպատակի են ծառայել կացարանի տարածքը փոքրացնող և մարդուն ազատ շարժվելու հնարավորությունից զրկող այս փոսերը, դժվար է ստույգ պատասխանել: Կարելի է ենթադրել միայն, որ սրանք տնտեսականից ռացի (օր. մթերքների ամբարում), կարող էին ունենալ և այլ նշանակություն. չի բացառվում նորածին կենդանիների համար տաք անկյուն ստեղծելը (այստեղից էլ մեծ օջախի և որոշակի ջերմության անհրաժեշտությունը), ինչպես այդ դիտված է Ուչ-թեփեի համանման կառույցում (*Исследования А.А.*, 1965, էջ 111): Լկնհայտ է նաև, որ այս փոսերի կարիքը IV սենյակի ընկալիչները երկար չեն զգացել (հավանաբար դրանք պետք են եղել մինչև նորածինների մեծանալը), որովհետև որոշ ժամանակից հետո նրանք լցնելով այդ փոսերը, տվադել են հատակի և սենյակը վերափոխել բնակելի տարածքի: Ժամանակագրական այս անընդմեջությունը ակնհայտ է դառնում IV սենյակի ստորին և վերին հորիզոններից հայտնաբերված նյութերի քննության ընթացքում: Համեմատության համար այդ նյութերը ներկայացվում են ըստ հորիզոնների չրացառելով, որ նախքան փոսերը ծածկելը, դրանց մեջ կարող են լցված լինել և կտրված ամանների բեկորներ: Այս դեպքում դիտակցարար շրջանցվում են վանակապից պատրաստված գործիքներն ու տարրեր ձևերի ցլեպները: Նշենք միայն, որ

A II
22.932

վանակատի այս արտադրանքը ներկայացված լինելով միջուկներով (աղ. VI, 19), ներդիրներով (աղ. VI, 20, 23, 29, 30), քերիչներով (աղ. VI, 21, 22, 24-28) ու այլևայլ ցլեպներով, կազմում է 475 մմուշ: Արտադրական թափոնի նման առատությունը կարող է խոսել վանակատի տեղում մշակելու մասին: Թվագրող չեն և նավակածն աղորիքը (աղ. VI, 18), գլաքարից պատրաստված կոկիչ-հղկիչներն (աղ. VI, 10, 11, 16) ու սանդկոթերը (աղ. VI, 12, 17): Նույնը կարելի է ասել և բազալտից պատրաստված տարբեր ձևեր ու մեծություններ ունեցող սանդերի մասին (աղ. VI, 3-6): Սովորական են և, այսպես կոչված, «անվակների մանրակերտերը»: Դրանցից մեկը (I շերտ) պատրաստված է վաղ բրոնզեդարյան հաստալսեցի անոթի բեկորից (աղ. VI, 13): Նույն չափերն ունեն և տուֆից պատրաստված համանման իրերը (աղ. VI, 14, 15): Չժխտելով այս նյութերի «անվակի» մանրակերտ հանդիսանալը, նշենք որ այդպիսիները կարող էին օգտագործված լինել և ջուլհակության բնագավառում որպես ծանրոց-կախիկներ կամ իբրև իլիկի գլուխ: Չի բացառվում, օրինակ, և այս նյութերի որպես գայլիկոնի բաղադրիչ մաս (առավել խոշորները) ծառայած լինելը: Քարից պատրաստված նյութերի շարքում առանձին հետաքրքրություն են ներկայացնում «աղամանն» ու թասը. դրանց կանդրադառնանք հետագա շարադրանքում: Այստեղ նշենք, որ զոյատևման երկար ժամանակաշրջան են ընդգրկում և ոսկրից պատրաստված իրերը: Վեջիններիս շարքում, կիրառման տեսակետից առանձին հետաքրքրություն է ներկայացնում ևղկված մակերեսով և երկու ծայրերում տաշած, խողովակած և սնամեջ իրը, որի նշանակությունն առայժմ պարզ չէ (աղ. VIII, 21): Այս իրի հետ երկրորդ շերտից հայտնաբերվեց և եղնիկի եղջյուրից պատրաստված գործիք, որի մեկ եզրը երկու երեսներից տաշված էր ու սրված (աղ. VIII, 23): Նույն ձևն ուներ և I շերտից հայտնաբերված, մանր եղջերավոր անասունի եղջյուրից պատրաստված համանման իրը (աղ. VII, 19): Հետաքրքիր է և եղջյուրից պատրաստված մեկ այլ գործիք: Այն կիսված և հղկված է երկայնական առանցքով (աղ. VIII, 22): Գործիքներից մյուսի մեկ ծայրն է հարթ կտրված (աղ. VIII, 25): Ամենայն հավանականությամբ ջուլհակության բնագավառում է օգտագործվել եղնիկի եղջյուրից պատրաստված, հղկված մակերեսով իրը, որի մեկ երեսին պարզ երևում են թելի շփումից առաջացած կտրվածքներ (աղ. VIII, 26): Ինչ վերաբերում է ոսկրից պատրաստված մյուս նյութերին, ապա դրանք ներկայացված են հիլիկի գլխով (աղ. VIII, 24) և աշխատանքային ծայրը կտրած հերունով (աղ. VII, 20):

Առավել հազվադեպ հանդիսացող նյութերից են II շերտից հայտնաբերված զուրգի կոսյակն ու բազալտե խոշոր մուրճը: Դիորիտից պատրաստված զուրգը տանձածն է: Իրի կոնտրոնով անցնող միջանցիկ անցքը ստացված է միակողմ շաղափման երանակով (անցքի տրամագիծը վերևում 8մմ է, իսկ հիմքում՝ 1.3սմ, տե՛ս աղ. VI, 1): Ինչ վերաբերում է մուրճին, ապա այն վերին մասում հորիզոնական և ուղղահայաց ակոսներ ունի կոթն ամրացնելու համար (աղ. VI, 2): Նման մուրճեր հայտնի են Կողբի և Նախիջևանի հնագույն շահագործման հետքեր ունեցող աղահանքերից (Лев Д.М., 1934, էջ 19), Զվարթնոցից, Շրենշ-րբուրից և այլ վայրերից (Гуммель Я.И., 1938, էջ 19: Սարդարյան Ս. Գ., 1947, նկ. 47, 4):



Վաղ րրոնգեդարյան հուշարձաններում իր գուգահեռներն ունի և գուրգի կրսյա-
կը, որը լավսագույնս փաստարկվում է էջմիածնից գունված նմուշով (*Սարդարյան
Ս. 7.*, 1967, աղ. LV, 1): Նման գուրգեր հայտնի են Շենգուսվթից, Թրիալեթից, Կար-
միր-Վանքից և միջին րրոնգեդարյան այլ հուշարձաններից (*Կոփտի. Բ. Ա.*, 1941, էջ
101, աղ. СХV: *Плютровский Б. Б.*, 1949, էջ 48):

Նյութերի հաջորդ խումրն են կազմում խեցանոթները: Դրանք ստորին հորիզո-
նում ներկայացված են կճուճներով: քրեղաններով, թասերով և գավաթներով: Թվարկ-
ված տեսակներից կճուճները հայտնարերված են առավել կամ նվազ չափով ամբող-
ջացող իրնգ նմուշով և որոշակե ձև չտվող առանձին անոթների ըեկերներով: Անոթ-
ներից երկեսն ունեն գնդածև իրան, կարճ, թեթևակի գոգավորվող վիզ և դեպի դուրս
կլորացող շուրթ: Կճուճներից մեկը, որը գտնվեց № 22 փոսից, զարդարված է ալի-
քածև փորագիր գծով: Անոթի սև, անփայլ մակերեսը միոտված է, որի վրա ռիտվում
են խոսփ գուղծով կամ լաթով վրկելու, իսկ ներքին մակերեսին առկա են անիվի
պտույալից առաջացած հետքեր (աղ. VII, 3): Ինչ վերարերում է մյուս կճուճին, ապա
դրա սև վայլեցրած մակերեսը զարդարված է վզի հիմքն ու ուսը երկու շարքով գոտև-
րող հորիզոնական և ալիքածև ըջջաշար ժապավեններով (աղ. VII, 4): Կճուճներից
մյուս երկուսի իրանները փքուն են և ավարտվում են դուրս ճկված ու թեք կտրած
շուրթով: Դնղնաղարչնագույն, միոտված մակերեսներով այս կճուճները զարդար-
ված են վերադիր գուսիներով, ավոսագծերով ու փորագրմամբ ստացված խաչածև
գծերի շարքով: Վերջիններս առկա են և անոթների շրթերին (աղ. VII, 1,2): Կճուճնե-
րից վերջինը գունագարդ անոթի ըեկեր է: Այն ունի գնդածև իրան և դուրս թեքվող
շուրթով ավարտվեղ կարճ վիզ: Անոթի կարմիր ներկած մակերեսը զարդարված է սև
ներկրվ արված հորիզոնական գծով: որին գագաթներով հպվում են եոանկյունածև
պատկերներ ու գալարներ (աղ. VII, 6):

Քրեղաններ- ներկայացված են չորս ասրերակեկ: Առաջին տարրերակում ենք
դասում չորս նմուշ: Արանք միանման՝ կլորացող իրաններով, կարճ, ուղիղ րարծրա-
ցող վզով ամաններ են, որոնց սև փայլեցրած (աղ. VIII, 12,15), դեղնականաչավեկն
(աղ. VII, 11) ու սև անվայլ (աղ. VII, 13) մակերեսները զարդարված են կետագծերով
ստացված անկյունածև ու կամարածև գոտիներով (աղ. VII, 12,15) և կամ բջջաշա-
րով ու փորագրմամի ստացված, նույն ձևն ունեցող ժապավեններով: Վերջին դեպ-
քում ժապավենը լցված է վորագիր գծիկներով:

Քրեղանների երկրորդ տարրերակե է ներկայացնում սև փայլեցրած մակերեսով
ամանը, որը նույնպես կլորացող խոր իրան ունի, րայց այս դեպքում այն դուրս ճկվող,
կլորացող շրթին է միանում թեթևակի գոգավորվող րարծր կողով: Ամանի ուսը գոտևոր-
ված է ելունդաժապավենով, որից ցած կետիկներով ստացված ալիքապատկերը օղա-
կեսն է ամանի իրանը: Ալիքների միջև կետերով ստացված գույգ-գույգ գծեր են իջեց-
ված (աղ. VII, 16): Ներս գոգավորված վիզ և դեպի դուրս թեքվող, թեթևակի կլորա-
ցող շուրթ ունի և քրեղաններից հաջորդը, որի իրանը վզին է միանում համեմատա-
րար շեշտված անցումով: Ամանի դարչնագույն փայլեցրած մակերեսը ուսի մասում
զարդարված է փորագիր հորիզոնական գծերով և անկյունածև պատկերներով: Վեր-

ջիններս լցված են փորագիր հատվող գծերով (աղ. VII, 10): Բեկորներից վերջին երկուսը գունազարդ են: Դրանցից մեկը դեղնավարդագույն մակերեսով, կլորացող իրանով խոր աման է, որն ավազակում է դուրս ճկված շուրթով, Ամանի ուսը զարդարված է դարչնաբոսորագույն ներկով ստացված, թեք գծերով լցված շեղանկյունաձև սլատկերների շղթայով (աղ. VII, 8): Բեկորներից վերջինը դուրս թեքվող շուրթ ունի: Ամանի մակերեսի կարմիր հիմնագույնի վրա առկա է սև ներկով ստացված, կրկեսակրի տեսք ունեցող պատկեր, որը հատվելով ուղղահայաց գծով, լցված է ցանցկեն գարդանախշով (աղ. VII, 9):

Թասեր, գավաթներ - մի քանի նմուշով հայտնաբերված այս անոթները ներկայացված են առանձին տարբերակներով: Դրանցից գավաթը սև, ազաթափայլ մակերեսով անոթ է, որի սահուն անցումներով, գոտկամասում լայնացող և կլորացող իրանն ավարտվում է դուրս թեքված սրվող շրթով: Անոթի գոտկամասում առկա են ելուստազարդեր (աղ. VII, 7): Այս անոթի ձևը շատ մոտ է վաղ բրոնզեդարյան գավաթ-կճուճներին:

Ամանների հաջորդ խումբն են կազմում երկու տարբերակով ներկայացված թասերը: Արանք մի դեպքում համեմատաբար ուղիղ կողերով, սրվող շուրթով, բացդարչնագույն մակերեսով ամաններ են, որոնցից մեկը իրանի ստորին մասում հավելադեր պլտկրկազարդեր ունի (աղ. VII, 14, 18), իսկ մյուսում՝ ձևավորում են դեպի վեր լայնացող կողերով լայնաբերան աման (աղ. VII, 17): Պայմանականորեն թասերի խմբում ենք դասում և ուղիղ կողերով, սրվող շրթով ամանը, որի մակերեսը բացդարչնագույն է: Այս հարթահատակ ամանը նախորդներից տարբերվում է ստորին մասում փոքր-ինչ լայնացող և հարթ հատակ ձևավորող տեսքով (աղ. VII, 21):

Խոսելով I շերտից հայտնաբերված ամանների մասին, նշենք և քարից պատրաստվածները: Դրանցից մեկը տուֆից է և կրկնում է թասերի I տարբերակի ձևը այն տարբերությամբ, որ սրա ուղիղ կողերը միանում են փոքր-ինչ կլորացող ետևակրն (աղ. VI 9): Ամաններից մյուսը բազալտից է պատրաստված և ձևով պատճենում է քրեղանների I տարբերակը՝ ինչպես ուղիղ բարձրացող կարճ շրթով, այնպես էլ իրանի կլորացող ձևով (աղ. VI, 8):

Ավարտելով I հորիզոնից հայտնաբերված նյութերի քննությունը, նշենք և սպիտակ գույնի, մեջը դարչնագույն երիզներ ունեցող քարից պատրաստված ռաժանարարը: Այն ուղղանկյունաձև, ստորին մասում փոքր-ինչ գոգավորված, իսկ վերինում՝ բրգաձև զարդ է: Իրի ստորին եզրերը ատամնավոր են, իսկ կողերին առկա են երկու անցք (աղ. VII, 22): Այս իրի զուգահեռները, ինչպես և բազալտից պատրաստված քրեղանինը, ներկա տվյալներով, համաժամանակյա հուշարձաններում մեզ հայտնի չեն: Թվագրության եամար էական են մյուս նյութերը: Այսպես, կարմիր հիմնագույնի վրա սև կամ բոսորդարչնագույնով ստացված զալարապարույրներով, սանրատամ շեղանկյունիներով ու կրկեսակրի ձևով զարդեր ունեցող ամանների զուգահեռները բազմաթիվ են մ.թ.ա. XVIII-XVIIդդ. թվագրվող հուշարձաններում (*Мартыросян А.А.*, 1964, նկ. 15-17: *Хачатрян Т.С.*, 1975, նկ. 52: *Խանգաղյան Է.Վ.*, 1979, էջ 68-69): Մ.թ.ա. XVIII-XVIIդդ. թվագրվող հուշարձաններում պարուրա-

զարդ և սանրատամ շեղանկյունիներով զարդարված խեցանոթներն ուղեկցվում են ատամնավոր «քայլող» դրոշմիչով զարդանախշված խեցանոթներով: Նույն երևույթն է: ռիտվում և Շիրակավանում:

Առանձին հետաքրքրություն են ներկայացնում սև փայլեցրած մակերեսով գավաթի (աղ. VII, 7) և փորագիր զարդեր ունեցող քրեղանների բեկորները (աղ. VII, 10, 13), որոնց կապը վաղ բրոնզի դարաշրջանի խեցեգործության հետ ակնհայտ է: Այս տեսակետից առանձին հետաքրքրություն է ներկայացնում և էլառի № 29 դամբարանից հայտնաբերված քրեղանը, որի ուսերը զարդարված են վաղ բրոնզի ձևերը կրկնող, ընդհանուր առմամբ սև ներկով կատարված, փոքր ու մեծ գծաձևով ժապավեններով: Այս անոթի հետ հայտնաբերված են Շիրակավանի թասիկներից չտարբերվող մուշկներ: Վերջիններս գտնված են էլառի այլ դամբարաններում, որոնք թվագրված են մ.թ.ա. II հազ. սկզբով (*Խանգաղյան Է.Վ.*, 1979, էջ 62-64, նկ. 86): Միջին բրոնզի դարաշրջանի վաղ փուլի նյութերում իր գույնահեռներն ունի փորագիր բեկյալներով զարդարված քրեղանի բեկորը (աղ. VII, 13): Ջարդի այս ձևը նույնպես կապվելով վաղ բրոնզեդարյան ավանդույթներին, հանդես է գալիս Գառնիի ամրոցից, Արթիկից, Ջառջառիսից հայտնաբերված խեցանոթների վրա (*Խանգաղյան Է.Վ.*, 1969, նկ. 91): Հետաքրքիր են Հառիճի նյութերը, որոնց շարքում առկա է և մի քրեղան (*Хачатрян Т.С.*, 1975, էջ 105-109, նկ. 46, 49): Այն ձևով ռիչեցնում է Շիրակավանի մուշկը (աղ. VII, 16), տարբերվելով նրանից ալիքաձև կետագարդերի բացակայությամբ: Այս զարդերը, սակայն, առկա են Հառիճի համաժամանակյա այլ դամբարաններից (№ 108, 111 և այլն) հայտնաբերված խեցանոթների վրա: Հառիճից հայտնաբերված նյութերի շարքում առանձին հետաքրքրություն է ներկայացնում № 108 դամբարանից հայտնաբերված կճուճը, որը ուղեկցվելով գունազարդ անոթներով, ուսերին հատիկազարդ ունի: Այդ նյութերը հեղինակի կողմից թվագրված են մ.թ.ա. XIX-XVIII դդ.: Խոսելով Հառիճի դամբարանադաշտից հայտնաբերված նյութերի մասին մշեք, որ այստեղ բացվել են դամբարաններ, որոնցից հայտնաբերված խեցանոթների շարքում գերակշռում է կետագարդը: Տվյալ դեպքում նկատի ունենք №№ 50, 93, 111 և այլ դամբարաններից հայտնաբերված նյութերը, որոնք կապվելով Շիրակավանի մուշկների հետ, թվագրվում են մ.թ.ա. XVIII-XVII դդ.: Իրոք, Հառիճից հայտնաբերված նյութերը ներկայացված են նույն՝ կետերով ստացված ալիքաձև գծագրերով: Ինչպես և սանրատամ բեկյալներով: Նմանությունները, սակայն, այս խմբի խեցեղենի հետ վերոնշյալ գծերով չեն սպառվում: Հառիճի այս խմբի նյութերը զարդարված են հավելադիր ելունդագոտիներով, կամարաձև կետապատկերներով (դամբ. № 111) և այլն (*Хачатрян Т.С.*, 1975, էջ 106-109): Նշենք, որ Հառիճի նյութերը զարդարված են սպիտակ ընդելուզված նախշերով: Ինչպես կտեսնենք ստորև, զարդանախշի ստացման այդ եղանակը առկա է Շիրակավանում: Այստեղ մշեք միայն, որ սպիտակ նյութով լցված զարդեր ունեն և Ուզերլիկ-թեփեի՝ շերաագրական հստակ պատկեր ունեցող բնակավայրի II շինարարական հորիզոնից հայտնաբերվածները (*Кущварева К.Х.*, 1965, էջ 74-99, նկ. 23-31): Նման նյութեր են հայտնաբերված և Սևանգետի, Գավառի, Լճաշենի № 6 դամբարանաթմբից և այլ հուշարձաններից: Վերջիններիս շար-

քում են նույն՝ սև փայլեցրած, բջջաշար ալիքսազարդերն (հմմտ. աղ. VII, 4,5 Սևան-գետի նյութերի հետ) ունեցող կճուճները, սպիտակ նյութով լցված կետազարդ ու գունազարդ անոթները, որոնք, ինչպես ուզեուիկյան մմուշները, թվագրված են մ.թ.ա. XVIII-XVIIդդ. (*Мартыросян А.А.*, 1964, էջ 56-60: *Խանզադյան Է.Վ.*, 1960, էջ 65-77): Հայտնաբերված նյութերը վաղ հատկանիշներ դրսևորելով հանդերձ (աղ. VII, 7,10,13), այնուամենայնիվ երևան են բերում նոր գծեր (բջջաշար զարդ, ելունդագոտիներ, փորագիր խաչեր և այլն), որոնք լայն տարածում են ստանում հետազայում: Դիտվող առանձնահատկությունները, ինչպես և բերված զուգահեռները թույլ են տալիս I հորիզոնի նյութերը թվագրել մ.թ.ա. XVIII-XVIIդդ.:

Վերին՝ II հորիզոնի խեցեղենը- այստեղ ևս գերակշռող կճուճներն են, քրեդաններն ու թասերը: Կճուճներից երկուսը փքուն իրանով, կարճ վզով անոթներ են: Դրանցից մեկն ունի թեթևակի դուրս կլորացող շուրթ (աղ. VIII, 4), մյուսի կարճ վլլզը ուղիղ է (աղ. VIII, 5): Անոթներից առաջինի մակերեսը սև, ագաթափայլ է, երկորդինը՝ գորշ, թույլ փայլեցրած: Այս անոթները, ինչպես և I հորիզոնից գտնվածը, կտրվածքում ամբողջությամբ սև են: Կճուճներից մյուս երեքից երկուսն ունեն դուրս ճկված շուրթ և կլորացող իրաններ (աղ. VIII, 1,2), իսկ երրորդի վիզը ուղիղ է (աղ. VIII, 3): Անոթների սև (աղ. VIII, 2,3) և կարմրադեղնավուն (աղ. VIII 1) մրոտված մակերեսները զարդարված են թույլ ակոսագծերի մեջ լցված կարճ փորագիր գծերով, եղունգազարդով, ալիքներով և կամ սոսկ հատիկազարդով, որոնց վաղ զուգահեռներն են Հառիճի № 108 դամբարանից հայտնաբերվածները: Կճուճներից հաջորդ երկուսի շագանակազույն ու դեղնամոխրագույն անփայլ մակերեսները նույնպես մրոտված են: Այս անոթների իրանները թեթևակի երկկոնիկ տեսք ունեն. ավարտվում են դուրս թեքվող կարճ վզով, որոնցից մեկի շուրթը թեթևակի սրվում է (աղ. VIII, 8), մյուսինը՝ դեպի դուրս թեք է կտրված (աղ. VIII, 6): Այս կճուճներից մեկի ուռուցիկ մասով հավելադիր ելունդագոտի է անցնում, իսկ ուսը զարդարված է կետերով ստացված անկյունաձև պատկերներով (աղ. VIII, 8): Այս խեցանոթի զուգահեռներն են Հառիճի № 93 և այլ՝ մ.թ.ա. XVIII-XVIIդդ. թվագրվող դամբարաններից հայտնաբերվածները: Կճուճներից վերջինի իրանը ունենալով նույնպես թույլ երկկոնիկ տեսք, նախորդներից տարբերվում է վերին մասի թեթև կլորացող ձևով, իսկ ուղիղ բարձրացող կարճ վիզն ավարտվում է դուրս ճկված շրթով: Անոթի դարչնաբոսորագույն, թույլ փայլեցրած մակերեսը վզի մասում զարդարված է սեղմամբ ստացված ուղղահայաց կարճ գծազարդերով (աղ. VIII, 7): Բոլոր կճուճների բեկորները կտրվածքում սև կամ դարչնագույն են:

Քրեդաններ- ներկայացված են մի քանի տարբերակով: Դրանցից երկուսը սև, ագաթափայլ մակերեսներով ամանների մասեր են, որոնք առանձնանում են իրանների շեշտված անցումներ ունեցող եռամաս տեսքով: Ամաններից մեկն ունի կարճ, ուղիղ շուրթ (աղ. VIII, 18), մյուսի մոտ այն թեթևակի դուրս է ճկված (աղ. VIII, 17): Ամաններից երկրորդը ուսի մասում զարդարված է վատ պահպանված, սպիտակ նյութով լցված, ալիքաձև տարված սանրաաամ գույգ գծազարդերով (աղ. VIII, 17): Վերը խոսվող սպիտակ նյութով զարդանախշի մասին: Այստեղ նշենք միայն, որ այս ամա-

նի ձևն է կոկնուս Աևանգետսից հայտնաբերվածոր, որի եետ գտնված այլ անոթների զարդանախշը (բջջաշար ալիքներ, զալարապարույր և այլն) կոկոն երևան է: զալիս և Շիրակավանի բնակավայրի այս շերտում: Քրեդաններից վերջին երկու բեկորներից մեկը կոկնելով I շերտից հայտնաբերվածներին, կիսագնդաձև իրանով և կարճ, ուղեղ վզով աման է, որի ստորին մասով հավելադիր ելունդագուռի է անցնում: Ամանի դարչնագույն մակերեսը վերին մասում զարդարված է կետերով ստացված անկյունաձև պատկերով (աղ. VIII, 16): Ինչ վերաբերում է քրեդաններից վերջինին, ապա այն նույն ձևի իրան ունի, որը, սակայն, դուրս ճկված շուրթով է ավարտվում: Ամանի սև փայլեցրած մակերեսն անզարդ է (աղ. VIII, 19): Այս նյութի ճշգրիտ զուգահեռը, երկկոնիկ իրանով, ինչպես և ակոսազարդերի միջև տարված փորագիր թեք գծերով զարդեր ունեցող կճուճների և այլ՝ մ.թ.ա. XVIII-XVII դդ. թվագրվող նյութերի ուղեկցությամբ հայտնի է Հառիճի № 93 դամբարանից և այլ վայրերից:

Թասեր, գավաթներ- ներկայացված են ինչպես I շերտից հայտնի, այնպես էլ նոր ձևերով: Առաջինների թվին է պատկանում վարդագույն, անփայլ մակերեսով, հարթահաասե, զրեթե ուղիղ բարձրացող կողերով (աղ. VIII, 14), ինչպես և դեղնագորշավուն մակերեսով, դուրս թեքվող իբանով անոթը, որն ավարտվում է սրվող շրթով (աղ. VIII, 12): Այս անոթների զուգահեռները կոկին Հառիճի դամբարաններից (№№ 4, 63, 104) հայտնաբերված նյութերում են ու թվագրվում են մ.թ.ա. XIX-XVIII դդ.: Հառիճի № 4 դամբարանում իր զուգահեռներն ունի և վարդագույն թասիկը, որի սրվող շրթով ավարտվող կլորացող իրանը ստորին մասում գոգսավորվում է դեպի ներս և ավարտվում հարթ հատակել (աղ. VIII, 11): Վերին մասում ներս թեքված կողեր և թեթևակե սրվող շուրթ ունի և սև փայլեցրած մակերեսով հարթահատակ թասը (աղ. VIII, 15): Սև, թույլ փայլեցրած մակերես ունի և թասիկներից մեկ ուրիշի բեկորը, որի երկթեք իրտնը ավարտվում է դուրս թեքվող ու սրվող շուրթով (աղ. VIII, 9): Անոթներից դեղնակաթմրավուն մակերեսով, գլանաձև իրանով, ուսի մասում ներս հակված և դեպի դուրս թեքվող, սրվող շուրթով ավարտվող փոքր կճուճի անցք ունի (աղ. VIII, 10):

Նավակաձև ամաններ - խեցանոթների այս տեսակը երկու հալկադիբ կողմերից թեթևակի ներս ճկված վողեր ունի: Երկու բեկորով ներկայացված այս ամաններից մեկն ունի սև, ազաթափայլ մակերես և շագանակագույն աստառ: Ամանի վերին մասը գոտևորված է զույգ ակոսներով (աղ. VII, 23): Բեկորներից երկրորդի մակերեսը նույնպես սև փայլեցված է (աղ. VII, 24): Այսօրինակ ամանները գոյատևածան երկար ժամանակաշրջան են ընդգրկում, հայտնի են վաղ-ուշ բրոնզեդարյան հուշարձաններում և թվագրության համար եական նշանակություն չունեն: Թերևս, տվյալ դեպքում, նյութի վաղ ասրիքը կարող է եուշել խեցու կոտրվածքում դիտվող, թույլ արտահայտված երկգույն երանգը (շագանակագույն աստառ և սև մակերես), որը վաղ բրոնզի դարաշրջանի խեցեղեն արտադրանքի բնորոշ հատկանիշներից է: Բեկորներից վերջինը կարմիր մակերես ունի, որի վրա պահպանված են դարչնակարմրավուն գույնով ստացված կամարածև պատկերների եատվածներ: Նույն գույնով արված ցանցկեն գծերով լցված այս պատկերները վերին մասում երիզված են ալիքաձև գոտիով (աղ. VIII, 13):

Ավարտելով հայտնարերված նյութերի քննությունը, նշենք և կենտրոնում փոքր-ինչ հաստացող և ծայրում կիսագնդաձև գլխիկով ավարտվող, բրոնզյա ծողից պատրաստված գործիքը, որը հավանաբար դրոշմիչ կամ հարթիչ է եղել (աղ. VIII, 20): Հնարավոր է, որ գործիքի հակառակ՝ կոտրված ծայրը սրված է եղել ու ծառայել միաժամանակ և որպես դուր: Այդպիսիների առավել զարգացած նմուշները հայտնի են Սալխերիում (*Курфтия Б.А.*, 1941, էջ 13-14, նկ.10), իսկ վաղ օրինակները տեսնում ենք Թրիալեթիում մ.թ.ա. III հազ. թվագրվող նյութերի շարքում (*Жоржикашвили А., Гогодзе Э.*, 1974, աղ. 46, 337, աղ. 48, 337):

Հանրագումարի ռեբելով չորրորդ սենյակից հայտնարերված նյութերի քննության արդյունքները, նկատում ենք, որ չնայած մի շարք վաղ հատկանիշների, դրանք երևան են ռեբում նոր գծեր, որոնք սկիզբ առնելով մ.թ.ա. XVIII-XVII դդ., բնորոշ են դառնում հետագայում: Հաշվի առնելով այս նյութերին հասկանալի կատարյալ տեսքը, նոր զարդանախշերի զուգորդումները, առաջին և երկրորդ հորիզոնների նյութերը թվագրում ենք մ.թ.ա. XVIII-XVII դդ.:

Հետագոտելով Շիրակավանի միջին բրոնզեդարյան նյութերը, նշենք և III սենյակի վերին՝ 1-1.5 մ խորության վրա տարածվող խառը շերտից, մ.թ.ա. I հազ. սկզբին պատկանող խեցեղենի ռեկորների ետ հայտնարերվածները, որոնք ամենայն հավանականությամբ թափոն են հանդիսացել: Բեկորներից երեքը կարասների, իսկ մեկը՝ քրեղանի մասեր են: Վերջինիս սև փայլեցրած մակերեսը, ինչպես և IV սենյակից գտնվածներինը, զարդարված է ալիքաձև ըջջաշարով (աղ. IX, 7): Ինչ վերաբերում է կարասներին, ապա դրանցից երկուսն առյուսագույն, ամփայլ մակերեսներով, փքուն իրաններով, կարճ վզով և դուրս ճկված շուրթով անոթներ են, որոնցից մեկի ուղղ զարդարված է եռանկյունիների մեջ լցված, հակադիր տարված եղևնաշար խազվածքներով, իսկ մյուսը՝ ալիքաձև դասավորված եատիկազարդով (աղ. IX, 3): Բեկորներից վերջինը կարմիր գույնի մակերես ունի, որն ուսի մասում զարդարված է սև գույնով ստացված ալիքներով ու դրանցից ներքև տարված սանրաձև պատկերներով, Անոթի վզի վրա պահպանված են չորս շարքով տարված ուղղահայաց գծեր (աղ. IX, 2): Նյութերից վերջինը սանդղոթ է (աղ. IX, 17):

Համանման իրեր հայտնարերվեցին և II սենյակի հարթակի հարավ-արևմտյան կողմի եզերող հենապատին գուգահեռ ձգվող սլատի մոտ ընկած տարածքի (V կառույց) վերին շերտից: Այդ նյութերը ներկայացված են առանձին խեցանոթների ռեկորներով, վարդագույն կայծքարից պատրաստված մանգուղի ներդիրով (աղ. IX, 19) ու վանակաաե քերիչով (աղ. IX, 18):

Հայտնարերված խեցանոթների ռեկորներից քրեղաններին պատկանողները մի դեպքում սև փայլեցրած մակերեսով, կլորացող իրանով և դուրս ճկված շուրթ ունեցող ամաններ են, որոնցից մեկն առանձնապես է մակերեսի դեղնավուն, ամփայլ մրոտված գույնով (աղ. IX, 4): Չնով այս ռեկորից փոքր-ինչ տարրերվում է դարչնասևագույն, թույլ փայլեցրած մակերեսով մեկ այլ քրեղանի մաս: Վերջինիս կլորացող իրանն ուսի մասում շեշտված անցումով միանում է ուղիղ բարձրացող կարճ շոթին (աղ. IX, 6): Շուրթի և իրանի նույն ձևն ունի և մեկ այլ քրեղանի ռեկոր. որի սև,

անփայլ մակերեսը միոտված է (աղ. IX, 5): Այս նյութերի հետ հայտնաբերվեցին և այլ անոթների բեկորներ: Դրանցից մեկն ունի կլորացող իրան, որի սև փայլեցրած մակերեսը զարդարված է երկշար բջջանախշով, որոնց միջև տեսադիտելի է տարված, իսկ բջջազարդից ներքև ելունդագուսի է անցնում (աղ. IX, 12): Բեկորներից հաջորդի սև, ագաթափայլ մակերեսը զարդարված է եռաշար կետագծերով ստացված կամարածն պատկերով, որի կենտրոնական մասով իջնում են սանրատամ զույգ անկյունածն գծեր. վերջիններս ստորին մասում հատվում են կետերով ստացված եռաշար ինչ-որ զարդի մասով, Այս զարդերը լցված են սալտակ նյութով (աղ. IX, 11): Կետազարդերով ստացված պատկերների հատվածներ են առկա և մյուս բեկորների վրա: Դրանցից մեկը վրա, որն ունի սև, թույլ փայլեցրած մակերես, առկա է փորագիր կրր գծազարդից պահպանված հատված, որի մի ծայրին է միանում խորը, խոշոր կետերով ստացված, գույզ գոտիներից կազմված զարդապատկերը (աղ. IX, 10): Բեկորներից մյուսը, որը դարչնադեղնավուն լոսած մակերես ունի, զարդարված է կետերով ստացված եռանկյունածն պատկերով, որը գույզով ներքև է ուղղված (աղ. IX, 15): Անոթներից հաջորդն է ձեռքով պատրաստված դեղնավուն, թաղարածն, միոտված մակերես ունեցողը, որն ավարտվում է դուրս թեքված, սրվող շրթով (աղ. IX, 8): Հաջորդը դարչնագույն, միածածկ մակերեսով, վերին մասում ծալքավորված տեսք ունեցող երկկոնիկ իրանով գույզ է, որն ավարտվում է նեղ բերան ձևավորող կարծ շրթով: Անոթի ներքին մակերեսին արված են խորդուբորդուբյուրներ, փոսորակներ (աղ. IX, 9): Բեկորներից վերջին երկուսը գունազարդ անոթների մասեր են: Դրանցից մեկի կարմիր ներկած մակերեսը զարդարված է մուգ կարմիրազանգակագույն ներկով արված, թեք գծերով լցված շեղանկյունածն պատկերներով ու դրանց վերևով անցնող եռաշարք ալիքածն գծերով (աղ. IX, 14), իսկ մյուսը՝ սև ներկով ստացված, իրար միացող կրսաշրջանների ու կրկնասակրի պատկերով, որոնք իրարից անջատվում են ներկով արված հորիզոնական հոծ գոտիով (աղ. IX, 16):

Ավարտելով III սենյակի վերին շերտից և V կառույցի տարածքից հայտնաբերված նյութերի նկարագրությունը, նկատում ենք, որ դրանց մի մասը կրկնում է IV սենյակից գտնվածներին: Տվյալ դեպքում նկատի ունենք սանրատամ նախշով, դուրս ճկված կամ ուղիղ շրթով զարդարուն և անզարդ քրեղանները. դրանք առկա էին և IV սենյակից եայտնաբերված նյութերում: Վերջիններիս շարքում էին և հատիկազարդով ու շեղանկյունիներով, ինչպես և կրկնասակրի պատկերով զարդարված բեկորներն ու կետերով ստացված, տարատեսակ զարդեր ունեցող ամանները: Ինչ վերաբերում է մյուս խեցանոթների զարդերին, ապա դրանք առավել ընդուն են բրոնզի դարաշրջանի վերջին փուլի խեցեգործական արտադրանքին: Այսպես, զույգ ալիքածն բջջաշարով և ուռուցիկ զտեզարդով խեցու բեկորներ առկա են Մեծամորում, Գառնիի ամրոցում, Օշականում, իսկ Ուզերիկ-թեփեում այդպիսիք գտնվել են սանրատամ շեղանկյունիների զարդանկարներով խեցանոթների հետ միջին և վերին շերտերում և այլուր (*Խանգաղյան Է., Սկրտչյան Կ., Պարսամյան Է., 1973, էջ 25, նկ. 24-25: Խանգաղյան Է., 1969, սղ. XXXII: Կոշարեա Կ.Մ., 1965, էջ 92-93,*

նկ. 24): Թվագրման տեսակետից որոշակի հետաքրքրություն են ներկայացնում և կետերով ստացված եռանկյունաձև ու նուրբ սանրատամ նախշով արված բեկորները: Վերջիններիս զուգահեռները տեսնում ենք Ուզերլիկ-թեփեի վերին շերտում, Վանաձորի, Գավառի ուշ ժամանակաշրջանի նյութերում և այլ հուշարձաններում: Ինչ վերաբերում է կետերով ստացված եռանկյունաձև զարդեր ունեցող անոթներին, ապա դրանք առկա են Հառիճի մ.թ.ա. XVII-XV դդ. թվագրվող այնպիսի դամբարաններում ինչպիսիք են №№ 78, 24 և այլն: Խոսելով այդ զարդաձևերի առանձնահատկությունների մասին, Տ.Ա. Խաչատրյանը նշում է, որ այս փուլի եռանկյունաձև պատկերները ուղղված լինելով զագաթներով ներքև, տարբերվում են վաղ զարդերից ավելի ձգված տեսքով և իրենց մեջ լցված իռոշորահատիկ կետերով (*Պատմություն Հայաստանի* Գ. 1, 1975, էջ 112, նկ. 69, 73, 75, 76):

Ձուգահեռների մյուս խումբն են Լոռի-բերդեց մ.թ.ա. XVI-XV դդ. թվագրվող նյութերի հետ հայտնաբերվածները (*Պատմություն Հայաստանի* Գ. 1, 1975, էջ 112, նկ. 69, 73, 75, 76): Հայտնաբերված նյութերի առանձնահատկություններն ու բերված զուգահեռները թույլ են տալիս դրանք թվագրել մ.թ.ա. XVII-XVI դդ.:*

Ավարտելով մթջին բրոնզեդարյան նյութերի քննությունը, նշենք և II դամբարանադաշտի տարածքում գտնվող երեք դամբարաններից հայտնաբերվածները: Այդ դամբարանների տարածքը վարելահողերի վերածվելու ընթացքում զրկվել էին արտաքին նշաններից: Դամբարանները եայտնաբերվեցին շինարարական աշխատանքների ժամանակ:

3. ՄԻՋԻՆ ԲՐՈՆԶԵԴԱՐՅԱՆ ԴԱՄԲԱՐԱՆՆԵՐ (պեղ.՝ Լ.Ա. Պետրոսյան)

Դամբարան № 40 (8-79թ.) ** - գտնվում էր Շիրակավան գյուղից 400-450մ հարավ: Պեղման առիթ հանդիսացան գետնի մակերեսին սփռված մանր և մթջին չափերի քարերի հավասար կուտակումները: Հիմնահողային դամբարանախուցը (չափ.՝ 2x1x0.7մ, ուղղութ.՝ հյուսիս-արևմուտքից եարավ-արևելք) գուրկ էր ծածկասալերից: Ննջեցյալը թաղված էր դամբարանի հարավային կեսում, աջ կողքի վրա, ձեռքերն ու ոտքերը խիստ կծկված, գլուխը դեպի հյուսիս ուղղված վիճակում: Դամբարանի հյուսիսային կեսում դրված էին 4 խեցանոթ (աղ. X, 12-15), իսկ կենտրոնական մասում հայտնաբերվեց խոշոր եղջերավոր կենդանու ոտքի ոսկոր:

Դամբարան № 41 (9-79թ.)- գտնվում էր նախորդից 10-11մ դեպի հյուսիս: Այս խաթարված դամբարանը ևս ռիմնահողային էր և մոտավորապես ունեցել էր 3.4մ

*Լ.Ա. Պետրոսյանի կարծիքով Շիրակավանի IV կացարանի երկու հորիզոնների նյութերը ընդունել են միջին բրոնզի վերջին փուլին և պետք է թվագրել մ.թ.ա. XVII - XVI դարի I կեսով:

**Դամբարանների համարները տրված են ընդհանուր համարակալմամբ: Փակագծերում նշված համարները համապատասխանում են դաշտային համարակալմանը:

երկարություն, 1.2մ լայնություն, 1.1մ խորություն: Այստեղ գտնվեցին զգալի քանակությամբ փայտածուխի մնացորդներ: Դամբարանի հյուսիսային պատի մոտ դրված էր խոհանոցային կճուճ, որի կողիին քարեր էին հենած (աղ. X, 1 ձևի): Հետագայում պարզվեց, որ այս դամբարանի նյութերի մի զգալի մասը հավաքվել և տրամադրվել է ԵՊՀ-ի հնագիտական թանգարանին, որոնք հրատարակվել են Ա.Փիլիպոսյանի կողմից (*Ա.Փիլիպոսյան*, 1999, աղ. 24):

Դամբարան. № 42 (10-79թ.)- գտնվում էր նախորդից 30-35մ դեպի հարավ-արևմուտք: Գետնի մակերեսին նշարվում էին սալերի առանձին մասեր: Հյուսիս-արևելքից հարավ-արևմուտք ուղղված հիմնահողային դամբարանը (չափ՝ 2.8x1.5 0.6մ) ծածկված էր երեք սալաքարով: Դամբարանի հատակոն դրված էին 11 խեցանոթ (աղ. X, 1-11), որոնցից 6-ը կճուճներ են, իսկ 5-ը քրեղաններ: Դամբարանափոսի հյուսիսային մասում և արևմտյան պատի երկայնքով դրված էին խոշոր եղջերավոր կենդանիների ոսկորներ: Այստեղ մարդկային կմախքի մնացորդներ չհայտնարեվեցին:

Հաշվի առնելով դամբարանների համաժամանակյա լինելը, ինչպես և նյութերի նմանությունը, կոկնողություններից խուսափելու նպատակով, նպատակահարմար ենք գտնում դրանք համատեղ քննարկել:

Կճուճներ - ութ նմուշով ներկայացված այս անոթները թաժանվում են չորս տարրերակի: Առաջինում ենք դասում մեկո (աղ. X, 12), որն ունի փայլեցրած մակերես, ուռուցիկ, քիչ ձգված իրան, ցածր, ուղիղ վիզ, կտրած շուրթ: Ուսերը զարդարված են փայլեցմամբ արված ուղղահայաց գծերով, որոնցից ներքև ակոսագոսի է անցնում: Այս կճուճը իր ձգվածությամբ և փայլանախշի առկայությամբ նման է Հառիճի № 24 և № 44 դամբարաններից հայտնարեվածներին (*Խաչատրյան Դ.Ս.*, 1975, էջ 112, նկ. 67, էջ 119, նկ.73): Վերջիններին ուսերը զարդարված են կետերով: Նման իրանով մթ խոհանոցային կճուճ է հայտնի նաև միջին բրոնզի վորջին փուլին պատկանող Քեթիի դամբարաններից մեկում (*Սեդրոսյան Ա.Ա.*, 1989, աղ. 42): Հարկ է նշել, որ Շիրակավանի նմուշը թերված զուգահեռներից տարրերվում է կտրած շուրթով, որը կոկնում է Շիրակավանի ընկալտեղիի մթջին բրոնզեդարյան շերտից և նույն ժամանակաշրջանին պատկանող Հառիճի դամբարաններից հայտնարեվածներին (*Խաչատրյան Դ.Ս.*, 1975, էջ 94-123):

Երկրորդ տարրերակում ենք դասում կճուճներից երեքը: Դրանցից մեկը պատրաստված է խոշորահատիկ ավազախառն կավոց. ունի գորշ և դարչնագույն երանգներով հարդարված մակերես, կլորացող իրան, ցածր վիզ, դուրս ճկված շուրթ: Վզի և իրանի միացման մասում արված են երկու ակոսագոսիներ, իսկ շուրթը, ուսը և հատակը եզրերը զարդարված են հատիկազարդով (աղ. X, 13): Նման ձևերով և ուսերը հատիկներով զարդանախշված կճուճներ են հայտնի Շիրակավանի ընկալտեղիի միջին բրոնզեդարյան շերտից, Հառիճի մ.թ.ա. XVIII-XVII դարերով թվագրվող № 85 դամբարանից (*Խաչատրյան Դ.Ս.*, 1975, էջ 106, նկ. 62, էջ 120, նկ.74) և այլ հուշարձաններից: Շուրթերի և հասկալվես հտտակի զարդանախշմամբ մեր օրինակը առավել մոտ է միջինից ուշ բրոնզին անցման ժամանակաշրջանին պատկանող Օլէի

№ 11 և № 13, Գաղթեկրլիի № 6, Բայրուրտի դամբարաններից և Լիլոյի № 5 դամբարանաբլուրից հայտնաբերվածներին (*Սիլվաուրյա Կ.Ն.*, 1979, աղ. LIII, 21, LIV, 1, LV, 2, LVI, 1, LVII, 1), որոնք առավել լայն տարածում են գտնում հետագայում:

Կճուճներից մյուս երկուսը մի դեպքում զարդարված են ակոսագոտիով և փորագիր ալիքագոտիով (աղ. X, 1), մյուս երեքը՝ ակոսագոտիներով (աղ. X, 2): Ինչպես հատիկներով, սյնալես էլ ալիքագոտիներով և հորիզոնական ակոսներով զարդարված խեցեղենի վաղ մնուշները երևան են գալիս մ.թ.ա. XVII-XVI դարերից, և ինչպես վերը տեսանք, դրանք հայտնի են Հառիճի համաժամանակյա մթ շարք դամբարաններից, Վերին Նավերի № 24 դամբարանաբլուրից (*Տյոմոյան Ա.Ե.*, 1983, էջ 91, նկ. 1): Այդպիսիք հայտնի են նաև Շիրակավանի բնակատեղիի մ.թ.ա. XVII-XVI դդ. թվագրվող շերտից և Վրաստանի՝ միջինից ուշ բրոնզին անցման փուլին պատկանող դամբարաններից:

Երրորդ տարբերակում ենք դասում կճուճներից երեքը (աղ. X, 4-6): Դրանք սև, արծաթափայլ մակերեսով, ուռուցիկ իրանով, ցածր վզով, դուրս թեքված կլորացող շուրթով, հաթ հատակով անոթներ են: Վերջիններս զարդարված են շուտ մաքրվել սպիտակ և կարմր գույնի ներկերով արված մեանդրներով, որոնց զուգահեռները հայտնի են Լճաշենի և Արթիկե՝ մ.թ.ա. XVI-XV դարերին պատկանող դամբարաններից: Ինչ վերաբերում է ուսումնասիրվող կճուճների ձևերին, ապա դրանք սկզբ առնելով միջին բրոնզի վաղ փուլերում, առավել լայն տարածում են գտնում հետագա դարերում: Այդպիսիք հայտնի են ինչպես վերը նշված Շիրակավանի բնակատեղիի շերտից, այնպես էլ Հառիճից (*Ջաչատրյան Կ.Ս.*, 1975, էջ 97, նկ. 46, 47, էջ 98, նկ. 49, էջ 103 նկ. 54), Էլաոից (*Խանգաղյան Է.Վ.* 1979, էջ 64, նկ. 38), Դիլիջանից (*Եսայան Ս.Ա.*, 1976, էջ 106, աղ. 85, նկ. 4), Ուզբեղիկ-թեփեի II-III շերտերից (*Կուշնարեյա Կ.Մ.*, 1965, էջ 90, նկ. 22, էջ 91, նկ. 23) և այլ վայրերից: Այս կճուճները կրկնում են միջին բրոնզի դարաշրջանի վերջին փուլին պատկանող, վերը իիշատակված Քեթիր № 18, Վրաստանի՝ անցումային ժամանակաշրջանին պատկանող (Չեմո-Բողբե, Օլէ, Ցլսինվալի, Գաղթեկրլի, Լիլո) հուշարձաններից հայտնաբերվածներին, որոնք առավել լայն տարածում են գտնում Հայաստանի և Լեռնալեռի մարզերում ու ինքնուրույն հուշարձաններում: Կճուճների չորրորդ տարբերակն ունի սև փայլեցված մակերես, կլորացող իրան, ուղիղ կանգնած ոչ բարձր վզ, կլոր շուրթ: Վիզը զարդարված է փայլեցմամբ արված ուղղանկյան գծերով (աղ. X, 3): Լև իրանի ձևով մնան է վերոհիշյալ հուշարձաններից (Հառիճ, Գառնի, Դիլիջան, Ուզբեղիկ-թեփե) հայտնաբերվածներին, ինչ շուրթով՝ Հառիճի և Շիրակավանի մնուշներին: Ներկայացվող օրինակը տարբերվում է վլին արված փայլանախշերով, որի զուգահեռները հայտնի են Քեթիր № 18 և Թրիալեթիի № 7 և № 15 դամբարանաբլուրներից (*Դոգաձե Զ.Մ.*, 1972, աղ. 19, նկ. 10, աղ. 22, նկ. 30, 32), Լեծամորի ուշ բրոնզի վաղ փուլով թվագրվող շերտից (*Խանգաղյան Է.Վ., Սկրաշյան Կ.Ն., Պարսամյան Է.Ս.*, 1973, աղ. 6-7), Լոռի-Բերդից (*Դեվեձյան Ս.Գ.*, 1981, աղ. 10, նկ. 4), Արթիկեց (*Ջաչատրյան Կ.Ս.*, 1975, էջ 191-196, նկ. 93-109) և այլ վայրերից հայտնաբերվածներին:

Քրեղաններ - ունեն սև փայլեցված մակերես, ուռուցիկ գնդաձև իրան, ոչ բարձր

ոււլիդ վեգ, կլոր շուրթ, հարթ հատակ (աղ. X, 7-10,14,15): Մեկո իրանի ուռուցիմ մասը զարդարված է երկու շարք ակոսազոտիներով, մյուսի վրա պահպանված են թոժումից հետո սպիտակ և կարմիր գույնի, շուտ մաքրվող կրային մածուկով արված մեանդրանման զարդեր: Քրեդաններից մյուսն էլ գունազարդ է (աղ. X, 8): Նշենք, որ սպիտակ և կարմիր ներկորով զարդարված խեցեղեն մեծ քանակությամբ հայտնի է Լճաշենից (*Մնացականյան Ռ.Ռ.*, 1965, էջ 105): Այդպիսիք առկա են Քարաշամիի № 60 դամբարանում և Շամիրամի № 5 դամբարանաբլուրում (*Արշեյան Դ.Կ., Օգանյեսյան Վ., Մուրադյան Փ., Ավետիսյան Ս., Ստրոսյան Ա.*, 1990, էջ 60 և 62), Լոռի-Բերդի № 9 դամբարանում (*Դեվեճյան Ս.Գ.*, 1981, նկ. 15): Նշված բոլոր զուգահեռները, բացառությամբ վերջինի, թվագրված են միջինից ուշ բրոնզի անցման շրջանով: Նշենք, որ այս թվագրությունը վերաբերում է միայն երկգույն խեցեղենին, քանզի միայն սպիտակ ներկով զարդարված խեցեղեն հայտնի է միջին բրոնզի դարաշրջանից:

Գունազարդ քրեդանի կարմիր մակերեսը զարդարված է սև ներկով արված կրկնասակների և իրար մեջ ներգծված ուղղանկյունաձև պատկերներով (աղ. X, 8): Այս զարդապատկերները բնորոշ են Կարմիր վանքի (Թագաքենդյան) տիպի գունազարդ խեցեղենին (*Կուշնարեա Կ.Մ.*, 1960, էջ 140-141, նկ. 2,3) և հայտնի են Չառիճից (*Խաչատրյան Կ.Ս.*, 1975, էջ 102-106, նկ. 52-62), Էլառից (Խանգաղյան Է.Վ., 1979, էջ 68-69, նկ. 92-94), Վերին-Նավերից (*Սիմոնյան Ռ.Ե.*, 1983, էջ 91, նկ.1), Այգևանից (*Եսայան Ս.Ա.*, 1979, էջ 4) ու այլ վայրերից: Նման զարդապատկերներով խեցեղեն հայտնի է նաև միջին բրոնզի վերջին փուլին պատկանող հուշարձաններից, Քեթիր № 18 (*Ստրոսյան Ա.Ա.*, 1989, աղ. 42), Գլանջա-չայի № 3 (*Գումմել Կ.Կ.*, 1939, էջ 40, նկ. 4) դամբարաններից: Արարասյան դաշտավայրում պեղված բնակատեղիների (Ջբահովիտ, Մեծամոր) շերտազրական տվյալները եկան հստակոցնելու այս պատկերը: Նշված հուշարձաններում վերոհիշյալ գունազարդ խեցեղենը շագանակագույն, սև ազաթափայլ, կետազարդ և կոպիտ խոհանոցային խեցեղենի ուղեկցությամբ հարատևում է մինչև միջին բրոնզի վերջին փուլը (*Խանգաղյան Է.Վ.*, 1979, էջ 68-69):

Ուսումնասիրվող խեցանոթների շարքում առկա է ավազախառն կավեց պատրաստված, կոպիտ, վարդագուն մակերեսով, գլանաձև թեթևակի կլորացող շուրթով, հարթ հատակով փոքրին անոթ (աղ. X, 11): Տարրեր չափերի նման խեցանոթներ հանդիպում են Երրորդ և երկրորդ հազարամյակի մշակույթներում:

Ինչպես տեսանք, ուսումնասիրվող դամբարանների նյութերը բնորոշ լինելով միջին բրոնզեդարյան մշակույթին, դրսևորում են նոր հասկանիչներ (բարձր ուսեր, հատկապես կարմիր և սպիտակ ներկերով արված զարդեր, փայլագծեր, հատակի հատինաշարերով և ռազմաշար ակոսներ): Ջարդանախշման այս ձևերը առավել բնորոշ են միջին բրոնզի վերջի և միջինից ուշ բրոնզի անցման ժամանակաշրջանին և լայն տարածում են ստանում հետագա դարերում (րացառությամբ շուտ մաքրվող ներկով արվածների): Նշված փաստերը թույլ են տալիս Շիրակավանի № 40-42 դամբարանները թվագրել մ.թ.ա. XVII - XVI դարի առաջին կեսով:

Գ Լ ՈՒ Խ Ե Ե Ր Կ Ր Ո Ր Դ

ՈՒՇ ԲՐՈՆՁԵԴԱՐՅԱՆ ՀՈՒՇԱՐՁԱՆՆԵՐ

Բնակավայրի պեղված հատվածներում հետազոտվող դարաշրջանի անխաթար պահպանված կառույցներ չեն հայտնարեքված. հետագա դարաշրջանների շինարարական աշխատանքներն ավերել էին ուշ բրոնզեդարյան կառույցները: Այդ են փաստում I պեղավայրի պեղումների արդյունքները:

Վերը նշվեց, որ III կացարանի հարավային պատը մասամբ ավերվել էր հյուսիս-հարավ ուղղությամբ ձգվող պատով: Վերջինս, հարավային մասում անկյուն տալով, թեքվում էր արևմուտք: Այս պատերի միջև եղած տարածքը (VII սենյակ) ամբողջությամբ ծածկված էր փոքրիկ սալերով: Ուշ ժամանակաշրջանի պասկանող այդ կառույցի սայածածկ հատակի, որտեղից ոչ մի նյութ չհայտնարեքվեց, III սենյակի հատակից բարձր էր 1.1մ: Ուշ բրոնզեդարյան նյութերը, որոնք ներկայացված են կարասի, քրեղանների, կճուճի ռեկորներով ու հերունով (աղ. XI, 1-4,7), հայտնարեքվեցին սալահատակի տակ ընկած մշակութային շերտից 0.6 մ խորության վրա՝ III կացարանի հատակից 0.5մ բարձր: Ուշ բրոնզեդարյան նյութերից ցած մայր հողն էր. հետևաբար III սենյակի հարավային պատը հենված է եղել մայր հողի կտրվածքին, որի մեջ և խորացել էր ուշ բրոնզեդարյան շերտը, որն ամբողջությամբ պեղել չհաջողվեց: Ելնելով առկա տվյալներից, կարող ենք նշել միայն, որ VII կիսակառույց կացարանը (այստեղ ավերածության հետքեր չդիտվեցին) ուշ բրոնզի դարաշրջանին չի պատկանում: Այդ դարաշրջանին է պատկանում նախորդ գլխում հիշատակված, IV սենյակի հատակից 0.9-1.1մ բարձրության վրա բացված՝ ավերված կառույցի ո-ձև հատվածը, որտեղից հայտնարեքվեցին ազնվացեղ եղջերվի եղջյուրների մասեր, քրեղանի, թասերի, կճուճների ռեկորներ (աղ. XI, 5, 6, 8-10):

Հայտնարեքված նյութերից կարասը, սև փայլեցրած մակերեսով, ձգված, փքուն ուսերով իրան ունի և դուրս ճկված, կլորացող շուրթ: Կարասի ուսը զարդարված է գույգ ելունդագոսիների միջև ձգվող, սեղմմամբ ստացված ալիքներով, իսկ իրանը ուղղահայաց փայլագծերով (աղ. XI, 1): Ինչ վերաբերում է քրեղաններին, ապա դրանցից երկուսը կլորացող իրանով ու դուրս ճկված, կլորացող շուրթով ամաններ են, որոնց սև փայլեցրած մակերեսները մի դեպքում զարդարված են ելունդագոսիներով ու ցանցկեն փայլանախշով, մյուսում՝ փայլեցմամի ստացված լայն ժապավենով ու դրանից իջնող փայլագծերով (աղ. XI, 2,4): Քրեղաններից երրորդի՝ փոքր-

ինչ երկթեք, սև, թույլ փայլեցրած մակերեսով իրանը վերին մասում գարդարված է իրաք հաջորդող թույլ ճկվածքագուսիներով: որոնք մակերեսին ալիքավորված տեսք են տալիս: Այս ամանը ևս կլորացող շուրթ ունի (աղ. XI, 10):

Աիատեսակ են և երկու թասերը. ունեն կիսագնդաձև իբան և սրվող շուրթ: Մեկի մուգ շագանակագույն փայլեցրած մակերեսը գարդարված է ակոսագուսիով ու դրանից իջնող փայլագծերով, իսկ մյուսի սև փայլեցրած մակերեսը անգարդ է (աղ. XI, 5,6):

Գրեթե միանման են և երեք կճուճները: Լև անփայլ (աղ. XI, 7), դարչնագույն (աղ. XI, 8) ու կարմիր, գորշ բծերով ծածկված (աղ. XI, 9) այս ամոթների մակերեսները մրապաա են: Կճուճների իքուն իրանները գարդարված են հասփկեցրով և կամ հավելադիր պարանսագարդով ու փորագիր գծերով: Ամոթներից երկուսն ունեն դուրս կլորացող, իսկ մեկը՝ դեպի դուրս թեք կտրած շուրթ (աղ. XI, 9):

Նյութից վերջինը՝ ծայրում սրվող ոսկոռ հերունը, վերին՝ լայնացող մասում, կողքից ելնող մբջանցին անցք ունի (աղ. XI, 3):

Կրկնողություններից խուսափելու նպատակով այստեղ չենք ծանրանա քննված նյութերի առանձնահատկությունների, բնորոշ գծերի վեր հանման և գուգահեռների թվարկման վրա: Այդ հարցերին կանդրադառնանք հետագուտվող դարաշրջանին պատկանող դամբարաններից հայտնաբերված համանման նյութերի քննության ժամանակ:

1. ՈՒՇ ԲՐՈՆՁԵԴԱՐՅԱՆ ԴԱՄԲԱՐԱՆՆԵՐ (Պեղ. Ռ.Թորոսյան, Օ. Խնկիկյան, Լ.Պետրոսյան)

Ձբաղեցնում են առաջին դամբարանադաշտի հյուսիսային հատվածը: Բոլոր դամբարանները, բացառությամբ մեկ դեպքի (սալարկղ), հիմնահողային են: Այդ դամբարանների մի մասի վերգեանյա նշանները վերացվել էին շինարարական աշխատանքների ընթացքում: Լճխաթար պահպանված դամբարաններից երևում էր, սակայն, որ դրանք ևս ծածկված են եղել հողի ու մանր քարերի խառնուրդից կազմված ցածր՝ 20-50սմ բարձրություն ունեցող դամբարանաթմբերով: Այս դարաշրջանին են պատկանում պեղված դամբարաններից 58-ը:

Դամբարան № 2 (2-77թ. *) - խրամուղու շինարարությամբ վեասված դամբարանախցում (չափ.՝ 1x0.8x0.7մ, ուղղութ.՝ հյուսիս-հարավ), գլխով հյուսիս ուղղված

*Փակագծում նշված թվերից առաջինը տվյալ տարվա պեղված դամբարանի հերթական համարն է, երկրորդը՝ տարեթիվը:

կմախքը թաղված էր ծախս կողքի վրա: Դամբարանի հյուսիս-արևելյան անկյունում կմախքի գանգի առջևում, սափոր էր դրված, իսկ ոտնաթաթերի մոտ գտնվեցին երկու կճուճ (աղ. XII, 1-3):

Դամբարան № 14 (1-78թ.)- սալարկղ էր, որի հարավային պատը կազմող խոշոր սալը (չափ. 1.7x1.5մ) տեղաշարժվել էր հողահարթեցման ընթացքում: Բացակայում էին և վերգետնյա նշաններն ու ծածկի սալերը: Այս դամբարանախցում (չափ. 2.4x1.4x1.7մ, ուղղութ.՝ հյուսիս-հարավ) ևս կմախքը գլխով հյուսիս էր ուղղված, բայց աջ կողքի վրա էր թաղված, վերջույթները կծկած վիճակում: Դամբարանի հարավային պատի մոտ, անմիջապես կմախքի ոտնաթաթերի կողքին վեց խեցանոթ էին դրված, իսկ կոնքոսկոի հարևանությամբ բրոնզե օղ էր ընկած (աղ. XII, 4-10): Դամբարանի արևելյան և հյուսիսային պատերի մոտից հայտնաբերվեցին խոշոր եղջերավոր անասունի վերջույթների ոսկորներ:

Դամբարան № 15 (2-78թ.) - ծածկված էր 5մ տրամագիծ և 0.5մ բարձրություն ունեցող դամբարանաթմբով: Դամբարանախուցը ծածկող երկու սալերը դրված էին դամբարանախցի (չափ. 2x1.1x1.2մ, ուղղութ.՝ հյուսիս-հարավ) անկյուններում տեղադրված ոչ մեծ քարերի վրա: Աջ կողքի գտնվող, գլխով հյուսիս ուղղված կմախքի ծալված ոտքերի մոտ, դամբարանի հարավային պատի դիմաց գտնվեցին երեք խեցանոթ, իսկ գանգի մերձակայքում՝ դամբարանի հյուսիս-արևմտյան անկյունում, հայտնաբերվեցին բրոնզե կոճակներ ու դաշույն: Այս նյութերը դրված էին խոշոր եղջերավոր անասունի կողոսկրների վրա: Կմախքի կոնքոսկոի մոտ ընկած էին վանակատե 12 նետաալաք, բրոնզե «գուրգ», փոքրիկ կոճակ և բրոնզե օղ (սղ. XIII, 1-11): Դամբարանից հայտնաբերվեցին նաև ձիու կմախքի առանձին մասեր. կենդանու գանգը դրված էր արևելյան պատի մոտ:

Դամբարան № 16 (3-78թ.) - երկու սալով ծածկված դամբարանախցում (չափ՝ 1.8x1x1.1, ուղղութ.՝ հյուսիս-հարավ) կմախքը աջ կողքի վրա էր գտնվում և գլխով հյուսիս էր ուղղված: Կմախքի կոնքոսկոի մոտ դրված էր մեկ խեցանոթ, ինչ մյուսը՝ թիակոսկրների հարևանությամբ: Խեցանոթներից երրորդը դրված էր գլխի, իսկ վերջինը՝ ոտքերի մոտ: Նյութերից վերջինը՝ բրոնզե դաշույնը, գտնվեց ձեռքի մոտ (աղ. XIII, 12-16):

Դամբարան № 17 (4-78թ.) - երկու սալով ծածկված այս դամբարանախցում ևս (չափ. 1.7x0.8x1.2, ուղղութ.՝ հյուսիս-հարավ) աջ կողքի գտնվող կմախքը գլխով հյուսիս էր ուղղված: Դամբարանի հարավ-արևելյան անկյունում դրված էր բրոնզե կաթսա, որի մեջ հայտնաբերվեցին խոշոր եղջերավոր անասունի ոսկորներ և սափոր: Կմախքի աջ ձեռքի մոտ ընկած էր զինվորի, առյուծի և թռչունների արձանիկներից կազմված, խարսխածև հիմքի վրա ձևավորված արձանախումբ, իսկ ձախ ձեռքի վրա բրոնզե թասն էր (աղ. XIV, 1-4):

Դամբարան № 18 (5-78թ.) - երկու սալով ծածկված այս դամբարանախուցը (չափ. 2.1x1.5x1.6մ, ուղղութ.՝ հյուսիս-հարավ) գուրկ էր վերգետնյա նշաններից: Նախորդի հարևանությամբ գտնվող այս դամբարանում ևս կմախքը աջ կողքի վրա էր, գլխով՝ հյուսիս: Կոնքոսկոի վրա ընկած էր երկասկ ծալած կաշվե գոտու մաս, որի

տակ բրոնզե դաշույնն էր: Վերջինս դրված էր բրոնզե ծայրապանով ավարտվող փայտե պատյանի մեջ, որի մեկ երեսն էր պահպանված: Ունաթաթերի մոտ հայտնաբերվեցին երկու քրեղան և մեկ սափոր (աղ. XIV, 5-10):

Դամբարան № 19 (6-78թ.) - ծածկասալերը բացակայում էին: Այս դամբարանում ևս (չափ.՝ 1.8x0.8x1.4մ, ուղղուբ.՝ հյուսիս-հարավ) կմախքը աջ կողքի վրա էր գտնվում և զլխով հյուսիս էր ուղղված: Կոնքոսկոի վրա գտնվող աջ ձեռքի մոտ (ծախը դեմքի առջևում էի) քրեղան էր դրված, իսկ ոտքերի կողքին՝ կճուճ (աղ. XV, 1,2):

Դամբարան № 20 (7-78թ.) - նախորդի պես զուրկ էր վերգետնյա նշաններից ու ծածկասալերից (չափ.՝ 1.5x1x1.4մ, ուղղուբ.՝ հյուսիս-արևելքից հարավ-արևմուտք), ինչ կմախքը ծախ կողքի վրա էր գտնվում: Վերջինիս մոտ հայտնաբերվեցին երկու խեցանոթների բեկորներ, որոնցից հնարավոր եղավ մասնակիորեն վերականգնել մեկը: Կրծքավանդակո մոտ բրոնզե շքասեղ գտնվող (աղ. XV, 3-4):

Դամբարան № 21 (8-78թ.) - երկու սալով ծածկմած այս դամբարանում (չափ՝ 1.8x0.8x1.1մ, ուղղուբ.՝ հյուսիս-հարավ) կմախքը աջ կողքի վրա էր, զլխով՝ հյուսիս: Կրծքավանդակո մոտ գտնվեցին բրոնզից, սարդիոնից, ծարիրից, մածուկից պատրաստված ուլունքներ և երկու կոճակ: Թևերին հագցված էին երեք բրոնզյա ապարանջան: Այս նյութերից ռացի գտնվեցին իրնգ խեցանոթ, որոնցից երկուսը դրված էին զլխի, ինչ երեքը՝ ոտքերի մոտ (աղ. XVI):

Դամբարան № 22 (9-78թ.)- ամբողջությամբ ավերված այս դամբարանի նյութերը՝ սափոր, կճուճ, թաս, միզակ (աղ. XIV, 11-14) և փշրված ոսկորներ, հայտնաբերվեցին խրամասի եզրին թափված հողի մեջ:

Դամբարան № 23 (10-78թ.)- հյուսիս-արևելքից հարավ-արևմուտք ուղղված այս դամբարանում (չափ.՝ 1x0.9x0.8մ) կմախքն աջ կողքի վրա էր գտնվում և զլխով ուղղված էր հյուսիս-արևելք: Գանգի տակ գետաքար էր դրված: Դամբարանի հարավային կողմում՝ ունաթաթերի մոտ, հայտնաբերվեցին երկու սափոր, կարաս, թաս ու քրեղան (աղ. XVII): Այս խեցանոթների մոտ դրված էին խոշոր եղջերավեր անասունի առանձին ոսկորներ:

Դամբարան № 24 (11-78թ.) - ծածկասալերից մեկն էր պահպանված: Դամբարանում (չափ.՝ 2.2x1.3x1մ, ուղղուբ.՝ հյուսիս-հարավ) կմախքը աջ կողքի վրա էր գտնվում և զլխով հյուսիս էր ուղղված: Կրծքավանդակի մոտ գտնվեցին բրոնզյա փոքր կոճակներ (36 հատ), սարդիոնից, ծարիրից ու մածուկից պատրաստված ուլունքներ, բոժոժանման և թոչնածև կախիմներ: Սատների ոսկորներին հագցված էին բրոնզյա մատանիներ (4 հատ), իսկ այտոսկոի վրա ընկած էր բրոնզյա լարից պատրաստված ծոմնված գարդ, որն ամենայն հավանականությամբ օձագալար պատկերով քունքագարդ է եղել: Ունաթաթերի մոտ երկու կճուճ էին դրված (աղ. XVIII):

Դամբարան № 26 (13-78թ.) - ուներ 6մ տրամագծով և 0.2մ թարձրությամբ դամբարանաթունը: Դամբարանախուցը (չափ.՝ 1.8x1x1.3մ, ուղղուբ.՝ հյուսիս-հարավ) ծածկված էր երկու սալով: Ուշագրավ էի այն հանգամանքը, որ այս հիմնահողային դամբարանը 0.9մ խորությունից հետո, ևս 0.4մ խորացված էի տուֆի բնական շերտի

մեջ, ինչը և մատնանշում էր որոշակի խորություն ստանալու ձգտումը: Դամբարանի հարավային հատվածում, 0.8մ խորության վրա, գտնվեց խոշոր քրեղանի մաս, որից ցած, տուֆի շերտում, հայտնաբերվեցին մարդու կոնքոսկրն ու ստորին ծնոտը: Դրանց մոտ ընկած էին կճուճի բեկորներ ու քրեղանի մաս (աղ. XIX, 1-2): Տպավորությունն այնպիսին էր, որ այստեղ թաղվել են դիակո առանձին մասերը, որոնց հետ դամբարան էին նետվել նախապես կտրված խեցանոթների թեկորներ:

Դամբարան № 28 (15-78թ.) - պահպանվել էին ծածկասալերից երկուսը, իսկ երրորդը հեռացվել էր հողահարթեցման ժամանակ:

Հյուսիս-հարավ ուղղված դամբարանում (չափ.՝ 3x1.8x2.2մ) կմախքն աջ կողքի վրա էր գտնվում, գլխով հյուսիս ուղղված: Ուտքերի և կոնքոսկրի մոտ դրված էին երեք կճուճ և չորս քրեղան, իսկ կիծքավանդակի շրջանում ընկած էին սարդիոնից, ըրոնզից, մանուկոց պատրաստված ուլունքներ: Դեմքի առջևում հայտնաբերվեց իլիկի գլուխ (աղ. XIX, 3-11):

Դամբարան № 30 (17-78թ.) - հյուսիս-արևմուտքից հարավ-արևելք ուղղված դամբարանախուցը մասնակիորեն ավերվել էր շինարարության ընթացքում (պահպանված չափերը՝ 1.3x1x0.8մ): Գլխով հյուսիս-արևմուտք, ձախ կողքի վրա գտնվող կմախքի շուրջը դրված էր չորս քրեղան: Երեք այլ քրեղանների, կարասի ու երկու կճուճի թեկորներ ընկած էին ոտնաթաթերի մոտ և երևում էին խրամաափ կտրվածքում: Այդ նյութերի մյուս մասերը փշրվել և նետվել էին խրամատը փորելու ժամանակ (աղ. XX):

Դամբարան № 37 (5-79թ.) - ավերված էր: Հողի կտրվածքում ուրվագծվող պատերի պահպանված մասերը ցույց էին տալիս, թե խցի լայնությունը 1.1մ, իսկ խորությունը 1.5մ է եղել: Պահպանված հատվածից գտնվեց մեկ կճուճ (աղ. XIX, 13):

Դամբարան № 38 (6-79թ.) - նախորդից 8մ հյուսիս գտնվող այս դամբարանը ևս կոսավեր էր (պահպանված էր 0.8մ լայնություն և 1.2մ խորություն ունեցող մի հատված): Դամբարանում գտնվեց մեկ կճուճ (աղ. XIX, 12):

Դամբարան № 43 (11-79թ.) - մեկ սալով ծածկված այս դամբարանն (չափ.՝ 1.2x0.9x1.1մ) ուներ արևելք-արևմուտք ուղղվածություն, ինչը Շիրակավանում հազվադեպ է բխվում: Աջ կողքի գտնվող և գլխով արևմուտք ուղղված կմախքի գլխի և ոտքերի մոտ դրված էին երկուական ամաններ (XXI):

Դամբարան № 44 (12-79թ.) - հյուսիս- արևելքից հարավ-արևմուտք ուղղված այս դամբարանը (չափ.՝ 4.4x1.6-1.8x1.6մ) ծածկված էր երեք սալով: Վերջիններիս միացման տեղերը խցանված էին մանր ու միջին չափերի քարերով: Սալերից 10սմ խորության վրա գտնվեց փոքր թաս (աղ. XXII, 9), ինչ 25-30սմ խորությունում հայտնաբերվեցին 2-3սմ լայնություն և մոտ 1սմ հաստություն ունեցող փայտերի թեկորներ: Նման թեկորներ մեծ քանակությամբ գտնվեցին դամբարանի արևմտյան հատվածում՝ երկայնական պատերի մերձակայքում: Դրանց միջև հայտնաբերվեց քառանկյունի թափք: Ամենայն հավանականությամբ թափքն ունեցել է նշված փայտիկներից կազմված ծածկ, որը ընդհանրապես է 30սմ ընդհանրություն, 0.9մ երկարություն և 2-3սմ հաստություն ունեցող կողերի վրա: Թափքի վրա, գլխով հյուսիս, վերջույ-

թները կօկված վրձակում, աջ կողքի պառկած կմախք հայտնություններով: Վերջինիս կոծքավանդակին դրված էր 7սմ լայնություն ունեցող կաշվե գոտի, որի մակերեսը զարդարված էր կոծգամերով ստացված աարբեր պատկերախմբերով: Գոտու տակ հայտնաբերվեցին բրոնզե ծայրապանով ավարտվող փայտե պատյանի մեջ դրված բրոնզե դաշույն և դանակ-քերիչ: Կոնքոսկրի մոտ գտնվեց ոլորուն պոչուկով անվակած իր: Թափքի առջև, ուղղահայաց դիրքով կտնգնեցված էր բրոնզե թիթեղներով երեսապատված և առանձին հատվածներում կաշվե փոկերով օղակված լայնալիճ աղեղ, որն ամրողջակտն վրձակում առաջին անգամ է հանդիպում (նկ. 3,4): Դամբարանի կենտրոնում դրված էին տարատեսակ խեցանոթներ, որոնց մոտ հայտնաբերվեցին երկճյուղ տռեղի մնացորդներ: Դատելով պահպանված մասերից, առեղը կազմված է եղել 8-10սմ տրամագիծ և 2.1մ երկարություն ունեցող փայտերից: Առեղի անկյունաձև բացվածքում, խեցանոթների կույտի հյուսիսսային կողմում հայտնաբերվեցին երկու երեխայի կմախք: Դրանցից մեկը պառկած էր աջ կողքի վրա և գլխով ուղղված էր արևելք: Ամփջապես գլխի մոտ նետասլաք հայտնաբերվեց: Կմախքներից մյուսը գտնվում էր ձախ կողքի վրա և գլխով արևմուտք էր ուղղված: Երեխաների ոտքերի ոսկորները մրախառնված էին: Դամբարանի արևելյան եատվածում, առեղի առջևում, բացվեցին երկու ձիու կմախքների առանձին մասեր: Ձիերից մեկի գանգի մոտ դրված էին երկու սանձ և բրոնզե կոճակներ: Առեղի առջև գտնվեց կաշվե փոքրիկ տոպրակ, որի մեջ բրոնզե «զուրգ» էր դրված: Վերջինիս անցքում պահպանված էր կաշվի փոկը հանգույց արված ծայրը, իսկ փաստում է այս զենքի գործողության շառավղը կաշեփոկը երկարությամբ մեծացնելու հանգամանքը (*Խնկիկյան Օ.*, 1977, էջ 90): Տոպրակը մոտ կուպարձից պահպանված մասեր հայտնաբերվեցին: Դրանք կաշվով երեսապատված փայտե մասեր էին, որոնց վրա ամրացված էին տարբեր ձևերի բրոնզե թիթեղներ (աղ. XXII, 22-28): Դժբախտաբար իթի խիստ վստ պահպանված վրձակը թույլ չտվեց վերականգնել դրա նախնական տեսքը: Կաշվրց, փայտիկներից և բրոնզե թիթեղներից առաջացած այդ փոքրին կույտում հայտնաբերվեցին վանակատից և բրոնզից պատրաստված նետասլաքներ, որոնցից մի քանիսն ամրացված էին ոսկոից պատրաստված մաքրաձև ամրակալների մեջ: Առեղի ծայրամասում գտնվրց հարթ տուպարիկո ձև ունեցող իր: Հայտնաբերված նյութերի շքեղությունն ու ճոխությունը (աղ. XXII) կասկած չեն թողնում, որ պեղված դամբարանը պատկանել է ցեղային ավագանու ներկայացուցչի:

Դամբարան № 47 (15-79թ.) - ծածկասալերը բացակայում էին: Հյուսիս-արևմուտքից հարավ-արևելք ուղղված դամբարանտիցում (չափ.՝ 1.3x0.6x0.8մ) կմախքը գտնվում էր ձախ կողքի վրա, գլխով դեպի հյուսիս-արևմուտք: Գանգի մոտ փոքր քրեղտն էր դրված, իսկ այտոսկոների վրայից բրոնզե օղեր եայտնաբերվեցին: Թևին հազցված էր բրոնզե ապաբանջան, իսկ մատոսկոներից մեկին՝ բրոնզյա օղ (աղ. XXIII):

Դամբարան № 48 (16-79թ.) - գետնի մակերեսին երևում էին երկու սալի առանձին եատվածները: Հարավ-արևմուտքից հյուսիս-արևելք ուղղված դամբարանում (չափ.՝ 2.2x2x1.9մ) աջ կողքի վրա պառկած և գլխով արևմուտք ուղղված կմախքը

հայտնաբերվեց հարավային պատի մոտ: Գանգից ոչ հեռու, դամբարանի հարավ-արևմտյան անկյունում, դրված էր փոքր կարաս, որի մոտ խոշոր եղջերավոր անասունի ազդրոսկո ոայտնաբերվեց: Կմախքի ծախ ազդրոսկոի մոտ գտնվեց բրոնզե պատյանի մեջ դրված դաշույն: Վերջինիս հարևանությամբ եղջյուրից պատրաստված աղեղնածև իրն էր ու բրոնզե կաթսան: Չորս այլ խեցանոթ գտնվում էին դամբարանի ոյուսիսային պատի մոտ: Դրանց տակ, դամբարանի երկայնքով, բրոնզե թերթիկներով երեսպատված աղեղ հայտնաբերվեց: Ամբողջական վրձակում գտնված, 1.68մ թևերի բացվածք ունեցող այս զենքի կորացած հատվածներում ամբացված էին ճ-ձև ելուստներ, որոնց հեռավորությունն իրարից կազմում էր 88սմ (աղ. XXIV և նկ. 5):

Դամբարան № 49 (17-79թ.) - արևելք-արևմուտք ուղղված դամբարանախցում (չափ.՝ 2.5x1.5x1.4մ) մարդու կմախք չհայտնաբերվեց: Չդիտվեցին և դիակիզման հետքեր: Հավանաբար սա հուշադամբարան էր, որի մեջ գտնվեցին խոշոր ու մանր եղջերավոր անասունների ոսկորներ, տարատեսակ խեցանոթներ և սակոածև ելուստով շքասեղ (սղ XXV): Տեղում նկարված այս իրի վատ վրձակո թույլ չտվեց այն պահպանել:

Դամբարան № 51 (19-79թ.) - ծածկասալերից մեկն էր պահպանված (դամբ. չափերը 1x0.7x0.8մ, ուղղութ.՝ հյուսիս-հարավ): Աջ կողքի վրա, գլխով հյուսիս ուղղված կմախքի կոծրավանդակի մոտ ընկած էին գարդավահանիս, բից և «գուրգ», իսկ կոնքոսկոի հարևանությամբ հայտնաբերվեցին վեց բրոնզյա նետասլաք (աղ. XXVI):

Դամբարան № 52 (20-79թ.) - մեկ սալով ծածկված այս դամբարանում (չափ.՝ 1.8x1.3x1.1մ, ուղղութ.՝ հյուսիս-արևելքից հարավ-արևմուտք) երեխա էր թաղված: Վատ պահպանված կմախքից երևում էր, որ հյուսիս-արևելյան պատի երկայնքով դրված կմախքը պառկած է եղել: Գլխով հյուսիս, աջ կողքի վրա: Կմախքի թիսունքում դամբարանի հարավ-արևմտյան հատվածում, երեք խեցանոթ էր դրված (աղ. XXVII):

Դամբարան № 53 (21-79թ.) - երեք սալով ծածկված այս դամբարանի (չափ.՝ 5.2x2.1x2մ, ուղղութ.՝ հյուսիս-արևմուտքից հարավ-արևելք) արևելյան պատը դեպի դուրս փոքր-ինչ կորանալով բութ անկյուն էր ձևավորում: Դամբարանախցի կենտրոնում, գլխով հյուսիս ուղղված, աջ կողքի վրա գտնվող կմախքի դեմքի առջևում դրված էին չորս քրեդան, իսկ ծնկների մոտ՝ երկու կճուճ և երկու քրեդան: Նյութերից վերջինը, այս ամենաընդարձակ դամբարանախցում գտնվածներից, կոնքոսկոի մոտ ընկած վանակատի ցլեպն էր (աղ. XXVIII, 1-9):

Դամբարան № 54 (23-79թ.) - մեկ սալով ծածկված այս փոքրիս դամբարանախցում (չափ.՝ 1.8x1.6x1.6մ, ուղղութ.՝ արևելք-արևմուտք) աջ կողքի վրա գտնվող և գլխով արևելք ուղղված կմախքի դիմային և ծոծրակային մասերում գտնվեցին կոպիտ տաշած փայտերի երեք բեկոր, իսկ արևելյան պատի տակ լծափայտի մաս էր դրված: Դամբարանախցի արևելյան պատի երկայնքով շարված էր ութ խեցանոթ (XXVIII, 10-18):

Դամբարան № 55 (24-79թ.) - երկու սալով ծածկված դամբարանախցում (չափ.՝ 1.4x0.9x0.9մ, ուղղութ.՝ հյուսիս-հարավ) կմախքը աջ կողքի վրա էր գտնվում և գլխով

հյուսիս էր ուղղված: Կրճքավանդակի մուսից գտնվեցին մրճիկաձև կախիկ և երկու օղ, իսկ դամբարան դրված հինգ խեցանոթներից երկուսը գտնվում էին հյուսիս-արևելյան անկյունում, մեկը՝ դեմքի առջևում, իսկ վերջին երկուսը՝ կոնքոսկրի մոտ (XXIX):

Դամբարան № 56 (25-79թ.) - մեկ սալով ծածկված այս դամբարանում (չափ.՝ 1x0.7x0.2մ, ուղղուք.՝ հարավ-հյուսիս) կմախք չհայտնաբերվեց: Անմիջապես սալի տակ դրված էրն երեք քրեղան, որոնց մոտ ընկած էին խոշոր եղջերավոր անասունների 23 վեգ (աղ. XXX, 1-3):

Դամբարան № 58 (27-79թ.) - երկու սալով ծածկված դամբարանախցում (չափ.՝ 1.3x0.9x0.9մ, ուղղուք.՝ հարավ-հյուսիս), աջ կողքի սյառկած և գլխով հյուսիս ուղղված, վատ պահպանված կմախքի կիճքավանդակի մոտ գտնվեց թրոնգե ռից, իսկ ոտքերի մոտ դրված էրն երկու քրեղան և մեկ կճուճ (աղ. XXX, 4-7):

Դամբարան № 61 (31-79թ.) - մասնակիորեն ավերված դամբարանախցում (չափ.՝ 1.3x0.7x0.9մ, ուղղուք.՝ հարավ-հյուսիս) մարդու կմախք չհայտնաբերվեց: Դամբարանախցի կիներոնում գտնվեցին իրար վրա դրված երկու կմուճ, որոնց մեջ մանր եղջերավոր անասունների ոսկորներ կային (աղ. XXXI, 1-2):

Դամբարան № 62 (32-79թ.) - երկու սալով ծածկված դամբարանախցում (չափ.՝ 1.3x0.8x1մ, ուղղուք.՝ հարավ-հյուսիս) կմախքը ծախ կողքի վրա էր, գլխով ուղղված հյուսիս: Հայտնաբերված երեք կճուճներից մեկի դրված էր դամբարանի հարավային սլուստի մոտ, իսկ երկուսը՝ հարավ-արևելյան անկյունում (աղ. XXXI, 3-5):

Դամբարան № 63 (33-79թ.) - այս դամբարանից պահպանված էր 65սմ երկարություն, 0.8մ լայնություն և 0.9մ խորություն ունեցող մը հատված, որտեղ և հայտնաբերվեցին ոտքերի կոտրտված ոսկորներ ու փոքր կարաս (աղ. XXXI, 6):

Դամբարան № 65 (35-79թ.) - վեասվել էր խրամատը բացելու ընթացքում: Դատելով պահպանված մասերից (չափ.՝ 1.08x0.9մ), դամբարանախուցը ուղղված է եղել հյուսիսից հարավ, որից հյուսիսային հատվածն էր պահպանված: Այդտեղ հայտնաբերվեցին գանգը, կրճքավանդակի և թևերի առանձին ոսկորներ, որոնցից երևում էր, թե կմախքը գլխով հյուսիս է ուղղված եղել: Հյուսիսային պաստի տակ, անմիջապես գանգի մոտ, դրված էրն կճուճ և երեք քրեղան (աղ. XXXII, 1-4):

Դամբարան № 66 (36-79թ.) - պահպանվել էր 0.7մ լայնություն, 0.3մ երկարություն և 0.8մ խորություն ունեցող մը հատված, որի մեջ կիտրված սափոր հայտնաբերվեց (աղ. XXXII, 5):

Դամբարան № 67(37-79թ.) - կիսով չափ ավերված այս դամբարանախցից (պահպանված չափ.՝ 0.7 x0.9x1մ) հայտնաբերվեցին չորս քրեղան (աղ. XXXII, 6-9):

Դամբարան № 69 (39-79թ.) - պահպանված էր 0.3մ երկարություն, 0.6մ լայնություն ունեցող հատված, որտեղից եայտնաբերվեց երկու քրեղան (աղ. XXXII, 10-11):

Դամբարան № 70(1-80թ.) - ծածկասալերից մեկի հեռացվել էր, իսկ մյուսի վրա (չափ.՝ 1.7x1.1x0.3մ) պահպանված էր 0.3մ ռարձրություն ունեցող դամբարանաթմբի մի մասը: Դամբարանախցում (չափ.՝ 1.4 x1x1մ, ուղղուք.՝ հյուսիս-հարավ) հայտնաբերվեցին գլխով հյուսիս ուղղված կմախքի վառ սյախյանված մնացորդ-

ներ: Դամբարանախցի հարավային պատի մոտ դրված չորս կճուճներից մեկի մեջ հայտնաբերվեցին մանր եղջերավոր կենդանու ոսկորներ (աղ. XXXI, 7-10):

Դամբարան № 71(2-80թ.) - վնասվել էր հարավային կեսի վերին շերտը: Դյուսիս-հարավ ուղղված դամբարանախցում (չափ. 1.1x1x2մ) կմախքը ծախս կողքի վրա էր գտնվում և գլխով հյուսիս էր ուղղված: Չախ ձեռքի միջնամատին հագցված էր բրոնզե մատանի, իսկ թիակոսկրերի և կոնքի շրջանում ընկած էին մածուկից, սարդիոնից և ոսկուց պատրաստված ուլունքներ: Կրծքավանդակի մոտ հայտնաբերվեցին երկու թոջնածև կախիկ: Դամբարանի արևմտյան պատի մոտ դրված էին երեք խեցանոթ, իսկ հյուսիս-արևմտյան անկյունում՝ քրեղանի ձև ունեցող քամիչ (աղ. XXXII, 12-22):

Դամբարան № 76(7-80թ.) - գտնվում էր Շիրակավանի և Գյումրի-Յոկոտեմբերյան մայրուղու միջև ընկած վարելահողերի տարածքում: Անխաթար պահպանված այս դամբարանը (չափ. 1.5x1x0.8մ, ուղղութ.՝ հյուսիս-հարավ) ուներ 7մ տրամագիծ և 0.5մ բարձրությամբ, հող ու քարից կազմված դամբարանաթումբ, որը հեռացնելուց հետո բացվեց երկու ծածկասալ: Աջ կողքի վրա պառկած կմախքը գլխով հյուսիս էր ուղղված: Կոնքոսկրի մոտ հայտնաբերվեց վանակատե նետասլաք, իսկ կծկած ոտքերի թաթերի վրա քրեղան ու կճուճ էին դրված: Թերի վեճակում գտնվող կճուճը բերանքսիվայր էր դրված: Դամբարանախցի հարավ-արևմտյան անկյունում սափող հայտնաբերվեց (աղ. XXXII, ա):

Դամբարան № 77(8-80թ.) - ծածկասալերից մեկն էր պահպանված: Դյուսիս-հարավ ուղղվածությամբ ունեցող այս դամբարանախցում (չափ. 3.5x1.6x1.2մ) հայտնաբերվեց երեք կմախք, որոնցից մեկը եբեխայի, երկուսը՝ մեծահասակների: Եբեխայի և մեծահասակներից մեկը կմախքները գտնվում էին դամբարանախցի հարավային հատվածում: Հավանաբար դրանք մոր ու զավակի կմախքներ էին, որոնցից մեծահասակի պսակեցված էր ձախ կողքի վրա, գլխով հյուսիս, իսկ եբեխայի կմախքը գտնվում էր մեծահասակը թիկունքում և պառկեցված էր աջ կողքի վրա: Մեծահասակը գանգի և կրծքավանդակի շրջակայքում գտնվեցին սարդիոնից, շաղախից ու ոսկն թերթիկներով երեսպատված մածուկե ուլունքներ, ռաժանարարներ և կախիկներ, իսկ կրծքավանդակի վրայից հայտնաբերվեց բրոնզե գլանիկ: Եբեխայի մոտ դրված էր չորս խեցանոթ: Մեծահասակներից մյուսի կմախքը դամբարանախցի հյուսիսային մասում էր: Այս կմախքը ևս գլխով հյուսիս էր ուղղված, ռայց պառկեցված էր աջ կողքի վրա: Այս կմախքի կոնքոսկրի մոտից հայտնաբերվեցին դանակ-քերիչ, դանակ և դուր: Դամբարանախցի կենտրոնում, այսինքն կմախքների միջև եղած տարածքում, դրված էր քարայծի չորս արձանիկ և երեք խեցանոթ (աղ. XXXIII):

Դամբարան № 78 (9-80թ.) - ծածկասալերը եռացվել էին դաշտային աշխատանքների ժամանակ: Դամբարանախցում (չափ. 1.4x0.8x1մ, ուղղութ.՝ հյուսիս-հարավ) մարդու կմախք չհայտնաբերվեց: Հարավային պատի մոտ դրված էր հինգ խեցանոթ (աղ. XXXIV, 1-5), իսկ արևմտյան պատի տակ գտնվեցին խոշոր եղջերավոր անասունի առանձին ոսկորներ:

Դամբարան № 80 (11-80թ.) - մեկ սալով ծածկված այս դամբարանախցում (1.4x0.8x1մ, ուղղուբ.՝ հյուսիս-հարավ) կմախքը պառկած էր ծախ կողքի վրա, գլխով հյուսիս: Դեմքի առջևում դրված էր քրեղան, իսկ կրծքավանդակի մոտ ուլունքներ էրն ընկած: Երկու կճուճ և մեկ քրեղան դրված էրն ոտքերի մոտ (աղ. XXXV, 1-6):

Դամբարան № 81 (12-80թ.)- երկու սալով ծածկված դամբարանում (ուղղուբ.՝ հյուսիս-հարավ, չափ.՝ 1.5x0.7x0.8մ) կմախքը աջ կողքի էր պառկած, գլխով ուղղված հյուսիս: Աջ թևին հագցված էր սւպարանջան: Գլխի մոտ դրված էր կճուճ, իսկ կոնքոսկրի հարևանությամբ՝ երկու քրեղան (աղ. XXXV, 7-10)

Դամբարան № 82 (13-80թ.) - պահպանված էր ծածկասալերից մեկը: Դամբարանախցում (չափ.՝ 1.3x0.9x1.2մ, ուղղուբ.՝ հյուսիս-հարավ) կմախքը պառկած էր հյուսիսասյին հատվածում ծախ կողքի վրա, գլխով՝ հյուսիս: Վերջինիս այտոսկրերի վրայից գտնվեց օձագալար պաճուճանքով երկու քունքագարդ: Կրծքավանդակի մոտ ընկած էրն սարոյիոնից, շաղախից և բրոնզից պատրաստված ուլունքներ, օղեր, իսկ թևերին ապարանջաններ էրն հագցված: Դամբարանախցի հարավային պասսի տակ դրված է չորս խեցանոթ, որոնցից մեկը (աղ. XXXV, 116) ծածկված էր կափարիչով (աղ. XXXVI):

Դամբարան № 83 (14-80թ.) - հյուսիս-արևելքից հարավ-արևմուտք ուղղված դամբարանախցում (չափ.՝ 1.2x0.6x0.7մ) կմախքը պառկած էր ծախ կողքի վրա, գլխով ուղղված հյուսիս-արևելք: Դամբարանախցի հարավ-արևմտյան հատվածում հայտնարերվեց երկու կճուճ և քրեղանի ռեկոր (աղ. XXXV, 11-13):

Դամբարան № 84 (15-80թ.) - երկու սալով ծածկված տյս դամբարանախցում (չափ.՝ 1.3x0.8x1մ, ուղղուբ.՝ հյուսիս-արևելքից հարավ-արևմուտք) կմախքը ծախ կողքի վրա էր գտնվում, ռայց գլխով հյուսիս էր ուղղված: Դամբարանախցի հարավ-արևմտյան պասսի տակ չորս կճուճ էր դրված, իսկ հյուսիս-արևմտյան անկյունում մեկ: Կճուճներից վերջիս երկուսը գտնվում էրն գլխի մոտ (աղ. XXXVII, 1-7):

Դամբարան № 85 (16-80թ.) - այս դամբարանախցում ևս (չափ.՝ 1x0.7x0.7մ, ուղղուբ.՝ հյուսիս-հարավ) կմախքը ծախ կողքի վրա էր, գլխով՝ հյուսիս: Ծնկների մոտ դրված էր երկու քրեղան (աղ. XXXVII, 8,9):

Դամբարան № 88 (1-81թ.) - պահպանվել էր մի փոքր հատվածը, որտեղից գտնվեցիս շքասեղ, ապարանջան և օղ, իսկ դամբարանախցից նետված հողի մեջ ընկած էին կճուճի և երեք քրեղանի ռեկորներ (աղ. XXXVIII, 1-7):

Դամբարան № 89 (2-81թ.) - արևելք-արևմուտք ուղղվածություն ունեցող դամբարանախցից պահպանված էր 0.6x0.6x0.8մ չափերի մի հատված, որտեղից հայտնարերվեց ամրողջական և կտորատված հինգ խեցանոթ (աղ. XXXVIII, 8-12):

Դամբարան № 93 (6-81թ.)- ամբողջությամբ ավերված այս դամբարանի նյութերը հայտնարերվեցիս և հավաքվեցիս խրամատի եզրին թափված հողի մեջից: Դրանք երկու կճուճի ու մեկ քրեղանի ռեկորներ էին (աղ. XXXVIII, 15-17):

Դամբարան № 94 (7-81թ.) - սլսհպանված էր արևելյան 0.2x0.8x0.7մ չափեր ունիցող հատվածը, ուր և հայտնարերվեց քրեղանի ռեկոր: Դամբարանախցից թափ-

ված հողի մեջ գտնվեցին քրեղանների ու կճուճի բեկորներ, դաշույն, ապարանջան և երկու օղ (աղ. XXXIX, 1-8ա):

Դամբարան № 95 (8-81թ.) - արևելք-արևմուտք ուղղվածությամբ ունեցող այս դամբարանախցի (չափ.՝ 1.1x0.7x0.3մ) ծածկասալերը բացակայում էին: Կմախքը խիստ վատ էր պահպանված, ինչը և թույլ չտվեց պարզել վերջինիս դիրքը: Դամբարանախցի հարավային պատի հրկայնքով դրված էր երեք քրեղան, իսկ արևելյան պատի տակ՝ երկու կճուճ ու սափոր: Իրերից վերջիսը սպիտակ շաղախից կմիքը, գտնվեց կմախքի մոտ (աղ. XXXIX, 9-15):

Դամբարան № 96 (9-81թ.) - արևելք-արևմուտք ուղղված դամբարանախցում (չափ.՝ 1.6x1x1.3մ) հայտնաբերվեցին մի քանի ատամ, ձեռքերի ու ոտքերի առանձին ոսկորներ: Դամբարանախցի արևմտյան պատի տակ ընկած էին քրեղանի ու սափորի բեկորներ (աղ. XXXVIII, 13-14):

Դամբարան № 104 (17-81թ.) - ծածկասալերից մեկն էր պահպանված: Դամբարանախցում (չափ.՝ 3.3x1.5x1.6մ, ուղղութ.՝ հյուսիս-հարավ) հայտնաբերվեց գլխով հյուսիս ուղղված երկու կմախք: Դրանցից մեկի պտռկած էր աջ, մյուսը՝ ձախ կողքի վրա: Աջ կողքի պառկածի ծոծրակի մոտ դրված էին սափոր և կճուճ, իսկ կմախքների միջև եղած տարածքում՝ երեք քրեղան և մաքրածև նիրդիրի մեջ ամբացված նետասլաք (աղ. XL, 1-7)

Դամբարան № 106 (19-81թ.) - այս դամբարանախցում (չափ.՝ 1.8x1.4x0.8մ, ուղղութ.՝ հյուսիս-հարավ) կմախք չեայտնաբերվեց: Չդիտվեցին և դիակիզման հետքեր: Արևելյան պատի մոտ դրված էր 10 խեցանոթ, իսկ դամբարանախցի կենտրոնում հայտնաբերվեց դրի ձև ունեցող երեք քարե գործիք (XLI):

Դամբարան № 108 (21-81թ.) - այս կիսավեր դամբարանախցի (պահպանված չափերը՝ 1.3x0.4x0.3մ, ուղղութ.՝ հարավ-արևելքից հյուսիս-արևմուտք) հարավ-արևելյան տնկյունում գտնվեց (աղ. XLII, 16) ձևն ունեցող քրեղան :

Դամբարան № 113 (26-81թ.) - ծածկասալերից մեկն էր պահպանված: Դամբարանախցի (չափ.՝ 2.5x1.6x1.1մ, ուղղութ.՝ հյուսիս-արևելքից հարավ-արևմուտք) հյուսիսային մասում գտնվող կմախքը աջ կողքի էր պառկած, գլխով ուղղված հյուսիս: Ծոծրակի մոտ դրված էր ևս մեկ գանգ: Դամբարանախցի հարավային հատվածում հայտնաբերվեց չորս քրեղան, կճուճ և սարդիոնից ուլունք (XL, 8-13):

Դամբարան № 116 (29-81թ.) - դամբարանախցի կենտրոնական հատվածն էր պահպանված (չափ.՝ 1.1x0.9x1մ), որից երևում էր թե դամբարանախուցը ուղղված է եղել հյուսիս-արևմուտքից հարավ-արևելք: Գլխով հյուսիս-արևմուտք ուղղված կմախքը պառկած էր աջ կողքի վրա: Գանգի մոտ դրված էր երկու կճուճ և մեկ քրեղան, իսկ կինքոսկրի վրա՝ դաշույն: Վերջինին հարևանությամբ, դամբարանախցի հատակին, ընկած էին բրոնզից և վսնակաաից պատրաստված 11 նետասլաք ու ոսկիե հերուն: Կրծքավանդակի մոտից հայտնաբերվեցին եղջյուրից պատրաստված փամիշտածև երկու իր (աղ. XLII, 1-18):

Ավարտելով հետազոտվող դարաշրջանի վաղ փուլին պատկանող դամբարանների քննությունը, նշենք, որ գույքի հարստությամբ առանձնացողները (№№ 15-18,

44, 48, 49, 77) խմբավորված էին դամբարանադաշտի եյուսիս-արևմտյան հատվածում, ինչը և ցույց է տալիս սոցիալական գործոնի դերը թաղման ժամանակ: Յետաքրքիր է և այն հանգամանքը, որ այդ դամբարաններից հայտնաբերված նյութերը բնորոշ են հետազոտվող դարաշրջանի վաղ փուլին: Ինչ վերաբերում է այդ դամբարաններից արևելք և հարավ-արևելք գտնվող դամբարաններին (դրանց գերակշռող մեծամասնությունը շարքային համայնականների է պատկանում), ապա դրանցից եայտնաբերված նյութի տեսականին դրսևորում է ժամանակաշրջանի առաջընթացով պայմանավորված նրբին առանձնահատկություններ, ինչը և դիտվում է նյութի քննության ընթացքում:

2. ՀԱՅՏՆԱԲԵՐՎԱԾ ՆՅՈՒՅՆԵՐԸ ԵՎ ԴԱԲԱՐԱՆՆԵՐԻ ԹՎԱԳՐՈՒԹՅՈՒՆԸ

Ձեռքերը ներկայացված են դաշույններով, սղեղներով, նետալաքներով, «զուր-զերով»:

Դաշույններ - երեք տեսակի վ ներկայացված բրոնզաձույլ այս գեները ութն են: Առաջին տեսակի վ ենք դասում տերևաձև շեղր և դաստակի ամրացման եամար կարճ, տափակ լեզվակ ունեցողները: Լեզվակների եզրերին հանվածքներ կան, որոնցում, ինչպես այդ երևում է դամբարանադաշտի տարածքից պատահականորեն հայտնաբերված նմուշից (աղ. XLII, 19), բրոնզե թիթեղներ են դրվել դաստակին լրացուցիչ ամրություն սալու համար: Վեր բարձրացող և կամ ցած թեքվող ուներ ունեցող սյս նմուշների շեղրերի կենտրոնով ընդերկայնական ողեր են տարված (աղ. XXXIX, 1, XLII, 1): Իրենց նախաձևը դեռևս վաղ բրոնզի դարաշրջանում ունեցող այս դաշույնները վաղ օրինակներից տարբերվում են մի շարք հասկանիչներով (կենտրոնում նեղացող շեղր, ընդերկայնական ող, լեզվակի հանվածքներում բրոնզե երիցներ): Այս դաշույնների զուգահեռներն են Արթիկից, Էլառից, Վանաձորից, Գյումրիից, Սամբավոդից և մ.թ.ա. XIV-XI դդ. թվագրվող այլ հուշարձաններից հայտնաբերվածները (*Խանգաղյան Է. Վ.*, 1979, էջ 81, նկ. 112, *Жачатрян Т.С.*, 1975, էջ 198-199: *Есаян С.А.*, 1966, էջ 61, աղ. XI7: *Пивцхелаурв К.Н.*, աղ. XXXI, 10):

Դաշույնների երկիրող տեսակում ենք միավորում չորս նմուշ, որոնք ունեն եռանկյունաձև շեղր և կիսազնդաձև գլխամասով ավարտվող գլանաձև դաստակ: Ըստ դաստակի ձևի, այս տեսակի բաժանվում է երկու տարրերակի: Դրանցից երեքը, որ 1 տարբերակն են ներկայացնում, ունեն ծալված թևիկներով դաստակ, որի կինտրոնով միջնապատ է անցնում: Լիջնապատի թևիկների միջև զոյացած ազատ տարածության մեջ փայտյա ներդիրներ են դրված, որոնք երկու կողմերից ծածկում են միջնապատի կիսաշրջանաձև գլխինը: Այդ ներդիրները ամրացված են բրոնզյա գոտեկապով (աղ. XIII, 1, 12, XXII, 17): Ինչ վերաբերում է երկորդ տարբերակին, ապա սրա միաձույլ գլանաձև դաստակի վերին և ստորին հատվածներում եռանկյունաձև անցքեր են բացված (աղ. XXIV, 1): Դաշույններից երկուսն ունեն պատյաններ: Դրանցից մեկի ամբողջությամբ պատրաստված լինելով թերթ բրոնզից, մեկ երեսում զարդարված է տարբեր մեծություն ունեցող եռանկյունաձև անցքերով, մյուսում՝ երի-

զոնական և ուղղահայաց տարված սեպածն բացվածքներով ու դրանց միջև սողացող երկգլխանի օձի ուռուցիկ պատկերով (աղ. XXIV, 2): Պատյաններից մյուսը փայտից է պատրաստված եղել, որի բեկորները պահպանված էին եռանկյունաձև բրոնզյա ծայրակալի մեջ: Վերջինս ավարտվում է կոշկածն ելուստով, որից վեր ակնոցածն ելունդազարդեր են արված. դրանց միջև շեղանկյունաձև պատկեր կա: Ծայրակալի մնացած մասը ուռուցիկ գոտիներով երկու մասի է բաժանված, որոնց միջև բացված են եռանկյունաձև ու շեղանկյունաձև անցքեր (աղ. XXII, 16): Խողովակածն դաստակով դաշույնների նշված տարբերակները երևան են գալիս ուշ բրոնզի դարաշրջանի I փուլում և լայն տարածվում Հայաստանի և հարևան հանրապետությունների հստատաժամանակյա հուշարձաններում (տես *Խնկիկյան Օ.Ս.*, 1991, էջ 82-84, աղ. 2):

Առանձին հետաքրքրություն է ներկայացնում դաշույններից վերջինը, որը եզակի է իր տեսակում: Այն իր առանձին մանրամասներով կոկնում է դաշույնների II տեսակը, տարբերվելով, սակայն, ընդհանուր տեսքով: Այս մմուշի ձգված շեղքը երկու երեսներից զարդարված է ցանցկեն գծերով լցված շեղանկյունաձև պատկերների ընդերկայնական գոտիով, իսկ երկճյուղ դաստապանը սահուն անցում է կատարում կենտրոնում լայնացող և ծայրերում գոգավորված դաստակին, որի ծալված թևիկների միջև ստացված շեղանկյունաձև ու եռանկյունաձև տարածություններում ամիացված փայտյա ներդիրները զարդարված են բրոնզե մեխերով, Դաստակն ավարտվում է եռանկյունաձև անցքերով զարդարված կիսագնդաձև գլխիկով, Դաշույնի փայտե պասայանը, որի միայն մեկ երեսն է պահպանված, զարդարված է բրոնզե մեխերով ստացված երեք շաքթով և խաչածն պատկերով: Պասայանը ավարտվում է բրոնզե ծայրակալով, որի մակերեսը զարդարված է եռանկյունաձև անցքերով, ինչ ծայրն ունի սկավառակաձև տեսք (աղ. XIV, 6,7): Դաշույնի այս տեսակի ճշգրիտ զուգահեռները մեզ հայտնի չեն. որոշ մանություն ունի Կալար-Դաշտից մ.թ.ա. X-IXդդ. նյութերի հետ հայտնաբերվածը: Այն միայն դաստակի ձևով է մման շիրակավանյան մմուշին (*Vanden Berghe*, 1959, աղ. 1): Շիրակավանի դաշույնը, սակայն, իր առանձին մանրամասներով կիկնում է տեղական ձևերը: Իրոք, այս մմուշի շեղքի զարդի ոճն ու ձևը առկա է Հառիճի № 44 դամիարանի միզակի վրա: Նույն գարդն ունեն և Արթինից, Կարմիր-բերդից ու Դիլիջանից հայտնաբերված դաշույնները (*Хачатрян Т.С.*, 1975, էջ 112, նկ. 67, էջ 199, նկ. 112: *Арешян Г.Н.*, 1970, աղ. 1: Տես և ՀՀ ԱԹ, գույք № 2135/26): Տեղական արմատներ ունի և Շիրակավանի մմուշի դաստապանի ձևը, որի ապացույցն են Լճաշենի մ.թ.ա. XIV-XIIIդդ. թվագրվող մմուշները (*Мвацаканян А.Д.*, 1957, էջ 146-153): Այդ ձևը հարատևում է և հետագայում (Աճի, Ակներ, Ծալկա և այլն): Ինչ վերաբերում է դաստակի ծալված թևիկներին, ապա դրանք բնորոշ են ուշ բրոնզի դարաշրջանին: Այս դիտարկիւմները ենթադրել են տալին, որ Կալար-Դաշտի մմուշի արմատները Հայաստանում են:

Նիզակ- ունի վետրածն մարտական ծայր և փոքր-ինչ ետացած եզրերով, զրեթե ուղիղ խողովակաձև կոթառ: Խոշոր չափերի (43սմ) այս օրինակի խոցող մասի կենտրոնով ընդերկայնական ող է տարված (աղ. XIV, 14): Տարբերվելով դարավերջին բնորոշ միզակներից մի շարք հատկանիշներով, այս օրինակի իր զուգահեռներն է

գտնում մ.թ.ա. XIV-XIդդ. թվագրվող հուշարձաններից հայտնաբերված նյութերի շարքում (Լճաշեն, Կարմիր-րեղ, Գյումրի, Կողր, Այրում, Ենոքավան և այլն: Տե՛ս *Մարտիրոսյան Ա.Ա.*, 1964, էջ 104, աղ. IX7, էջ 122-123, նկ.49: *Արեշյան Դ.Կ.*, 1970, էջ 245, նկ. 33-35: *Եսայան Շ.Ա.*, 1976, նկ. 8, 44 և այլոք):

Նետասլաքներ - ներկայացված են վանակաափց և բրոնզից պատրաստված նմուշներով: Վանակասփց պատրաստվածները նշածն են և հիմքում ունեն ուղղանկյունաձև հանվածք (աղ. XIII, 3,4, XXII, 31,33, XL, 2, XLII, 9-12), իսկ բրոնզյա նմուշները երկու տարրերակով են ներկայացված: Ահաջին տարրերակոն պատկանողները եռանկյունաձև սայրով: սրվող թևիկներով զենքեր են, որոնք ավարտվում են կարծ ու լայն, հիմքում անկյունաձև հանվածք («ծիծեռնակապոչ») ունեցող պոչիկով (աղ. XXII, 30,34,35):

Երկոորդ աւարերակի նետասլաքներն ունեն երկար, աստիճանաբար նեղացող պոչին (աղ. XXVI, 4-8, XLII, 2-8) և նախորդների պես պատրաստված են մրափեղկ կաղապարների մեջ (դրանց մեկ երեսը կոկնում է կաղապարի թուր մանրամասները, իսկ մյուսն ամբողջությամբ հարթ է): Նետասլաքներից մը քանիորի վրա պահպանված ոսկրե մաքրածն ամրակալները ցույց են տալիս այսօրինակ իրերի նշանակությունը (աղ. XXII, 32, XL, 1): Ծիծեռնակապոչ նետասլաքները ներկայումս հայտնի են Լճաշենի և Արթինի՝ մ.թ.ա. XIV-XIIդդ թվագրվող դամբարանային համալիրներից (Լճաշենը տե՛ս ԴԴ ԱԹ, գույք ? 2049 / 182,146, իրկ Արթինի նյութերը տե՛ս *Ջաչատրյան Դ.Շ.*, 1975, էջ 181, նկ.89, էջ 201, նկ. 115): Պայմանականորեն նյութերի այս խմբում ենք դասում և ոսկրից պատրաստված փամփշտածն երկու իրերը: Ենթադրում ենք, որ սրանց սնամեջ իրաններում (աղ. XLII, 14,15) փայտե ձողիկներ են ամրացվել և օգտագործվել իրեն նետասլաք:

Աղեղներ- Անդրկովեանի և Առաջավոր Արևելքի համաժամանակյա հուշարձաններում իրենց զուգահեռները դեռևս չունեցող այս զենքերի (մեկի ճշգրիտ ձևն ու չափերը վերցված են տեղում. այն ունի 1.68մ թևերի ռացվածք, մյուսինը կազմում է մոտավորապես 1.72մ) փայտե մրջուկները երեսապատված են բրոնզե նուր թիրեղներից պատրաստված, իրար մեջ հագցված առանձին գլանիկներով: Այդ գլանիկներից ազատ է մնում աղեղի կենտրոնական հատվածը, որը ներճկված տեսք ունի: Աղեղների ծայրերին ամրացված են կոշկաձև (աղ. XXII, 13 և տե՛ս նկ. 3, 4) ու կոնաձև (աղ. XXIV, 5 և նկ. 5) բրոնզյա ծայրակալներ, որոնցում ամրացվել է աղեղի լարը: Աղեղներից մեկի վրա ամրացված են Գ-ձև երկու բրոնզյա զարդեր: Վերջիններս իրենց զուգահեռներն ունեն Լճաշենի՝ մ.թ.ա. XIV-XIIIդդ. թվագրվել դամբարաններում: Հետաքրքիր է այն հանգամանքը, որ Լճաշենում Գ-ձև զարդերը նույնպես ամրացված են եղել բրոնզե թիթեղով երեսապատված փայտե իրերի թեկորների վրա, որոնք ենթադրաբար սայլի մասեր են համարվել: Նման Գ-ձև իրեր հայտնաբերված են և Հացառատ գյուղի մոտակայքում գտնվող «Գլուր-Սառնա» վայրից, որոնք նույնպես թվագրված են մ.թ.ա. XIV-XIIIդդ (*Մարտիրոսյան Ա.Ա.*, 1964, էջ 110, աղ. X, 2): Նույն ժամանակաշրջանով են թվագրվում և Լոռի Բերդի № 7 դամբարանից հայտնաբերվածները (*Դեվձյան Շ.Գ.*, 1981, էջ 32-33, աղ.V, 1-3):

Կապարճ - հայտնաբերված են բաղադրամասերը: Դրանց մը մասը բրոնզե թիթեղներ են, որոնք կենտրոնական մասում բարձրանալով ձևավորում են կամրջակաձև մեջք (աղ. XXII, 26-28): Նման մեջք ունի և ուղղորդ թիթեղը, տարբերությամբ որ սա լայն է և եզրերում ատամնավոր (աղ. XXII, 25): Այս իրերի կենտրոնական մասում, կամրջակների մեջ պահպանված են նուրբ տաշած փայտիկներ և կաշվի մնացորդներ: Այս իրերի հետ հայտնաբերվեցին և բրոնզե թիթեղներից պատրաստված 11 կիսախողովակներ, որոնց մեջ պահպանված փայտիկներն ու կաշին ամրացված էին բրոնզե մեխերով (աղ. XXII, 22,23): Սբանց հարևանությամբ գտնվեց բրոնզե լայն թիթեղ, որի մեկ եզրը ծավված է, իսկ մյուսի վրա փոքր մեխ է պահպանված (աղ. XXII, 24): Այս թիթեղների մոտ գտնվեցին նետերը: Այս բաղադրամասերով ստացված կապարճի ամբողջական տեսքը, սակայն, անհայտ է մնում: Այս տեսակեսից առանձնահատուկ նշանակություն է ստանում արծանիսի (աղ. XIV, 1) ձախ թևատակում տեղադրված ձևավոր կապարճը և հավանական է, որ գտնված թիթեղները ամրացված են եղել փայտերից ու կաշվեց պատրաստված նման բարդ կապարճի վրա: Նման թիթեղներ, մեխերով հանդերձ, հայտնաբերվել են և Լոռի Բերդե համաժամանակյա դամբարաններում:

«Գուրգեր» - երեք նմուշով ներկայացված բրոնզածույլ այս իրերը գնդաձև են և ստորին մասում կարճ ելուստ ունեն: Միջանցին անցքը ստորին մասում շրջանաձև է, իսկ վերինում՝ քառակյուն: Այս իրերից երկուսի մակերեսները հարթ են (աղ. XIII, 2; XXVI, 1), իսկ մեկինը զարդարված է կիսագնդաձև ու քառակյունի ելունդներով, որոնց վրա ցանցապատկերներ են արված (աղ. XXII, 10): Այս զենքերի քարից պատրաստված օրինակները, ինչպես նշվեց, հայտնի են դեռևս վաղ բրոնզի դարաշրջանից, իսկ բրոնզից պատրաստվածները լայն տարածում են ստանում ու թրոնգի դարաշրջանի I փուլից: Ինչպես հարթ, այնպես էլ ելունդավոր մակերեսով բրոնզե գուրգեր հայտնի են Լճաշենից, Գավառից, Արթիսից, Ստեփանավանից, Ջեմո-Բողբեից և այլ՝ մ.թ.ա. XIV-VIII դդ. թվագրվող համալիրներից, ինչպես նաև մատնանշում է այսօրինակ զենքերի երկարատև գործածությունը (*Մարտիրոսյան Ա.Ա.*, 1964, էջ 104: *Խաչատրյան Դ.Ս.*, 1975, էջ 181, 203: *Լիպիչելաուրի Կ. Կ.*, 1979, սղ. VI, IX և այլք): Այդ են փաստում և Վանաձորի ու Մակտրաշենի դամբարաններից հայտնաբերվածները, որոնք թվագրվում են մ.թ.ա. X-VIII դդ. (*Մարտիրոսյան Ա.Ա.*, 1964, էջ 143, 205: *Ղաֆադարյան Կ. Գ.*, 1941, սկ. 5): Գնդաձև, հարթ և ելունդավոր մակերեսներով գուրգեր հայտնի են բազմաթիվ հուշարձաններից և ընդգրկելով գոյատևման խոշոր ժամանակաշրջան, տոանձին վերցված, կայուն թվագրող նյութ չեն կարող դիտվել:

Աշխատանքի գործիքներ - ըստ կիրառության բնագավառների բաժանվում են տարբեր խմբերի: Դրանցից դուրերը ներկայացված են մի քանի օրինակով: Սրանք կտրվածքում քառակյուն կամ կլոր բրոնզյա ձողեր են, որոնք ավարտվում են կամ երկու կողմից տափակեցված (աղ. XXII, 19,21) և կամ մեկ կողմը տափակեցված, իսկ մյուսը բրգաձև տեսք ունեցող ծայրերով (աղ. XXXIII, 4): Գործիքների այս խմբում ենք դասում և սրված ծայրերով ավարտվողը, որը կտրող էր և բից ծառայել (աղ. XXVI, 3): Նման դրեր, նախատեսված նուրբ փորագրությունների և այլ մտնր աշխա-

տանքների համար, հայտնի են Արթիկի № 3 և Չառիճի № 78 դամբարաններից (մ.թ.ա. XIV-XIIIդդ): Նշենք, որ Արթիկի № 3 դամբարանից հայտնաբերված է և հարթ տապարիկ, որը չտարբերվելով լճաշենյան մնուշներից, որոշակի նմանություն է ցուցաբերում Շիրակավանից գտնվածին: Վերջինս, ինչպես և համեմատաբար վաղ ժամանակաշրջանի մյուս հարթ տապարիկները, առանձնանում է իրանի լայն և աշխատաբերանի զրեթե ուղիղ տեսքով, որով կիշեցնում է Վանաձորի միջին բրոնզեդարյան մնուշը: Այդուհանդերձ Շիրակավանի օրինակը (աղ. XXII, 15) իր ամբողջական տեսքով առանձնանում է մյուսներից: Այդ դաստորվում է վերջինիս նեղ և երկար պոչուկի, ուռուցին պարանագարդ ուսերի ձևերում: Այս մնուշի իրանը զարդարված է եռանկյունաձև ուռուցին զարդերով: Ուշազրավր, սակայն, իրի նեղ և երկար պոչիկի ձևն է, որը հեռավեր նմանություն է ցուցաբերում Կեսարիայից (մ.թ.ա. III հազ.) Իրանից (Շոշ) ու Պաղեստինից (Գազա) գտնվածների (մ.թ.ա. XVI-XIVդդ) հետ (*Deshayes J.*, 1960, նկ. 756-757, 1042): Հնամենի տեսք ունի և Շիրակավանից գտնված դանակը, որը ուշ օրինակներից առանձնանում է ցած թեքված սուր քթիկի և կննտրոնում կորացրդ բերանի ձևով (աղ. XXXIII, 2): Այս գծերով Շիրակավանի օրինակը մերձենում է Բելուջինտանից (Շահ-թումբ) մ.թ.ա. II հազ. սկզբով և Պաղեստինից (Գեզեր II) հայտնաբերված, մ.թ.ա. II եազ. կեսերով թվագրվող օրինակներին (*Deshayes J.*, 1960, նկ. 2348, 2639): Գործիքների այս խմբում ենք միավորում և դանակ-քերիչները, որոնք առանձնանում են լայն, ստորին մասում փոքր-ինչ նեղացող հարթ, թուղր եզրերից սրված աշխատաբերանով: Վերջիններս լայնացող հիմքի կենտրոնում խողովակածն դաստակ ունեն, որոնցից մեկի մեջ ամրացվել է սեպածն անցքերով զարդարված, կիսազնդածն, բրոնզածույլ գլխինով ավարտվող փայտե կիթր (աղ. XXXIII, 1): Գործիքներից մյուսի բրոնզածույլ դաստակի գլանածն է: Վերջինիս վերին և ստորին հատվածներում եռանկյունաձև անցքեր են բացված, իսկ իրմքում պարանաձև ուռուցին զտեզարդեր են տարված: Դաստակն ավարտվում է կիսազնդածն բրոնզե գլխիկով (աղ. XXII, 29), որը բնորոշ են դաշույններին: Նման դանակ-քերիչներ հայտնի են Լճաշենից ու Լոռի բերդի մ.թ.ա. XIV-XIIIդդ. թվագրվող դամբարաններից (*Деведжян С.Г.*, 1981, էջ 34, աղ. VII, 12):

Գործիքների վերջին խումբն են կազմում բրոնզից պատրաստված տարբեր չափերի ասեղները (աղ. XXXII, 17, XXXIII, 5,6), ոսկիե եերունները (աղ. XI3, XI. II, 13), իլիկի գլուխը (աղ. XIX, 10) և եղջյուրից պատրաստված աղեղնածն, մեկ երեսը հարթ տաշված և վերին լայնացող մասում անցք ունեցող իրը (աղ. XXIV, 4): Այս նյութերի վաղ նախածները բնակավայրի վաղ շրջանի նյութերի շարքում են:

Սանձեր - բրոնզածույլ այս միանման իրերը երկուսն են. պատկանում են անվակածն այտաճաններ ունեցող սանձերի տեսակին: Այտաճանները զարդարված են եռանկյունաձև ու շրջանաձև երեքական եանվածքներով: Ինչ վերաբերում է կամարածն գլխիկներով ավարտվող շարժական լկամին, ապա դրա երկու ծայրերը միացված են իրար մեջ ներառված օղակների միջոցով (աղ. XXII, 12): Նման սանձեր մ.թ.ա. XIV-XIIIդդ. թվագրվող նյութերի միջավայրում հայտնի են Լճաշենի № 2, Արթիկի № 79 դամբարաններից (*Мвацаканян А.О.*, 1957, էջ 153: *Хачатрян Т.С.*, 1975, էջ

218), Քվեմո-Սասիրեթի համաժամանակյա գանձից (*Коридзе Д.А.*, 1965, աղ. X), այլ հուշարձաններից: Բնորոշ լինելով ուշ բրոնզի դարաշրջանի առաջին փուլի համար, այս սանձերը առանձին վերցված, ստույգ թվագրող նյութ չեն հանդիսանում, քանի որ հանդիպում են և մ.թ.ա. I հազ. պատկանող համալիրներում (այդ ժամանակաշրջանին է պատկանում և Լոռի Բերդի դամբարաններից մեկում հայտնաբերվածը), իսկ Ալավերդուց (ՀԱՊԹ, գույք, ? 759/3) և Ե.Լալայանի սպեղումներից հայտնաբերվածները (*Լալայան Ե.*, 1931) Հ.Ա.Սարտիրոսյանը թվագրում է մ.թ.ա. II հազ. վերջով (*Мартыросян А.А.*, 1964, էջ 225):

Գոտիներ - երկու օրինակով ներկայացված այս նյութերը պատրաստված են կաշվից, որոնցից պահպանված հատվածների մակերեսները գարդարված են բրոնզյա փոքրիկ կոճակների կիսագնդաձև գլխիկների միջոցով ստացված զանազան պատկերներով: Դրանք մի դեպքում ձևավորում են իրար զուգահեռ տարված հինգ հորիզոնական գծեր (աղ. XIV, 5), մյուսում՝ հորիզոնական երկշաք եզրագծերի միջև պատկերված եռանկյունիներ, անկյունաձև պատկերներ ու կեռ խաչեր (աղ. XXII, 14):

Կաթսաներ և թաս - բրոնզից պատրաստված երկու կաթսաները միանման են. ունեն դեպի ցած աստիճանաբար լայնացող վիզ, որը շեշտված անցումով միանում է կիսագնդաձև իրանին: Կաթսաներն ունեն երկուական կամարաձև կանթեր, որոնք մի դեպքում ամհացված են շրթին, մյուսում՝ շրթից սկզբելով, իրանին են միանում (աղ. XIV, 2, XXIV, 3): Երկու օրինակների վիա էլ կանթերից մեկը բացակայում է: Կաթսաներից մեկի հեա հայտնաբերված է կիսագնդաձև իրանով բրոնզյա թաս, որի հարթ հաաակը երիցված է ցածր գոտիով (աղ. XIV, 4): Նման կաթսաներ հայտնի են Լճաշենի № 1 և Լոռի Բերդի № 2 դամբարաններից ու թվագրվել են ուշ բրոնզի վաղ փուլով (*Мнацаканян А.О.*, 1957, էջ 149-150: *Деведжян С.Г.*, 1981, էջ 33, աղ. VI, 2): Ավելի ուշ (մ.թ.ա. I հազ. սկիզբ) ժամանակով է թվագրվել Դղդիր «Բուղա-քար» կոչվեղ վայրից հայտնաբերվածը, որի կտորված կանթը հետագայում փոխվել է այլ ձևի կանթով, ինչը և ցույց է տալիս ամանի սերնդե-սերունդ փոխանցվելը (*Есаян С.А.*, 1976, էջ 142, աղ. 1317): Նման կաթսաներ հայտնաբերված են և Օրխևիից ու Գաղղեկիլիր № 10 դամբարանից ու թվագրվում են մ.թ.ա. XIV-XII դդ. (*Липцхелаяри К.Н.*, 1979, աղ. XXI: Նույնի, 1969, աղ. IV): Բրոնզյա կաթսաներ հայտնի են Չովդաղից և այլ հուշարձաններից (*Քեսամանլի Գ.*, 1968, էջ 70), ինչը փաստում է ուշ բրոնզի դարաշրջանի I փուլում բրոնզյա ամանեղենի լայն կիրառությունը: Նույն ժամանակաշրջանի հուշարձաններում (Արթիկի դամի. № 575) իր զուգահեռն ունի և բրոնզյա թասը (*Хачатрян Т.С.*, 1975, էջ 220, նկ. 131), որի արմատները, սակայն, վաղ բրոնզի դարաշրջանում են: Դրա ապացույցն է Մեջվիխիսկիից գանվածը (*Курфтыя Б.А.*, 1941, նկ. 17): Թասերի այս տեսակը տեսնում ենք և ուրարտական հուշարձաններում:

Արձանիկներ, պերճանքի առարկաներ և այլ իրեր - բարձր վառպետությամբ և նուրբ աշխատանքի արդյունք հանդիսացող այս իրերը ներկայացված են մի քանի տեսակներով: Դրանցից արձանիկները, նպաստելով նախնյաց աշխարհայաց-

քի նրբությունների րացահայտմանը, արվեստի ռիասքանչ նմուշներ են հանդիսանում: Դրանց շարքում առանձին հետաքրքրություն է ներկայացնում մարդու, առյուծի և թռչունների քանդակներից կազմված արձանախումբը, որը ներկայումս եզակի է իր տեսակում: Հանդիսանալով նուրբ աշխատանքի արյունք, այս նմուշը կազմված է երկաստիճան խարսխածն պատվանդանից, որի ստորին թևերի վրա տեղադրված են թռչունների արձանիկներ, իսկ վերին թևերին՝ իրենց առանցքի շուրջը պտտվող, առանձին պատրաստված հարթակների վրա ամիացված, մարդու և առյուծի քանդակներ: Մարդը, որը ծախ ծեղրում ճառագայթաձև գծերով զարդարված սկավառակաձև վահանին ունի, մերկ է: Այդ մերկությունը, որրց երևում է նրա երկնեռ լինելը, չեն ծածկում գալարներով զարդարված զոտին և ուսագոտին, որից և ամիացված է ծախ թևի տակ տեղադրված կապարճը: Ուսակապից ցած երևում է ընդգծված կուրծքը: Մարդու աջ թևը ծալված է արմունկամասում, իսկ ձեռքը բռունցք է արված, որի մեջ ամենայն հավանականությամբ զենք է եղել, որը պահպանված չէ: Արձանիկի ոտքերին վեր ընկած քթերով կոշիկները կան, իսկ գլխին սաղավարսախ ելուստ է քանդակված: Հանգիստ վեճակում է կանգնած և առյուծը, որի մարմինը զարդարված է եռանկյունաձև անցքերով, իսկ աչքերը, ինչպես և մարդունը, ընդելուզված են երկնագույն շաղախով: Գազանի ժանիքների արանքից փոքր-ինչ դուրս է ցցված լեզուն, իսկ կեոված պոչը ցած է իջնում: Գիշտուչի ոտքերն ավարտվում են չոված մատներով (աղ. XIV, 1): Ամիողջությամբ վերցված, դեռևս միակը հանդիսացող այս արձանախումբը առանձին մանրամասներով կապվում է ինչպես հետազոտվող, այնպես էլ ավելի վաղ ժամանակաշրջանի համանման նմուշներին, ինչը և ցույց է տալիս այս արձանախմբի տեղական արտադրանք լինելը: Այսպես, խարսխածն սլավոնականի նմանակները առկա են Լճաշենում, Արթիկում, Լոռի Բերդում և այլն, իսկ զինվորի արձանիկը նմանվում է Լոռի Բերդում ռայտնարերվածին: Նույն նմանությունն է դիտվում և Այրումից, Նավուրից, Պառավաքարից հայտնաբերված, բայց ավելի ուշ ժամանակաշրջանի պատկանող զինվորների արձանիկների համեմատական հետազոտության ընթացքում, որը խոսում է դարերից եկող ավանդույթների պահպանման մասին (Եսայն Տ.Ա., 1976, նկ. 146, 148, 149, 151): Խոըն են և առյուծի քանդակի արձանները: Հիշատակենք Վանաձորի դամբարանի գավաթը, Ցնորիի № 2 դամբարանից (Ալազանիի գետաեռկիտ) գտնված առյուծի ուսկյա արձանիկի, որը թվագրվում է մ.թ.ա. III հազ. վերջով (Պյոտրովսկիյ Բ.Բ., 1949, էջ 46-47: Մարտիրոսյն Ա.Ա., 1964, էջ 64-66: Սիլվեստրի Կ.Ն., Դեդաբրիշվիլի Ս.Ս., 1979, էջ 15, աղ. 12): Այդուհանդերձ շիրակավանյան նմուշի ամենամոտ զուգահեռը, ձևաբանական առումով է ճաշենից հայտնաբերվածն է, որը թվագրվում է մ.թ.ա. XIV-XIIIդդ. (Եսայն Տ.Ա., Մարտիրոսյն Ա.Ա., 1975, էջ 259, աղ. II, 2): Նույն ժամանակաշրջանով է թվագրվում և Սեդրաձորի շրջանտձև ըերանով սակիը, որի մեջքը զարդարող առյուծի քանդակը կոնկրետ է ժխանակաեռնուշին (Բյաջով Ա.Ն., 1984, էջ 84): Նույն ժամանակաշրջանի նյութերում են եանդիպում և քարայծերի արձանիկները: Դրանցից մեկը կոնաձև, ստորին մասում եռանկյունաձև անցքերով զարդարված է եռակու վրա ամրացված թրոնգածույլ քանդակ է: Կենդանու մարմնը զարդարված է եռանկյունաձև անցքերով և

Բնագրեր

ուռուցիկ կամարածն զարդերով (աղ. XXXIII, 26): Արծաճիկներից մյուս երեքից երկու-
մի ենակները ստորին մասում սեպիկներ ունեն, ինկ մեկի հենակը թերի է պահպան-
ված (աղ. XXXIII, 23-25): Այս արծաճիկների ճշգրիտ զուգահեռն է Արթիկի № 79
դամբարանից հայտնաբերվածը, որը հեղինակը թվագրում է մ.թ.ա. XII-XI դդ. նշելով
միաժամանակ, որ այն, ինչպես և այդ դամբարանից գտնված մյուս նյութերը. «իրենց
մի շարք հատկանիշներով չեն կարող ներառվել այդ խմբի նյութական մշակույթում»
(*Хачатрян Т.С.*, 1975, էջ 217-218, նկ. 129): Իրոք, այս արծաճիկների մյուս զուգա-
հեռներն են Լճաշենից և Քվեմո-Սասիրեթից հայտնաբերվածները, որոնք թվագրվում
են մ.թ.ա. XIV-XIII դդ.: Այդ ժամանակաշրջանի նյութերի շարքում են հանդիպում և
թռչնածն կախիկների վաղ նմուշները: Դրանցից Շիրակավանում հայտնաբերված
են երեքը. երկուսը երկարապոչ, սնամեջ իրանին եռանկյունածն անցքեր ունեցող
կախիկներ են, որոնց վրի իրմքում սղակ է արված: Կախիկների այս տարբերակի
(աղ. XIII, 3, XXXII, 12) զուգահեռները բազմաթիվ են Հայաստանի և հարակից տա-
րածքների համաժամանակյա հուշարձաններում (Լճաշեն, Արթիկ, Կարմիր-բերդ, Լոռի
Բերդ, Գետաբեկ-Կալաքենդ, Բայան, Խաչքուլաղ և այլն): Նույնը չի կարելի ասել
կախիկներից երրորդի վերաբերյալ: Վերջինս կարծ վզով, կլորացող իրանով կախիկ
է, որի սղակը տեղադրված է կոծքի վրա (աղ. XXXII, 13): Կախիկների այս տարբե-
րակի զուգահեռները եայտնի են Կոբանյան մշակույթին պատկանող հուշարձաննե-
րում: Համեմատության համար իրշատակենք Տլիբոց հայտնաբերվածները, որոնց մի
մասը բացված թևիկներ ունի, ինկ մյուսների մոտ դրանք բացակայում են: Այդ նմուշնե-
րի, ինչպես և հյդւսիսային Կովկասի այլ հուշարձաններից հայտնաբերված նման-
օրինակ կախիկների համար ընդհանուրը կոծքի վրա տեղադրված սղակն է (*Техов*
Б.В., 1977, նկ. 112, 8-9): Այդ սղակո, Արևելյան Վրաստանից հայտնաբերված օրինակ-
ների վրա (օր. Սամթավրո, Գադրեկիլի, Գուլգուլա և այլն), տեղադրված է գլխի մասում:
Հայաստանի և Կոբանյան մշակույթի միջև եղած կապերը, դիտված է և այլ նյութերի
քննությանը (տես՝ *Мартыросян А.А.*, 1964, էջ 82, 123-124), փաստվել են և Շիրա-
կավանից հայտնաբերված բրոնզյա շքասեղներից մեկի ուսումնասիրության ընթաց-
քում: Վերջինս վերին մասում ավարտվում է մեջքին երեք սեպածն ելուստներ ունե-
ցող սակրածն հավելվածով, որից ցած՝ շքասեղի ձողի վրա, սղակ է պատրաստված
(աղ. XXV, 1): Այսօրինակ իրեր հայտնի են Տլիբոց և հետազոտողի կողմից թվագրված
են մ.թ.ա. XVI-XIII դդ. (*Техов Б.В.*, 1977, էջ 39-41, նկ. 43): Նման սակրածն ելուստներ
ունեն և Կոբանից հայտնաբերվածները, որոնց ետին մասում, սակայն, թռչունների
կամ կնճղանիների քանդակներ են արված (*Уварова Т.С.*, 1900, աղ. XXIX, 3, XXXIX,
7): Սակրածն գարդ ունի և Բայբուրդից գտնվածը (մ.թ.ա. XV-XIV դդ. ըստ *Կ.Ն. Փիցխ-*
ելաուրիի թվագրության), որը Բ.Ա.Կուֆտինը համարում է Առաջավոր Ասիայից եկ
ող ազդեցությամբ պատրաստված իր (*Куфтин Б.А.*, 1941, էջ 76, նկ. 871): Հեղինա-
կը գտնում է, որ Առաջավոր Ասիային բնորոշ են և կենդանիների քանդակները: 11:ս
կարծիքին առարկում է Բ.Տեխովը նկատելով, թե կնճղանիները քանդակները ամե-
նկին էլ օտար չեն բուն Կոբանյան մշակույթին: Չառարկելով այս դիտողությանը,
մենք հակված ենք սակրածն կախիկների զարդածնը տեսնել հարավրց հյուսիս

տարածվող ազդեցության հետևանք, քանի որ սակոերը, հանդիսանալով «Կենտրոնաանդրկիվեապան» մշակույթի բնորոշ զինատեստայներից մեկը (*Խնկիկյան Օ.Ս.*, 1981, էջ 136-147), հազվադեպ են հանդիպում Կոբանյան մշակույթում, իսկ սեպածն ելուստներ ունեցող սակոերը և դրանց կաղապարները ամենահին էլ եզակի չեն Կուր դետից հարտվ գտնվող հուշարձաններում: Յետևաբար այն հանգամանքը, որ ներկայումս նման շքասեղներ դեռևս Չայաստանում չեն հայտնաբերվել, չի նշանակում, թե Շիրակավանի նմուշը Կոբանից է Շիրակ թափանցել և կամ թե Կոբանյան մշակույթի ազդեցությամբ է տեղում պատրաստվել: Շիրակավանից հայտնաբերված շքասեղների երկոորդ տարբերակը ոլորում գլխամաս ունի (աղ. XXX, 7, XXXVIII, 3): Այս պարզունակ շքասեղները ուշ բրոնզի վաղ փուլին բնորոշ և լայն տարածում գտած նյութերից են հանդիսանում. դրանց զուգահեռները բազմաթիվ են հետազոտվող ժամանակաշրջանի եուշարձաններում (Արթիկ, Լճաշեն, Ջուլֆա, Խաչբուլաղ, Մաղնիսճալա և այլն):

Նյութերի այս խմբում ենք պայմանականորեն դասում և ոսկոից պատրաստված երկու իր: Դրանցից մեկը քլունգաձև է և կինտրոնում մբջանցիկ անցք ունի (աղ. XXIX, 6), իսկ նյուսը վերին մասում քառակող գլխամաս ունի, ուր և միջանցիկ անցք է բացված (աղ. XLII, 13):

Յետազոտվող ժամանակաշրջանի բնորոշ նյութերից են բրոնզե լարից պատրաստված շրջանաձև քունքազարդերը, որոնց մեկ ծայրը օձագալար իջնում է օղակո կենտրոնով: Այս զարդերից մեկի փոքր-ինչ ծռնոված է (աղ. XVIII, 5), իսկ մյուս երկուսը նախնական տեսքով են պահպանված (աղ. XXXVI, 1,2): Ջարդերի այս անսակո իր բազմաթիվ զուգահեռներն ունի մ.թ.ա. XIV-XII դդ. թվագրվող հուշարձաններում (Լճաշեն, Արթիկ, Գաղրեկիլի և այլն). ենտազայում այդպիսիները հազվադեպ են հանդիպում: Շիրակավանի հետազոտվող ժամանակաշրջանին պաականող դամբարաններից հայտնաբերված նյութերի շարքում բավական մեծ խումբ են կազմում օդերը, որոնք պատրաստված լինելով բրոնզե լարից կամ թիթեղից, ավարտվում են իրար վոա բերված, մոտեցող կամ հեոացող ծայրերով: Առկա են և պարուրածն փաթաթված օդեր (աղ. XII, 7, XIII, 8, XVIII, 9-12, XXIII, 2-4, XXIX, 7,8, XXXII, 14-16, XXXVI, 6-9, XXXVIII, 2, XXXIX, 2,8,9): Նշված տարբերակների զուգահեռները բազմաթիվ են բրոնզ-երկաթեդարյան հուշարձաններում: Այս տեսակետից առավել հետաքրքիր են «մեկուկիս պտտաշրջան» ունեցող բրոնզյա օդերը, որոնք Շիրակավանում չորս օրինակիվ են ներկայացված (երեքը գտնվել են շինարարական աշխատոնքների ժամանակ): Սրանք ներսից հարթ, իսկ արտաքին երեսից կլորացող, կտրվածքում կիսաշրջանաձև, ձվածիր եզրագծով զարդեր են, որոնք վերին մասում նեղ և բարակ լինելով, աստիճանտբար լայնանում են ստորին եատվածում ու ձևավորում իրար կողքով անցնող թկիկներ (աղ. XXXVI, 10): Իրենց նախաձևը վսղ բրոնզի դարաշրջանում (օր. Շենգավթի գարդը: Տե՛ս *Սարդարյան Ս.Գ.*, 1967, նկ. 452) ունեցող այս օդերը առավել ընորոշ են ուշ բրոնզի դարաշրջանի վաղ փուլին: Յետաքրքիր է, որ նման երևույթ է դիտվում և Կոբանյան մշակույթին պաականող հուշարձաններում: Այս կապակցությամբ Բ.Վ.Տեխտովը նշում է, թե չնայած դրանց արմատները մ.թ.ա. III

հազ. մշակույթում են, րայց. «դրանք հաակաւկես մեծ քանակութամբ են հանդես գալիս Կորանյան մշակույթում մ.թ.ա. XIV-XIIIդդ.: Յետագայում այդպիսիները առավել սակաւ են հանդիպում» (*Եղոյ Բ.Բ.*, 1977, էջ 170-171, աղ. 114, նկ. 2-4):

Գոյատևան երկար ժամանակաշրջան են ընդգրկում և տարատեսակ ապարանջաններից կտրվածքում շրջանաձև, մոտեցող ու իրար վրա ընկած ծայրերով ավարտվող օրինակները (աղ. XVI, 7-9, XXX, 8, 10): Դրանց զուգահեռները ընդամենը են ըրոնգ-երկաթի դարաշրջաններին պատկանող հուշարձաններում: Այս առումով ուշագրավ են նույն ձևն ունեցող, րայց արտաքին երեսը թեք կամ ուղիղ գծիկներով գարդարված ապարանջանները (աղ. XXXIII, 1, XXXVI, 3), ինչպես և եղևնաձև գարդ ունեցող, րայց ըրոնգե թիթեղից պատրաստված նմուշները, որոնցից մեկի թերի է պահպանված (աղ. XXXVI, 4, 5): Այսօրինակ ապարանջանների վաղ նմուշները հայտնի են ուշ ըրոնգի դարաշրջանից և թվագրվում են մ.թ.ա. XIV-XIIIդդ. (Արթիկ, Գաղղեկիլի և այլն: Տե՛ս *Խաչատրյան Կ.Ս.*, 1975, նկ. 91, 122: *Քիչեղաւրյան Կ. Մ.*, 1979, աղ. XX, 2-3: Մանրամասները տե՛ս *Եսայան Ս.Ա.*, 1964, էջ 83-84): Այս ապարանջանները լայն տարածում են գտնում երկաթի դարաշրջանում (Լոռի Բերդ, Էլառ և այլն): Ասվածից հետևում է, որ ապարանջանների քննված տեսակները առանձին վերցված, ստույգ թվագրող նյութ հանդեսանալ չեն կարող: Նույնը կարելի է ասել և կիսագնդաձև կամ ծալքավոր մակերես ու ետին մասում նեղ կամքջակներ ունեցող ըրոնգյա կոճակների վերարերյալ (աղ. XIII, 5-7, XVI, 6, XVIII, 7-8, XXII, 18-20): Յետաքրքիր է կոճակաձև գարդը, որի եռանկյունաձև անցքերում վայտիկներ են ընդելուզված, ինկ իրի ետին մասում ամբացված ուրրում ձողիկի ազատ ծայրը ժղակով է ավարտվում, որը հավանարար կախելու համար է նախատեսվել (աղ. XXII, 11): Այս գարդը հեռավոր նմանութուն ունի «Կաղնի ծառ» հուշարձանից հայտնարերված նմուշի հետ, որը գտնված է մ.թ.ա. I հազ. սկզբով թվագրված համալիրից (*Եսայան Կ.Ս.*, 1976, աղ. 132, 8):

Պերճանքի առարկաների շարքում փոքր խումբ են կազմում ոսկուց պատրաստվածները: Դրանցից երկուսը սկավառակաձև կախիկներ են: Մեկի մակերեսը գարդարված է սեղմամար ստացված գնդիկների երկու շրջանով, որոնցից մեկը գոտևորում է իրի եզրը, մյուսը՝ կենտրոնական հատվածը: Այդ շրջանների մքջև գտնվել տարածքում պատկերված են վեց ծառաձև գարդ, որոնց ընների հակադիր կողմերից մեկական գնդիկներ են արված: Վերջիններս, ինչպես և ծառերը, ստացված են սեղմելու եղանակով: Ծառերի միջև պատրաստված են հատուկ, րարծր կողերով շրջանաձև ըներ, որոնց մեջ շաղախ է ընդելուզված: Բներից վերջինը տեղադրված է կենտրոնական շրջանի մեջ (աղ. XXXIII, 17): Կախիկներից մյուսը կազմված է 2.7սմ տրամագիծ ունեցող երկու սկավառակաձև թիթեղներից, որոնց մակերեսները, ինչպես և նախորդ դեպքում, գարդարված են սեղմամար ստացված գնդիկների երկու շրջանով: Այս դեպքում, սակայն, գնդիկներն իրարից հեռու են տեղադրված: Նշված շրջանները միմյանցից անջատված են հոծ շրջանագծով, որը նույնպես սեղմամար է ստացված: Նույն եղանակով է ստացված և իրի կենտրոնական մասը գարդարող կիսագնդիկը: Կախիկե վերին մասում եղած անցքում պահպանված է ոսկե լարից պատրաստված

օղակը: Կախիկը փեղկերի մրջև մածուկ է լցվել, որը և կախիկըն զանգվածեղ տեսք է հաղորդել (աղ. XXXIII, 18, 19): Պատրաստման նույն եղանակն ենք տեսնում և ոսկե թերթիկներով երեսպատված ռաժանսարարների վրա, որոնց մրջուկը կրկրն շաղախն է: Շաղախը երեսպատող ոսկյա թերթիկները լրացուցիչ ամրացվել են ոսկյա թերթիկ-ամրակալներով, որոնցից մեկն անգաղղ է, իսկ մյուս երկուսիկը զարդարված է ոսկյա թելիկով ստացված հասկածն պատկերով: Նման զարդ ունի և կենսորոնական ամրակալը: Ամրակալների միջև եղած տարածությունը զարդարված է ոսկե թելիկով ստացված գալարներով (աղ. XXXIII, 21): Բաժանարարներից մյուսի վրա այդ տարածությունները զարդարված են փորագրմամբ ստացված թեք գծերի ու անկյունների պատկերներով: Վերջիններիս մրջև մնացած հատվածները լցված են կետերով (աղ. XXXIII, 20): Առանձին զեղեցկությամբ, թայց և պատրաստման նրբությամբ են ստանձնանում արցունքածն կամ կաթիլածն ականջօղեղը: Սրանք վերիկ մասում նեղ և ապա աստիճանարար լայնացող ու ստորիկ կեսում կրկրն նեղացող ու սրվող, կտրվածքում շրջանածն շաղախն միջուկներ են, որոնց հակադիր կողմերից ամրացված են ոսկյա նեղ թերթիկներ: Վերջիններս իրի ներքևում խաչածն միանում են: Միացման տեղում ամրացված են ոսկյա զնդիկներ: Ջարդերից երեքի թերթիկները անզարդ են (աղ. XXXIII, 10), իկկ մյուս երեքի վրա հատիկներ են ամրացված (աղ. XXXIII, 11): Հատիկներով զարդարված կախիկները ստորին մասում ամրացված են երեք, իսկ անզարդ թերթիկները ունեցողները՝ մեկական հատիկներով: Թերթիկները իրերի վերիկ մասում ամրացված են հորիզոնական տարված ոսկյա զտտեկապ-թերթիկներով, որոնց մեջ և ամրացված են օղակների ծայրերը:

Ոսկյա զարդերի մյուս նմուշները ուլունքներն են, որոնց մը մասը պատրաստված է ռարակ լարերից, մյուսները՝ թերթիկներից: Լարերից պատրաստվածները պարուրածն փաթաթած խողովակի ու տավառիկը տեսք ունեն, իսկ թերթիկներով պատրաստվածների մրջուկը կրկրն շաղախն է: Սրանք զնդածն են ու խորանարդածն (աղ. XXXIII, 22): Գլանիկն տեսք ունի և ոսկե թերթիկից պատրաստված ուլունքներից վերջիկը, որի հակադիր եզրերում չորս պարույրներ են ամրացված (աղ. XXXII, 18): Այս ուլունքի վաղ նմուշը հայտնի է Ֆիլակոսպիից և թվագրվում է մ.թ.ա. III հազ. (*Barton-Brown T.*, 1970, էջ 164): Մ.թ.ա. III հազ. II կեսով է Կ.Շեֆֆերը թվագրում Տրոյա II հայտնարերվածոր, եասցնելով դրա վերին սահմանը մ.թ.ա. XIXդ. (*Schaeffer Cl.*, 1948, նկ. 1654): Հայաստանում նման ուլունքներ հայտնի են Լճաշենից, Լոռի Բերդից և թվագրվում են մ.թ.ա. XIV-XIIIդդ. (*Мяцакашьян А.О.*, 1957, էջ 151: *Деведжян С.Г.*, 1981, նկ. 27): Նշենք, որ Լճաշենից ու Լոռի Բերդից հայտնարերված ոսկե զարդերի թվում են և սկավառակածն կախիկներն ու զարդերի մյուս անսակները: Խոսելով Տրոյայից և Կրետե-Միքենյան աշխարհից և ընդեանըապես Առաջավոր Ասիայից (Ալաջա-Հույուկ, Թել-Բըակ և այլն) գտնված խողովակածն ուլունքների մասին, Գ.Չայլըը նշում է, թե. «դրանք ցույց են տալիս ոչ միայն Տրոյայի հարստությունը, այլև նրա առևտրական կապերի լայն ցանցը» (*Чайлд Г.*, 1952, էջ 76-78, 115): Իրավացի է Հ.Ա. Մարտիրոսյանը, երր դիտել է տալիս, թե. «չպետք է զարմանալ Հայաստանից գտնված ոսկե իրերի նման առատության վրա, որովետև այն գտնվում էր պերճ-

անքի նման իրերի արտադրության երկու խոշոր (Միջագետք և Առաջավոր Ասիա-Օ.Խ) կենտրոնների միջև, և նախկինից եկող այդ ձևերն են, որ կրկին հանդիպում են ետլճաշենյան ժամանակաշրջանի մշակույթում (*Мартыросян А.А.*, 1964, էջ 106)»։ Իրոք, գնդաձև ու պարուբազայար ուլունքներ, կախիկներ հայտնի են և Օձունից, Թրիալեթիի № 16,17 դամբարաններից (*Ղևեջյան Ս.*, 1966, էջ 100-109: *Курфтин Б.А.*, 1941, էջ 99, նկ. 105, 106)։ Դրանց է պատճենում Կարճաղբյուրի դամբարանից հայտնաբերվածը (1974թ.), որը բրոնզից է պատրաստված և գտնվել է մ.թ.ա. VIII-VII դդ. թվագրված նյութերի միջավայրում (Յ.Յ. Մնացականյանի պեղումներից։ Նյութը հրատարակված է)։ Ջարդերի մյուս խումբն են սարդիոնից, շաղախից, բրոնզից ու ծարիրից պատրաստված ուլունքներն ու կախիկները։ Կախիկներից երկուսը ծարիրից են պատրաստված։ Մահիկաձև այս կախիկների օղակները չեն պահպանված (աղ. XXXIII, 13, 14)։ Այս զարդերը նույնպես գոյատևածան լայն ժամանակաշրջան են ընդգրկում։ Դեռևս միջին բրոնզի դարաշրջանից հայտնի այս կախիկները ուշ բրոնզեդարյան նյութերի շարքում հայտնի են Լճաշենից, Լոռի Բերդից, Անիից, Էլաոից, Վանաձորից, իսկ Մեծամորի՝ մ.թ.ա. I հազ. շերտում հայտնաբերված է նման կախիկ պատրաստելու կաղապար (*Խանզադյան Է., Մկրտչյան Կ., Պարամյան Է.*, 1973, էջ 55, նկ. 78: *Խանզադյան Է.*, 1979, էջ 111, նկ. 141, աղ. XXVII: *Ղևեջյան Ս.*, 1966, աղ. I, 3)։ Նման զարդեր հայտնի են Հայաստանիև սահմանակից հանրապետությունների բազմաթիվ հնավայրերից, ինչը և մատնանշում է դրանց լայն տարածված լինելը։

Հաջորդ խումբն են սարդիոնից, ագաթից, բրոնզից և շաղախից պատրաստված տարատեսակ ուլունքները։ Սարդիոնից պատրաստվածները գնդաձև են (աղ. XVIII, 6, XXXII, 18, XXXV, 6), տակառակաձև (աղ. XVIII, 6, XIX, 11, XXXV, 6, XL, 13) ու «հատած» (աղ. XVI, 10, XIX, 11), իսկ ուլունքներից մեկը վեցանիկտ է, որի կողերով ընդերկայնական ակոսներ են տարված (աղ. XXXIII, 16)։ Վեցանիստ ուլունքները հետազոտված ժամանակաշրջանի վաղ փուլի բնորոշ զարդերից են և բազմաթիվ օրինակներով հայտնի են Լճաշենից, Լոռի Բերդից, Արթիկից, Գեղարոտից, Կելեխից և մ.թ.ա. XIV-XII դդ. թվագրված այլ հուշարձաններից (*Мартыросян А.А.*, 1964, էջ 91, նկ. 43, 3: *Хачатрян Т.С.*, 1975, նկ. 92: *Пивцхелаурн К.Н.*, 1979, XXIX, 12)։ Ինչ վերաբերում է սարդիոնից պատրաստված մյուս ուլունքատեսակներին, ապա դրանք գոյատևածան առուվել մեծ ժամանակաշրջան են ընդգրկում։ Նույնը կարելի է ասել և բրոնզե թերթիկներից պատրաստված գլանաձև (աղ. XVI, 10, XIX, 11, XXXVI, 13) ու բրոնզից, ծարիրից և շաղախից պատրաստված, կենտրոնական ուռուցիկ խողովակ ունեցող սկավառակաձև ուլունքների վերաբերյալ (աղ. XVI, 10, XVIII, 6, XXXII, 18)։ Խոշոր խումբ են կազմում շաղախից պատրաստվածները։ Սրանց մի մասը շեղանկյունաձև է (աղ. XVI, 10, XVIII, 6, XIX, 11), մի քանիսը երկենիկ կողալիս փոքրիկ ելուստներով (աղ. XVI, 10), մյուսները օղակաձև (աղ. XXXV, 5, 6) ու ձողիկաձև են (աղ. XVIII, 6)։ Շաղախից են պատրաստված և գլանաձև ու եռանիկտ ուլունքները, կնիքները։ Դրանց մակերեսները զարդարված են ցանցկեն, խաչաձև հատվող ու եղևնաձև պատկերներ ձևավորող փորագիր գծերով (աղ. XXXII, 18, XXXVI, 11,

XXXIX, 15): Նկարագրված ուլունքատեսակները հայտնի են բրոնզ-երկաթի դարաշրջանների տարբեր փուլերի հուշարձաններից և մանրամասն հետազոտված են մասնագիտական գրականության էջերում (*Խանգաղյան է.*, 1979, էջ 87-114: *Փիլիպոսյան Ա.*, 1998, էջ 27-30, 64-65 և այլոք): Ուլունքներից վերջինը պատրաստված է ծովային խխունջից (աղ. XXXIII, 12):

Խեցեղեն արտադրանք - ներկայացված է կճուճներով, քրեղաններով, կարասներով և այլ տեսակներով,

Սափորներ - բաժանվում են երկու տարբերակի: Առաջին տարբերակում ենք դասում սափորներից մեկը: Այն գլանաձև բարձր վզով, վերին մակերեսը հարթ կտրած շուրթով և ուսի մասում փքուն իրան ունեցող անոթ է, որի շրթից ուսն է իջնում կանթը: Վերջինս շրթի հետ միացման հատվածում ձևավորում է եռանկյունաձև եարթակ: Անոթի սև փայլեցրած մակերեսը ուսի մասում զարդարված է փայլեցմամբ ստացված ցանցկեն պատկերներով ու եռանկյունաձև դրոշմազարդերով: Այդ պատկերախումբը ստորին մասում սաեմանագծված է փորագիր ալիքազարդերով ու ակոսագծերով, որոնցից ցած ուղղահայաց փայլագծեր են տարված, որոնք և զարդարում են իրանի ստորին մասը (աղ. XXVIII, 10): Այս սափորի կոկոցը հնակներն են Աըթիկից, Գաղրեկի լիր № 26, 66, Ինչպես և Սամթավոյի № 160 դամիարանից հայտնաբերվածները: Այդ նյութերը թվագրվում են մ.թ.ա. XIV-XIII դդ.:

Երկրորդ տարբերակին պատկանող սափորները կոկոցելով նախորդի ձևը, զուրկ են կանթից: Հարկ է նշել, որ ձևական ընդհանրությամբ հանդերձ, նկատվում է, որ սափորների մի մասի իրանը կլորացող, ուսի մասում փոքր-ինչ փքուն տեսք ունի (կիկնում է I տարբերակի ձևը), մինչդեռ մյուսների մոտ այն թեթևակի ձգված է. ուսերի թեքվածությունը դեպի ցած ավելի է ընդգծված (աղ. XII, 3, XVI, 3, XVII, 5, XXXII, 5, 19, XXXII, 4ա, 5, 19, XL, 3): Այս սափորների զերակշռող մեծամասնությունն ունի սև կամ գորշ խամիած մակերես. սև փայլեցրած մակերեսը, որը բնորոշ է փքուն իրան ունեցողներին, այս անոթների վրա հազվադեպ է եանդիպում: Ուշադրություն է գրավում և այս անոթների շրթի ձևը, փքուն իրան և սև փայլեցրած մակերես ունեցող սափորներին հասկանչական է շրթի վերին մասի հարթ կտրած ձևը, որը միջին րրոն-զեդարյան իւեցեզործության ընտրոշ հասկանիչներից է, մինչդեռ երկիրդների շուրթը կլորացող է: Դիտվում է ևս մեկ մանրամասն. եարթ կարած շուրթ, կլորացող (փքուն) իրան և սև փայլեցրած մակերես ունեցող սափորների զարդանախշը (ցանց, անկյունաձև հատվող գծեր, եռանկյունիներ, ուղղահայաց գծեր, լայն ժապավեն) կատարված է ռացարձակակես փայլեցման եղանակով (աղ. XII, 4, XIV, 9, XVII, 2, XIX, 3, 12, 13, XXII, 1, 3, XXIV, 6, XXV, 2-11, XXXIV, 2, 3, 5), մինչդեռ խամիած մակերեսով սափորների զարդանախշում զերակշռում է փորագրման եղանակը. փայլեցմամբ արված զարդե այդ անոթների վրա սակավ է հանդիպում (աղ. XII, 3, XVII, 5 փորագիր է): Այս սափորներից առանձնանում են փքուն իրանով անոթները, որոնց սև, գորշ, երբեմն դարչնագույն խամրած մակերեսները (հազվադեպ թույլ փայլեցված) զարդարված են ալիքաձև տարված մեկ-երկու փորագիր գծերով, տկոսներով (աղ. XIII, 13, 14, XIV, 3, 11, XIX, 2, XXXIII, 28, XXXVI, 15): Սափորների այս խումբն ունի ինչպես

հարթ կտրած, այնպես էլ կլորացող շուրթ և ձևարանորեն յուրատեսակ մրջանկյալ օղակ է հանդիսանում սև փայլեցրած փքուն և անփայլ, ձգված իրան ունեցողների միջև:

Մափորների քննված տեսակը հանդիսանալով ուշ բրոնզեդարյան մշակույթի բնորոշ նյութերից մեկը, իր ռազմաթիվ զուգահեռներն ունի մ.թ.ա. XV-XI դդ. թվագրվող հուշարձաններում: Մ.թ.ա. XV-XIV դդ. (օր. Լճաշեն, Լոռի Բերդ, Ջեմո-Բողրե, Բրիմա-ծղալի և այլն), սակայն, այդ սափորների հետ հանդես են գալիս և երկգույն ու սպիտակ ներկով ընդելուզվածներ, որոնք մ.թ.ա. XIV-XIII դդ համալիրներում հազվադեպ են հանդիպում: Շիրակավանում աղափսիները բացակայում են. հետևաբար Շիրակավանի վաղ խմբի դամբարանները, որոնք գերակշռող մեծամասնությունն են կազմում, կարող են թվագրվել մ.թ.ա. XIV-XIII դդ.: Այդ թվագրությունը հաստատվում է և ռադիոկարբոնային անալիզների տվյալներով: Մելամանի «Պերեբի» հուշարձանից հայտնաբերված, Շիրակավանի նյութերին պատճենող մմուշների հետ գտնված փայայա իրերից վեցված անալիզների արդյունքները ցույց են տվել մ.թ.ա. XIV դ. վերջ - XIII դ. ընկած ժամանակաշրջանը (*Абдушелишвили М.А.*, 1980, էջ 71, աղ. XII-XIII): Այդ ժամանակաշրջանով են թվագրվում և Էճաշենից, Արթիկից, Կարմրր բերդից, Էլառից, Ն.Գետաշենից և ռազմաթիվ այլ վայրերից հայտնաբերված, սև փայլեցրած մակերես ու փայլեցմամբ ստացված գարդանախշ ունեցող փքուն իրանով սափորները, որոնք ամենկրն չեն տարբերվում շիրակավանյան մմուշներից: Շիրակավանի մր քանի դամբարաններից (№ 23, 76, 95) հայտնաբերված սափորները, սակայն, առանձնանում են մակերեսի խամրած գույնով, փոքագրելու և կամ սեղմելու եղանակով ստացված զարդերով, մ.թ.ա. XII-XI դդ. խեցեղեն արտադրանքին բնորոշ այլ հատկանիշներով (*Мартirosян А.А.*, 1964, էջ 120, 129): Այս անոթների զուգահեռները տեսնում ենք Էլառում, Դիլիջանում, Գյումրիիում, Երևանի մաքրման կառույցների մոտ գտնվող դամբարաններից հայտնաբերված ինքնանոթների շարքում (*Խանզադյան Է.*, 1979, էջ 85, աղ. XVII, 3: *Եսայան Ս.*, 1969, աղ. 32 և այլուք), համաժամանակյա այլ հուշարձաններում:

Սափորածև խոշոր անոթներ - ունեն դեպի դուրս կլորացող շուրթով ափարտվաղ գլանաձև կտրճ վիզ և համեմատաբար խոշոր, ուսի մասում փքուն իրան: Այս անոթներից երկուսի փորի վրա երկեւական օղակաձև կանթեր են ամրացված (աղ. XXIX 1, XL 1). մյուսները զուրկ են դրանցից (աղ. XIII, 9, XV, 4, XVII, 2, XXV, 17, 18): Մնացած մանրամասներում (սև փայլեցրած կամ իւամրած մակերեսին ակոսագոտիներ, փորագիր ալիքներ և փայլեցմամբ արված գտրդեր) սափորներին կրկնող այս անոթների զուգահեռները հայտնի են վերը նշված հուշարձաններից: Վերջիններիս շարքում (օր. Գյումրի, Մաղնիսճալա, Գաղրեկիլի, Կեղելի և այլն: Տե՛ս *Мартirosян А.А.*, 1964, նկ. 51, էջ 129: *Пичхелаяри К.Н.*, 1979, աղ. XIX, 8, XXI, 3, 12, XXII, 5, XXVII, 8, 9, 13, 15, XXIX, 4: *Тушишвили Н.Н.*, 1972, աղ. XXX և այլուք) առկա են և երկու կանթ ունեցողները, որոնք եանդես գալով ուշ բրոնզի դարաշրջանում, լայն աարածում են գտնում հետագայում:

Ձաղդանաիւի ձևերում դիտվող պարզեցումը և ընդհանրապես ավելորդ, լրացուցիչ

աշխատանքից խուսափելու միտումը դիտվում է և ինքնամոռության մյուս տեսակների քննության ընթացքում:

Կճուճներ - ներկայացված են, այսպես կոչված, «խոհանոցային» և «շքեղ, ճաշասենյակային» տեսակներով, Առաջինները լայնարեքան, դուրս ճկված կլորացող կամ ուղիղ կտրած շրթով, գոգավորվող, սակավ՝ կարճ ուղիղ վզով (աղ. XXXI, 1, 2, XXXV, 12), կլորացող և փքուն իրանով անոթներ են, որոնք ավարտվում են հարթ, երբեմն՝ թույլ կլորացող հատակներով, Դրանց մի զգալի մասի շուրթը, ինչպես և միջին բրոնզեդարյան նմուշները, ակոսազոսի ունի, որը և կտրվածքին աստիճանի ձև է եաղորդում (աղ. XVIII, 1, XXVII, 2, XXIX, 2, XXXI, 4, 6, XXXIV, 1, XXXV, 11, XXXVII, 2, XXXVIII, 8, XLI, 7, 10): Միջին բրոնզեդարյան ինքնագործության ավանդույթների հետ է կապվում և շրթի զարդասնախշումը (աղ. XXXI, 6): Ինչ վերաբերում է լրացուցիչ հարդարանքից զուրկ, սև անփայլ, գորշ կամ բացարձակապես մակերեսներին մրի հետքեր կրող այս անոթների զարդարանքին, ապա այն հիմնականում հատիկների շարքն է, ուռուցիկ պարանագարդը, փորագիր ալիքազոտին ու ակոսազարդը: Անոթների հատակները եաճախ զարդարված են փորագիր գծերով կամ հատիկներով (աղ. XI, 7-9, XII, 1, XIV, 12, XV, 1, XVI, 1-2, XVIII, 1, XX, 1, 2, XXI, 1, XXV, 13, 14, XXVII, 2, 3, XXVIII, 6, 16, 17, XXIX, 2, XXX, 4, XXXIV, 1, 4, XXXV, 11, 12, XXXVI, 14, XXXVII, 2, 5, 6, XXXVIII, 8, 9, XXXIX, 3, 10, XLI, 5, 7, 10, XLII, 18), որի արմատները նույնպես միջին բրոնզի դարաշրջանում են: Այս անոթները հայտնաբերված են հետազոտվող դարաշրջանին պատկանող բոլոր դամբարաններում և իրենց բազմաթիվ զուգակցումներն ունեն ժամանակաշրջանի տարրեր փուլերով թվագրվող հուշարձաններում: Ինչ վերաբերում է կճուճների երկրորդ խմբին («շքեղ»), ապա սրանք ևս կլորացող կամ փքուն իրանով անոթներ են, որոնք հիմնականում ավարտվում են դուրս ճկվող, կլորացող շուրթով (ուղիղ վիզ ունեցողները հազվադեպ են հանդիպում), որը զուրկ է, սակայն, ակոսազոտուց (վաղ խմբի դամբարաններից հայտնաբերվածների շուրթը վերին մասում հարթ է): Այս անոթների հատակներին բացակայում են հատիկազարդերն ու փորագիր գծերը, իսկ նմուշներից մեկը ռդակսձև սյսակ ունի, որը ցածր նստուկի ձևով օղակում է եատակը (աղ. XXXII, ա1): Այս կճուճների սև փայլեցրած (առանձին դեպքերում և անփայլ կամ խամրած, աղ. XX, 3, XXXVIII, 4, XXXII, ա1, XXXIX, 9) մակերեսները զարդարված են մի քանի շարքով տարված ակոսազոտիներով, ալիքներով, բայց գերազանցապես՝ փայլեցմամբ ստացված ուղիղ և անկյունաձև միացող գծափնջերով, երբեմն՝ ցանցապատկերով ու սեպածն դրոշմազարդերով (աղ. XIII, 11, XVI, 4, XXI, 4, XXV, 12, XXVII, 3, XXVIII, 11, 12, XXXIII, 30, XXXII, 1, XXXV, 2, XXXVII, 1, 7, XL, 4, 8): Անոթներից մեկի վրա փայլագծերի ու ակոսների հետ արված են խումբ-խումբ իջնող մատնեքազարդեր (աղ. XII, 2), իսկ գնդաձև իրանով կճուճներից մեկի գորշ խամրած մակերեսը զարդարված է թեք տարված, միմյանց հաջորդող ճկվածքազոտիներով (աղ. XX, 3):

Արտաքին ձևավորմամբ այս կճուճներից առանձնանում են երկուսը: Մեկը ուսի վրա երեք կանթ ունի և իրանի վերին հատվածում զարդարված է դրոշմելու եղանակով ստացված սեպերի, անվակաձև զարդերի ու գալտրների պատկերներով (աղ.

XXXII, 20), իսկ մյուսը՝ անկյունաձև հատվող գծիկներով, ալիքներով ու մեանդր հիշեցնող գծիկների շարքով: Ուղիղ բարձրացող վզով այս անոթի հակադիր կողմերում երկուական բռնակ-ելուստներ են սամրացված (աղ. XXIV, 9): Այս կճուճի ճշգրիտ գուգահեռներն են Արթիկի I խմբի դամբարաններից հայտնաբերվածները, իսկ դրոշմամբ ստացված սեպիկներ ու շրջանաձև զարդով անոթներ տեսնում ենք ոչ միայն Արթիկովաղ շրջանի դամբարաններում, այլև՝ Կարմբր բերդի, Լոռի Բերդի, Պևրեբիի, Աամթավոոյի, Գադրեկիլիի և մ.թ.ա. XIV-XIII դդ. թվագրվող հուշարձաններից հայտնաբերված նյութերի շարքում, որոնցում կճուճների II խմբին պասականողները սովորական են հանդիսանում (*Խաչատրյան Դ.Տ.*, 1975, էջ 190, նկ.97, 98, էջ 221: *Դեվեճյան Տ.Գ.*, 1981, էջ 46-47, աղ. XIV, XVI: *Արեշյան Դ. Ի.*, 1979, աղ. I, 9: *Լիվչելաուրի Կ.Ի.*, 1979, աղ. XV, 2, XXIII, 32, XXVIII, 20): Վերջիններիս շարքում հարկ է առանձնացնել մատնեքմամբ զարդարվածը (աղ. XII, 2), որի զուգահեռը Մեծամորի № 1 (1969թ.) համաժամանակյա դամբարանից հայտնաբերվածն է: Խոսելով այդ դամբարանից գտնված նյութերի մասին և մատնանշելով վերջիններիս կուսյղ վաղ տարիք ունեցողների հետ, Է.Վ. Խանգադյանը իրավացիորեն ցույց է տալիս, թե այդ դամբարանում (մ.թ.ա. XIII-XII դդ.) հանդես են գալիս և նյութեր, որոնք իրենց զարդանախշով, «օրինակ՝ շեշտված ուռուցիկ իրանով կանելուրազարդ կճուճը», րոնորշ են դասնում ուշ րրոնգի հուշորդ փուլում (*Խանգադյան Է.Վ., Մկրտչյան Կ., Պարսամյան Է.*, 1973, էջ 31, աղ. VIII, 3):

Կարասներ- դեպի դուրս կլորացող կամ կտրած շուրթով ավարտվող այս լայնաբերան անոթներն ունեն ձգված, ուսի մասում փքուն իրան և հարթ հատակ: Կարասների գերակշռող մեծամասնությունը, ինչպես և խոհանոցային կճուճները, առանձնանում է լրացուցիչ մշակումից զուրկ, զորշ կամ դեղնագորշավուն մակերեսով, Այս խմբին պասականող կարասների ուսերը զարդարված են հավելադիր պարանազարդով կամ պարզ ելունդագուտիներով, ակոսներով, փոքագիր ալիքներով, հատիկներով ու գծերով, որոնք սովորաբար օղակում են և հասակների եզերքը: Մեկ դեպքում առկա է հավելադիր նետաձև զարդ, որի երկու կողմերից գնդիկներ են արված (աղ. XVII, 1, XIX, 9, XX, 1, XXIV, 10, XXV, 20, XXVII, 1, XXIX, 2, XLI, 8, 9, XLII, 17): Կարասների մի մասի շուրթի վրա ակոս է հանված: Կարասների մյուս խումբն ունի սև փայլեցրած կամ որոշ չափով խամբած մակերես: Այս խմբի կարասները զարդարված են ելունդագուտիներով, փորագիր ալիքներով, ակոսներով, որոնք մշտապես ուղեկցվում են փայլեցմամբ ստացված ցանցապատկերներով, անկյունաձև միացող գծերով (աղ. XI, 1, XXV, 19, 21, XXXV, 1, 7). խեցանոթներից երկուսն ունեն ցածր նստուկներով ավարտվող եատակներ (աղ. XI, 1, XXV, 19, 21, XXXV, 1, 7): Փայլազարդ ունեցող կարասները հանդիպում են առավել վաղ տարիքի դամբարաններում, մինչդեռ առաջինները, ինչպես և խոհանոցային կճուճները, առկա են ինչպես վաղ, այնպես էլ ուշ խմբի դամբարանային համալիրներում և իրենց զուգահեռներն ունեն ուշ րրոնգի դարաշրջանի տարրեր փուլերով թվագրվող հուշարձաններում:

Քրեղաններ - իրանի և շուրթի ձևով մի շարք ենթատարբերակների բաժանվող այս ամանները խմրավորում ենք հինգ ասորերակի մեջ: Առաջին տարրերակում

ենք մրավորում դուրս ճկված, կյորացող շուրթով ավարտվող քրեղանները, որոնք իրանի կառուցվածքով երեք ենթատարրերակում են խմբավորվում: Առաջինին պատկանողների իրանը կյորացող է: Հիմնականում սև փայլեցրած մակերես ունեցող այս ամանները զարդարված են ելունդագոտիներով, իրաքից հեռու տարված ակոսներով, տարրեր ձևերի փայլանախշ պատկերներով: Վերջիններս լայն ժապավեններ են, ուղղահայաց տարված և կամ անկյունաձև մրացող գծափնջեր (աղ. XI, 2, 4, XII, 6, 8, XIII, 10, 15, XV, 2, XVII, 3, XIX, 1, 5, 8, XX, 5, XX, 13, XXII, 4, 8, 9, XXIV, 8, XXVIII, 3, 5, 13-16, XXIX, 3-5, XXX, 1, 2, 6, XXXII, 2, 3, 6, 11, 21, XXXIII, 31, 32, XXXV, 3, 8, 9, 13, XXXVII, 8, 9, XXXVIII, 6, 7, 11, 13, 15, XXXIX, 4, 6, 12, 13, XL, 5, 7, 9-12, XLII, 16): Այս ենթատարրերակին պատկանող, ըայց չափերով խոշոր քրեղանները, առանձին դիպքերում զարդարված են կոճակաձև ելուստներով, թռչունների ու կենդանիների ծեփվածքներով, (աղ. XXII, 6, 7): Այլ նմուշների իրանների հակադիր կողմերում ամրացված են կոճակաձև ելուստներ (աղ. XXV, 22, 23, XXVIII, 13, XXXIII, 29): Պայմանականորեն քրեղանների այս խմբում ենք դասում և քամրջը, որը նույն՝ փոքր չափերի քրեղանն է, որի հատակոն անցքեր են ռացված (աղ. XXXII, 22): Այս ամանների գուգահեռները ռազմաթիվ են մ.թ.ա. XIV-XII դդ. թվագրվող հուշարձաններում:

Քրեղանների քննված տարրերակ II ենթատարրերակը առանձնանում է իրանի շեշտված անցումներով, Այս ամանները գերազանցապես ունեն սև կամ գորշ խամրած մակերես. փայլեցված մակերեսով ամանները համեմատաբար սակավ են հանդիպում: Վերջիններս զարդարված են իրաքից հեռու տարված ակոսագոտիներով: Դրանք հանդես են գալիս և խամրած մակերես ունեցողների վրա, որոնք զարդարված են ամանի մակերեսին ալիքավորված տեսք տվող, իրար հաջորդող ակոսագոտիներով, Ջաղղերի վերը նշված մյուս տեսակները այս ամանների վրա խիստ հազվադեպ են հանդիպում և կատարված են ոչ թե փայլեցման եղանակով, այլ՝ սեղմելով (աղ. XI, 10, XX, 4, 9, XXIII, 5, XXVI, 18), որն անծանոթ է վաղ խմբի դամբարաններից հայտնարերված ամանների զարդի ստացման եղանակին: Այս ամանները թե մակերեսի գորշ խամրած գույնով, թե իրար հաջորդող թույլ ակոսագոտիներով, իրենց ճշգրիտ գուգահեռներն ունեն էլլսոի P3 փոսորակի վերին՝ 0.8մ հաստություն ունեցող շերտից հայտնարերված (այն հետագոտողը թվագրում է մ.թ.ա. XII-XI դդ) նյութերի շարքում (*Խանգաղյան է.Վ.*, 1979, էջ 80, աղ. XVI, 12) Խուրջին հողերի № 22 դամբարանում, որը հետագոտողի կողմից թվագրված է ուշ րրոնգի դարաշրջանի վերջով (*Eca-թի C.A.*, 1976, նկ. 92, 5) և համաժամանակյա այլ հուշարձաններում: Նշված առանձնահատկությունները թույլ են տալիս Շիրակավանի այդ դամբարանները թվագրել մ.թ.ա. XIII դ. վերջ - XII դ: Վերջիններիս համեմատաբար երիտասարդ տարիքն են մատնանշում և այդ դամբարաններից հայտնարերված մյուս նյութերը: Տվյալ դեպքում նկատի ունենք ոչ միայն խեցանոթների սև, ավելի շուա գորշ խամրած գույնը, այլև՝ թեք ժալքագոտիներով զարդարված կճուճը (աղ. XX, 3), ատամնավոր մակերեսով ապառանջանը (աղ. XXIII, 1), որոնց գուգահեռները սովորական են մ.թ.ա. XII դ. հուշարձաններում: Նշված առանձնահատկությունները և նյութերի գուգահեռները

թույլ են տալիս IV սենյակի վերին շերտում բացված կիսավեր կառույցը թվագրել մ.թ.ա. XIII դ. վերջ- XIV դ., իսկ VII սենյակե սալահատակի տակ ընկած շերտը՝ մ.թ.ա. XIV-XIII դդ.:

Քրեղանների երրորդ ենթատարբերակում ենք դասում կեղին հատվածում թեթևակի գոգավորվող կողեր ձևավորող ամանը, որը մնացած մանրամասներում կոկնում է վերը քննվածներին (աղ. XIII, 16):

Քրեղանների II տարբերակը իրանի ձևով, մակերեսի գույնով, գարդերի ձևերով ու դրանց ստացման եղանակներով կիկնում է առաջինին, տարբերությունը շրթի սրվող կամ հարթ կտրած ձևն է (աղ. XII, 6, XIV, 10, 13, XVI, 5, XXVIII, 7-8, XXXIII, 27, XXXV, 4, XXXIX, 19, XL, 4): Պայմանականորեն ամանների այս խմբում ենք դասում ևս երկու քրեղան, որոնցից մեկը օղակաձև կամթ ունի (աղ. XVII, 4), իսկ մյուսի շրթի տակից տարված ակոսը ստեղծում է կլորացող և դուրս ճկված շրթի պլատանք (աղ. XX, 10): Այս ամանները ևս սովորական են վերը թվարկված հուշարձաններում և հանդիսանում են հետազոտվող ժամանակաշրջանի բնորոշ նյութերից մեկը:

Քրեղանների մյուս տարբերակները եզակի նմուշներով են ներկայացված: Դրանցից մեկը, որը դասում ենք III տարբերակի մեջ, վերին մասում փքուն իրան և ուղիղ վիզ ունի (աղ. XXI, 2), իսկ սև փայլեցրած մակերեսը զարդարված է ակոսագծավեր ուղիղ և դրանցից վեր տարված փորագիր ալիքագծերով:

Չորրորդ տարբերակում ենք միավորում ամաններից երկուսը: Դրանք նույնպես ունեն թեթևակի կլորացող և վերին հատվածում զրեթե ուղղվող կողեր որոնք, այս դեպքում արդեն, ավարտվում են դուրս թեքվող, սրվող շուրթով: Ամաններից մեկն ունի սև անփայլ (աղ. XXXVIII, 5), մյուսը՝ սև փայլեցրած մակերես (աղ. XXXIX, 14):

Հինգերորդ տարբերակում ենք դասում փռված կողերով ամանը, որի դեպի ներս թեք կտրած, հարթ մակերեսով շուրթի վրա թույլ ակոս է հանված (աղ. XXXVIII, 10): Միջին բրոնզի դարաշրջանում իր արմատներն ունեցող այս գարդը, ինչպես տեսանք և այլ իտեցանոթների քննության ժամանակ, հարատևում է և ուշ բրոնզի դարաշրջանում:

Եռոտանի ամաններ - դրանցից մեկը իրանի ձևով կոկնում է քրեղանների հինգերորդ տարբերակը: Արտաքինից սև փայլեցրած, իսկ ներսից խամրած մակերես ունեցող այս ամանի հատակին, որը դրսի կողմից զարդարված է համակենտրոն շրջաններով, ոտիկներ են ամրացված: Ամանի հատակը ներսի կողմից զարդարված է սեղմամար ստացված քառանկյունի պատկերով, որի մեջ ամրացված է նույնաձև վանախառնի բեկոր: Ամանի հարթ կտրած շրթի տակ միջանցիկ անցք է արված (աղ. XXVIII, 17): Ինչ վերաբերում է ամաններից երկրորդին, ապա այն կոկնում է կլորացող իրան և դուրս ճկված, կլորացող շուրթ ունեցող կճուճների ձևը: Ամանի շրթի հակադիր կողմերում ամրացված երկու բռնակ-ելուստների վրա մրջանցիկ անցքեր կան, որոնք հանընկեթ են այս ամանի վրա դրված կափարիչի կողքերից առանձնացող սեղանաձև թևիկների վրա բացված անցքերին: Կափարիչի սև փայլեցված մակերեսը զարդարված է փորագիր (աղ. XXXVI, 17), իսկ ամանինը՝ փայլեցմամբ սաացված պատկերներով և փորագիր անկյունաձև գծերով (աղ. XXXVI, 16): Իրենց նախաձևը

դեռևս վաղ բրոնզեդարյան հուշարձաններում (օր. Բեյջեսուլթանի XIII-XIV շերտեր) ունեցող այս խեցանոթները (*Mellaart J.*, 1958, նկ.2), որոնք ամենայն հավանականությամբ ժխական արտոդուրյունների ժամանակ են օգտագործվել (այս առումով հետաքրքիր է և վանական առկայությունը), հետազոտվող ժամանակաշրջանին պատկանող հուշարձաններում սակավ են հանդիպում: Այոպիսիք հայտնի են Արթիկե II խմբի դամբարաններից (*Хачаತ್ರян Т.С.*, 1975, նկ.143, 144), իսկ Լոռի Բերդից և այլ վայրերից (օր. Սամթավոո, Մելիգելե և այլն) հայտնաբերվածները թվագրվում են մ.թ.ա. XIII-XI դդ. (*Деведжан С.Г.*, 1981, աղ. XVI, 8: *Пидхелаури К.Н.*, 1973, աղ. LXIX, 1, 23): Հետագայում ամանների այս տեսակը առավել հաճախ է հանդիպում:

Հետազոտված դամբարաններից հայտնաբերված նյութերի քննությունն, այսպիսով, թույլ է տալիս վերջիններս թվագրել մ.թ.ա. XIV-XII դդ.: Ակեհայտ է, սակայն, որ հայտնաբերված նյութերի մի մասը դրսևորում է համեմատաբար ուշ ժամանակաշրջանի խեցանոթներին բնորոշ հասկանիչներ (գրոշ կամ սև խամրած մակերես, փորագիր գարդանախշ, թեք ճկվածքների գներ և այլն), որոնք մատնանշում են դամբարանների մի մասի (օր. №№ 23, 30, 47, 76, 95, 116 և այլն) համեմատաբար երիտասարդ լինելը: Եական է, որ դամբարանների II խումբը տարածվում է I խմբից արևելք և ինչպես կտեսնենք ստորև, ծայր արևելքում գտնվողները կապվում են հաջորդ փուլի նյութերի հետ: Հտշվե առնելով վերը նշված առանձնահատկությունները, հետազոտված դամբարանների վաղ խումբը թվագրում ենք մ.թ.ա. XIV-XIII դդ, իսկ մյուսները՝ XIII-XII դդ. նշելով միաժամանակ, որ նման բաժանումը որոշ չափով պայմանական է, քանի որ I և II խմբերի միջև եղած անցումը սահուն է և աննկատելի: Այս դեպքում կարևոր նշանակություն է ստանում յուրաքանչյուր դամբարանի տեղադրությունը և տեղին է նշել, որ II խմբի դամբարանները (բացառությամբ № 23 և 76) հիմնականում զբաղեցնում են դամբարանադաշտի կենտրոնական և դիպի արևելք ընկած տարածքները: Ինչ վերաբերում է դրանցից արևելք գտնվող դամբարաններին, ապա վերջիններս սերտորեն կապվելով II խմբի հետ, դրսևորում են հաջորդ փուլին բնորոշ հատկանիշներ: Անմիջապես նշենք, որ Գյումրի-Հոկտեմբերյան մայրուղու և նորակառույց երկաթգծի մերձակայքում գտնվող այդ դամբարանները ևս հիմնահողային են: Դրանցից պեղվեցին 15-ը:

Դամբարան № 3 (3-77թ.)՝ երկու սալով ծածկված դամբարանախցում (չափ.՝ 1.1x0.7x0.9մ, ուղղութ.՝ հյուսիս-հարավ) կմախքը թաղված էր ծախ կողքի վրա, գլխով՝ հյուսիս: Դամբարանախցի հյուսիստյին մասում կճուճ էր դրված, իսկ ոտքերի մոտ եայտնաբերվեցին երկու քրեղան (աղ. XLIII, 1-3):

Դամբարան № 4 (4-77թ.)՝ հյուսիս-արևելքից հարավ-արևմուտք ուղղված դամբարանախցում (չափ.՝ 1.3x0.8x0.6մ) կմախքը ծախ կողքի վրա էր գտնվում, գլխով՝ հյուսիս: Դամբարանախցից գտնված վեց խեցանոթներից երկուսը (կճուճ և խնոցի) դրված էին կմախքի ոտքերի մոտ, իսկ դիմային մասում, այսինքն դամբարանախցի արևելյան պատի մոտ՝ երեք քրեղան ու միականթ սափոր: Վերջինիս վզի վերին հատվածը շրթով հանդերձ, կտրված էր (աղ. XLIII, 4-9):

Դամբարան № 6 (6-77թ.)՝ հյուսիս- հարավ ուղղվածություն ունեցող այս դամ-

բարանախցում (չափ. 1.4x1.1x0.8մ) կմախքը աջ կողքի վրա էր, գլխով ուղղված հյուսիս: Չափ ձեռքին հազցված էին երեք բրոնզյա ապսարանջան, որոնցից մեկը մակերեսը զարդարուն էր (աղ. XLIII, 19): Կրծքավանդակը մոտ գտնվեցին գլաքարից, ոսկոյից (աղ. XLIII18բ), կապույտ ապակուց (աղ. XLIII18ա), սափտակ շաղախից (աղ. XLIII, 18գ) և սարդիոնից (աղ. XLIII, 18դ) պատրաստված ուլունքներ, բրոնզյա դաշույնի շերտ: Գլխի մոտ դրված էին երկու քրեղան, իսկ ոտքերից ոչ հեռու սկուտեղած և երկու աման (աղ. XLIII, 10-19):

Դամբարան № 79 (10-80թ.)- երկու սալով ծածկված դամբարանախցում (չափ. 1.3x0.8x1մ, ուղղուբ. հյուսիս-հարավ), կմախքը, որից բացակայում էր գանգը. թաղված էր աջ կողքի վրա, սովորականի պես վերջույթները կծկտծ վրճակում: Կրծքավանդակի մոտ հայտնաբերվեցին սարդիոնից, սափտակ շաղախից, ապակենման մատուկից պատրաստված ուլունքներ, վեց ծարիրե կոճակ, իսկ ձախ թևին բրոնզե ապսարանջան էր հազցված: Այս նյութերից բացի, դամբարան էին դրվել վեց քրեղան ու մեկ կճուճ (աղ. XLIV):

Դամբարան № 90 (3-81թ.)- այս կրսավեր դամբարանից գտնվեցին մի քանի խեցանոթների փոքր բեկորներ և գորշ գույնի անփայլ քրեղան (աղ. XLV, 6): Նույն արդյունքները տվեցին և դամբարանադաշափ արևմտյան հատվածին մոտ գտնվող (միակ քրեղանի գուգահեռները II խմբում են) *№ 91(4-81թ) դամբարանի* պեղումները (աղ. XLV, 7):

Դամբարան № 92 (5-81թ.)- ավերված էր դամբարանախցի (չափ. 1.5x0.6x0.8մ, ուղղուբ. հյուսիս- հարավ) արևելյան հատվածը: Դամբարանախցի վերգետնյա նշաններն ու սալերը բացակայում էին: Այստեղ թաղված էին չորս կմախք, որոնցից առանձին մասեր հայտնաբերվեցին: Կմախքներից մեկը, որից պահպանված էին գանգն ու կրծքավանդակը, գտնվեմ էր հարավային պատի մոտ: Կրծքավանդակը մոտ թափված էին սարդիոնից ու գորշ նյութից պատրաստված ուլունքներ: Այս կմախքի կողքին հայտնաբերվեց երկրորդը, որը պառկած էր բերանքսիվայր և գլխով ուղղված էր եարավ-արևմուտք: Վերջինիս այտոսկրի մոտ գտնվեց ծարիրից պատրաստված խոշոր ականջոզ, որի ծայրերին անցքեր էին բացված: Այս կմախքից բացակայում էին ոտքերի ոսկորները: Կմախքներից երրորդը գտնվում էր դամբարանախցի կենտրոնում և գլխով հյուսիս էր ուղղված: Չափ կողքի պառկած այս կմախքի ոտքերի ոսկորները երկրորդի կրծքավանդակի տակ էին: Այս կմախքի այտոսկրի տակ գտնվեց յոթ ըրոնգյա ուլունք: Չորրորդ կմախքից պահպանված էին ոտքերի ոսկորներն ու կրծոսկրը. գանգը և կրծքավանդակի մասերը երկի դուրս էին նետվել խբամատը փորելու ընթացքում: Դամբարանիցի հյուսիսային պատի մոտ դրված էր երկու կճուճ (աղ. XLV, 1-5):

Դամբարան № 99 (12-81թ.)- երկու սալով ծածկված դամբարանախցում (չափ. 1.4x1x1մ, ուղղուբ. արևելք-արևմուտք) կմախքը գտնվում էր աջ կողքի վրա, գլխով ուղղված արևելք: Դյուսիսային պատի երկայնքով դրված էր երեք քրեղան, որոնցից մեկի թերի էր: Կրծքավանդակը մոտ հայտնաբերվեց սարդիոնե ուլունք և բրոնզե քառակող բիզ, որի վերին մասում պահպանված էր փայտի փոքրիկ բեկոր (աղ. XLV, 8-12):

Դամբարան № 102 (15-81թ.) - հյուսիս-հարավ ուղղված դամբարանախցում (չափ՝ 1.8x1.5x1մ) կմախքը ծախ կողքի վրա էր գտնվում և գլխով ուղղված էր հարավ, որը հազվադեպ երևույթ է Շիրակավանում: Այտուցների մոտ հայտնաբերվեցին ծարիրե օղեր, իսկ ոտքերի մերձակայքում՝ դամբարանախցի հյուսիս-արևմտյան անկյունում և արևմտյան պատի մոտ դրված էր երեք քրեղան, կճուճ և երկկանթանի անոթ (աղ. XLVI, 1-7):

Դամբարան № 103 (16-81թ.) - արևելք-արևմուտք ուղղված այս դամբարանախցի (չափ՝ 1.4x1.1x0.8մ) արևմտյան պատի տակ դրված էր երեք կճուճ և դինգ քրեղան (աղ. XLV, 18-15): Դամբարանախցում մարդու կմախք չհայտնաբերվեց: Զգտնվեցին և կինդանիների ոսկորներ: Զոդիտվեցին և դիակիզման հետքեր: Ամենայն հավանակությամբ սա հուշադամբարան էր:

Դամբարան № 109 (22-81թ.) - կիսավեր վիճակում գտնվող այս դամբարանախցում (պահպանված չափերը՝ 1x0.8x0.8մ, ուղղութ.՝ հյուսիս-հարավ) կմախքը աջ կողքի էր պատկեցված, գլխով ուղղված հյուսիս-արևմուտք: Դեմքի առջև դրված էին մեկ կճուճ և երկու քրեղան, իսկ ոտքերի մոտ գտնվեց վանակատե ցլեպ (աղ. XLV, 13-16):

Դամբարան № 110 (23-81թ.) - հյուսիս-արևելքից հարավ-արևմուտք ուղղված դամբարանախցում (չափ՝ 1.9x0.8x0.8մ) հայտնաբերվեց յոթ խեցանոթ, որոնցից մեկիւմ մարդու թևի ոսկորներ գտնվեցին: Այդ ոսկորներից մեկի վրա հազցված էր թրոնզե ապարանջան: Դամբարանախցի կենտրոնում ընկած էին սև սաթից պատրաստված ուլունք և վանակատի ցլեպ. վերջինիս մեկ եզրը հարդարված էր (աղ. XLVI, 16-25):

Դամբարան № 111 (24-81թ.) - հայտնաբերվեց էլեկտրապան համար փորված փոսորակում: Արտաքին նշաններից զուրկ, վարելահողերի տարածքում գտնվող այս դամբարանից (այն զգալիորեն վնասվել էր աշխատանքների ընթացքում. պահպանված չափերը՝ 1.2x1x0.6մ, ուղղութ.՝ հյուսիս-արևելքից հարավ-արևմուտք) հայտնաբերվեցին հինգ քրեղանի բեկորներ, որոնք ընկած էին արևելյան պատի տակ (աղ. XLVII, 15-19): Դամբարանախցի պահպանված մասում կմախքի մնացորդներ չհայտնաբերվեցին:

Դամբարան № 112 (25-81թ.) - այս դամբարանախուցը (չափ՝ 1.5x1.1x0.5մ ուղղութ.՝ արևելք-արևմուտք) գտնվում էր նախորդից 50սմ ցած. դամբարանի հարավ-արևելյան կեսը գտնվում էր № 111 դամբարանի կենտրոնական հատվածի տակ: Կմախքն այստեղ ծախ կողքի վրա էր, գլխով ուղղված հյուսիս: Կմախքը շուրջը դրված էր վեց կճուճ և հինգ քրեղան, իսկ այտուցի վրա ընկած էր ոլորված ծայրեր ունեցող բրոնզե օղ: Կրծքավանդակի մոտից գտնվեցին թրոնզե ասեղ և սարդիոնից պատրաստված ուլունքներ (աղ. XLVII, 1-14):

Դամբարան № 114 (27-81թ.) - վեասվել էր շինարարության ընթացքում (պահպանված չափերը՝ 1.5x1.2x0.4մ, ուղղութ.՝ արևելք-արևմուտք): Բարերախտաբար անցնող խրամատը առանձնապես շատ չէր վեասել դամբարանախուցը, որի կենտրոնում գտնվող կմախքը ծախ կողքի վրա էր պառկած, գլխով՝ հարավ-արևելք: Դե-

տաքըքիր էր այն հանգամանքը, որ ծեռքբեր ոչ թե բարձրացված էին դեպի դեմքը, ինչպես նախորդ դեպքերում, այլ ձգվում էին կմախքի երկայնքով և հանգչում կոնք-նսկոի մոտ: Ինչ վերաբերում է ոտքերի ոսկորներին, ապա դրանց դիրքը նախկոնն էր ծնկներում ծալված: Կրծքավանդակո մոտից զտնվեցին դաշույն, սարդիոնից և խխունջներից պատրաստված ուլունքներ, իսկ այտոսկոի մոտ ընկած էին բրոնզյա օդեր: Մատոսկորների վրայից հայտնաբերվեցին բրոնզից և սպիտակ նյութից պատրաստված մատանիներ: Կրծքավանդակո մերձակայքում դրված էր խնոցի, իսկ դամբարանախցի հարավ-արևելյան ու հարավ-արևմտյան անկյունում հայտնաբերվեցին մեկական կճուճ (ադ. XLVIII, 1-9):

Չետագոտված դամբարաններից հայտնաբերված նյութերի գերակշռող մեծամասնությունը անկախ տեսականուց, թե ձևով, թե զարդանախշով և, թե մապերեսի գորշ կամ սև խւսմրած զույնով, ամենևին չի տարբերվում դամբարանների II խմբից հայտնաբերվածներից. կոկոնոթություններից խուսափելու նպատակով չենք ծանրանա դրանց քննության վրա: Նշենք միայն, որ այդ նյութերի շարքում են տերևածև շեղբով բրոնզածույլ դաշույնները, օդերն ու տարատեսակ ապարանջանները, սարդիոնից ու շաղախից պատրաստված ուլունքները, քրեդանների զգալի մասը, երկկանթանի անոթները, կճուճները և այլն: Ավելին, առկա է նույնիսկ թույլ փայլանախշ ունեցող մեկ քրեդան (ադ. XLIV, 10), իսկ երկուսի հատակները զարդարված են փայլեցմամբ ստացված խաչածև պատկերներով (ադ. XLIII, 15, 17): Այս նյութերի բնորոշ զարդերից են և փորագիր ալիքները, ակոսները, իսկ խոհանոցային կճուճների շրթերի վրա տեսնում ենք ակոսագոտիները: Այս և այլ հաականիշներ ցույց են տալիս տվյալ խմբում ներառված, կսոուցվածքով նախորդներից ամենևին չզանազանվող դամբարաններից հայտնաբերված նյութերի անմիջական կապը մ.թ.ա. XIII-XII դդ. թվազրվածների հետ: Այդուհանդերձ հայտնաբերված նյութերի շարքում տեսնում ենք և այնպիսի ձևեր ու հատկանիշներ, որոնք անհայտ լինելով նախորդ փուլում, լայն տարածում են ստանում ու բնորոշ դառնում երկաթի դարաշրջանում: Այսպես, պերճանքի առարկաների շարքում ուշադրություն է զրավում սև զլաքարից պատրաստված խորանարդածև ուլունքը, որի կողերին համակենտրոն շրջաններ են փորագրված: Վերջիններս ընդելուզված են եղել սպիտակ նյութով (ադ. XLIII, 13): Այս զարդածևը, ինչպես անսանք, խոր արմատներ ունի, բայց ուլունքի ընդեանուր տեսքը հիշեցնում է մ.թ.ա. I հազ. սկզբից լայն տարածում ստացած խորանարդածև, ինչ-որ տեղ՝ «դոմինոյածև» ուլունքները, որոնց մակերեսները նույնպես զարդարված են փորագիր զծիկներով, համակենտրոն շրջաններով (Արթիկ, Նորատուս, Գյումրի, Թեյշեբախնի և այլն: Տես *Мартыросян А.А.*, 1961, էջ 64-66: Նույնի՝ 1964, էջ 210: *Хачатрян Т.С.*, 1975, էջ 243, նկ. 155 և այլոք): Շիրակավանի նմուշը, սակայն, ի տարբերություն ավելի ուշ շրջանի պատկանողների, զուրկ է կողային զոզավոր հանվածքներից և ընդհանուր ձևով մերձենում է Արթիկոց, Ակներից (Ն.Յա. Մառի պեղումները) և այլ վայրերից հայտնաբերվածներին (*Мартыросян А.А.*, 1954, էջ 85: *Хачатрян Т.С.*, 1975, էջ 243, նկ. 155): Ավելորդ չէ նշել, որ Թումանյանի շրջանի Մամխորի-Կալ կոչվող տեղամասի քարակղերից մեկում (մ.թ.ա. XI-IX դդ.) հայտնաբերվել են նաև դոմի-

նոյաժև ուլունքներ (*Խանգադյան Է.Վ.*, 1979, էջ 109), իսկ Արթիկի III խմբի դամբարաններից հայտնաբերվածների շարքում են և երևկոնիկ ձև ունեցողներ: Վերջիներս առկա են ոչ միայն Շիրակավանի դամբարանալիմ նյութերում (աղ. XLIII, 18բ), այլև ընակավայրի մ.թ.ա. II հազ. վերջ - I հազ. սկզբով թվագրվող շերտից հայտնաբերված նյութերի թվում:

Հետազոտվող ժամանակաշրջանին պասսկանող հուշարձաններում եզակի չեն և թերթ բրոնզից պատրաստված, ոլորուն ծայրերով ու զարդարուն մակերեսով ապառանջանները (աղ. XLIII, 19), որոնց զուգահեռները տեսնում ենք ինչպես ուշ բրոնզի, այնպես էլ ավելի երիտասարդ տարիք ունեցող հուշարձաններում (օր. Արթիկ, էլառ և այլն):

Հայտնարերված նյութերի թվագրության համար առանձնակի կարևորություն չի ներկայացնում և բրոնզյա իրը, որի վերին մասում, ինչպես նշվեց, փայտի բեկոր էր պահպանված (աղ. XLV, 8): Եման իր, ամրացված, սակայն, ոսկրե հիմքի մեջ, հայտնաբերված է և II պեղավայրում մ.թ.ա. II հազ. վերջ - I հազ. սկզբով թվագրվող նյութերի միջավայրում: Բրոնզից պատրաստված մման քառակող ծակիչներ (հավանարար դրանք շաղափի ծայրակալ են) հայտնի են և հետագա ժամանակաշրջանի հուշարձաններում: Նյութերի թվագրման առումով առավել էական է խեցեղենը, որը հետագուտված դամբարանների ոչ միայն հիմնական, այլ հաճախ՝ միակ նյութն է հանդիսանում: Վերջիներս ներկայացված են նախորդ դամբարաններից հայտնի տեսակներով: Դրանցից սափորը գոսկամասում փքուն իրանով միականթ անոթ է, որի գլանաձև, լայնարերան վիզը թերի է պահպանված: Անոթի կանթը, որը ողոշ չափով ծնկաձև է, վերին մասում զարդարված է սեղմմամբ ստացված, երկու շաքքով տարված շրջաններով, իսկ սև անփայլ մակերեսը՝ ակոսագոտիներով ու փոքագիր ալիքազծով (աղ. XLIII, 9): Շրջանաձև դրոշմազարդը, որը ընորոշ է առավելապես ուշ բրոնզի դարաշրջանի վաղ փուլի խեցանոթների, հանդիպում է և հետագայում (Մեծամոր, Քեթի և այլն), ինչր և թույլ չի տալիս սոսկ այս հաականիշը հաշվի առնելով № 4 դամբարանից հայտնարերված նյութերը թվագրել ուշ բրոնզի վաղ փուլով: Այս սափորի, ինչպես և դրա հետ գտնված մյուս խեցանոթների սև կամ գորշ անփայլ մակերեսները (ուշադրություն է գրավում և փոքր կաղասի եղունգանախշը, որը օտար է վեղ շրջանին) հատկանշական են բրոնզի դարաշրջանի ավերտական փուլին, և նշված զարդանախի առկայությունը կարող է մատնանշել նախկինից եկող ավանդույթների հարատևումը: Այդ կապը դրսևորվում է և երկկանթանի ու անկանթ սափորաձև խոշոր անոթների օրինակով (աղ. XLIII, 8, XLVI, 1, XLVII, 8): Վերջիներս, որոնց զուգահեռները Գյումրիից և այլ հուշարձաններից հայտնարերված նյութերի շարքում են (*Մարտրոսյան Ա.Ա.*, 1964, նկ. 51), նախորդներից տարբերվում են թերևս մակերեսի սև կամ գորշ խամրած զույնով, փայլազարդի բացակայությամբ, տափակ կանթերով: Անոթներից մեկի փորի վրա անցք է բացված: Հավանարաղ այս անոթը ևս, ինչպես և աղ. XLVIII, 9, խնոցի է եղել, որոնք հազվադեպ հանդիպելով ուշ բրոնզի վաղ փուլում (օր. Օշական, Պևրերի, Գաղրեկիլի և այլն), լայն տարածում են ստանում երկաթի դարաշրջանում: Վերջիներսիս ներքին մակերեսը, սակայն, անհարթ է (*Ջա-*

*чатрян Т.С., 1975, էջ 250), և Շիրակավանի նմուշները նախորդելով մ.թ.ա. I հազ. սկզբով թվագրվողներին, կարող են միջանկյալ օղակ հանդիսանալ: Այս անսակետից առանձին հետաքրքրություն են ներկայացնում և կճուճների որոշ տեսակներ, որոնք իրենց նախածները ունենալով ուշ բրոնզի նախորդ փուլերում, լայն տարածում են գտնում երկաթի դարաշրջանում: Տվյալ դեպքում նկատի ունենք խնոցու հետ հայտնաբերված, խոշոր գավաթի տեսք ունեցողը: Վերջինս սև, թույլ փայլեցրած մակերեսով կճուճ է, որի դուրս ճկված շրթից սկսվող և կլորացող իրանի ուսին միացող կանթը կոտրված է (աղ. XLVIII, 8): Անոթների այս տեսակի գուգահեռները բազմաթիվ են մ.թ.ա. I հազ. սկզբով թվագրվող հուշարձաններում (Արթիկ, Օշական, Ռեդկին-լագեր, Անգեղակոթ և այլն) և Շիրակավանի դամբարանից հայտնաբերված, շեշտված առանձնահատկություններ չդրսևորող նյութերն էլ (դաշույն, մատանիներ, ակամջօղեր ևն մասին խոսվել է, իսկ սև անփայլ մակերեսով և փքուն իրանը թեք, փորագիր գծերով զարդարված կճուճը իր գուգահեռներն ունի ինչպես ուշ բրոնզե դարյան, այնպես էլ երկաթեդարյան հուշարձաններում), թերևս թվագրվելին այդ ժամանակաշրջանով, եթե այդ դամբարանը (№ 114) այլ կլառուցվածք ունենար և գտնվեր երկաթեդարյան հուշարձանների խմբում: Վերջիններս, ինչպես կտեսնենք ստորև, զբաղեցնելով քննված դամբարաններից հարավ ընկած տարածքը, այլ կլառուցվածք ունեն: Ասվածից հետևում է, որ № 114 դամբարանը կարող է թվագրվել ուշ բրոնզի դարաշրջանի վերջ - վաղ երկաթին անցման ժամանակաշրջանով, որը կարող է համապատասխանել մ.թ.ա. XII դ. վերջ - XI դ. սկզբ ընկած ժամանակահատվածին: Տրված թվագրությանը չի կարող հակասել և նշված կճուճի առկայությունը. վերջինիս նախածները կարող են հանդիսանալ թբիլիսիի մերձակայքից մ.թ.ա. XIII-XII դդ. թվագրվող նյութերի միջավայրում հայտնաբերվածները, որոնց կանթերը, սակայն, իրանի վրա են (*Абрамишвили Р.М., և համահեղինակներ, 1978, նկ. 44, 48 և այլն*):*

Որոշակե առանձնահատկություններ են դրսևորում և մյուս կճուճները: Դրանցից երկուսը դուրս ճկված, կլորացող շուրթով, կարճ վզով և փորի մասում փքուն իրանով հարթահատակ անոթներ են, որոնցից մեկն ուսին օղակաձև կանթ է ամրացված: Անոթների զորշ, իսամրած մակերեսները զարդարված են անկյունաձև միացող գծախմբերով ու եռանկյունաձև պատկերներով: Այդ զարդերը, սակայն, ստացված են ոչ թե փայլեցման, այլ սեղմելու եղանակով, որն անծանոթ է վաղ շրջանի զարդանախշի ստացման եղանակին (աղ. XLIII, 1, XLVII, 4): Այս դեպքում էական է և դամբարանների շերտազրույթում ու հայտնաբերված նյութերի նմանությունը. № 24 դամբարանից հայտնաբերված քրեդանների գերակշռող մեծամասնությունը չտարբերվելով № 25 դամբարանից գտնվածներից, երևան է բերում մի նոր ձև, որն անծանոթ լինելով վաղ շրջանի ինքնանոթներին, հաճախ է հանդիպում այս և զարգացման հաջորդ փուլին պատկանող դամբարաններում: Տվյալ դեպքում նկատի ունենք աղ. XLVII, 19 նմուշը: Նշենք, որ Շիրակավանի նմուշին նման կճուճներ ուշ բրոնզի դարաշրջանի վերջով թվագրվող նյութերի հետ հայտնաբերված են խուրջին-հողեթից և համաժամանակյա այլ հուշարձաններից (*Есаян С.А., 1976, աղ. 92, 11*), որը միանգամայն համապատասխանում է քննված նյութերի համար առաջարկվող թվագրությանը:

Կճուճներից երրորդը գնդաձև իրանով և իրանից ընդգծված անցումով բաժանվող, ներս հակվող շուրթ ունի: Սրվող շրթի վերին՝ հարթ մակերեսին եռակուս զարդ է տարված: Անոթի սև, թույլ փայլեցրած մակերեսը զարդարված է փորագիր ալիքագծերով, իսկ շուրթի մոտ ամրացված սեղանաձև հարթակը՝ անկյունաձև միացող հատիկների, ավելի ճիշտ՝ հասկաձև գարդերի շարքով (աղ. XLV, 1): Ուշ ըրոնգի դարաշրջանում հանդես եկած այսօրինակ անոթները (Լճաշեն, Արթիկ, Պևրերի, Սամտավոտ և այլն) իրենց բազմաթիվ գուգահեռներն ունեն և երկաթեդարյան հուշարձաններում (Արթիկ, Մեծամոր, Ռեդկին-լագեր, Մակարաշեն և այլն): Նման անոթ հայտնաբերված է և Շիրակավանի ընակավայրի վաղ երկաթի դարաշրջանին պասուկանող շերտից:

Ուշ ըրոնգի վերջ - վաղ երկաթի դարաշրջանի սկզբով թվագրվող նյութերի շարքում իրենց զուգահեռներն ունեն և քրեդանները: Վերջիններս ներկայացված են ինչպես նախկինից հալունի, այնպես էլ նոր ձևերով: Սոաջիների շարքում են կլորացող շուրթ, իրանի սահուն կամ շեշտված անցումներ ունեցող ամանները: Դրանք զարդարված են մեկ կամ երկու շարքով տարված ակոսագոսփներով, հագվադեպ՝ փորագիր ռագ-մաշար ալիքներով (աղ. XLIII, 4-6, 14, 15, XLIV, 7-10, XLV, 7, 10, 11, 15, XLVI, 3-5, 14, 21-25, XLVII, 10-18): Սև, գորշ, հազվադեպ դեղնակարմրավուն ու դարչնագույն անփայլ և կամ թույլ փայլեցրած մակերեսով այս ամանների, ինչպես և դրանցից չտարբերվող միսկ քամիչի (աղ. XLVII 12) քննության վոա կոկին ծանրանալու հարկ չկա: Նշենք միայն, որ դրանց թվում տեսնում ենք և այնպիսիները, որոնց արտաքին ու ներքին մակերեսները զարդարված են սեղմամոր ստացված ուղղահայաց (աղ. XLIII, 2, 3) և կամ թեք տարված փորագիր գծերով (աղ. XLVII 14, 15), որոնք մ.թ.ա. XII-XI դդ խոցանոթների ընորոշ գծերից են (*Мартыросян А.А.*, 1964, էջ 117-120): Ուշադրություն է գրավում և այն հանգամանքը, որ առանձին օրինակների իրանը, ինչպես և Գուլվիճույի № 6 դամրարանից և համաժամանակյա այլ հուշարձաններից հայտնաբերվածների մի մասը, ստորին հատվածում թեթևակի ներս է գոգավերվում, հասկանիչ, որը դիտվում է և Արթիկի առաջին խմրից հայտնաբերվածների վրա: Ժամանակաշրջանի եուշարձանների համար նորույթ չեն և փոված կողերով սկուտեղաձև ամանները (աղ. XLII, 16, 17), որոնք լավագույնս կապվելով նախորդ փուլի դամրարաններից հայտնաբերված համանման նյութերի հետ, սովորական են և երկաթեդարյան եուշարձաններում:

Դուրս ճկված կլորացող շուրթ, իրանի ընդգծված անցումներ ունեն և քրեդաններից մյուս երկուսը. մեկն սև անփայլ մակերեսը մատնեքագարդ է (աղ. XLIV, 6), իսկ մյուսը վերին հատվածում թույլ ելունդագոտու և թեթևակե ներճկելու միջոցով ստացված ձևավորված կողեր ունի: Այս ամանի սև մակերեսը թեթևակո փայլեցված է (աղ. XLIV, 5): Զննված ամանների, ինչպես և Շիրակավանից հայտնաբերված մյուս նյութերի թվագրության համար կարևոր են Մեծամորի շերտագրական փոսորակից ստացված արդյունքները: Նշված փոսորակի II շերտում հայտնաբերվել են ոչ միայն մատնեքագարդ քրեդաններ, այլև՝ համակենտրոն շրջանով զարդարված, ինչպես և շիրակավանյան նմուշների ներս հակվող շուրթեր ունեցող կճուճների ձևը հիշեցնող ամաններ: Այդ շերտը, որտեղ առկա են քերելու եղանակով սաացված զարդանախշ

ունեցող խնցանոթներ, թվագրվում է մ.թ.ա. XII-XI դդ. (*Խանգաղյան Է.Վ., Մկրտչյան Կ., Պարսամյան Է.*, 1973, էջ 32-37, նկ. 41, աղ. IX, 2,5):

Այդ ժամանակաշրջանի հուշարձաններում իր վաղ զուգահեռներն ունի և գորշ անփայլ մակերես, կտցածն դուրս թեքված շուրթ և ցածր նստուկ ունեցող քրեղանը: Վերջինիս շրթի վրա միջանցիկ անցք ունեցող բռնակ-ելուստ է ամրացված (աղ. XLV, 6): Վաղ երկաթեղարյան հուշարձանների համար սովորական այս ամանները իրենց արմատներն ունեն ուշ բրոնզեղարյան նյութերի շարքում: Այս տեսակետից հետաքրքիր է և Իջևանից հայտնաբերվածը (մ.թ.ա. XII-XI դդ.): Այն, ինչպես և այդ դամբարանից հայտնաբերված մյուս խնցանոթները, շիրակավանյան նմուշների սլես, զարդարված է սեղմամբ ստացված անկյունաձև միացող և ուղղահասյաց տարված զծերով (*Եսայն Շ.Ա.*, 1976, էջ 105, նկ. 89): Միականթ քրեղաններ հայտնի են և Լբթիկի II խմբի դամբարաններից (*Խաչատրյան Տ.Ս.*, 1975, նկ. 139):

Ուշ բրոնզ - վաղ երկաթեղարյան հուշարձաններում (Արթիկ, Պոպլուզ-Գաշ, Օշական և այլն: *Եսայն Շ.Ա.*, 1976, աղ.2312: *Եսայն Շ.Ա., Կալանտարյան Ա.Ա.*, 1988, աղ. LXIII, 7, LXVI, 8: *Ճաչատրյան Կ.Ս.*, 1975, նկ. 105) իրենց զուգահեռներն ունեն և ցածր իրան, իրանից շեշտված անցումով առանձնացող, ուղիղ կողով (աղ. XLV9) և կիսագնդաձև, վերին մասում աստիճանաբար դուրս թեքվող իրան ունեցող քրեղանները: Վերջիններս, ի տարրերություն առավել վաղ տաբիք ունեցող նմուշների, ավարտվում են սրվող շուրթով: Առկա են դեպի դուրս թեթևակի կլորացող շուրթ ունեցողներ (աղ. XLV, 14, XLVI, 11-13, 15, XLVII, 19): Ամանների այս տեսակները լայն տարածում են ստանում վաղ երկաթի դարաշրջանում: Քննված նյութերն, այսպիսով, շարունակելով ուշ բրոնզեղարյան ավանդույթները, երևան են բերում նոր հատկանիշներ, որոնք բնորոշ են դառնում վաղ երկաթի դարա-շրջանում: Նշված առանձնահատկությունները և բերված զուգահեռները մատնանշում են քննված նյութերի տեղը ուշ բրոնզի վերջվաղ երկաթի սկիզբ ընկած ժամանակաշրջանում, որը կարող է համապատասխանել մ.թ.ա. XII-XI դդ. ժամանակահատվածին:

Գ Լ ՈՒ Խ Ե Ր Ր Ո Ր Ղ

ՎԱՂ ԵՐԿԱԹԵՂԱՐՅԱՆ ՀՈՒՇԱՐՉԱՆՆԵՐ

1. ԲՆԱԿԱՏԵՂԻ

Շիրակավանի տարարնույթ հուշարձանների շարքում թե պահպանվածության և թե տարածքի ընդգրկման առումով առանձնանում են վաղ երկաթի դարաշրջանին պատկանողները: Այս շրջափուլի հուշարձանները, որոնք ընդգրկված են I և II պեղավայրերում, ներկայացված են ընկալելի կառույցների համալիրներով, օժանդակ կառույցներով (*Ռ.Թորոսյան, Օ.Խնկիկյան, Լ.Պետրոսյան, 1992, էջ 15-19*):

Հետաքրքիր արդյունքներ տվեցին և շերտագրական փոստրակի պեղումները:

Ա. Առաջին պեղավայր (պեղ. Օ.Խնկիկյան) - հետազոտվող դարաշրջանին են պատկանում VI և VIII շինությունները: Հավանարար այս շրջափուլին (րոլոր ղեպքերում ոչ ավելի վաղ, քան ուշ բրոնզի դարաշրջանի վերջին փուլը) է պատկանում և VII կիսակառույց սենյակի (ինչպես նշվեց, այդտեղից նյութեր չհայտնարեվեցին), ինչը փաստվում է շերտագրական տվյալներով, ուշ բրոնզեդարյան վաղ շրջանի նյութեր պարունակող շերտից 0.6մ բարձրության վրա գտնվող այս կառույցի սալապատ հասակը արևելյան մասում մասամբ ավերվել էր մ.թ.ա. VII-VIդդ. թվագրվող դամբարանի, իսկ արևմտյան հատվածը՝ VIII կառույցի արևելյան պատի կառուցման ժամանակ և այդ պատից ցածր էր 10-15սմ: Այս տեսակետից ևս № 8 կառույցի պեղումների արդյունքները կարևորվեին էին և ձեռք բերում առանձնահատուկ նշանակություն: Կրկնողություններից խուսափելու նպատակով նշենք, որ VIII կառույցից հայտնարեված նյութերը թվագրվում են մ.թ.ա. IX-VIIIդդ.: Հետևարար VII շինությունը կարող էր կառուցված լինել մ.թ.ա. II հազ. վերջ - I հազ. սկիզբ ընկած ժամանակահատվածում: Ինչ վերարերում է VIII կառույցին, ապա դրա շինարարության սկզբունքը նույնն է, ինչ և նախորդներինը. վերջինիս հարավային մայր հողի կտրվածքին հենված պատի ետևում կարծր կավաշաղախի շերտն էր: Այս մանրամասները առկա էին մ.թ.ա. III հազ. շինարարական ավանդույթներում: Նույն սկզբունքով էր կառուցված և VI շինությունը: Վերջինս VII սենյակի հարավակողմյան պատից անջատված էր մայր հողի 2.5մ լայնություն ունեցող շերտով: Հատակագծում անկանոն տեսք ունեցող այս կառույցի (երկար.՝ 9.7-10.2մ, լայն.՝ 3-5մ) նյութիսային և արևելյան, համեմատարար խոշոր քարերով կառուցված պատերը հենված էին մայր հողի կտրվածքին:

Կառուցողական այլ մանրամասներից գուրկ այս շինությունում, որտեղ մշակութային շերտի հզորությունը տատանվում էր 1.1-1.2մ միջև (ղրանից ցած մայր հողն էր), հայտնարերվեցին կրվի, ձիու, այծի, եգի, եղջերուի ոսկորներ (գանգերի մասեր, եղջյուրներ, կրնքոսկր, ծնոտներ, ազդրոսկրեր), ինչպես և երկու շան, գայլի ու աղվեսի մեկական գանգեր: Այս սյուսերոց ըացի գտնվեցին ոսկրից պատրաստված երկու մրճիկաձև կախիկ (աղ. XLIX, 22,23), կասյույտ ապակուց ուլունք (աղ. XLIX, 24), հերունի մաս (աղ. XLIX, 21), կճուճների (աղ. XLIX, 14-19), քրեղանների (աղ. XLIX, 8-12), ըաժակների (աղ. XLIX, 1-4) և այլ խնցանոթների ըեկորներ (աղ. XLIX, 5-7): Նյութերից վերջինը տուֆից պատրաստված անվակաձև կախիկն էր, որը կրկնում էր նախորդ շրջանների նմուշներին: Հայտնարերված նյութերի վեճակը, ինչպես և VI կառույցի շինարարական առանձնահատկությունները ենթադրել են առաջին, որ այս կառույցը օժանդակ նշանակություն է ունեցել: Հավանարար նման նշանակություն է ունեցել և ութերորդը, որի շինարարության ժամանակ ավերվել էր ոչ միայն II կացարանի հարավային հատվածը, այլև՝ III սենյակը արևմտյան պատը: VIII շինության արևելյան պատի ետևում գտնվող «հորերի», ավելի ճիշտ կավակերտ, ցածր պատերով շինությունների մեջ եղած կավաշաղախից (այդ շինությունների մոսկից գտնվեցին երկու շարժական կրակարանների մասեր աղ. XLIX, 25 և անասունների եղջյուրներ, ողնաշարի մասեր, ծնոտներ) հայտնարերված խնցանոթների սակավաթիվ ըեկորները ժամանակակից են այս կառույցից հայտնարերվածներին: Հետևարար այս կառույցի շինարարները ավերելով մթա. III եագ. շերտը, հասել էին մինչև № 3 կացարանի հարավային պատը: Ութերորդ կառույցը ևս հյուսիս-հարավ էր ուղղված և հատակագծում ուղղանկյունաձև էր (երկար.՝ 10.5մ): Վերջինիս հարավային պատը (երկար.՝ 2.8մ) հենված էր մայր հողի կտրվածքին, իսկ արևմտյան պատի հարավային մասում 0.8մ լայնությամբ ըացվածք կար: Վերջինիս դիմաց, 0.7մ հեռավորության վրա, ըացվեց 68 սմ ըարձրություն և 1.6մ տրամագիծ ունեցող, հատակագծում փոքրինչ ձվածիր տեսքով, մանր ու միջին չափերի քարերից պատրաստված թոնրաձև շինություն, որի հարավային մի փոքրիկ հատվածը ավերված էր: Այս կառույցի տեղտեղ կավածեփը պտիպանած պատերին, հատկապես հատակին, առկա էին երկարատև, կրակից գոյացած հեսքեր: Ամենայն հավանականությամբ այս շինույթը հնոց, և որն առավել հավանական է, թոնիր է եղել: Տեղին է նշել, որ նման ժամանակավոր թոնիրներ, մինչև վերջին ժամանակներս գործածվում էին հայոց մեջ և հայտնի էին «սարի թոնիր», կամ «թեթև թոնիր» անուններով: Այս շինության թոնիր լինելու օգտին են իռոսում և մոտակայքում հայտնարերված երկու նավակաձև աղորիքները: Մեկ այլ աղորիքի ըեկոր, որի հարթ մտկերեսին շրջանաձև փոսիկ էր արված, գտնվեց մոտքի մեջ. հավանարար սյուն կրակաքար էր հանդիսացել: Արևելյան պատի տակ հայտնարերվեցին ուղղանկյունաձև օջախի կավակերտ մնացորդներ: Կառույցի հյուսիսակողմյան պատը ըացակայում էր: Այդ հատվածում, ըոցվեց երկրորդ թոնրաձև շինությունը, որը ձևով ու չափերով կրկնում էր նախորդին: Ութերորդ կառույցում, որտեղ մշակութային շերտի հզորությունը կազմում էր 1-1.1մ, հայտնարերվեցին երկաթ սրի շեղրի ըեկոր (աղ. XLIX, 31), գլաքարից սրոց (աղ. XLIX, 29), արծաթա-

գույն մակերեսով ապակե ուլունք (աղ. XLIX, 26), սանդի ու սանդկոթի մասեր (աղ. XLIX, 28), հերուն (աղ. XLIX, 30), քրեղանների ռեկորներ (աղ. XLIX, 33-37), ոսկոե թերթիկեց ուլունք (աղ. XLIX, 27). եղջյուրից պատրաստված գործիք. որը հիմքում տաշված էր և կենտրոնում փոսիկ ուներ (աղ. XLIX, 32): Մյուս նյութերը ներկայացված են խոշոր եղջերավոր անասունների 9 ճանով, ծնոտներով, եղջյուրներով և ձիու ոսկորներով:

Հայտնարեւրված նյութերից *բաժակները* չորսն են. ունեն կենտրոնում թեթևակե լայնացող, սև կամ գորշ խամրած մակերեսով գլանաձև իրան և դուրս թեքված սրվող, մեկ դեպքում՝ դուրս ճկված, կլորացող շուրթ (աղ. XLIX, 1-4): Անոթներից երեքի իրանները զոտևորված են ակոսներով: Գլանաձև իրանով, լայնապռունկ մեկը ներսի կողմից ակոսով է գոտևորված (աղ. XLIX, 5), իսկ շուրթի տակ անցքեր են բացված: Անոթներից մյուսը շրթից սկեվող օղակաձև կանթ ունի: Այս ռեկորների սև. անփայլ մակերեսները մրապատ են (աղ. XLIX, 6):

Ատորին մասում շեշտակե ներս թեքվող իրան ունի *գավաթը*: Վերջինիս սև փայլեցրած մակերեսը զարդարված է ակոսներով ու մատներով (աղ. XLIX, 7): Առանձին բազմազանությամբ չի դիտվում և *կճուճների* ձևերում: Արանք կլորացող իրան. կարծվիզ և դուրս ճկված, կլորացող շուրթ ունեցող անոթներ են, որոնց սև. անփայլ. մրոտված մակերեսները զարդարված են ակոսներով, հատիկներով, փորագիր ալիքազօծերով, մեկ դեպքում՝ ուռուցիկ պարանաձև գոտիով (աղ. XLIX, 14-17, 19): Կճուճների այս խմբում առանձնանում է մեկը: Այն սև, անփայլ մակերես, զնդաձև իրան և հարթ կարած, դեպի ներս զրեթե սուր անկյուն կազմող ձևավորված շուրթ ունի: Վերջինս զարդարված է փորագիր ալիքազօծերի երկեւ շարքով: Նույն զարդազօծերն են տարված և անոթի ուսը գոտևորող ակեսի երկու կողմերում (աղ. XLIX, 18): Հավանարար կճուճի կամ սափորի իրանի ռեկեր է և դրոշմմտմը ստացված սեպիկներով զարդարվածը (աղ. XLIX, 20):

Վեցերորդ կառույցից հայտնարեւրված ինեցանոթների վերջին խումբն են կազմում *քրեղանները*: Դրանցից երկուսը վերին վեսում զրեթե ուղիղ կողերով և դուրս ճկվող շուրթով ավարտվող ամաններ են, որոնց իրանները ստորին հատվածում սահուն անցումով կլորանում են: Ամաններն ունեն սև անփայլ (աղ. XLIX, 9) և թույլ փայլեցրած (աղ. XLIX, 8) մակերեսներ: Քրեղաններից մյուս երկուսը վերին կեսում թեթևակի ներս հակվող ուղիղ կողեր և փոքր-ինչ կլորացող շուրթ ունեն: Ամանների սև, անփայլ (աղ. XLIX, 11) և կամ թույլ փայլեցրած (աղ. XLIX, 10) մակերեսները զարդարված են իրարից հեռու տարված կամ իրար հաջորդող ակոսներով: Քրեղաններից վերջինը վերին մասում ուղիղ և դեպի հատակը կլորացող իրան ունի: Սև փայլեցրած մակերեսը վերին հատվածում զարդարված է զույգ ակեսագոտիներով, որոնք թեթևակե գոգավորելով ամանի կեղերը, վերջիններիս ծալազարդ, տեսք են սուալիս (աղ. XLIX, 12): Պայմանակամորեն ամանների այս խմբում ենք դասում ձեռքածեփ սև, փայլեցրած մակերես և հաստ սլատեր ունեցող *թասիկը* կամ «*աղամանը*», որն ունի ստորին կեսում կլորացող, իսկ վերինում՝ դուրս ճկվող շուրթով ավարտվող գոգավորված իրան (աղ. XLIX, 13):

Նշենք միայն. որ չորս նմուշով ներկայացված քրեղաններից երկուսը միանման ստորին կետում կլորացող, իսկ վերին մասում գրեթե ուղիղ կողերով խոշոր ամաններ են, որոնք ավարտվում են դեպի ներս ու դուրս սբվող. կտրվածքում երկվտցածև. դեպի դուրս թեք կտրած շուրթով: Ամանների դարչնագույն, սև բծերով ծածկված (աղ. XLIX, 33) և կամ սև (աղ. XLIX, 35), թույլ փայլեցրած մակերեսները մեկ դեպքում արտաքին (աղ. XLIX, 33), մյուսում՝ ներսի կողմից, զարդարված են թույլ սեղմմամբ ստացված գծերով: Քրեղաններից մյուս երկուսը դուրս ճկված. կլորացող շուրթով, վերին մասում գոգավորվող, իսկ ստորինում՝ շեշտված անցումով իրան ունեցող ամաններ են, որոնցից մեկի սև խամրած մակերեսը զարդարված է փայլեցմամբ ստացված երիզներով (աղ. XLIX, 34), իսկ մյուսի աղյուսագույն մակերեսն անզարդ է (աղ. XLIX, 36): Աղյուսագույն, թերևս կարմրավարդագույն մակերես ունի և թասը, որի հաբթահատակ, ցածր, ուղիղ կողերով իրանը ավարտվում է թեթևակի կլորացող շուրթով (աղ. XLIX, 37):

Միատեսակ են և. *շարժական կրակարանները*: Արանք ուղղանկյունածև, երկայնական պատերը ուղիղ, իսկ անկյուններում թեթևակի կլորացող բարձր կողերով իրեր են: Վերջիններս հանգչում են կենտրոնում երկայնական բացվածք ունեցող հարթ հատակի վրա: Կրակարաններից մեկե երկայնական պատի վրա թամբածև ելուստներ են արված (աղ. XLIX, 25): Նման կրակարանների վաղ նախածևերը, ինչպես նշվեց, հայտնի են Ուզբեկ-թեփեից (*Жушварева К.Х.*, 1965, էջ 82-83, նկ.15): Շիրակավանի նմուշները ձևով և պատրաստման նրբությամբ պատճենում են Կարմիր բլուրի № 3 պեղավայրի I կացարանի III և IV շերտերից գտնվածներին, որոնք թվագրված են մ.թ.ա. XIIդ. վերջ-XIդ. (*Мартыросян А.А.*, 1964, էջ 172-173, նկ 70, 3): Նույն ձևն ունեն և Մեծամորի II սրբարանից ու «երդեհված» շերտից հայտնաբերվածները, որոնք թվագրվում են մ.թ.ա. X-VIIIդդ. (*Խանզադյան Է.Վ., Սկրտչյան Կ., Պարսամյան Է.,* 1973, էջ 44, 118, նկ. 115): Մ.թ.ա. X-IXդդ. է թվագրում և Ա.Ա.Իեսսենը Ուզ-թեփեի բնակավայրից հայտնաբերված նյութերը, որոնց շարքում առկա են նույն ձևն ունեցող կոակարաններ (*Иессен А.А.*, 1965, նկ. 15, էջ 123): Նման շարժական կոակարաններ հայտնաբերվեցին և Շիրակավանի II պեղավայրից, որը պայմանականորեն «տաճարական թաղամաս» անվանվեց:

Բ. Երկրորդ պեղավայր (պեղ.՝ *Ռ.Մ.Թորոսյան և Լ.Ա.Պեարոսյան*, նկ. 6, հանույթ), գտնվում է I պեղավայրից շուրջ 100մ արևելք և զբաղեցնում է ավելի քան 1500մ² տարածք: Այստեղ մշակութային շերտը տարածվում է բլրի երկթեք՝ հարավահայաց և արևմտահայաց լանջերին: Տեղանքի նման պայմանները թելադրել են, որ շինությունները կառուցվեն արհեստական դարավանդների վրա (նկ.7), որոնք երեք կողմից սահմանափակված են միաշար քարե պատերով:

II պեղավայրի շինությունների մյուս շինարարական առանձնահատկությունն է տեղում առկա բնական ժայռաբեկորների մշակումը և օգտագործումը շինարարական, կենցաղային, ծիսական և այլ նպատակներով (*Լ.Պետրոսյան*, 1994, էջ 18-19):

Նշենք նաև, որ պեղավայրի տարածքով անցնող հեղեղատն այն բաժանել էր եր-

կու մասի, որոնք պայմանականորեն անվանված են աջակողմյան և ձախակողմյան:

Աջակողմյան շինություն 1 - զբաղեցնում է մոտավորապես 50մ² մակերես: Արա հատակագիծը գրեթե սեղանաձև է: Նրա հյուսիսային միաշար պատի մի հատվածը կազմում է բնական ժայռը: 1-1.5մ բարձրությամբ պահպանված այս պատի ետևը լցված է փոշիացած հողով և մամր քարաբեկորներով: Հարավային և արևմտյան պատերը երկշարք են, որոնցից պահպանվել են միայն հիմքի ստորին շարքերը: Հարավային պատի արևելյան եզրը դրված է մեկ այլ բնական ժայռի հարթեցված մակերեսի վրա: Ժայռի ճակատային մասում, հատակոց քիչ բարձր արված է միջանցիկ անցք, անասուններ կապելու համար, ստորին հորիզոնական հարթեցված մասում արված են երկու (նկ. 6-ի № 6,7 փոսորակներ) 0.4-0.6մ խորությամբ, 0.8-0.9մ տրամագծով փոսեր, որոնք հավանաբար ծառայել են արտադրական նպատակներին: Արևմտյան պատը, կոր անցումով միանում է հյուսիսային պատին: Արևելյան պատը, որը պահպանված է երեք լար բարձրությամբ (1.34մ բարձրություն) սահմանափակվում է շինության տվյալ կողմի երկու ժայռերի միջև բաց մնացած 2.3մ տարածությունում: Այս շինության հյուսիս-արևելյան մասում հատակը սալապատ է: Այստեղ, ուղղահայաց դիրքով դրված է (0.3մ բարձրությամբ, 0.2մ լայնությամբ) մեկ երեսը հարթեցված միջանցիկ անցքով տուֆ քար: Բացառված չէ նրա արտադրական նպատակեն ծառայած լինելը: Հատակ մնացած հատվածները կավացեխից են և 0.15մ ցած են սալահատակոց: Շինության արևմտյան մասում առկա են մամր քարերով շարված երկու փոքր կառույցներ, որոնց միջից, բացի մի քանի խեցանոթների բեկորներից, այլ նյութեր չհայտնաբերվեցին: Սրանք ամենայն հավանակա- նությամբ հանդիսացել են պահեսա-եորեր: Սրանց հարևանությամբ առկա է նաև մեկ այլ, հասակե մեջ փորված, շուրջը քաբերով շարված 62սմ խորությամբ, 40սմ տրամագծով հոր (նկ. 6.Բ և նկ. 8): Հետաքրքիր է նկատել, որ հորի պատերը շարված են գործածությունից դուրս եկած աղորիքների և սանդերի բեկորներով: Պահեստ- հորերի այս տեսակը լայն կիրառություն է ունեցել Հայկական լեռնաշխարհի տեղաբնակների կենցաղում, որոնք լավ հայտնի են բրոնզի և երկաթի դարաշրջաններին պատկանող բազմաթիվ հուշարձաններում:

Շինության հյուսիսային կեսում, որտեղ մշակութային շերտը պահպանված էր բավական անաղարտ վրձակում և ուներ 1մ հզորություն, պատի դիմաց բացվեց հետաքրքիր մի անկյուն, որտեղից եայտնաբերվեցին սիլիկատային իտալամի մնացորդներ, ջարդված աղորիքների բեկորներ, տրորիչներ, կոկոչներ, կեսամշակ եղջյուրի մի բեկոր, գնդաձև մի քար և այլն: Սրանց դիմաց, հասակի վրա թափված էին բազմաթիվ խեցանոթների բեկորներ, որոնց շարքում ուշագրավ են թասերը, կետազարդ և հատիկազարդ կճուճները և այլն: Հայտնաբերված նյութերի կուտակման պատ- ճառով այս անկյունը պայմանականորեն անվանեցինք I անտեսական անկյուն: Արա- նից 2.5մ դեպի արևմուտք, նույն պատի դիմաց, յիված քարերի միջավայրում հայտ- նաբերվեց դարձյալ աշխատանքային գործիքների կուտակում: Այս անվանվեց II անտեսական անկյուն: Այստեղ առկա էին ծեծիչներ, փոքր սանդեր և այլն:

Ուշագրավ են նաև մի ամանի հասակի մեջ լցված բազմաթիվ վանակատի ցլեփ-

ները, որոնցից և ոչ մեկի վրա չկա մշակման հետք: Նույն վայրում հայտնաբերվեցին նաև խեցանոթների բազմաթիվ բեկորներ՝ սև և գորշ հարդաբված ու փայլեցված մակերեսներով, ներճկված գուտիներով գարդարված թասեր, ելուստ-բոնակիվ թասիկ, միակամթ գավաթներ, հատիկազարդ կճուճներ և այլն: Բացի այդ, այստեղ ևս գտնվեցին սիլիկատային խարամի բազմաթիվ մնացորդներ: Գործիքների և խարամի նման կուտակումները այս շինությունում, ինչպես նաև դրա արևմտյան պատից դուրս «ադրանոցում» գտնված հարթ տապարիկի կաղապարը և հարավային պատից դուրս բացված հնոցի մնացորդները հիմք են տալիս մտածելու, որ գործ ունենք մետաղագործական արհեստանոցի հետ:

Նշենք, որ II «տնտեսական անկյան» տարածքում, հյուսիսային պատի հիմքը հանդիսացող բնական ժայռի վրա, հատակի մակարդակին առկա են 0.15սմ տրամագծով, 7-8սմ խորությամբ փոսիկներ, որպիսիք կան նաև աջափնյակի II շինությունում, դրանց նշանակությունը դեռես պարզված չէ (օխական կամ արտադրական):

Աջակողմյան շինություն II - կից է № 1 շինությանը (հյուսիսից) և զբաղեցնում է մոտավորապես 63մ² մակերես: Այս շինության հարավային պատն է հանդիսանում նախորդ շինության հյուսիսային աղեղնաձև պատի մի հատվածը և մեծ քարաժայռը: II շինության սալահատակը պատից հեռու է 0.5մ: Այդ տարածությունը լցված է փոշիացած հողով և մանր քարաբեկորներով, ինչը հիմք է տալիս մտածելու, որ այս երկու շինությունների համար ընդհանուր կիող պատի վերկի մասը կառուցված է եղել քարերի երկու շարքով: Մի շարքը դրվել է միաշար հենապատի վրա, իսկ մյուս երեսը շարվել է մանր քարաբեկորներով և կավացեխով:

Երկիրոդ շինության հյուսիսային՝ 0.5-0.7մ բարձրությամբ պահպանված պատը կառուցված է միջին մեծության անմշակ քարերի երկու շարքով, որոնց միջև լցված են մանր քարաբեկիբներ և կավացեխ: Պատի արևմտյան շտրունակությունը մշակված ժայռի կտրվածքն է. որի ստորին մասը, հատակի մուկաբղակին հարթեցված է և ծառայել է որպես քարաշեն ետակ. Այս երևույթը դիտվում է և ուրարտական ճարտարապետությունում, ժայռեղեն բլուրների վրա ամրոցների և այլ շինությունների պատերի կառուցման ժամանակ. Որպես լավագույն օրինակ կարող ենք նշել Արգիշտիիսիլիի պալատական շենքի արևմտյան պատի ժայռեղեն հատվածները (*Мартыросян А.А.*, 1974, էջ 49, նկ.30; *Ղաֆաղարյան Կ.Կ.*, 1984): Երկիրոդ շինության արևելյան պատը պահպանված է 1.5-1.8մ բարձրությամբ, որը հյուսիս-հարավում ավարտվում է բնական տուֆե ժայռերով, Շինության այս հատվածը դեպի արևելք երկու մետրով դուրս է ընկած ընդեանուր հատակագծից: Դրա հետևանքով սենյակին կից ստեղծվել է քառանկյունի հատակագծով, հետաքրքիր մանրամասներ ունեցող խորշ: Խորշի և II շինության հարավային պատն են կազմում արևելյան փոսիկներով ու ավազանով ձևավորված (արևելքից) և 0 կիտը հանդիսացող մեծ ժայռերը (տե՛ս նկ. 6, № 12), որոնց միջև բաց մնացած փոքր տարածությունը շարված է միաշար հենապատով (նկ. 9): Այս շինություն հատակը ամբողջությամբ սալապատ է: Նրա հյուսիս-արևմտյան հատվածը սալապատված է անմշակ, երբեմն էլ մասամբ հարթեցված մակերեսներով, միջին և մանր չափերի սալերով, իսկ արևելյան և հա-

րավ-արևելյան հատվածի հատակն են կազմում բնական ժայռերի հարթեցված մակերեսները, որոնց վրա արված են չորս՝ 0.3-0.5մ խորությամբ, 0.35-0.4մ տրամագծով փոսիկներ (նկ.6, № 8,11): Սենյակի հատակի երկաստիճան է:

Երկիրող շինության հյուսիսային պատից երկու մետր դեպի հարավ առկա է սենյակի ողջ երկայնքով, արևելք-անմուռ ձգվող միաշար պատ, որը շինության ընդհանուր հատակի մակարդակից բարձր է 0.2-0.3մ և կատարել է թմբիկի (հարթակ-մահիճի) դեր: Թմբիկն վրա բացվեց գետնի մեջ փորված, եզրերը քարերով շարված. մեջը մոխրով լի պայտածև օջախ: Օջախին կից, առկա է քարերով շարված և կավացեխով սվաղված 2մ երկարությամբ, 0.4մ բարձրությամբ և 0.6մ լայնությամբ նստարան: Այս կացարանի հյուսիս-արևմտյան կեսում ընկած 3մ² մակերեսով, 0.8մ բարձրությամբ պահպանված մեկ այլ հարթակ, որի նմանակի ընկած է նաև Շիրակավանի բնակատեղիի I պեղավայրում:

Ընդարձակ թմբիկը հարավային կողմից եզերող պատից դուրս, նրա հարավ-արևելյան ժայռում, առկա է 1.2մ խորությամբ, 1.1 մ տրամագծով, հատակն մեջ փորված, շուրջը քարերով շարված մի հոր (նկ.6 a, և նկ. 8), որը լցված էր մոխրով և ոսկորներով, Նրա մեկ երրորդ մասը ծածկված է թմբիկի հարավային պատով, հանգամանք, որը վեայում է II շինությունում կատարված վերակառուցման մասին:

Առանձնապես հետաքրքիր են II շինության հարավ-արևելյան մասի հատակի մանրամասները: Այստեղ վերոհիշյալ հորից դեպի հարավ, եսկայական ժայռի հարթեցված մակերեսի վրա արված են մոտավորապես համահավասար չափերի չորս փոսեր (նկ. 6, № 8-11): Այս անկյան հետաքրքիր մանրամասներից է նաև հարավային պատի արևելյան հատվածում գտնվող ավազանակիր խոշոր ժայռը, որի կեսից ավելին գտնվում է խորշում (նկ.11): Այս ժայռի արևմտահայաց երեսին, գետնի մակերեսից 0.4մ բարձրության վրա արված են երկու՝ 0.15մ տրամագծով, 0.3-0.5մ խորությամբ փոսիկներ, որոնց նմանակը բացվել էր և I շինությունում: Հետաքրքիր է նաև II շինության հարավային կողմում, միաշար պատերով ծածկող հատակագիծ ունեցող, 6մ² մակիղես զբաղեցնող կառույցը (նկ. 6ա): Սրա արևելյան պատի մի մասը ծածկում է II շինության հարավային պատի հատվածը հանդիսացող փոսիկներով և ավազանով ձևավորված ժայռը (նկ. 6, 12), իսկ հյուսիսային պատը կիսով չավւ ծածկում է եատակի մեջ փորված վերոհիշյալ փոսիկներից մեկի: Այս հանգամանքները ևս ակնառու կիրպով վեայում են II շինությունում կատարված վերակառուցումների մասին: Ուշագրավ է նաև այն, որ կառույցի 1.1մ բարձրությամբ պահպանված պատերից և ոչ մեկի մեջ չկա դրան բացվածք, որը և հիմք է տալիս ենթադրելու այն ևս հանդիսացել է ամրար, ինչպես I շինության նմանատիպ կառույցները: Այսպիսով, ելնելով աջակողմյան II շինության կառուցողական մանրամասներից, կարող ենք ասել, որ այն սկզբնական շրջանում եավանաբար հանդիսացել է պաշտամունքային նպատակներին ծառայած մեծ դահլիճ, որի փաստացի վկայություններն են հանդիսանում հիշատակված փոսիկները, ավազանները, զոեաբերվող կենդանիներին կապելու համար արված անցքերը և այլն: Լքվելուց հետո, կարճ ժամանակ անց, նրա մեջ կառուցվել է մեկ բնակելի տուն և ամբար: Այդ են վկայում II շինության

տարրեր շինարարական շերտերից հայտնաբերված, ժամանակագրական տարրերություն չդրսևորող նյութական մշակույթի մուշնները՝ սև և գորշ փայլեցված և հարդարված մակերեսներով կճուճները, թասերը, քրեղանները, րանկայանման անոթները և այլն:

Աջակողմյան շինություն III - գտնվում է նախորդ շինության հյուսիս-արևելյան կողմում և զրաղեցնում է 40մ² մակերես (նկ. 6, 11): Արա հատակը նախորդից րարձր է 1.8-2մ: Հյուսիս-արևելյան պատն են կազմում երկու իրար դիմաց և մեկ ներս ընկած խոշոր ժայռերը, որոնց վրա արված են միջանցիկ անցքեր: Հյուսիսային պատն է կազմում մեկ այլ խոշոր ժայռ, որի վրա ևս առկա է միջանցիկ անցք: Արա և հյուսիս-արևելյան պատը կազմող ժայռի միջև րաց մնացած փոքր տարածությունը շարված է միաշար պատով: III շինության հարավային պատը երկշարք է, իսկ հյուսիս-արևմտյանը լանջի թեքության պատճառով չի պահպանվել:

Ներկայացվող շինության հատակը կազմված է ավազից և մ.թ.ա. II հազարամյանի վերջին պատկանող նյութական մշակույթի թափոններից, որը սվաղված է 10-12սմ հաստությամբ կավացեխով: Այս շինության հյուսիս-արևելյան հատվածի հատակն են կազմում երկու տարրեր չափերի սալեր: Արանցից մենի վրա նկ. 6, 13 արված է մեկ կոնաճև փորված, մեկ շրջանաճև և երկու երկարուկ, տարրեր խորության փոսիկներ, իսկ մյուսի վրա արված է մեկ երկարուկ փոս (նկ. 9): Տարատեսակ փոսիկների և կենդանիներին կապելու նպատակոն ծառայած անցքերի առկայությունը III շինությունում հիմք է տալիս ենթադրել, որ սյուն ևս, ինչպես և նախորդը, ծառայել է ծիսական-արարողական նպատակներին: Երրորդ շինության արևմտյան մասում րացվեց ուղղանկյունաճև, իրար միացած միաշար պատերի հիմնամասեր: Թվում է, որ դրանք II շինարարական շերտին պատկանող ինչ-որ շինության փլատակներ են:

Երրորդ շինությունից հայտնաբերված նյութական մշակույթի մուշնները կոկնում են նախորդներին, միայն այն տարրերությամբ, որ սյուտեղ հայտնաբերվեցին նաև կարմիր հարդարված մակերեսներով երկու թասերի ռեկորներ:

Պեղումների ժամանակ պարզվեց որ III շինության հարավասին պատը թեքվելով դեպի արևելք, նախ միանում է մեկ խոշոր ժայռաբեկորի ապա շարունակվելով միանում է II պեղավայրի արևելյան ծայրամասը հանդիսացող քարաժայռին, որի վրա փորագրված է օձ եիչեցնող պատկեր (նկ. 10): Քարաժայռի մակերեսը թույլ հարդարված է: Քարի վերին՝ արևելյան հատվածում պատկերված է 2-3սմ խորությամբ, 5-6սմ լայնությամբ, հյուսիս-հարավ ուղղությամբ օգվող օձազալար պատկեր: Ատորին՝ արևմտյան հատվածում արված է 20-24սմ լայնությամբ, 12-18սմ րարձրությամբ հորիզոնական, նորից հյոաիս-հարավ ուղղությամբ ձգվող հարթակ, որը արևմտյան կողմում մի փոքր ընդհատվածություն ունի: Այս երկուսի արանքում, քարի հյոաիսային եզրի կենտրոնական մասում ևս արված է 80սմ երկարությամբ փորված հարթակ: Այս քարի հարավ-արևյան եզրին արված է միջանցիկ անցք: Աջակողմյան շինությունների եամալիրը լրացնելու և ամրողջացնելու նպատակով պեղման աշխատանքները տեղափոխեցինք րացված շինությունների արևմտյան կողմը: Այսատեղ պեղված 15x5մ տարածության մեջ դիտվեցին միայն առանձին պատերի փոքր հատվածների

փլատակներ և մեկ քարաշեն օջախի մնացորդներ: Տպավորությունն այնպիսին է, որ այստեղ սկզբնական շրջանում գոյություն են ունեցել ինչ-որ շինություններ. որոնք հետագայում ավերվել են, և այդ տարածությունը վեր է ածվել աղբանոցի: Այստեղ նյութական մշակույթի նմուշներով հարուստ թափոնի շերտի հզորությունը հասնում է 1.2 մետր, որի միջից հայտնարեքվեցին ամենատարբեր խեցանոթների բազմաթիվ ռեկիրներ, օգտագործումից դուրս եկած աղորիքների մասեր, մեծ քանակությամբ խարամի մնացորդներ և տուֆ քարից պատրաստված, հարթ տապարիկի կաղապարի մի փեղկի ռեկոր:

Արևելք-արևմուտք ծոված հեղեղատով տարանջատված II պեղավայրի աջակողմյան և ձախսկողմյան մտսերի փոխադարձ կապերը վեր հանելու նպատակով պեղումները շարունակվեցին հեղեղաստի աջ ափին մասամբ պահպանված հատվածներում: Այստեղ I շինության եարավառին պլաստիկ կից բացվեց քարաշար կիսաշրջանաձև, որոշ չափով պաստի տակ մտնող փոքրիկ կառույց: Նրա միջից հայտնաբերվեցին կիսակի երկարատև, ազդեցությունից շիկացած կավը ռեկիրներ, մեծ քանակությամբ սիլիկատային խարամի մնացորդներ և մոխիր: Այս փաստերը հիմք են տալիս ենթադրելու, որ այստեղ մենք գործ ունենք հնոցի մնացորդների հետ: Առաջին շինության արևելյան կողմում ընկած միաշար քարերով շարված, քառանկյունաձև հատակագծով շինության կիս մաս (նկ. 6, 9), որի մյուս կիսն ավերել էր հեղեղատը: Սրանից դեպի արևելք ընկած տարածության վրա բացվեցին նորից միաշար պատերով երկու փոքր շինությունների հիմնապատեր (նկ. 6, ա, բ): Օձի պատկերով ժայռի արևմտյան կողմում բացվեց կիսաշրջանաձև ինչ-որ շինության և հյուսիս-հարավ ծովող հեղեղատով ընդհատված պատի հետքեր: Այսպիսով, ելնելով վերոհիշյալ շինությունների դեպի հարավ ծովող պատերի հատվածարտր պահպանվածության իրավիճակից կարող ենք ասել, որ հեղեղաստի, ներկայումս տարանջատված աջ և ձախսկողմի սկզբանե օրգանապես կապված են եղել միմյանց հետ և կառուցապատվել են մի ընդհանուր ճարտարապետական-հատակագծային պլանով: Այդ են վկայում և ձախսկողմյան ետտվածում պեղված լրիվ և թերի պահպանված շինությունների մնացորդները: Ձախսկողմյան պեղումները սկսեցինք նրա ետրավ-արևմտյան մասում հեղեղաստի եզրին կիսով չափ երևացող ժայռարեկիրի մոտից: Նրա շրջակայքը հողից մաքրելուց հետո պարզվեց, որ այն մասամբ մշակված ընկած ժայռ է, որի կենտրոնում փորված է կլորացող անկյուններով քառանկյունաձև մի ավազան, որի հարավ-արևմտյան եզրին արված է անցք (նկ. 6, 4): Թվում է, որ այն հանդիսացել է պաշտամունքային նպատակների ծառայած ինչ-որ շինության մի տնկյուն: Եվ իրոք, նրա հարավային կողմում հետագա պեղումների ընթացքում բացվեց եռաստիճան մշակված մի ժայռ: Արա ստորին և միջին հորթակների վրա փորված են մեկական շրջանաձև ավազան, իսկ վերին ամենաբարձր հարթուկը եարթ է, որի վրա եավանարար զրվել են կիւռքեր (նկ. 11): Հետագայում պարզվեց, որ վերոհիշյալ ժայռարեկիրները կատարել են նաև դրանցից դեպի արևելք գտնվող շինության (նկ. 6, 16) հարավային և հարավ-արևմտյան պատերի դեր: Այս ոչ լրիվ պահպանված շինությունը զրադեցնում է 16մ² մակերես: Սրա հարավային երկշար պատն ունի 1.5-2մ

հաստություն: Պատի ներսի շարքի հարավային եզրը հենված է վերոհիշյալ բազմաստիճան մշակված ժայռին, իսկ հակառակ երեսի շարքի նույն եզրը միացված է ձախափնյակի I շինության ավազանակիր ժայռին: Ներկայացվող շինության հարավային անկյունը լրացուցիչ ամրացված է միշար՝ հարավային և արևելյան պատերն իրար կապող աղեղնաձև պատով: Այս շինության հարավային պատի արևելյան եզրը հենած է մեկ այլ բնական ժայռի, որի հյուսիսային եզրի մի փոքր մասը կառույցի համար ծառայել է որպես արևելյան պատի մի հատված: Արա շարունակությունը հանդիսացող պատը շարված է միջին չափի քարերի երկու շարքով և ունի 1մ հաստություն: Շինության հյուսիսային պատը հեղեղաստի ակտիվ զործունեության պատճառով բացակայում է: Հեղեղաստի ակտիվության պատճառով այս շինության նյութական մշակույթի շերտը ինչպես քայքայված էր: Հարավային պատի դիմաց պահպանված 0.6-0.8մ հզորություն ունեցող մշակութային շերտից հայտնաբերվեցին փոքր քանակությամբ հասարակ խոհանոցային կճուճների, սև և գորշ փայլեցված թասերի ու քրեղանների բեկորներ:

Ձախակողմյան շինություն I - գտնվում է նախորդի եարավային կողմում և զբաղեցնում է 45մ2 մակերես (նկ. 61): Արա հյուսիսային պատի շարունակությունն է հանդիսանում բնական ժայռը, որի վրա փորված է ձվածիր՝ 1մ երկարությամբ, 0.4մ խորությամբ ավազան, իսկ նրա եզրին արված են կենդանիներին կառնելու համար անցքեր, որոնք նույնպես ծառայել են ծխական նպատակներին: Միաշար եարավային պատը հենված է զառիթափ լանջի կտրվածքին: Արևելյան պատը ևս կառուցված է միաշար քարերի շարքով, որը միանում է բնական ժայռին: Արա վրա նույնպես փորված է միջանցիկ անցք: Այս շինությունից ևս, նույն եղեղաստի պատճառով, բացակայում է եարավ-արևմտյան պատը: Կառույցի արևմտյան հատվածի հատակը սվաղված է 10-12սմ եաստությամբ ղեղնավուն կավացեխով, իսկ արևելյան, համեմատաբար փոքր մասը՝ սալապատված է: Այստեղ, արևելյան պատից 1մ դեպի արևմուտք առկա է 0.4մ խորությամբ հատակի մեջ փորված 0.6մ տրամագծով շրջանաձև, մոխրով լի մի օջախ: Այս շինության նյութական մշակույթի շերտի հաստությունը (արևելյան և հարավային պատերի դիմաց) հասնում էր 1.2-1.5մ: Հայտնաբերված նյութական մշակույթի նմուշները մեծամասնությամբ խեցեղեն առարկաներ են և կոկնում են նախորդ շինությունից եայտնաբերվածներին:

Ձախակողմյան շինություն II - գտնվում է նախորդի արևելյան կողմում և զբաղեցնում է 5մ2 մակերես: Արա արևմտյան պատը եանդիսանում է № 1 արևելյանը: № II շինության հարավային կիսաշրջանաձև և արևելյան կոր միաշար պատերը եենված են թեք լանջերի կտրվածքներին: Արա եյուսիսային նեղացող մասի պատն է կազմում բնական ժայռը (նկ., 6, 2): Երկոորդ շինության եատակը ևս սվաղված էր հաստ կավացեխով, Քարաշար պատերը պաեպանված են 1.5-1.8մ բարձրությամբ, որոնց մեջ բացակայում է դոան բացվածքը: Այս փաստը եիմք է տալիս ասելու, որ այն հանդիսացել է եարդանոց: Այդ են վկայում նաև տվյալ շինությունում կենցաղային իրերի զրեթե լրիվ բացակայությունը և զգալի քանակությամբ փտած հարդի առկայությունը: Ճիշտ նման իրավոճակ է տիրում սրա արևելյան կողմում գտնվող, մո-

տավորապես 4մ² մակիրես զբաղեցնող շինությունում (Նկ.6, 2ա): Արա հարավային պատը նախորդի արևելյան պատն է հանդիսանում: Հյուսիս-արևելյանը միաշար քարաշեն պատ է, իսկ հարավ-արևելյան կողմում բացակայում է քարաշար պատը, որի դերը կատարել է լանջի բնական կտրվածքը: Արևմտյան կողմում պատի դեր է կատարել բնական ժայռը: Այստեղ ևս բացակայում է դռան բացվածքը: Ելնելով այս շինությունների շինարարական առանձնահատկություններից և դրանցում հայտնաբերված փտած անասնակերի մնացորդների սռկայությունից, մենք հակված ենք դրանք դիտել որպես մարագներ՝ զոհաբերվող կենդանիներին ձմռան ընթացքում անասնակերով ապահովելու համար:

Ձախակողմյան շինություն III - զբաղեցնում է 20մ² մակերես (Նկ. 63): Հարավից կից է նախորդ և № 16 շինություններին: Հարավային պատի մի հատվածը երկաստիճան մշակված ժայռն է, որի յուրաքանչյուր աստիճանի վրա փորված են երեքական 5սմ խորությամբ, 15-20սմ տրամագծով փոսիկներ, որոնք հավանաբար ծառայել են ծխական նպատակներին: Այս շինության դռան բացվածքը ամենայն հավանականությամբ եղել է հյուսիսային և հարավային պատերի միջև: № 3 շինության հատակը նույնպես սվաղված է 10-12սմ հաստությամբ դեղնավուն կավացեխով: Արևելյան պատի դիմաց առկա է 0.7մ լայնությամբ, 0.4մ բարձրությամբ կավացեխով սվաղված մահիճ-նստարան, իսկ արևելյան և հարավային պատերի անկյունամասում կառուցված է 4մ² մակերեսով 0.6մ բարձրությամբ հարթակ:

Ձախակողմյան շինություն IV - հյուսիս-տրևելքից կից է № 3-ին և զբաղեցնում է 21մ² մակերեսում (Նկ. 64): Միաշար արևելյան պատը հենված է լանջի կտրվածքին: Հյուսիսային պատը ևս հրկշար է և ունի 0.7մ հաստություն: Հարավային պատի հետ անկյուն կազմող երկշար պատի մնացորդները ցույց են տալիս, որ այս շինության սահմանները ավարտվել են հենց այստեղ և սահմանափակվել երկշար քարաշեն պատով: Այս շինության հատակն են կազմում բնական երկիւ ժայռերի հարթեցված մակիրեսները: Արանց արանքներում բաց մնացած հատվածները սալապատ են, բացառությամբ հարավային պատի դիմացի մի փոքր հատվածի, որն ընդհանուր հատակի մակարդակից ցտծ է 0.3մ-ով և սվաղված է կավացեխով: Այն ամբողջությամբ լցված էր մոխրով: Սա պատահական չէ, քանի որ նրա արևելյան կողմում շինության հարավային անկյունամասում բացվեցին կիսաշրջանաձև օջախի մնացորդներ: Հետաքրքիր է այն, որ օջախը ոչ թե սովորականի նման հենված էր պատին, այլ կառուցված է պատի մի հատվածը կիսով չափ նեղացնելու հաշվին: Այս շինությունն իր ներքին մանրամասներով ևս առանձնանում է մյուսներից: Դրանք հատակի ժայռերի վրա պատրաստված երկիւ սյուների խարիսխներն են՝ տեղադրված արևելք-արևմուտք առանցքով, միմյանցից 2մ հեռավորության վրա: Արանցից մեկի կերտված է շինության արևմտյան կեսի հատակի կազմող ժայռի արևելյան եզրին և իրենից ներկայացնում է տուֆ քարից պատրաստված, 0.5մ տրամագծով շրջանաձև խարիսխ: Մյուս խարիսխը գտնվում է շինության հատակի հանդիսացող բնական ժայռի հարավ-արևելյան եզրին և կիրտած է նույն ժայռից, նրա վերին մակերեսը 0.3մ բարակիցնելու միջոցով: Այն ունի հատած կոնի տեսք, որի վերին մակիրեսի

տրամագիծը 0.2մ է: Սյուների խարիսխների առկայությունը հնարավորություն է տալիս ենթադրել, որ այն ունեցել է հարթ տանիք, որը հենվել է կենտրոնական երկու սյուների վրա: Ժայռահատակի վրա, այս խարիսխից դեպի հյուսիս-արևելք փորված են մեկ շրջանաձև և երեք ձվաձիր՝ 2-5սմ խորությամբ ոչ խորը փոսիկներ: Սրանցից քիչ դեպի արևմուտք առկա են ևս երեք տարատեսակ փոսիկներ: Ի տարբերություն նախորդների, վերջիններս միմյանց են միացված ոչ խորը՝ 3սմ խորությամբ փորված առվակաձև փոսիկներով: Նույն ժայռի արևմտյան եզրին փորված է անցք: Ինչպես նախորդ, այնպես էլ IV շինության ժայռակերտ հատակների վրա արված տարած փոսիկները ամենայն հավանականությամբ ծառայել են ծիսական-արարողական նպատակներին:

Ձախակողմյան № 4 շինությունից հյուսիս-արևելք՝ դեպի օձի պատկերով ժայռն ընկած տարածությունը, հեղեղապի ակսիվ գործունեության պատճառով, խիստ ավերված է: Այստեղ բացվեց № 14 շինության հյուսիսային պատի արևելյան եզրի հետ օրգանապես միացված 2մ երկարությամբ պահպանված պատի մի հատված: Չայտնաբերված պատի և նյութակտն մշակույթի նմուշների մնացորդները հիմք են տալիս մտածելու, որ ինչպես աջակողմյան մասում, այստեղ ևս շինությունները շարունակվել են մինչև օձի պատկերով քարը, որը հանդիսանում է այս պեղավայրի ծայր-արևելյան ամենաբարձր կետը: Շիրակավանի II պեղավայրի համար հառկան շական է նաև այն, որ գտնվում է բնակավայրի արևելյան ամենաբարձրադիր հատվածում և լավ դիտվում է հնավայրի բոլոր կողմերից: Այսպիսով, ներկայացված պեղավայրի ուսումնասիրությունները ցույց են տալիս, որ այստեղ բացված շինություններում, ելնելով դրանց ներքին կահավորման մանրամասներից (ավազաններ, կուռքերի կանգնեցման և գոհված կենդանիների արյունը լցնելու նպատակին ծառայած փոսեր, գոեաբերվող կենդանիներին կապելու համար արված անցքեր և այլն), կատարվել են զոհաբեման հետ կապված ծիսական արարողություններ: Ելնելով վերոհիշյալ փաստերից և դրանց կողքին բացված հացահատիկի պահեստ-հորի ու հարդանոցների առկայությունից կարելի է մտածել, որ մենք գործ ունենք սրբատեղի* ետ:

Ինչպես նշվեց II պեղավայրի պեղումներով ձեռք բերված նյութական արտադրության նմուշները բաղկացած են քարից ու ոսկոից պատրաստված գործիքներից և խեցեղեն արտադրանքից:

Քարե արտադրանք - ներկայացված է աղորիքներով, սանդերով, ծեծիչ-եղկեչներով, տրորիչներով, հղկեչ-կոկիչներով, քերիչներով, միջուկներով, ծանրոց կախիկներով, ցլեփներով, կոկիչներով, տարատեսակ խսղաքարերով և այլն:

Աղորիքներ - պատրաստված են ծակոտկեն որձաքարից, որոնց աշխատող մակերեսները հարթ են, իսկ վերինը ուռուցիկ (աղ. LV, 13):

Սանդեր - նույնպես պատրաստված են ծակոտկեն որձաքարից (աղ. L, 20,

* Հետաքրքիր է, որ Շիրակավանի և շրջակա գյուղերի բնակիչները մինչև, վերջին տարիներս, շարաք և կիրակի օրերին հավաքվել են «մուրի Մինասի դարը» (այսպես են անվանում տեղացիները II պեղավայրը) մատաղ անելու:

աղ. LV, 12): Առկա են խոշոր և մանր սանդեր, որոնցից վերջինները հավանաբար ծառայել են որպես հավանգներ:

Ծեծիչ-տրորիչներ - պատրաստված են գետաքարերից և ունեն երկարուկ, մի ծայրը լայն, մյուսը նեղ, կլորացող անկյուններով քառակող. ինչպես նաև ձվաձև, գլանաձև և անկանոն խորանարդաձև տեսք (աղ. L, 1-8): Արանք ծառայել են որպես ծեծիչ-սանդկոթ և տրորիչ:

Չղկիչ-կոկիչներ- պատրաստված են գետաքարերից, ունեն բազմանիստ սկավառակաձև, գնդաձև, եռանկյունաձև տեսք (աղ. LV, 11-15): Երկու այլ օրինակ (աղ. LV, 17, 18) պատրաստված են հրաբխալիմ խարամից: Վերը ներկայացված բոլոր քարե գործիքները հայտնի են սկսած վաղ բրոնզի դարաշրջանից և զրեթե միշտ եանդիպում են միասին: Այդպիսիք եայտնի են Քեթիից (*Петросян Л.А.*, 1989, աղ. 17, 1), Կարմիր-րուրից (*Мартirosян А.А.*, 1961), Մեծամորից (*Խանգաղյան Է.Վ., Մկրտչյան Կ., Պարսամյան Է.*, 1974, աղ. XII, 1-2), Էլառից (*Խանգաղյան Է.Վ.*, 1979, աղ. X), հյուսիս-արևելյան Հայաստանի մի շարք հուշարձաններից (*Եսայն Տ.Ա.*, 1976, արլ. 16,24), Ուզբերիկ-թեփեից (*Кушнарeвa К.Х.*, 1965, էջ.79, եկ.8), Դվինից (*Кушнарeвa К.Х.*, 1977, էջ 35, նկ. 53) և այլ հնավայրերից:

Դրանման գործիքներ- պատրաստված են տուֆից (աղ. LI1,2) և գետաքարերից (աղ. LI, 4,5): Սրանց վաղ զուգահեռները եայտնի են Էլառի (*Խանգաղյան Է.Վ.*, 1979, աղ. X, 6,7) և Նախիջևանի Զյուլ-թեփեի (*Абъябулаев О.А.*, 1965, էջ 43, աղ. 17) վաղ բրոնզեդարյան եուշարձաններից և հարատևում են մինչև մ.թ.ա. I հազ. կեսերը: Դատելով այս գործիքների ձևերից, կարելի է ենթադրել, որ դրանք ծառայել են մորթիներ մշակելու, վերջիններս մսակտորներից և ճարպակտորներից մաքրելու նպատակին: Շիրակավանից հայտնարերված քարե գործիքների մյուս տեսակն են սկավառակաձև միջուկները (աղ. LI, 6), որոնց զուգահեռները հայտնի են Քեթիից (*Петросян Л.А.*, 1989, աղ. 8, նկ. 1-3, մ.թ.ա. III եազ.), Ուչ-թեփեից (*Мочанов Ю.А.*, 1965, նկ.3, ուշ բրոնզ-վարլ երկաթ) և այլ վայրերից:

Ծանրոց-կախիկներ- պատրաստված են տուֆ քարից և ունեն շրջանի տեսք (աղ. L, 19.10): Արանց զուգահեռները եայտնի են բրոնզի և երկաթի դարաշրջաններին պատկանող այնպիսի հուշարձաններից, ինչպիսիք են Էլառը (*Խանգաղյան Է.Վ.*, 1979, աղ. XI, 22), Արգիշտիիխինիլին, (*Мартirosян А.А.*, 1974, էջ. 177, նկ.107, Քեթին, *Պետրոսյան Լ.Ա.*, 1983, էջ 67, արլ. I, 15), Ուչ-թեփեն (*Мочанов Ю.А.*, 1965, էջ 1508) և այլն:

Նետապլաքներ- Վանակասից պատրաստված այս գենքատեսակը նշաձև է (արլ. L, 19): Արանք վաղ բրոնզի դարաշրջանից սկսած, աննշան փոփոխություններ կրելով, լայնորեն օգտագործվել են մինչե. մ.թ.ա. I հազարամյակը ներառյալ և հայտնի են բազմաթիվ հուշարձաններից:

II պեղավայրից եայանարերված քարե իրերի շարքում առկա են նաև զնդաձև քարեր (աղ. L, 9.10), որոնց կիրառությունը պարզ չէ:

Խաղաքարեր- մեկը (արլ. L, 16) պատրաստված է երարխային խարամից՝ մյուսը՝

խեցու ընկորից (աղ. Լ, 15): Այդպիսիք մեծ քանակով հայտնի են Լրգիշտիի միլիոնից*։ Երկրորդ պեղավայրի քարե արտադրանքի շարքում մեծ խումր են կազմում քարի մշակման ժամանակ առաջացած տարրեր տեսակր և չափերի ցլեպները (աղ. ԼԼ, 7.8): Ինչպես քարե գործիքների, այնպես էլ ցլեպների առատությունը Շիրսկավանում ցույց է տալիս, որ մթա. II հազ. վերջ -1 հազարամյակր սկզբում Շիրսկավանի ընակրչների կենցաղում մեծ տեղ է զբաղեցրել քարի մշակումը և օգտագործումը: Այդ են վկայում նաև Հայաստանի համաժամանակյա հնավայրերից հայտնարերված մեծ քանակությամր քարե գործիքներն ու ցլեպները:

Մեկ այլ խումր են կազմում ոսկրե գործիքները: Դրանք ներկայանում են հերուններով, իլիկր գլուխներով, ասեղներով, շաղափով, կախիկներով և այլ իրերով (աղ. ԼԼ):

Չերուններ. ունեն ողորկ մակերես, սուր ժայր, լայնացող վերին մաս (աղ. ԼԼ, 1-3). որոշ նմուշների վերին մասում անցք կա: Չերունները հայտնի են աարրեր ժամանակաշրջաններին պատկանող հուշարձաններից: Նման ժամանակագրական ընդգրկում ունեն նաև ասեղները (աղ. ԼԼ, 4):

Իլիկի գլուխ - ունեն կրսագնդածև տեսք (աղ. ԼԼ, 10): Արանց զուգահեռները հայտնի են տարրեր դարաշրջանների պատկանող հուշարձաններից:

Շաղափ - ունի վերին մասում րարակող և դեպի ցած լայնացող, կոնածև տեսք. որի հիմքում արված անցքի մեջ ամրացված է երկաթե սուր ժայրակալ (աղ. ԼԼ, 5): Ազգագրական տվյալները ցույց են տալիս, որ նման շաղափները հանդիսացել են աղեղնածև գայլիկոնների րաղկացուցիչ մաս (*Բդոյան Վ.*, 1972, էջ 403, նկ. 7: *Խնկիկյան Օ.Ս.*, 1977, էջ 68):

Այուև ոսկրե իրը՝ եղջյուրից պատրաստված, երկու ժայրերը թեք կտրված, աղեղնածև. կրնորոնական մասում միջանցիկ անցքով գործիք է (աղ. ԼԼ, 11): Այս գործիքի նշանակությունը մեզ հայտնի չէ:

II պեղավայրի ոսկրե իրերի շարքում մեծ թիվ են կազմում տարրեր տեսակր եղջյուրից պատրաստված գործիքները (աղ. ԼԼ, 6,8): Արանց րոյողի թերի լինելու պատճառով դժվար է որոշել դրանց իրական տեսքը և գործածության ընագավաղը: Նշենք միայն, որ սրանք ևս պատկանում են այն ոսկրե գործիքների թվին, որոնք լայն տարածում են ունեցել րրոնգի և երկաթի դարաշրջաններում: Այդպիսիները հայտնի են Մեծամորից (*Խանգաղյան Է.Վ.*, *Մկրտչյան Կ.*, *Պարսամյան Է.*, 1973, էջ 33, նկ. 37, էջ 61, նկ. 85), Կողրից (*Եսայև Ա.Ա.*, 1976, էջ 169, աղ. 123) և այլ հուշարձաններից: Մյուև ոսկրե իրը, իսաղոսկրից պատրաստված քառակող կախիկ-զարդն է (աղ. ԼԼ, 7), որի ճշգրիտ զուգահեռները մեզ հայտնի են միայն Գառնիի և Քոսի-ճոթերի վաղ րըոնգեդարյան հուշարձաններից (*Խանգաղյան Է.Վ.*, 1969, էջ 34, նկ. 25): Ոսկրե մյուև իրը՝ կտրվածքում քառակող, լծի մանրակերտն է (աղ.ԼԼ, 12): Այն նման է Լճաշենի ուշ րրոնգեդարյան լծերին (*Մնացականյան Ա.Ա.*, 1957, էջ 146, նկ. 1):

Ինչպես տեսանք, քարե ու ոսկրե գործիքներն ունեն ժամանակագրական լայն

*Պեղումները *Լ. Պետրոսյանի*, չիրատարակված նյութեր:

ընդգրկում և չունեն որոշակի թվագրող հատկանիշներ: Գործիքների մյուս խումրն են մետաղից պատրաստվածները:

Ծակիչ - պատրաստված է բրոնզից: Վերին մասի մի հատվածը ուռուցիկ է (աղ. LII, 19): Նման քառակող գործիքները, միայն առանց ուռուցիկ մասի, ևս խորք չեն բրոնզի և երկաթի դարաշրջանների մշակույթին: Այդպիսիք հայտնի են Շիրակավանի ուշ բրոնզեդարյան դամբարաններից, Արթիկից (*Хачатрян Т.С.*, 1975, էջ 213, նկ. 126), Մեծամորից (*Խանզադյան Է.Վ., Սկրտչյան Կ.Ն., Պարսամյան Է.Ս.*, 1973, էջ 48, նկ. 66), Քուչակոց* և այլ վայրերից: Մետաղյա իրերից մյուսը պատրաստված է երկաթից: Այն ունի տերևաձև դասշույնի տեսք (աղ. LI, 11): Ուսումնասիրվող պեղավայրի թվագրման համար կարևոր նշանակություն ունեն հայտնարեքված խեցեղեն արտադրանքի նմուշները, որոնք ներկայացված են կարասներով, կճուճներով, թասերով, քրեղաններով, գավաթներով և այլն:

Կարասներ- ունեն գորշ հարդարված մակերես, ձգված իրան, դուրս թեքված շուրթ. լայն բերան: Իրանի ուսերը զարդարված են ակոսագոտիներով, հատիկազարդերով ու շրջանաձև, ելուստներով (աղ. LIII, 9-12): Կարասների զուգահեռները հայտնի են Արթիկից (*Хачатрян Т.С.*, 1975, էջ 262, նկ. 162), Մեծամորի հրդեհված շերտից (*Խանզադյան Է.Վ., Սկրտչյան Կ.Ն., Պարսամյան Է.Ս.*, 1973, էջ 39, նկ. 48, էջ 43-44, նկ. 60,61), Կարմիր-դուրի մախաուրարտական շերտից (*Мартыросян А.А.*, 1964, էջ 176, նկ. 72), Դվինից (*Кутшарева К.Х.*, 1977, աղ. XVI-XIX) և այլն: Այդ տեսակետից ուշագրավ են Ուչ-թեփեի մ.թ.ա. X-IX դարերով թվագրվող շերտից հայտնարեքված անզարդ կարասների ռեկորդները (*Иессен А.А.*, 1965« էջ 194-195, նկ. 20, 21) որոնք իրենց ձևով ամբողջությամբ համապատասխանում են Շիրակավանի նմուշներին:

Կճուճներ- րաժանվիւմ են երկու խմբի՝ կանթով և անկանթ: Կանթով կճուճներն ունեն սև և գորշ հարդարված մակերես, ուռուցիկ իրան, դուրս ճկված շուրթ: Մեկի կանթը սկզբում է շուրթից, իսկ մյուսինը ամրացված է իրանի ուռուցիկ մասում: Դրանցից մեկը զարդարված է երկու հորիզոնական ակոսագոտիների մեջ ներառված փոսիկներով, իսկ մյուսը՝ հորիզոնական ակոսագոտիներով և հառիկաշարերով (աղ. LIII, 6,7): Արանց զուգահեռները հայտնի են վաղ երկաթի դարաշրջանին վիրագրվող մի շարք հուշարձաններում՝ Արթիկում, (*Хачатрян Т.С.*, 1979, էջ 194 և հաջորդները), Ռեդկոն-լագերում (*Мартыросян А.А.*, 1964, էջ 200, նկ.78), Խուրջին-հողերում (*Есаян С.А.*, 1976, էջ 114, աղ. 923) և այլն: Կճուճների մյուս խումրն են կազմում խոշորահատիկ ավազախառն կավից պատրաստված, գորշ հարդարված մակերեսներով, դուրս ճկված շուրթերով, լայնապռունկ կավանոթները (աղ. LIII, 1-5): Ձարդարված են միաշար և բազմաշար հորիզոնական ակոսագոտիներով: Այս անոթների զուգահեռները հայտնի են ինչպես ուշ բրոնզի, այնպես էլ երկաթի դարաշրջանի հուշարձաններում:

Քրեղաններ- ներկայացված են մի քանի տարրերակով, Առաջին տարրերակն են կազմում ուռուցիկ իրանով, թույլ սև վառլեցված արտաքին մակերեսով, դուրս թեքված շուրթի սյակով ամանները (աղ. LIV). մեկի ուսերը զարդարված են բազմա-

*Պեղումները *Լ. Պետրոսյանի* չիրատարակված նյութեր:

շար հորիզոնական ակոսագոտիներով: Այս քրեղաններն իրենց ճշգրիտ զուգահեռներն ունեն Արթիկի (*Хачатрян Т.С., 1979*, էջ 194 և հաջորդները): Քեթիի (*Պետրոսյան Լ.Ա., 1983*, էջ 67, աղ. 1, 31), Ցամաքաբերդի*, Դիլիջանի (*Եսայան Ս., Հովհաննիսյան Հ.Ա., 1969*, աղ. 23), Քուչակի** և մի շարք այլ մ.թ.ա. X-IX դարերով թվագրված հուշարձաններում:

Քրեղանների II խմբի նմուշները ամենամասսայական են Շիրակավանի II պեղավայրում: Թույլ արտահայտված երկթեք և կլորացող իրանով, սև ու գորշ փայլեցված մակերեսով, դուրս ճկված շուրթով այս անոթները (աղ. LIV, 5-7, 9-12, 15), հիմնականում անզարդ են: Որոշ օրինակների վրա իրանի ուռուցիկ մասում առկա են ակոսագոտիներ: Ձևերով այս խմբին են հարում իրանի վերին մասում թեթևակո գոգավորությամբ քրեղանները (աղ. LIV, 2-4), որոնցից մեկի ստորին մասը զարդարված է ուղղահայաց տարված թույլ փայլագծերով, Այս քրեղանները հիմնականում հանդիպում են նախորդների հետ միասին և բացի վերը նշված հուշարձաններից հայտնի են նաև Շիրակավանի վաղ երկաթեդարյան դամբարաններում և շերտագրական փոստրակում, Անգեղակոթում (*Խնկիկյան Օ.Ս., 1978*, էջ 101, տախտ. II, 42), Խուրջին հողերում, Ոեղկին-լագերում, Պակերում, Այդրան-թալայում (*Եսայան Ս.Ա., 1976*, էջ 112, աղ. 917, էջ 145, աղ. 1114, էջ 180, աղ. 126, 3,6,7, էջ 195, աղ. 134, 9), Լոռի-բերդում (*Դեբեձյան Շ.Դ., 1981*, աղ. XXI, 5,6) և ռազմաթիվ այլ մ.թ.ա. I հազ. սկզբով թվագրվող հուշարձաններում: Ուսումնասիրվող քրեղանների III տեսակն են կազմում սև և գորշ զույնի, թույլ փայլեցված մակերեսով, թեթևակի դուրս թեքված շուրթով նմուշները, որոնց իրանի վերին մասը զարդարված է հորիզոնական, ոչ խորը ակոսագոտիներով (աղ. LIV, 8,14): Նման թասեր հայտնաբերվել են Մեծամորում (*Խանգաղյան Է.Վ., Մկրտչյան Կ.Հ., Պարսամյան Է.Ս., 1973*, էջ 37, նկ. 45), Անգեղակոթում (*Խնկիկյան Օ.Ս., 1978*, էջ 101, տախտ. 11, 37) և այլ հուշարձաններում: Քրեղանների IV տարրերակե է կազմում սև և դարչնագույն երանգներ ունեցող, փայլեցված արտաքին մակերեսով, կիսագնդաձև իրանով, քիչ դեպի ներս հակված կողերով, կլորացող շուրթով ամանը (աղ. LIV, 16): Դրա վերին մասը զարդարված է ակոսագոտիներով: Այդպիսի քրեղաններ հայտնի են Կարմիր-բլուրի նախաուրարտական շերտից (*Մարտիրոսյան Ա.Ա., 1961*, էջ 30, նկ. 21 b), Արթիկից (*Хачатрян Т.С., 1975*, էջ 252, նկ. 161), Անգեղակոթից (*Խնկիկյան Օ.Ս., 1978*, էջ 101, տախտ. 11, 38), Ուչ-թեփեից (*Կեսսեյ Ա.Ա., 1965*, էջ 122, նկ. 18) և այլ հուշարձաններից: Քրեղանների V խումբը ներկայանում է սև և դարչնագույն երանգներ ունեցող փայլեցված մակերեսով, կեսագնդաձև իրանով, կլորացող շուրթով նմուշով (աղ. LIV, 20): Արա ուսին ամրացված է եորիզոնական հարթ ռոնակ: Նման թասեր հայտնի են Շիրակավանի վաղ երկաթեդարյան դամբարաններից և ստուգողական փոստրակից, Քուչակից* և այլն: Այս քրեղանների մեկ այլ տարրերակ են կազմում ռաց վարդագույն հարդարված մակերեսով, փոքր-ինչ փոփած կեղերով, քիչ կլորացող շուրթով, անզարդ, իսկ մեկ դեպքում իրանն ու շուրթը հատիկներով զարդարված ամանները (աղ. LIV, 17-19): Պայմանականորեն այս խմբում ենք դասում նաև ձեռքով պատրաստված կոպիտ ամանը, որն

*Պեղումները *ԼՊետրոսյանի*, չիրատարակված նյութեր:

իրանի ձևով նմանվում է վերը նկարագրվածներին (աղ. LIV, 23): Արանց զուգահեռները հայտնի են ըրոնգի և երկաթի դարաշրջաններին պատկանող հուշարձաններից և չունեն որոշակի թվագրող հատկանիշներ: Քրեղանների VI տարբերակը ունի սև թույլ փայլեցված մակերես. փռված կողեր, շեշտակի դուրս թեքված հարթ կտրված զանգվածեղ շուրթ (սղ. LIV, 21): Այս ափսեանման քրեղանների զուգահեռները հայտնի են Աեծամորի մ.թ.ա. VIII-VII դարերին պատկանող հնոցների շերտից (*Խանգադյան Է.Վ., Սկրտչյան Կ., Պարսամյան Է.*, 1973, աղ. XV):

Քրեղանների VII տարբերակը ներկայացված է մեկ նմուշով: Այն ունի գորշ փայլեցված արտաքին և կոկիչով հղկած ներքին մակերես, ուղիղ կանգնած. դեպի ներս զուգավորվող կողեր, կտրվածքում կտցած շուրթ, լայն հատակ (աղ. LIV, 13): Սա ևս իր բազմաթիվ զուգահեռներն ունի մ.թ.ա. I հազ. սկզբով թվագրվող հուշարձաններում՝ Արթիկում (*Жачатрян Т.С.*, 1975, էջ 252, եկ. 61). Կարմիր-րուրում (*Եսայան Ս.Ա.*, 1972, աղ. XII), Իջևանում (*Есаян С.А.*, 1976, էջ 178, սղ. 125) և այլուր: Նկատենք, որ քրեղանների մեծ մասը ձևով կոկեում է նախորդ՝ ուշ բրոնզեդարյան քրեղանների ու թասերի ձևերը. տարրերվելով դրանցից թույլ սև և գորշ գույնով ու փայլանախշերի գրեթե լրիվ բացակայությամբ, հանգամանք, որը բնորոշ է վաղ երկաթի ժամանակաշրջանի խեցեղենին:

Չավաթ - ունի թույլ սև փայլեցված արտաքին մակերես. երկթեք ուռուցիկ իրան, թեթևակի դուրս թեքված կլորացող շուրթի պսակ և հարթ, լայն հատակ: Իրանի ուռուցիկ մասում առկա է օղակաձև բռնակ, որի երկու կողմերում արված են զույգ-զույգ տարված թեք ակոսներ (աղ. LIV, 22): Նման ամաններ հայտնի են Հայաստանի և Անդրկովկասի վաղ երկաթեդարյան հուշարձաններում, նույն Շիրակավանի դամբարաններում, Ոսկեհասկում (*Петросян Л.А.*, 1989, աղ. 67, 17), Թեյշերախինիում (*Мартиросян А.А.*, 1961, էջ 58, նկ. 26), Թրիալեթիում (*Менабдзе М., Давлянидзе К.О.*, 1968, աղ. I, 14), Աարի-թեփեում (*Наряманов И.Г., Халилов Д.*, 1962, էջ 49, աղ. 255, սղ.8), Մինգեչաուրում (*Аслянов Г.М., Вацдов Р.М., Ионе И.*, 1959, աղ. 256), Բաբաղերվիչում (*Алиев В.Г.*, էջ 111, սղ. 23) և այլուր:

Շիրակավանի II պեղավայրից հայտնաբերված է և բաժակ: Այն իրենից ներկայացնում է վարդագույն, հարդարված մակերեսով, դեպի շուրթը լայնացող կողերով, սրված շուրթով: հարթ հատակով անոթ (աղ. LIII, 8): Շուրթի մոտ առկա է օղակաձև անցքով բռնակ, իսկ շուրթի տակ, կտրելու եղանակով արված է հորիզոնական զիգ-զագաձև գոտի:

Սափորներ - ներկայացված են երկու օրինակով: Դրանցից մեկը գորշ փայլեցված արտաքին մակերեսով անոթի վիզ է (աղ. LV, 11), իսկ մյուսը սև և մուգ դարչնագույն փայլեցված մակերեսով վզի և ուսամասի բեկոր է (աղ. LV, 6): Վերջինիս ուսերի վերին մասում արված են հորիզոնական լայն ակոսագոտիներ, իսկ ստորին հատվածը զարդարված է կտրելու եղանակով արված զարդապատվերներով: Ներկայացված սափորները իրենց ձևերով ընդհանրապես նման են Հայաստանի մ.թ.ա. II հազարամյակի վերջով և I հազ. սկզբով թվագրվող հուշարձաններից հայտնաբերվածներին: Այդ են ապացուցում նաև Շիրակավանի երկրորդ սափորի զարդանախշման ձևերն ու եղանակները.

որոնց նմանները հայտնի են նշված ժամանակաշրջանին պատկանող և այլ հուշարձաններից:

Խնոցիներ- ներկայացված են բազմաթիվ բեկորներով: Դրանք ունեն գորշ հարդարված արտաքին և անհարթ ներքին մակերեսներ (աղ. LV, 8): Սրանց զուգահեռները ևս հայտնի են Հայաստանի և Անդրկովկասի մթա. II հազարամյակի վերջին և հետագա ժամանակաշրջաններին պատկանող գրեթե բոլոր հուշարձաններում և չունեն որոշակի թվագրող հասկանիչներ: Ուսումնասիրված խնոցիներից բացի Շիրակավանի II պեղավայրում հայտնաբերվել են նաև անորոշ ձևի կավամանների բազմաթիվ բեկորներ, որոնց մի մասը հետաքրքիր է զարդանախշման եղանակներով ու ձևերով: Դրանցից մեկը սև փայլեցված մակերեսով խեցանոթի ռեկոր է, որի արտաքին մակերեսը զարդարված է կտրելու եղանակով արված, ալիքաձև զծերից կազմած, իրար մեջ հագած սուր, դեպի հատակը ուղղված անկյուններով (աղ. LV, 4): Նույն եղանակով արված եռանկյունաձև, զարդերը ևս խորթ չեն Հայաստանի մթա. II հազարամյակի վերջի և I հազ. սկզբի մշակույթին: Դրանք հայտնի են Մեծամորում (*Խանգաղյան Է.Վ., Սկրտչյան Կ., Պարսամյան Է.*, 1973, էջ 40, նկ. 50), Էլառում (*Խանգաղյան Է.Վ.*, 1979, աղ. XIX, 5), Կարմիր-բլուրում (*Եսայան Ս.Ս.*, 1972, աղ. VIII), Լակարաշենում (*Մարտիրոսյան Ա.Ա.*, 1964, էջ 206, նկ. 80): Սյուս սև փայլեցված բեկորը զարդարված է եռանկյունաձև դաջվածքներով (աղ. LV, 3): Նշենք, որ նման զարդանախշերը բնորոշ են ուշ բրոնզի դարաշրջանին, որոնք ավանդաբար, սակայն սակավ քանակությամբ հանդիպում են նաև մ.թ.ա. II հազ. վերջ - I հազ. սկզբում և հայտնի են Լոռի-բերդից (*Դեբեձյան Ս.Ա.*, 1981, աղ. XIV), Ղմշկուտից (*Եսայան Ս.Ա.*, 1976, էջ 119, աղ. 957) և այլ հնավայրերից:

Սաք- պատրաստված է խոշորահատիկ ավազախառն կավից: Ունի գորշ և դարչնագույն եարդարված մակերեսներ, ուղղահայաց կողեր, հարթ հատակ: Հարթ կտրած շուրթը զարդարված է կրի հանվածքներով (աղ. LV, 2): Ամանը կրակի վիա երկար լինելու պատճառով խիստ կարմրած և մրտված է: Աաջերի հնագույն օրինակները հայտնի են դեռևս էնեոլիթյան հուշարձաններից ու հարատևում են մինչև երկաթի դարաշրջանը. հայտնի են Քեթից (*Սեդրոսյան Ա.Ա.*, 1989, աղ. 19, 8,9), Կարմիր բլուրից (*Եսայան Ս.Ս.*, 1972, աղ. XL), Լեծամորից (*Խանգաղյան Է.Վ., Կ., Սկրտչյան Կ., Պարսամյան Է.* 1973, աղ. XXI) և այլ եուշարձաններից:

Բահանման իր - խոշորահատիկ ավազախառն կավից պատրաստված, գորշ հարդարված մակերեսներով իր է, որն ունի խողովակաձև կրթառ (աղ. LV, 1): Այս գործիքը եավանաբար օգտագործվել է մոխիրը օջախից հեռացնելու, կրակը շարժական օջախ տեղափոխելու կամ կրակը միջից շիկացած առաբկաները հանելու նպատակներով:

Շիրակավանի II պեղավայրից հայտնաբերված կավակերտ նյութերի շարքում հետաքրքիր է նաև խոշորահատիկ ավազախառն կավից պատրաստված, բազմանիստ իբանով, շրջանաձև յայնացող հիմքով իրը, որի վերին մասը կտրված է: Նրա մի կողի վիա կտրելու եղանակով արված են եղևնաձև զաբղեր (աղ. LV, 10): Իրի վերին մասը կրարված լինելու պատճառով դժվար է պատկերացնել նրա իբական տեսքը:

Թվում է, որ այն հանդիսացել է որևէ արձանիկո ուտք կամ ինչ-որ անոթի հենակ: Առանձնակն կարևոր է աջակողմյան I շինության արևմտյան պատին կից սղորանոցում հայտնաբերված աուֆ քարից պատրաստված կաղապարի մի փեղկի թեկորը, որի մեջ ձուլվել է վեր ռարձրացող ուսերով և ուղիղ կոթառով հարթ տապարիկ: Կաղապարի մյուս երեսին արված են երեք, իսկ կողերին՝ մեկական ակոսներ (աղ. LII, 13): Ակիզք առնելով վաղ ըրոնգի դարաշրջանում, հարթ տապարիկները իրենց հետագա զարգացումն են ապրում մ.թ.ա. II հազ.: Շիրակավանի հարթ տապարիկի ձևը պատկանում է Հայաստանում և Անդրկովկասում ուշ ըրոնգի և վաղ երկաթի դարաշրջանում լայնորեն տարածված տեսակին, որը ռաժանվում է մի քանի տարրերակների (*Խնկիկյան Օ.Ա.*, 1977, էջ 31-32): Շիրակավանի օրինակը համապատասխանում է ուշ ըրոնգ - վաղ երկաթեդարյան նմուշներին, որպիսիք հայտնի են Հայաստանի և Անդրկովկասի մ.թ.ա. XII-VIII դդ. թվագրվալ հուշարձաններում Գլումրիում (*Մարտիրոսյան Ա.Ա.*, 1964, էջ 123, նկ. 49), Վանաձորում (*Մարտիրոսյան Ա.Ա.*, 1964, էջ 142, նկ. 59, *Մարտիրոսյան Դ.Ա.*, 1969, աղ. XI, նկ 24: *Վարախանյան Գ.Դ.*, 1976, էջ 68, աղ. 1), Գետարեկ-Կալաքենդում (*Ивановский А.А.*, 1911, նկ. 6, աղ. XVI, 7) և այլուր:

Այսպիսով, Շիրակավանի ընակատեղիի II պեղսվայրից հայտնաբերված նյութական մշակույթի ուսումնասիրությանի պարզ է դառնում, որ դրանք մի կողմից պահպանելով նախորդ փուլի ավանդական ձևերը, դրսևորում են և նոր ձեեր ու տեսակներ (սափորներ, գավաթներ), որոնք ընորոշ են դառնում հետագա դարաշրջաններում: Հաշվի առնելով այս հանգամանքը, ինչուեև սափորների, գավաթների, Շիրակին այնքան ընորոշ իրանի ուռուցիկ մասում արված երկկանթ կճուճների ռացակայությունը, երկաթ գործիքների ու զենքերի սակավությունը, տվյալ շերտը թվագրում ենք մ.թ.ա. XIII դ. վերջ XII դդ.:

Գ. Շելտագյական փոսորակ (պեղ՝ Ռ.Մ.Թորոսյան) - հուշարձանի շերտագրությունը, թվագրությանն առնչվող հարցեր պարզելու նպատակով, 1977թ. դարավանդի հարավահայաց լանջի կենտրոնական մասում պեղվեց 8x4մ2 տարածք ընդգրկող հատված: Մշակութային նստվածքների հզորությունն այստեղ կազմում էր 2.2մ: Այս խորության մեջ ռացվեց իրար հաջորդող 3 շինարարական շերտ, որոնցից վերինը ծածկված էր դարավանդի լանջերից ցած սահած հող ու քարից կազմված շուրջ 60սմ հզորություն ունեցող շերտով, դրանից ցած մշակութային շերտերն էին: Ատորին՝ առաջին շիրտում (խոր. 1.8-2.2մ), ռացվեցին ինչ-որ շինության փլատակներ: Այդ կառույցի հողաշեն հատակի կազմված էր մայր հողի վրա փոկված, 2-3սմ հաստություն ունեցող դեղնավուն շերտով, Այս տովանված և ամրացված շերտը հյուսիսային կեսում նատած էր մայր հողի վրա, այսինքն՝ լանջի կտրված, հարթեցված մակերեսին, իսկ հարավային հատվածում՝ մանր քարերից ու հողալիցքից կազմված արհեստական հարթակին: Այս հատակի վրա, փոսորակի արևելյան կեսում, ռացվեց հյուսիս-հարավ ձգվեղ, մանր քարերով շարված կոր պատի, 10-20սմ ռարձրություն և 1.3մ երկարություն ունեցող հատված: Այս պատի մնացած մասը ավերվել էր վերին շիրտի հորի սլատրասաման ժամանակ: Պատի արևելյան կողմում հայտնաբերվեցին նավակաձև առողիթի և խեցանոթների թեկորներ: Ինչ վերարերում է հորին (տրամագիծը՝

1.15) ապա այն հատակի մեջ խորանում էր 15-20սմ: Այստեղ հայտնաբերվեցին մանր ու խոշոր եղջերավոր կենդանիների ոսկորներ, սև ու գորշ գույնի. թույլ փայլեցված մակերեսներով ամանների բեկորներ և վանակատի ցլեպներ: Հավանաբար այս կառույցը բակ կամ օժանդակ բաց տարածք է հանդիսացել: Ատորին շերտից հայտնաբերված սակավաթիվ նյութերը ներկայացված են գորշ կամ սև, թույլ փայլեցված մակերես ունեցող սափորների, կճուճների, թասերի և այլ ամանների ռեկորներով, որոնք առանձին դեպքերում զարդարված են ակոսագոտիներով, հատիկաշարերով, խազված եռանկյունիներով, փայլագծերով,

Կճուճներ - ունեն դուրս ճկված, կլորացող շուրթեր: Անոթների ուսերը, երբեմն և շուրթի ներքին մակերեսը փայլեցված են (աղ. LVI, 1-5): Անոթների այս տեսակի գուգահեռները բազմաթիվ են վաղ երկաթեդարյան հուշարձաններում (Կարմիր-բլուրի նախաուրարտական շերտ, Մեծամոր, էլաո և այլն):

Թասեր և քրեղաններ - մեկն ուղղահայաց կողով, դուրս ճկված շուրթով, ակոսագոտիներով զարդարված քրեղան է (աղ. LVI, 6): Ամաններից մյուս երկուսն ունեն կլորացող շուրթ և թեք իրան, որը հորիզոնական ակոսներով է զարդարված (աղ. LVI, 7-8): Արանց գուգահեռներն են Կարմիր-բլուրի նախաուրարտական շերտի II խմբի մուշկները և, ինչպես կոեսնենք ստորև. հայտնի են Շիրակավանի մ.թ.ա. XI-IXդ թվագրվող դամբարաններից: Բեկորներից մյուսը զարդարված է թեք մատնեքով (աղ. LVI, 9), որի գուգահեռները հայտնի են Մեծամորի «հրդեհված» շերտից, տաճարական համալիրից և եամաժամանակյա դամբարաններից (*Խանգաղյան է.Վ., Վ., Սկրտչյան Վ., Պարսամյան է., 1973, էջ 117, 126, 176, նկ.118, 124, 125, 165*), էլառից (*Խանգաղյան է., 1979, էջ 83, նկ.116*), Կարմիր-բլուրի նախաուրարտական շերտից, Սուխաննաթ-թափայից, Քեթիից և բազմաթիվ այլ հուշարձաններից (*Եսայն Շ.Ա., 1976, էջ 140, աղ. 109: Եսայան Ս.Ա., 1967, էջ 37, տախտ. XIII, 17, 18, XIV, 1*):

Բեկորներից մյուսը պատկանում է գնդաձև, իրանով և լայն, հարթ մակերես ունեցող շուրթով ամանի, որի սև մակերեսը թույլ փայլեցրած է (աղ. LVI, 16): Նման խեցանոթներ հայտնի են Մեծամորի № 5 դամբարանից (*Խանգաղյան է., Սկրտչյան Վ., Պարսամյան է., 1973, աղ. XXXVIII*), Շիրակավանի II պեղավայրից. Խուրջին-հողերից (*Եսայն Շ.Ա., 1976, էջ 112, 114, աղ. 91, 92, 2, 15*) և այլ հուշարձաններից, այդ անոթները հաճախ զարդարված են երկոռաչափական պատկերներով, կենդանակերպ հավելադիր ծեփվածքներով: Նման խեցանոթ հայտնի է և վաղ երկաթի դարաշրջանին պատկանող Թրեյիի № 12 դամբարանից (*Աբրամովսկայա Ք., 1978, աղ. XXVIII*):

Շերտագրական փոսորակի նույն հորիզոնից հայտնաբերված մմուշներից ուշագրավ է նաև գորշ գույնի խեցու ռեկորը, որը զարդարված է հատիկաշար հավելադիր գոտիով, ուղղագիծ հորիզոնական ակոսով ու դրանց միջև տարված ալիքաձև ակոսների երեք խմբով (աղ. LVI, 11): Նման զարդապատկերով խեցեղենը Հայաստանի մ.թ.ա. II հազ. վերջի և I հազ. սկզբի հուշարձաններում լայն տարածում ունեցող նյութերից է: Այդպիսիք առկա են էլառի դամբարանադաշտից, մ.թ.ա. X-IXդ. թվագրվող կճուճներից մեկի (*Խանգաղյան է.Վ., 1979, նկ. 118, էջ 84-85 աղ. XVII, 5*) ու Ք, 3

փոստրակոց գտնված կարասի բեկորի վրա, Մեծամորից (*Խանգաղյան Է. Վ., Սկրտչյան Կ., Պարսամյան Է., 1973, էջ 39, նկ.5*). Իսկ Դվրնում հավելադիր գտնվում և ալիքածն ակոսով զարդարուն խեցին հայտնի է պաշտամունքային կառույցների ու արհեստանոցների շերտերում (*Կուշնարեա Կ.Մ., 1977, ադ. XIX, 2*): Հարկ է նկատել, որ Կարմիր-բլուրի նախաուրարտական շերտում և այլ վայրերում նման խեցեղենը ուղեկցվում է ուշ բրոնզի և վաղ երկաթի ժամանակաշրջանում լայն տարածում գտած, բեկյալ գծերով լցված եռանկյունաձև, պատկերներ կրող խեցանոթներով (*Մարտիրոսյան Ա.Ա., 1964, էջ 51-52*): Բերված զուգահեռների հիման վրա, Շիրակավանի հետազոտված նյութերը նույնպես թվագրում ենք մ.թ.ա. II հազ. վերջ - I հազ. սկիզբ ընկած ժամանակաշրջանով:

Վաղ երկաթի դարաշրջանի խեցանոթների նմուշների շարքը Շիրակավանի ստուգողական փոստրակի ստորին հորիզոնում համալրվում է սև, արտաքինից փայլեցված մակերես ունեցող բեկորով, որը զարդարված է եռանկյունաձև զարդապատկերով: Ջարդանախշը ստացված է կտրելու եղանակով (ադ. LVII, 12): Ջարդանախշի ստացման երկու եղանակների համառոտումը այս նմուշի վրա, ինչպես ցույց են տալիս ստորև բերվող զուգահեռները, բնորոշ է ուշ բրոնզի վերջի և վաղ երկաթի դարաշրջաններին: Նման եղանակներով հորինված եռանկյունաձև զարդապատկերներ ունեն Մեծամորի «հրդեհված» շերտի, նույն հուշարձանի № 2 դամբարանի (*Խանգաղյան Է.Վ., Սկրտչյան Կ., Պարսամյան Է., 1973, էջ 42, նկ. 57, տախտ. XXXV2*), Դիլիջանի կենտրոնական թաղամասում գտնված, մ.թ.ա. II հազ. վերջով թվագրվող բազմաթիվ անոթները (*Եսայան Ս.Ա., Հովհաննիսյան Հ.Ա., 1969, տախտ. V, նկ. 8*), Էջմիածնի նախկին թանգարանից ՀԱՊԹ հանձնված սափորը (*Եսայան Ս.Ա., 1964, հատ. I, էջ 19, տախ. V, նկ.1*), Կարմիր-բլուրի նախաուրարտական շերտից և № 4, 5 դամբարաններից գտնված խեցանոթներից մի քանիսը: Դրանք թվագրված են մ.թ.ա. IX-VIII դդ. (*Մարտիրոսյան Ա.Ա., 1964, էջ 59*): Գծերով լցված եռանկյունիներով զարդարված խեցանոթներ հայտնաբերվել են և Շիրակավանի ուշ բրոնզի և վաղ երկաթի դարաշրջանին պատկանող դամբարաններից: Այդպիսիք հայտնի են և Ղազախ քաղաքի մոտ գտնվող Բարա-ղերվրշ հնավայրի IV-V բլուրների վրա տեղադրված, ուշ բրոնզի և վաղ երկաթի ժամանակաշրջանին պատկանող շերտերում (*Ալևեյ Բ.Դ., 1971, էջ 111, ադ. II, նկ. 1*):

Քննարկվող խեցեղենի խումբը համալրվում է հաստակող, գորշ և սև, երբեմն նաև կարմիր խեցեղենի թեկորներով, որոնց մակերեսները զարդարված են մատնեքով (ադ. LVI, 10), ակոսագոտիներով, ինչպես և վայլեցմամբ արված, վերից-վար իջնող գծազարդերով (ադ. LVI, 14, 15):

Այսպիսով, Շիրակավանի ստուգողական փոստրակի ստորին հորիզոնից (1,8-2,2մ խորություն) գտնված խեցեղենը իր մի քանի հատկանիշներով սերտորեն կապվում է Հայաստանի մ.թ.ա. II հազ. վերջ - I հազ. սկզբով թվագրվող հուշարձաններից հայտնաբերված նմուշների հետ և առանձնապես չի տարբերվում դրանցից, որի հիման վրա և, փոստրակ ստորին շինարարական շերտը թվագրում ենք նույն ժամանակաշրջանով:

II շինարարական շերտի (հզորությունը՝ 0.8մ) հատակը նախորդի նման պատ-բաստված էր ղեղնավուն կավաշաղախով և շքապատող միջավայրում առանձնա-նում էր տոփանված վրձակում: Հատակը փոսորակի արևմտյան կեսում արևելք-արևմուտք ձգվող միաշար քարաշեն, 2.60մ երկարություն, 30սմ բարձրություն ու 30-40սմ հաստություն ունեցող պատով բաժանվում էր երկու մասի: Պատի արևելյան ծայրը ավերվել էր ուշ ժամանակներում վտրված. շուրջ 1մ տրամագիծ ունեցող հորի շինաբարության հետևանքով: Այս հատակից քիչ բարձր (մոտ 20սմ) բացվեցին մեկ այլ շինության փլատակներ, որոնք փոսորակի արևելյան կեսի ողջ մակերեսը ծածկել էին խոշոր ու միջին մեծության անկանոն քափված քարերով: Քարակույսի մաքրումից հետո պարզվեց, որ այստեղ գործ ունենք դարձյալ արևելք-արևմուտք ձգված, ազատ կանգնած միաշար պատի հետ, որը հաջորդ շինության կառուցման ժամանակ ավոր-վել էր: Պատի հյուսիսային կողմում, դրան կից, հայտնաբերվեց հատակի մեջ փոքր խորության վրա լցված մոխրաշերտով և կողերը մբուտված քարերով շարված տնտե-սական օջախ, հայտնաբերվեցին և նավակաձև սաղորիքների բեկորներ, ոսկիե հերուն (աղ. LVI, 18), վանակասի ցլեպներ և խեցեղեն արտադրանքի բեկորներ:

Նույն հորիզոնի վրա, փոսորակի հարավային կողմի կտրվածքի կենտրոնական մասում, բացվեց վերոհիշյալ պատին ուղղահայաց, հյուսիս-հարավ ուղղությամբ դրված, մանր քարաբեկորներով շարված պատի մի հատված, որը փոսորակի մեջ ձգվում էր 1,2մ և ուներ 30սմ բարձրություն ու նույնքան հաստություն: Այսպիսով, փոսորակի 100-180սմ խորության մեջ առկա էին իրար հաջորդող երկու շինությունների փլատակներ, որոնցից ստորինը թույլ պատերով, հավանաբար ժամանակավոր օժանդակ շինության մնացորդ էր, իսկ վերինը՝ բնակելի կառույցի: Վերջինիս օգափն են խոսում օջախի առկայությունը և կենցաղային իրերը: Արանք չնայած գտնվում են տարբեր խորությունների վրա, սակայն ըստ էության ժամանակագրական տա-բերություններ չեն դրսևորում, որը և նպատակահարմար է դաբձնում դրանցում հայտ-նաբերված նյութերը միասին ներկայացնելը:

Հավաքված հնագիտական իրերի ժողովածուն (փոսորակի 100-180սմ խորությու-նից) բաղկացած է կճուճների, քրեղանների բեկորներից: Հայտնաբերված խեցեղենի համար եատկանշական են սև ու գորշ փայլեցված կամ անփայլ մակերեսները, որոնք զարդարված են մ.թ.ա. I հազ. սկզբին բնորոշ գարդարանքներով: Արանք ուղեկցվում են նաև կարմիր կամ գունաթափ կարմիր փայլեցված և անփայլ մակերեսներով խեց-անոթների մի քանի բեկորներով:

Փոսորակի այս հորիզոնում գտնված կճուճների թվում ուշագրավ է գորշ գույնի, լուսած մակերեսով շուրթի ռեկորը, որը կտրվածքում, ներսի կողմից աստիճանաձև հանվածք ունի (աղ. LVI, 20), ինչը նախկենից եկող ավանդույթների շարունակու-թյունն է հանդիսանում: Խեցեղեն առարկաների այս խմբի մուշներից են նաև սև ան-փայլ մակերեսներով, դուրս ճկված շուրթով կճուճները (աղ. LVI, 21,22), որոնք շուրթերի ներքին մակերեսները հղկված և սև փայլեցված են: Դրանցից մեկի ուսերը զարդար-ված են դրոշմմամբ ստացված եռանկյունաձև գարդերով (աղ. LVI, 21), որոնք կոկնում են II պեղավայրից հայտնաբերվածներին: Այդ կավանոթները ուղեկցվում են հասա-

րակ դարչնագույն կամ գորշ մրոտված մակերեսներով, ուռուցիկ իբան ունեցող կճուճներով, որոնցից մեկի հատակը զարդարված է հատիկաշարով (աղ. LVI, 23,26): Նման ինքնանոթները Հայաստանի և Անդրկովկասի ուշ բրոնզի ու երկաթի դարաշրջանների հնագիտական հավաքածուներում սովորական են ե. որպես կոնցադում լայն կորառուքյուն ունեցող խոհանոցային անոթներ, գոյատևածան երկար ժամանակաշրջան են ընդգրկում:

Խեցեղեն արտադրանքի մյուս տեսակը կլորացող իրանով, դուրս թեքված շուրթով, գորշ և կարմիր գույնի քրեղաններն են: Սրանցից ուշագրավ է կարմիր գույնի ամանի բեկորը, որի իրանի վերին մասում առկա է հորիզոնական ակոսագոտի (աղ. LVI, 25): Քրեղանների մյուս խումբն են կազմում երկթեք իրանով, դուրս թեքված շուրթով օրինակները (աղ. LVI, 24,28): Դրանցից մեկի իրանի վերին մասում արված են ներձկամաձև ստացված ուղղանկյունաձև, զարդեր (աղ. LVI, 24), որոնց նմանները հայտնի են Մեծամորի «հրդեհված» (*Խանգաղյան Է.Վ., Մկրտչյան Կ., Պարսամյան Է., 1973, աղ. IX, նկ. 5*), Կարմիր-բլուրի նախաուրարտական շերտից № 3 (1956թ.) դամբարանից (*Մարտիրոսյան Ա.Ա., 1964, էջ 65, նկ. 29, վ*), Մակարաշենից (*Մարտիրոսյան Ա.Ա., 1964, նկ. 59, 9, 79ա*) և այլ վայրերից: Բերված զուգահեռները թույլ են տալիս II շինարարական շերտը թվագրել մ.թ.ա. I եազ. սկզբով:

III. շինարարական շերտ - ընդգրկում է փոսորակո 0.6-1մ խորությունը: Այստեղ հայտնաբերված են իրար զուգահեռ, հյուսիս-հարավ ձգվող երկու միաշար պատեր, որոնք ընդգրկում են շուրջ 3.5մ² տարածություն ունեցող հատակ. Հատակի և պատերի, դեպի հարավ ձգվածության սահմանը, լանջի թեքության պատճառով, պահպանված չէր: Այս փյառակները ծածկված էին լանջի վերին մակերեսից ցած սահած, 60սմ հզորություն ունեցող ջրաբերուկային հողաշերտով, Այս շերտի հատակը, ի տարբերություն նախորդի, վատ էր պահպանված: Պատերից դուրս մնացած տարածության վրա շինության հետքեր չնկատվեցին: Այս հատակի վրա, 60-100սմ խորությունից հավաքվեցին հատիկազարդ և ակոսազարդ բեկորներ, սև ու գորշ փայլեցված կավանոթների նմուշներ, կենդանու խաղոսկոցի պատրաստված երկու կախիկ. ջնարակված, գլանաձև, փորագիր եղանաձև զարդով կնիք- ուլունք և ինքնանոթի բեկորից պատրաստված սկավառակաձև իր:

Հայտնաբերված նմուշներից առանձնանում են անփայլ մակերեսներով լայնաբերան կճուճները, որոնց իրանները զարդարված են եատիկաշարով ու հորիզոնական ակոսներով (աղ. LVI. 30,33,33,38): Կճուճների այս տեսակը մ.թ.ա. I հազ. սկզբի տարածված խեցեղենի օրինակներից է, որը մեծ մասամբ հանդես է գալիս մրապատ մակերեսներով, Արանցից մի քանիսը զարդարված են ուղղազիծ և ալիքաձև հորիզոնական ակոսներով (աղ. LVI, 35,36): Ուշադրության է արժանի մասնավորապես նկ. 36 զարդը, որը հիշեցնում է կլորացող գագաթով սեպ: Կավամանի մեկ այլ բեկոր զարդարված է հավելադիր գոտիով և ալիքազծով (աղ. LVI, 37): Հավելադիր գոտիներով ու ալիքաձև ակոսազարդերով ինքնանոթները Հայաստանի եամածամանակյա հուշարձաններում լայն տարածում ունեցողներից են: Դրանցից մեծ քանակությամբ հայտնի են Մեծամորի «հնոցների» շերտում (*Խանգաղյան Է.Վ.,*

Պարսամյան Է., 1973, աղ. XIII նկ. 5-7), Դարանի ամիոցի P, 3 փոստրակում (*Խանգաղյան Է.Վ.*, 1979, նկ.118), Կարմիր ռլուրի նախաուրարտական շերտում (*Մարտիրոսյան Ա.Ա.*, 1964, նկ. 73, 4), Դվրնի մեհյաններից հայտնաբերված խեցանմուշներում (*Կուշնարեա Կ.Մ.*, 1977, աղ. XIX, 2) և այլուր: Նշենք, որ պարանաձև զարդ ունեն և Դվրնի մեհյանների կավակերտ տախտակների ելունդավոր զարդապատկերները (*Կուշնարեա Կ.Մ.*, 1977, նկ. 18, 19, 25) և համաժամանակյա վաղեմուքյուն ունեցող, Մեծամորի հնավայրում պատահական հայտնաբերված կավե մարդակերպ արձանիկի առանձին մանրատնասները (*Խանգաղյան Է.Վ., Սկրտչյան Կ., Պարսամյան Է.*, 1973, էջ 139, նկ. 142): Նշված հուշարձանները թվագրված են մ.թ.ա. X-VIII դդ:

Փոստրակո վերին շինարարական շերտից գտնված հետաքրքիր զարդարանք կողո բեկորներից է նաև աղ. LVI, 39: Սա գունաթափ-դարչնագույն և սև գույնի մակերեսով: ճևի խեցանոթի մաս է, որը զարդարված է ներձկված ալիքագծերով եզերված եռանկյունաձև պատկերով: Եռանկյան ներսը լցված է ռարակ, ոչ խորր ալիքաձև ակոսների ուղղահայաց դերքով անցնող ժապավեններով: Ալիքաձև գծախմբերով լցված եռանկյունաձև զարդամուտիվը մթա. I հազ. սկզբի խեցեղենի վրա հանդես է գալիս տարրեր տեսքով: Մեծամորի II շերտի երկու կավամանների վրա այն դրսևորվում է մի դեպքում հորիզոնական դիրքով տարված. մասում ուղղահայաց (*Խանգաղյան Է.Վ., Սկրտչյան Կ., Պարսամյան Է.*, 1973, էջ 40, նկ. 50-51): Մեր նմուշի վրա երկու տեսակի գծախմբերը համատեղված են միևնույն եռանկյան մեջ: Ալիքաձև գծերով լցված եռանկյունիները հայտնի են նաև Դարանի ամիոցից և թվագրվում են մ.թ.ա. X-VIIIդդ. (*Խանգաղյան Է.Վ.*, 1979, աղ. XIX, նկ. 4):

Շիրակավանում, ներկայացվող հորիզոնից գտնված հետաքրքիր և շերտի թվագրմանը նպաստող հատկանիշով օժտված նմուշ է նաև աղ. LIV, 40 բեկորը: Սա ունի փայլեցված արտաքին մակերես, որը զարդարված է թեք մատնեքով և կամարաձև ներձկված զարդանախշով, այն անջատված է հորիզոնական ակոսով: Տարատեսակ կավամանների զարդարման այս եղանակը և ձևը բնորոշ է Հայաստանի մ.թ.ա. I հազ. I քառորդի մշակույթին: Տեխնիկական նույն հնարանքով են զարդարված Մեծամորի № 3 դամիարանի ափսեանման կավամանը, Դարանի ամիոցի զարդարուն հատակով ափսեն, Դվրնի արհեստանոցների ու պաշտամունքային շինություններից գտնված երկկոնիկ և սովորական իրաններ ունեցող խեցանոթները (*Կուշնարեա Կ.Մ.*, 1977, էջ 24, նկ. 32) և այլն: Մեծամորում նմանատիպ անոթներ գտնված են նաև «իրդեհված» շերտում (*Խանգաղյան Է.Վ., Սկրտչյան Կ., Պարսամյան Է.*, 1973, աղ. X, նկ. 2): Վաղ երկաթի դարաշրջանում, ներգծված կոսաօղակների մոտիվը կավամանների վրա է դրվում մակերեսի փայլաշերտը քերելու եղանակով: Այս եղանակով է զարդարված, օրինակ, Մեծամորի «իրդեհված» II շերտից գտնված սև փայլեցված լայնարերան կավամանը (*Խանգաղյան Է.Վ., Սկրտչյան Կ., Պարսամյան Է.*, 1973, էջ 40, նկ. 62) և Դվրնի մոտ, Հնարերդ և Նորաշեն գյուղերի միջև Է.Խանգաղյանի պեղած դամիարանի խեցանոթներից մեկը (*Կուշնարեա Կ.Մ.*, 1977, աղ. XXIX, 5): Ներձկված կամ ակոսազիծ կիսաօղակները առկա են Մեծամորի

II և III շերտերում (*Խանզադյան Է., Մկրտչյան Կ., Պարսամյան Է., 1973. աղ. IX, նկ. 7, աղ. X, նկ. 2*) և այլուր: Այսպիսով ներձկված մատնեքներով, կոսաօղակներով հորիզոնական ակոսագծերով զարդարուն խեցեղենը, որը ընդհանուր է հետազոտվող ժամանակաշրջանի համար. ինչպես և մյուս նմուշները. թույլ են տալիս Շիրակավանի նյութերը թվագրել նշված ժամանակաշրջանով: Տրված թվագրությանը չի հակասում «մածուկից» պատրաստված գլանաձև ուլունքը, որը գոյատևած լայն ժամանակաշրջան է ընդգրկում (մանրամասները տես *Փիլիպոսյան Ա., 1998*):

Այսպիսով, շերտագրական փոստրակում 2.2մ խորության մեջ առկա են մոտավորապես հավասար հզորություն ունեցող երեք շինարարական շերտեր, որոնցից հայտնարերված խեցանոթների և այլ առարկաների համադրությունների հիման վրա, ստորին շերտը թվագրվում է մ.թ.ա. XI - Xդդ., իսկ վերին երկուսը՝ մ.թ.ա. X-VIII դդ.:

2. ՄԹԱ. XI - IX ԴԴ. ԴԱՄՔԱՐԱՆՆԵՐԸ (պեղ. Ռ. Թոռոսյան, Օ. Խնկիկյան, Լ. Պետրոսյան)

Ջրաղեցնում են I դամբարանադաշտի հարավային, հարավ-արևելյան ու II դամբարանադաշտի արևելյան հատվածները: Այս դամբարանները ևս, ինչպես և ուշորոնգեղարյանները, տարրեր փուլերի են պատկանում: Համեմատարար վաղ են I դամբարանադաշտի հարավ-արևելյան և II դամբարանադաշտի նշված մասում գտնվողները: Դամբարանների այս խումբը ևս ծածկված է նույն՝ ցածր դամբարանաթմբերով: Սրանցից պեղվեցին ինը:

Դամբարան № 172 (3-80թ.) - գտնվում էր II դամբարանադաշտում: Երկու սալով ծածկված դամբարանախցի (չափ.՝ 2x0.8x0.9մ, ուղղութ.՝ արևելք-արևմուտք) հյուսիսային և հարավային պատերը քարաշար էին, իսկ արևելյանն ու արևմտյանը՝ մայր հողի կտրվածքն էր հանդիսանում: Այստեղ հայտնարերվեցին մարդու կոնքոսկո ու մի քանի կողոսկո: Վերջիններիս մոտ ընկած էին դանակի շեղր. որոնգե ապարանջան, սառնդիոնե երկու ուլունք և խոհանոցային կճուճի մանրատված ռեկորներ, որոնք ամրողջացնել չհաջողվեց (աղ. LVII, 1-3):

Դամբարան № 98 (11-81թ.) - II դամբարանադաշտի եյուսիսային մասում գտնվող այս դամբարանախուցը սալարկղ էր (չափ.՝ 1.6x1.3x1մ, ուղղութ.՝ հյուսիս-արևելքից եարավ-արևմուտք): Վերջինիս եարավային և հյուսիսային պատերը կազմված էին մեկական, իսկ կողայինները՝ երկուական սալերից: Դամբարանախցի հյուսիս-արևմուտյան մասում հայտնարերվեցին կճուճ և երեք քրեղան, որոնցից մեկը ներկայացված էր երեք ռեկորով: Կճուճի մեջ գանվեց մի քանի ոսկոր: Նյութերից վերջինը վանակատե ցլեպ էր (աղ. LVII, 4-9):

Դամբարան № 101 (14-81թ.) - նախորդից շուրջ 4մ հյուսիս գտնվող այս դամբարանախուցը (չափ՝ 0.9x0.6x0.6մ, ուղղութ՝ արևելք-արևմուտք) նույնպես սալարկղ էր և երկու սալով էր ծածկված: Դամբարանախցի արևմուտյան պատի տակ դրված էին 6 խեցանոթ, իսկ վեներոնում ռացվեց ձախ կողքի պառկած դեռահասի վատ պահպանված կմախք: Վերջինս գլխով հյուսիս-արևմուտք էր ուղղված: Կրծքա-

վանդակի մոտ ընկած էին սարդիոնից պատրաստված մթ քանի ուլունք և կենդանու առան (աղ. LIX, 9-15):

Դամբարան № 107 (20-81թ.) - գտնվում էր I դամբարանադաշտում Նոր Շիրակավանից հյուսիս-արևելք ընկած վարելահողերի մեջ, Գլումրի տանող մայրուղուց շուրջ 100-120մ արևելք: Հարավ-արևմուտք հյուսիս-արևելք ուղղվածությամբ ունեցող այս դամբարանախցի (չափ՝ 1.6x1x0.7մ) ծածկի սալերը ռացակայում էին: Դամբարանախուցը, որի երկայնական պատերը քարաշար էին. հայտնաբերվեց ջրատար խողովակի համար ռացված խրամատի կտրվածքում երևացող պատի շնորհիվ: Այս դամբարանախցում ևս կմախքը ծախ կողքի վրա էր, ռայց գլխով արևելք էր ուղղված: Թևերին հագցված էր երկու օձագլուխ ապարանջան, իսկ ծնոտի մոտ ընկած էր երկու օղ: Վերջիններիս տեղադրությունը ենթադրել է տալիս, թե դրանք ականջօղեր են եղել: Կրծքավանդակի մոտ թափված էին ծարիրից, շաղախից և սարդիոնից պատրաստված ուլունքներ: Դրանց հարևանությամբ գտնվեցին երկու շքասեղ և ծարիրից ու թրոնզից պատրաստված երկու օղ: Այս նյութերից ռացի գտնվեցին և վեց խեցանոթ, որոնցից չորսը դրված էին կմախքի մոտ՝ դամբարանախցի հատակին, իսկ երկու քրեղան՝ ուղղակի կիծքավանդակի վրա (աղ. LVIII, 1-15):

Դամբարան № 115 (28-81թ.) - գտնվում էր նախորդից շուրջ 10մ հարավ: Դամբարանախցի (չափ՝ 2.5x1.5x2մ, ուղղութ.՝ հյուսիս-հարավ) հարավային՝ քարաշար պատը թեթևակի վնասվել էր հիշատակված խրամատի փորելու ժամանակ: Քարերով էր շարված և դամբարանախցի հյուսիսային պատը, իսկ արևելյանն ու արևմտյանը՝ մայր հողի կտրվածքն էր հանդիսանում: Դամբարանախուցը լցված էր հողով ու տարրեր չափերի քարերով: որոնց մթջև, իրար խառնված վրձակում, հայտնաբերվեցին մարդկանց ու կենդանիների ոսկորներ: Տարրեր երրիզոնների վրա հայտնաբերվեցին չորս խեցանոթի ռեկորներ: Ընդ որում նույն խեցանոթի մասերը գտնվում էին և դամբարանախցի հատակին, և լիցքի մեջ, ինչը կիկին փաստում է թաղման ժամանակ խեցանոթները կտրելու և ռեկորները աստիճանաբար դամբարանախուց նետելու երևույթը, որը մ.թ.ա. I հազ. թաղման ժեսի ընդհանրապես գծերից է: Խեցանոթները ներկայացված են սափորով, երկու կճուճով ու քրեղանով: Այս նյութերից ռացի դամբարան էին դրվել և դաշույնի գոտեկապ, ապակուց և սարդիոնից պատրաստված երկու ուլունք և թրոնզյա ճակատակալի մաս (աղ. LIX, 1-8):

Դամբարան № 117 (30-81թ.) - գտնվում էր II դամբարանադաշտում և տեղադրված էր № 101 դամբարանից մոտ 5մ հարավ-արևելք: Երկու սալով ծածկված այս քարարկղի (չափ՝ 1.9x0.9x0.6մ, ուղղութ.՝ արևելք-արևմուտք) հարավային սլատի արտաքին կողմում պատրաստված էր 0.9x0.9մ չափերի հիմնահողային դամբարանախուց: Նման կառուցվածքը դամբարանին տվել էր հատակագծում հավասարակող, երկու մասից կազմված քառանկյան տեսք, որտեղ և, հյուսիս-արևմտյան անկյունում (քարարկրում) ղեռահասի գանգ գտնվեց: Դրա մոտ դրված էին կճուճ, երկու սափոր ու քրեղանի ռեկոր (աղ. LX, 1,2,4,8): Ինչ վերաբերում է հիմնահողային խցին, ապա այստեղ գտնվեցին խոշոր եղջերափոր անասունի կողոսկրեր ու վերջույթների առանձին ռեկորներ: Վերջիններիս մոտ դրված էին կճուճ, քրեղան և անկյուններում կլո-

րացող, քառանկյունի ռեբանով քրեղանի մաս: Ամանի հարթ կտրած շուրթը հատիկագարդ էր (աղ. LX, 3,5,7):

Դամբարան № 118 (31-81թ.) - նախորդից մոտ 6մ արևելք գտնվող այս փոքր սալարկղը (չափ՝ 1.2x1x0.9մ, ուղղուբ.՝ արևելք-արևմուտք) երկու սալով էր ծածկված: Դամբարանախցի կենտրոնում դրված երեք կճուճներից մեկում հայտնաբերվեցին մարդու թափոսկո և ասամ (աղ. LIX, 16-18):

Դամբարան № 119 (32-81թ.) - գտնվում էր № 118 դամբարանից մոտ 3մ հարավ-արևմուտք և ծածկված էր երկու սալով: Այս քարարկղի (չափ՝ 2x1x0.8մ, ուղղուբ.՝ արևելք-արևմուտք) եյուսիս-արևմտյան անկյունում հայտնաբերվեցին դեռահասի գանգի փշրված ոսկորներ, որոնց մոտ ընկած էին սարդիոնից պատրաստված ուլունք և բրոնզե օղ: Դամբարանախցի հարավ-արևմտյան անկյունում գտնվեցին քրեղանի թեկոր և փոքրիկ լեզվակով ավարտվող երկաթե դանակո շեղբի հիմքամաս (աղ. LX, 9-12):

Դամբարան № 121 (34-81թ.) - երկոորդ դամբարանադաշտի հարավային մասում գտնվող այս սալարկղը ծածկված էր 30-35սմ ընդհանուր ունեցող, հող ու քարից կազմված ցածր դամբարանաթմբով: Դամբարանախուցը (չափ՝ 1.7x1.1x1.5մ, ուղղուբ.՝ հյուսիս-հարավ) ծածկված էր մեկ խոշոր (չափ՝ 1.8x1.3x0.4մ ու դրա կողքին դրված առավել փոքր չափերի երկու սալով: Հետաքրքիր է այն հանգամանքը, և սա ժամանակաշրջանի դամբարանների վրա առաջին դեպքն է, որ խոշոր սալի վրա շրջանաձև, միջանցիկ անցք էր րացված: Դամբարանախցի հատակը ամբողջությամբ ծածկված էր իրար կողք-կողքի և միմյանց վրա դրված, տարրեր տեսակների խեցանոթներով: Արևմտյան պատի մոտ, խեցանոթների տակ, հայտնաբերվեցին 18 բրոնզյա նետասլաք 1 կոճակ: Խեցանոթներից մի քանիսի մեջ գտնվեցին կենդանիների ոսկորներ: Մարդու կմախքի մնացորդներ այս դամբարանում չհայտնաբերվեցին: Չդիտվեցին և դիակոգման հետքեր (աղ. LXI-LXII):

Պեղված դամբարանները, ինչպես տեսնում ենք, սալարկղեր են, քարարկղեր և քարարկղի ու եիմնաեողային դամբարանի միացում ներկայացնող կառույցներ: Այս երևույթին դժվար է միանշանակ պատասխան տալ: Կարող ենք նշել միայն, որ ինչպես առաջին, այնպես էլ երկոորդ դամբարանադաշտում գտնվել քարարկղային ու հիմնահողային դամբարանների միասնություն ներկայացնող կառույցներից հայտնաբերված նյութերը, համեմատած քարարկղերի ու սալարկղերի հետ, րացառությամբ № 121 դամբարանի, շեշտված առանձնահատկություններ չեն դրսևորում: Չեն դիտվում և ժամանակագրական տարրերություններ: Հնարավոր է, որ այդ տարբերությունները պայմանավորված լինեն ավանդարար պահպանվող ենի ու արմատավորվող նորի երկվությամբ, ինչը դիտվում է և կյուբի քննության ընթացքում:

Դաշույն - դամբարանից սոսկ ըրոնգածույլ գոտեկապն է եայտնաբերված: Վերջինս վերին մասում փոքր անցքերով զարդարված շեղանկյունաձև րացվածքով իր է (աղ. LIX, 4), որն ամրացվել է, այսպես կոչված, «սևանյան տեսակո» դաշույնի շեղրի հիմքի վրա: Դաշույնը դամբարան չի դրվել, բայց նման դաշույն շինարարական աշխատանքների ժամանակ հայտնաբերվել է Լ դամբարանադաշտում: Վերջինս ըրոն-

զածույլ զենք է և ունի ձգված, կենտրոնական մասում երկու եզրերից թեթևակո նեղացող շերտ, որն ավարտվում է կոթի ամիացման համար նախատեսված նեղ լեզվակով: Վերջինիս վերին մասում բացված անցքում բրոնզյա մեխ է պահպանված (աղ. LX, 15): Երևան գալով մ.թ.ա. II հազ. վերջ - I հազ. սկզբում. բրոնզածույլ դաշույնների այս տեսակը մ.թ.ա IX-VIII դդ. դուրս է մղվում բրոնզե գոտեկտպ ու գլխակալ ունեցող, երկաթից պատրաստված համանման զենքերի կողմից (*Есаян С.А.*, 1966, էջ 73-76): Վերջիններս, ինչպես և բրոնզածույլ օրինակները, տարածված են Կուր-Արաքս միջագետքն ընդգրկող տարածքում (հարավալին սահմանը դեռևս հստակ չէ) և իբրև այդպեղից արտահանված զինատեսակ՝ եզակի օրինակներով հանդիպում է հարևան տարածքներում (*Խնկիկյան Օ.*, 1991, էջ 79-91):

Նետասլաքներ - բրոնզածույլ այս զինատեսակը երկու տարբերակով է ներկայացված: Առաջին տարբերակում ենք խմբավորում քառակող պոչուկ և եռանկյունաձև սայր ունեցողները: Այս նմուշների երկար, լայն բացվածք ունեցող թևիկները, հիմնականում ավարտվում են սրվող ծայրերով (11 օրինակ): Նետասլաքների սայրերի երկու երեսներից ձգվող ընդերկայնական ողերը, ծակող մասից որոշ հեռավորության վրա ընդհատվում են: Առանձին նմուշների ծակող ծայրը կտրվածքում շեղանկյունաձև է և առանձնանում է շեշտված եռանկյան տեսքով (աղ. LXII, 26): Այս մանրամասնը առկա է և II տարբերակում դասվող և նետասլաքների վրա: Վերջիններս, սակայն, նախորդներից տարբերվում են սայրի վերին մասում նեղ և կենտրոնից սկսած լայնացող տեսքով ու թևիկների համեմատաբար փոքր բացվածքով: Որոշ օրինակների քառակող պոչուկը իիմքի մասում փոքր-ինչ լայնանալով խնձորակ է ձևավորում (աղ. LXII, 27-29): Երկվեղև կաղապարների մեջ պատրաստված այս նետասլաքները մ.թ.ա. XIդ. վերջ - VIIIդ. թվագրվող նյութերի միջավայրում հայտնի են Արցախից (Արջածոր, Արխավենդ ևն), Գյումրիից, Նորատուփից, Դվինից, Սիսիանից և ռազմաթիվ այլ հուշարձաններից (*Кущварева К.Х.*, 1957, նկ. 28,73,102: Նույնի՝ 1977, նկ.16, 2,4-6: *Мартыросян А.А.*, 1964, նկ. 49 և ուրիշներ):

Դանակներ - երկաթից պատրաստված նմուշները երկուսն են: Արանք հիմքում միակողմանի լայնացող մեջքով, փոքր չավեր ունեցող օրինակներից պահպանված մասեր են: Դրանցից մեկը, որի լեզվակը կտրված է, ունի սրվող քթիկով ավարտվող շերտ (աղ. LVII2), իսկ մյուսից պահպանված է լեզվակը (աղ. LX, 10): Նման դանակներ մ.թ.ա. I հազ. թվագրվող նյութերի շարքում հայտնի են Մուխանից, Դիլիջանից, Արթիկը և ռազմաթիվ այլ հուշարձաններից (տե՛ս *Жачатрян Т.С.*, 1975, էջ 237-238, նկ. 151): Երկաթյա դանակների վաղ նմուշները, սակայն, եայտնի են և ուշ բրոնզեդարյան հուշարձաններից (*Խնկիկյան Օ.*, 1992, աղ. I, 3), ընչը թույլ չի տալիս այդպիսիները ռիտել իբրև թվագրությունը հստակեցնող նյութ:

Խոսելով դանակների մասին, նշենք և առաջին դամբարանադաշտի տարածքից պատահականորեն հայտնաբերվածը: Այն ըրոնզից է պատրաստված, ունի կարճ. տափակ լեզվակ և նեղ՝ ծայրում ռարծրացող ու կլորացող քթիկով ավարտվող շերտ: Լեզվակի վրա բացված անցքում բրոնզյա մեխ է պահպանված (աղ. LX, 16): Մ.թ.ա. II հազ. վերջ - I հազ. սկզբում երևան եկած այսօրինակ դանակների զուգաբեռները

բազմաթիվ են հետազոտվող ժամանակաշրջանին պատկանող հուշարձաններում: Այդպիսիք հայտնի են Տոլորսից, Սիսիանից, Արցախի տարբեր հուշարձաններից, Զեթիից և այլն (*Мартыросян А.А.*, 1964, էջ 156-157: *Кущварева К.Х.*, 1957, էջ 138: *Պետրոսյան Լ.Ա.*, 1973: *Խնկիկյան Օ.* և ուրիշներ, 1984. աղ. II, 2):

Ճակատակալ - պատրաստված է 2սմ լայնություն ունեցող բրոնզե թիթեղից և ունի անզարդ մակերես (աղ. LIX, 1): Նման անզարդ մակերեսով ճակատակալներ հայտնի են ինչպես ուշ բրոնզի (օր. Գեղարոտ և այլն), այնպես էլ հետազոտվող ժամանակաշրջանի (Նորատուսի № 11 դամբարան և այլն) ու հետագա դարաշրջանին պատկանող հուշարձաններում:

Պերճանքի առարկաներ - ներկայացված են ապարանջաններով, օղերով, կոճակներով, ուլունքներով ու շքասեղներով, թվարկվածներից շքասեղները բրոնզածույլ իրեր են, որոնք թեթևակի լայնամալով կենտրոնական մասում (այդտեղ միջանցիկ անցք է բացված), ավարտվում են կոնաձև լայնացող գլխիկով: Դրանցից մեկը, որի սյուտաքին մակերեսը գարդարված է գույգ ակոսազծերով, գոգավոր տեսք ունի (աղ. LVIII, 1,2): Նման շքասեղներ հայտնի են Արթիկից, Այրումից և մ.թ.ա. III հազ. վերջ - I հազ. սկզբով թվագրվող այլ հուշարձաններից:

Նյութի թվագրման համար էական չեն և միացող կամ իրար վրա բերված ծայրերով օղերն ու ապարանջանները (աղ. LVII, 1, LVIII, 6-8): Վերջիններիս շարքում առանձին հետաքրքրություն են ներկայացնում օձազլուխ ծայրերով երկու բրոնզածույլ ապարանջան (աղ. LVIII, 4-5), որոնք լայն տարածում են գտնում մ.թ.ա. I հազ. սկզբից (*Мартыросян А.А.*, 1954, էջ 81-82: *Եսայան Ս.*, 1964, էջ 89): Ուշադրություն է գրավում այն հանգամանքը, որ ուռուցիկ գծերով ստացված օձերի գլուխները սրուած են և նման են Արթիկոց, Գադրեկիլիից և ուշ բրոնզեդարյան այլ հուշարձաններից հայտնաբերված կոճակների և այլ իրերի վրա եղած պատկերներին, ինչը և ցույց է տալիս այսօրինակ ապարանջանների ու զարդերի ոչ միայն տեղական ծագումը, այլև համեմատաբար վաղ տարիքը: Երկուսի դարաշրջանի հաջորդ փուլին պատկանող ապարանջանները, ինչպես կտեսնենք ստորև, տարբերվում են օձերի գլուխների արտահայտման ձևով, առանձին մանրամասներով:

Ժամանակաշրջանի հուշարձաններում իրենց զուգահեռներն ունեն և ծայրիրից ու մածուկից պատրաստված, փշատի կորիզ հիշեցնող ուլունքները (աղ. LVIII, 9): Դրանցից մեկը, որ մածուկոց է պատրաստված, կարվածքում եռանիստ տեսք ունի: Վերջինիս կողերի վրա երկայնական ակոսիկներ են արված: Այս ուլունքը, ինչպես և մյուսները, զարդարված է թեք աւսրված փորագիր գծիկներով: Նման ուլունքներ հայտնի են էլամի № 27 դամբարանից, Կտրմիր-բլուրից, Վանաձորից (*Խանզադյան Է.*, 1979, նկ.136, էջ 112-113) ու թվագրվում են մ.թ.ա. II-ի հազ. սահմանազլխով, Զետաքրքիր է կապույտ ապակուց պատրաստվածը, այն կտրվածքում շրջանաձև օղակ է, որի վորին մասում միջանցիկ անցքով բլթակ է արված (աղ. LIX, 3): Այս ուլունքը մերձենում է էլամի (№ 7) և Մինգեչաուրի (№ 81) դամբարաններից հայտնաբերված, վորին մասում օղակ ունեցող սրտաձև ու շրջանաձև գարդերին (*Խանզադյան Է.*, 1979, նկ.141, 10: *Аславов Г.М., Вандов А., Иояе Г.*, 1959, նկ. 45): Ինչ վերաբերում

է սարդիոնից պատրաստված ուլունքներին. ապա դրանք գլանաձև ու զնդաձև. նախորդ փուլերից հայտնի զարդերն են (ադ. LVII, 3, LIX, 2, 15, LX, 11): Նույնը կարելի է ասել և բրոնզից պատրաստված ասեղի (ադ. LVIII, 3) ու կոճակո վերարեյալ (ադ. LXII, 30):

Նախկինից հայտնի ձևերին ու զարդերին զուգահեռ նոր հաականիշներ ենք տեսնում և խեցեղեն արտադրանքի քննության ընթացքում: Այսպես, սափորների մի խումբը, որը նույն լայնարերան, գլանաձև ռարծր վոզ ու փքուն իրան ունի. լավագույնս կապվում է նախորդ փուլի համանման սափորների հետ: Տարրերություն չի դիտվում և այս անոթների սև կամ գորշ անփայլ մակերեսներին տարված զարդերի ու դրանց ստացման եղանակների համեմատության ժամանակ, դրանք ակոսներ են ու ելունդագոտիներ, որոնք առանձին մոուլների վրա համալրվում են կամարածն մատնեքազարդով կամ փորագրմամբ ստացված անկյունաձև պատկերներով ու թեք տարված զծերով (ադ. LIX, 9, LX, 1, LXI, 6): Նախկինից հայտնի այս անոթներին զուգահեռ, քննված համալիրներում հանդես են գալիս և նոր մոուլներ, որոնք անծանոթ լինելով նախորդ փուլերում, լայն տարածում են ստանում հետագայում: Տվյալ դեպքում նկատի ունենք նեղ, փողածև լայնացող վզով երկու սափորները, որոնցից մեկն անկանթ է (ադ. LX, 2), մյուսը՝ շրթից սկսվող և ուսին միացող աղեղնաձև կանթ ունի (ադ. LIX, 5): Վերջինիս գորշ, թեթևակի փախցրած մակերեսը զարդարված է ալիքաձև զծերով լցված եռանկյունիներով: Ինչ վերաբերում է մյուս սափորին, ապա դրա սև, թեթևակի փայլեցրած մակերեսը ուսի մասում գոտևորված է ակոսներով: Իսկ վիզը՝ երեք շարքով տարված ելունդագոտիներով: Սափորների քննված տեսակների գուգահեռները ռազմաթիվ են մ.թ.ա. I հազ. սկզբով թվագրվող հուշարձաններում: Ալիքներով, ալիքաձև զծափնջերով կամ փորագիր թեք զծերով լցված եռանկյունաձև պատկերներով սափորներ (այդ թվում և փողածև վիզ ունեցողներ) տեսնում ենք Կարմիր-րեդում, Աեծանորում, Էլառում, Արջածորում և այլ հուշարձաններում (*Եսայան Ս.*, 1969, ադ. XXIV: *Мартыросян А.А.*, 1964, նկ.802: *Խանզադյան Է.Վ.*, *Սկրայան Կ.*, *Պարսանյան Է.*, 1973, էջ 40-43, 48, նկ. 50: *Խանզադյան Է.Վ.*, 1979, էջ 83, ադ. XIX, 5: *Кушварева К.Х.*, 1957, նկ. 11, 15 և ուրիշներ): Այդպիսիները ինչպես տեսանք, առկա էին և Շիրակավանի ընկավայրի ու շերտագրական փոսորակի համաժամանակյա շերտում:

Մ.թ.ա. I հազ. սկզբից լայն տարածում ստացած խեցանոթներից են և կճուճի տեսք ունեցող միականթ անոթները, որոնք հետագոտվող ժամանակաշրջանի դամբարաններից հայտնարերված են երկու մոուլով: Դրանցից մեկի սև, թույլ փայլեցրած մակերեսով: Իրանի թեթևակի երկեռնիկ անքով, լայնարերան անոթ է, որի ուսն ու գոտևաձև զոտևորող ակոսների միջև պատկերված են փորագիր զծերով լցված եռանկյունիներ (ադ. LIX, 10): Անոթներից հաջորդի իրանը սեղմված ու ծգված տեսք ունի և ավարտվում է ուղիղ ռարծրացող կարծ վզով: Իրանի կենտրոնում ամրացված, կտրվածքում քառակող կանթը ձևավորված են անոթի մակերեսը կարմրավուն երանգ ունի (ադ. LIX, 11): Վերը խոսվող անոթների այս տեսակի մասին: Ավելացնենք միայն, որ նման անոթներ մ.թ.ա. X-IXդդ. թվագրվող համալիրներում հայտնի են Արթիկից,

Ռեդկոն-լագերից, Կարմիր-բլուրից, Ախսիանից և բազմաթիվ այլ հուշարձաններից (*Жагартрян Т.С.*, 1975, էջ 250, նկ. 160: *Есаян С.А.*, 1976, աղ. 101 և հաջորդները: *Мартirosян А.А.*, 1964, նկ. 78, 10 և ուրիշներ):

Նախորդ դարաշրջանի համանման նյութերի հետ է կապվում և փքուն իրանով, վերին մասում ներս հակվող ու իրանից շեշտված անցումով անջատվող, սրվող շուրթով ավարտվող անոթը, որի սև, անփայլ մակերեսը զարդարված է ակոսագոտիներով ու ալիքաձև փորագիր գծերով (աղ. LXII, 3): Շիրակավանի I և II մեդալայների համաժամանակյա կացարաններում և ընդհանրապես մ.թ.ա. I հազ. սկզբով թվագրվող բազմաթիվ հուշարձաններում (Ռեդկոն-լագեր, Վանաձոր, Պոպուզ-դաղ, Արթիկ, Լոռի-բերդ և այլն) իր զուգահեռներն ունեցող այսօրինակ անոթների մասին խոսվել է: Նույն նկատառումներով չենք անդրադառնա և կլորացող իրան, թեթևակի գոգավորված վիզ և կլորացող շուրթ ունեցող կճուճների զուգահեռների թվարկմանը: Նշենք միայն, որ սրանց սև կամ գորշ անփայլ մակերեսները զարդարված են մատներով (աղ. LVII, 4), անկյունաձև, միացող հատիկներով ու անոթի մակերեսին ծալքավոր տեսք տված, թեք տարված ճկվածքաերկայններով (աղ. LXII, 2), փորագիր ալիքագծերով (աղ. LIX, 13, 14, 17, 18, LXI, 7): Ձևով, զարդով և դրա սուսցման եղանակով նախորդ փուլի խեցանոթներին է մերժենում և գնդաձև իրանով մեկ այլ կճուճ, որի սև, թույլ փայլեցրած մակերեսը զարդարված է սեղմամի սուսցված եռանկյունաձև պատկերներով ու փայլանախշը քերելու եղանակով արված ուղղահայաց գծերով (աղ. LIX, 7): Չարդի սուսցման այս եղանակը, ինչպես նշվեց, բնորոշ է դատնում մ.թ.ա. II հազ. վերջ - I հազ. սկզբով թվագրվող խեցանոթների համար: Այդ ժամանակաշրջանի բնորոշ զարդերից են և հորիզոնական տարված հատիկներն ու եղունգանախշը, որոնք մեկ կամ երկու շարքով զարդարում են գորշ կամ սև անփայլ, միտված մակերեսով «խոհանոցային» կճուճների ուսերը (աղ. LIX, 13, 14, 16, LX, 4, LXII, 4): Յեսուաքրքիր է, որ վերջիններիս մեջ դերակշռում են ցածրիրան անոթները, իսկ շրթին ակոսազարդ ունեցող և եամենատաքար թարծր իրանով կճուճները հազվադեպ են հանդիպում (աղ. LVIII, 15):

Նախորդ փուլի խեցանոթներից չեն տարբերվում և գլանաձև վզով, դեպի դուրս կլորացող շրթով, փքուն իրանի հակադիր կողմերում կանթեր ունեցող խոշոր սափորն (աղ. LVIII 10) ու նույնաձև, անկանթ խոնցին (աղ. LXI, 5): Լկնեայտ ընդեանրուսյուններ են դրսևորում և կարասները: Արանք ձգված, ուսի կամ փորի մասում կլորացող իրանով, դուրս ճկված շուրթով, լայն (աղ. LXI, 3, 4) կամ համենատարար փոքր բերան ունեցող (աղ. LXI, 1, 2, LXII, 1) նույն խոշոր անոթներն են, ինչպիսիք տեսնում էինք և ուշ ըրոնգի դարաշրջանի տարրեր փուլերով թվագրվող նյութերի շարքում: Նախկինից եայտնի ձևերով են ներկայացված և անոթների ուսերը զոտևորող զարդերը, դրանք հիմնականում ակոսներ են, ելունդագոտիներ ու փորագիր ալիքագծեր: Մեկ դեպքում միայն, տեսնում ենք կետերով լցված փորագիր եռանկյունիներ, որոնց կողերի վրա կարճ գծիկներ են պատկերված: Այս զարդը, սակայն, նորույթ չէ. այն անսնում ենք ինչպես նախորդ շրջանի դամբարաններից մեկում հայտնաբերված սափորի, այնպես էլ հետազոտվող ժամանակաշրջանին պատկանող անոթների վրա (օր. էլաոի

նյութերը: Տե՛ս *Խանգաղյան Է.Վ.*, 1979, նկ.119): Կարասներից երկուսի հատակներին միջանցիկ անցքեր են րացված: Այդուհանդերձ ակնեայտ է և այն. որ այս կարասների վրա բացակայում են ուշ բրոնզի դարաշրջանին բնորոշ այնպիսի հատկանիշներ, ինչպիսիք են փայլեցվածության տարրեր աստիճանի մակերեսներն ու փայլանախշը, հատակի եզերքը օղակող գարդերը, շքի ակոսագոտին ու հաճախ հանդիպող պարանագաղղը: Այդ հատկանիշները երկաթեդարյան կարասների վրա հազվադեպ են հանդիպում. Շիրակավանից հայտնաբերվածների զուգահեռները Խուրջին-հողերից, Ղնշկուտից, Ռեդկոն-լազերից, Նորատուսից և մ.թ.ա. II հազ. վերջ - I հազ. սկզբով թվագրվող այլ հուշարձաններից գտնվածներն են (*Мартыросян А.А.*, 1964, նկ. 76, 15, *Есаян С.А.*, 1976, նկ. 91, 3, 95, 1,3,5, 111, 6 և այլն): Նույն ժամանակաշրջանի հուշարձաններում իրենց զուգահեռներն ունեն և քրեղանները, որոնց մի զգալի մասը շարունակելով նախկինից եկող ավանդույթները, հաբատում է և երկաթի դարաշրջանում: Այդպիսիներից են կլորացող իրան և ղուրս ճկված, կլորացող շուրթով ամանները, որոնց սև կամ գորշ անփայլ, հազվադեպ թեթևակի փայլեցված մակերեսները գարդարված են ակոսներով, երբեմն՝ սեղմմամբ ստացված ուղղահայաց գծերով (աղ. LVII, 5-7, LVIII, 12-14, LX, 7,8, LXII, 5-8,11-15): Նորույթ չեն և նույն կերպ գարդարված, րայց ղուրս թեքվող շուրթով ավարտվող ամանները (աղ. LXII, 9,10,16), իսկ թեթևակի գոգավորված կիղեք ունեցողները (աղ. LIX, 6,) հանդիպում էին և նախորդ դարաշրջանի վերջին փուլում: Այդ ժամանակահատվածին պատկանող նյութերի շարքում են և ցածրիրան, վերին մասում ուղղվող կողով, ինչպես և կտցածև, շուրթով ավարտվող քրեղանների եզակի զուգահեռները, որոնք այս դամբարանների համար բնորոշ հանդիսանալով (աղ. LVII, 8, LX, 12, LXII, 17-25) լավագույնս կապվում են րնակավայրի համաժամանակյա շերտերից հայտնաբերվածների հետ: Նույնը կարելի է ասել և ձևավորված կողեր ունեցող քրեղանների վերաբերյալ (աղ. LX, 5, LIX, 12), որոնք երկաթի դարաշրջանի բնորոշ նյութերից հանդիսանալով, նախորդների օրինակով իրենց բազմաթիվ զուգահեռներն են գտնում մ.թ.ա. XIդ. վերջ - IXդ. սկզբով թվագրվող հուշարձաններում (Մեծամոր, Ռեդկին-լազեր, Լևտղի-րլուր և այլն: Տե՛ս *Խանգաղյան Է.Վ.*, *Սկրտչյան Կ.*, *Պարսամյան Է.*, 1973, նկ. 69, աղ. XIV: *Есаян С.А.*, 1976, նկ. 100, 5, 108, 1, 120, 17 և այլն): Հաշվի առնելով քննված նյութերի առանձնահատկությունները, ինչպես և բերված զուգահեռները, Շիրակավանի քննված դամբարաններից, ինչպես և VI օժանդակ կառույցից հայտնաբերվածները թվագրում ենք մ.թ.ա. II հազ. վերջ - I հազ. սկիզբ ընկած ժամանակաշրջանով:

Ա. մ.թ.ա. IX-VIIIդդ. դամբարանները- գտնվում են I դամբարանադաշտի հարավային հատվածում և ծածկված են քարե լիցքից կազմված ցածր դամբարանաթմբերով: Այս դամբարանները հիմնականում քարարկոեր են, սալարկոերը հազվադեպ են հանդիպում: Անկախ տեսակից, այս դամբարանները լցված են հողով ու տարրեր չափերի քաբերով, նախորդ դարաշրջանի դամբարաններում քարերը հազվադեպ էին հանդիպում: Այս դամբարաններից պեղվեցին 15-ը:

Դամբարան № 5 (5-77թ.) - հյուսիս-արևելքից հարավ-արևմուտք ուղղված (չափ. 1.6x1.3x0.7մ) և ծածկասալերից զուրկ դամբարանախուցը պատրաստված էր

միջին մեծության (40x50սմ) տուֆ քարերից: Դամբարանախցի հարավ-արևմտյան պատի մեջ 0.7մ լայնությամբ ռացվածք կար, որն արտաքին կողմից տուֆ սալով էր փակված: Դժրախտարար վերջինիս արտաքին կողմից անցնող խրամուղին ավերել էր այդ հատվածը, ինչը և թույլ չի տալիս վստահարար ասել՝ այդ մասում մուտք, թե՞ կից դամբարան է եղել: Փաստն այն է, որ դամբարանախցում մարդու կմախք չհայտնարերվեց: Դամբարան էին դրվել չորս քրեղան, երկու կճուճ, կապույտ ջնարակով պատված քառակող տուփի և ֆայանսից պատրաստված թասի ընկորներ, ազաթե օրլ, ապակուց և ոսկրից պատրաստված ուլունքներ (աղ. LXIII):

Դամբարան № 9 (9-77թ.) - հյուսիս-հարավ ուղղված այս դամբարանը (չափ՝ 1.2x0.9x0.7մ) ևս պատրաստված էր տուֆ քարով: Ձախ կողքի պառկած, դեպի դիմքը ռարձրացված ձեռքերի մոտ դրված էին երկու սափոր: Երկու այլ սափոր գտնվեցին ծոծրակային մասում, իսկ երկու կճուճ և ամանի ընկորից պատրաստված անվակած և իս՝ ոտքերի միջակայքում (աղ. LXIV):

Դամբարան № 10 (10-77թ.) - ծածկված էր մանր քարերից կազմված ցածր (20-25սմ) դամբարանաթմբով: Երկու սալով ծածկված դամբարանախցում (ուղղութ.՝ հյուսիս-արևմուտք հարավ-արևելք, չափ՝ 1.3x0.9x0.5մ դիաթաղման կլան դիակիզման հետքեր չդիտվեցին, ինչը և ցույց է տալիս վերջինիս հուշայդամբարան հանդիսանալը: Դամբարանի հյուսիս-արևմտյան անկյունում գտնվեցին վանակատի ընկորներ, իսկ հարավ-արևելյան պասսի երկայնքով շարված էին տարատեսակ խեցանոթներ, որոնցից մի կո (աղ. LXV, 10) ծածկված էր սկավառակաձև կափարիչով (աղ. LXV, 9): Այդ խեցանոթների վրա դրված էր հարուստ զարդանախշված գոտի (ճկ.13) (*Ռ.Թորոսյան, Խնկիկյան Օ., Պետրոսյան Լ.*, 1980, էջ 268-277):

Դամբարան № 11 (11-77թ.) - դամբարանաթմբի հեռացումից հետո ռացվեց հյուսիս-արևմուտք հարավ-արևելք ուղղություն ունեցող, հյուսիս-արևմտյան կեսը մեկ խոշոր սալով ծածկված քարարկվր (չափ՝ 3.7x1.7x1.6մ): Դամբարանախցի հարավային հատվածում, սալերով չծածկված մասում, տարրեր հորիզոնների վրա հայտնարերվեց չորս կմախք, վերին շերտում աջ կողքի վրա վերջույթները ծակած վրձակում, պառկած էին երկու նմախք. որոնցից 10սմ ցած գտնվեց երրորդը: Վերջինս թաղված էր կքանստած վեճակում: Կմախքներից չորրորդը պառկած էր դամբարանի հատակին: Ձախ կողքի դրված այս կմախքի մոտ հայտնարերվեցին դաշույններ, նետաալաքներ, բրոնզե գոտու մաս (ճկ. 14), ձիու կմախքի մնացորդներ: Երկու այլ ձիւրի կմախքների մասեր դրված էին դամբարանի հյուսիսային հատվածում. ուր գտնվեցին և կոնաձև վահանիկներ: Դամբարանի արևելյան և արևմտյան պատերի մոտ եայտնարերվեցին շրջանաձև կալիկների մասեր, չորրորդ կախիկո ամրոդջական էր: Ամենայն հավանականությամբ դամբարանի հատակին պառկածը ավագանու ներկայացուցիչ է եղել, իսկ վերևում գտնվողները՝ ծառաներ: Դամբարանից հայտնարերված մյուս նյութերն են տարրեր չափերի քրեղանները, սափորները, կճուճները, զարդակոճակը, դաշույնները (աղ. LXVI): Այդ նյութերը գտնվեցին տարրի հորիզոնների վրա:

Դամբարան № 12 (12-77թ.) - արտաքին նշաններից զուրկ այս դամբարանը

(չափ՝ 4.9x3.2x10մ, ուղղուք՝ հյուսիս-հարավ), որից բացակայում էին և ծածկասալերը. հայտնաբերվեց խրամուղում: Նյութերը երևան եկան 0.7-0.8մ խորությունից սկսած: Այստեղ ևս խնամարարին թաղում էր կատարված: Հայտնաբերված 14 կմախքները գտնվում էին ամենատարբեր դիրքերում: Դրանցից առավել կանոնավոր վրձակում էին երեքը, որոնցից մեկը դամբարանի կենտրոնում էր պառկած: Չախ կողքի դրված և գլխով հարավ ուղղված այս կմախքի ոտքերի մոտ գտնվեց ոսկե թիթեղով երեսապատված երկաթե անորոշ իրի բեկոր, իսկ գլխի մոտ դրված էր ոսկեթել հյուսածո շղթայիկի գլանիկե հետ և բրոնզե նետասլաքներ: Կրծքավանդակի մոտ ընկած էին շեղանկյունաձև և շրջանաձև, վստահիկներ, տարատեսակ ոսկիե իրեր (դրանք ունեին կեռխաչի, շրջանի, ծողիկի և կիսաշրջանի տեսք) ու գավազանի գլխակալ: Վերջինիս հակադիր կողմում հայտնաբերվեց գավազանի բրոնզե ծայրակալը: Կրծքավանդակի մոտ թափված էին և «մածուկից» ու գլաքարից պատրաստված ուլունքներ: Այս կմախքի մոտ գտնվեցին ձիու կողեր ու գանգ: Երկու ձիու գանգ հայտնաբերվեցին և դամբարանի եյուսիսային հատվածում, կենդանիների վերջույթներն ու կողերը դրված էին արևելյան և արևմտյան պատերի մոտ: Այդտեղ գտնվեցին և խոշոր եղջերավոր անասունների առանձին ոսկորներ: Ինչ վերաբերում է մյուս երկու կանոնավոր թաղված կմախքներին, ապա դրանք արևմտյան պատի մոտ էին, մեկի պառկած էր ձախ կողքի վրա, գլխով արևմուտք, մյուսը՝ աջ կողքի: Այս կմախքների մոտից հայտնաբերվեցին ասեղ, ուլունքներ: Մնացած 11 կմախքները, որոնք հավանաբար ծառաներ են եղել, անկանոն ընկած էին դամբարանի հարավային մասում: Դամբարանի տարբեր հատվածներում, տարբեր եռոկոնների վրա եայտնաբերվեց 9 խեցանոթ (աղ. LXVII):

Դամբարան № 13 (13-77թ.) - նախորդից շուրջ 30մ հյուսիս գանվել այս դամբարանը (չափ՝ 2.2x1.3x1մ, ուղղուք՝ հյուսիս-արևմուտք եարավ-արևելք) ցածր դամբարանաթումբ (30-40սմ) ուներ և ծածկված էր երկու սալով: Դամբարանի եարավ-արևելյան անկյունում, կքանստած դիրքով, երկու կմախք հայտնաբերվեցին: Դրանց դիմաց, դամբարանի կենտրոնում, թաղված էր երրորդը: Վերջինս աջ կողքի վրա էր պառկած և գլխով ուղղված էր հարավ: Այս կմախքը փշրվել էր դամբարան լցված քարերի ծանրության տակ: Վերջինիս մոտից գտնվեցին մանր եղջերավոր կենդանու, շան և նապաստակի ոսկորներ, անորոշ նշանակության երկաթե իրի բեկոր, երկու սափոր ու գավաթ: Դրանց կողքին ընկած էին խոհանոցային կճուճի իրանի մանր բեկորներ (աղ. LVIII):

Դամբարան № 27 (14-78թ.) - արևելք-արևմուտք անկյունագծով անցնող խրամուղին այս քարաբկորը (չափ՝ 3x2.6x1.2, ուղղուք՝ հյուսիս-արևելք հարավ-արևմուտք) բաժանել էր երկու հավասար մասերի: Հյուսիս-արևելյան պատի մոտ, հատակից 10 սմ բարձրության վրա հայտնաբերվեց ձախ կողքի պառկած, գլխով արևելք ուղղված կմախք, որի ղեայի ղեմքը բարձրացված ձեռքերին հագցված էին երկու ներձկված ապարանջան: Դեմքի առջև ընկած էին երեք նետասլաք, կճուճի բեկորներ և վահանիկ: Դամբարանի հարավային հատվածում գանվեցին երկու ձիու գանգ ու մի քանի կողոսկի: Վերջիններին մոտ հայտնաբերվեցին սանձ, մրճիկաձև իրեր, խոշոր կոճակ-

ներ, ուլունք, օղեր: Հարավ-արևմտյան պատի մոտ դրված էին գավազանների գլխակայներ, ծայրակալներ ու եռաշրջան կախիկներ: Դրանցից արևելք հայտնաբերվեցին խոշոր մատուցարանների մասեր, բրոնզե գուտիների բեկորներ և երկաթե կեռ. իսկ հարավ-արևելյան պատի մոտ շքասեղ ու վանակասի ցլեպ (աղ. LXIX):

Դամբարան № 29 (16-78թ.) - հայտնաբերվեց շենքի հիմքերը փորելու ժամանակ (չափ. 2.6x1.2x1.4մ): Այս քարարկղի հատակին սալ էր դրված, որի հետևանքով արևելյան հատվածի հատակը 10սմ ցածր էր գտնվում արևմտյան կեսից: Դամբարանի կենտրոնում գտնվեց կրծքավանդակը, իսկ ստորին ծնոտը հարավային պատի մոտ էր դրված: Կոնքոսկոր և ոտքերի ոսկորները հայտնաբերվեցին արևելյան մասում, հատակից 50-60սմ բարձրության վրա: Այստեղ ակնհայտ էր դիմասնատման ծեսը: Դամբարանի հատակոն, արևմտյան պատի մոտ, հայտնաբերվեցին տարատեսակ խեցանոթներ, վահանիկ, օղ, եռաշրջան կախիկներ, ասսուլածև գարդեր ու բրոնզե կեռ (աղ. LXX):

Դամբարան № 31 (18-78թ.) - քարարկղից պահպանված էր հարավ-արևմտյան անկյունածև հատվածը, որից երևում էր, թե դամբարանի խորությունը 1.1մ էր եղել: Հայտնաբերված նյութերն են խոշոր եղջերավոր անասունների առանձին ոսկորներ, ատամնավոր մակերեսներով երկու ապարանջան (դրանցից մեկը ներձկված էր), անկյուններում առյուծների գլուխներով զարդարված ուղղանկյունածև իր, եռաշրջան կախիկներ, նետասլաքներ, գլավազանի գլխակալ, վահան, կոճակ, օղ, շքասեղի մաս: Դամբարան դրված խեցանոթներից ամբողջական վրձակում պահպանվել էին սափորն ու միականթ թասը, իսկ երկու այլ սափորներից, սկուտեղից, կճուճից ու թասից հայտնաբերվեցին առանձին մասեր: Նյութերից վերջինը վանակասի ցլեպն էր (աղ. LXXI):

Դամբարան № 32 (19-78թ.) - շինարարության ժամանակ ավերված այս դամբարանից գոյացած հողակույտի ստուգման ընթացքում հայտնաբերվեցին միականթ գավաթի բեկորներ, մատուցարանի մաս, ալեբաստրե թասիկ, օղեր, ապարանջան, շքասեղներ, եռաշրջան կախիկներ (աղ. LXXII):

Դամբարան № 50 (18-78թ.) - վնասված էր հյուսիսային պատի մի հատվածը: Հյուսիս-հարավ ուղղություն ունեցող այս դամբարանը (չափ. 4.8x3.9x1.1մ) զուրկ էր ծածկասալերից: Մարդու կմախքի վատ պահպանված մնացորդները գտնվեցին դամբարանի կենտրոնում, գլխով հարավ ուղղված վիճակում: Դամբարանի հարավային կեսում հայտնաբերվեցին երկու ձիու կմախքի մասեր: Ձիկրից մեկն՝ արևմտյան կողմում գտնվող գանգը դրված էր կողոսկոների վրա, իսկ արևելյան մասում դրված էին ձիկրից երկոորդի ողնաշարի մասերն ու ստորին ծնոտը: Վերջինիս գանգը փոքր-ինչ հյուսիս էր գտնվում: Այս գանգի մոտից հայտնաբերվեցին մրճիկածև իրեր, իսկ մարդու կմախքի մոտ դրված էին 9 նետասլաք, 5 եռաշրջան կախիկ, կոճակներ, երկաթե ապարանջան, բրոնզե օղ և հակադիր կողմերում կենդանու գլուխներով զարդարված շրջանածև իր: Մյուս նյութերը, որ ներկայացված են երկու ծայրակալներով, ասեղով, սափորով, կճուճով, 3 քրեղանով ու թասով, հայտնաբերվեցին դամբարանախցի հյուսիսային կեսում 0.8-1.1 մ խորության վրա (աղ. LXXIII):

Դամբարան № 53ա (22-79թ.) - շինարարության ընթացքում գրեթե ամբողջությամբ ավերված այս դամբարանախցից պահպանվել էր մի փոքրիկ հատվածը. որով հնարավոր չէր որոշել դամբարանի ուղղվածությունն ու մոտավոր չափերը: Նշենք միայն, որ պահպանված մասից հայտնաբերվեց միականթ կճուճ (աղ. LXXIV, 14): Մյուս նյութերը՝ բրոնզե զոտեկապով երկաթյա դաշույնի շեղքի բեկոր, խողովակածև զարդեր, ուլունքներ,, խխունջ, կոճակ, ժանիք, երեք խեցանոթի պասկանող բեկորներ և բրոնզե լարից պատրաստված ինչ-որ իր, ընկած էին դամբարանից նետված, հող ու քարից կազմված կույտի մեջ (աղ. LXXIV, 1-14):

Դամբարան № 86 (17-80թ.) - նախորդից 6-8 մ արևմուտք էր գտնվում և հողի մակերեսին ուրվագծվում էր աշխատանքների ժամանակ հարթեցված դամբարանաթմբից մնացած հիմքի քարերի հավասար փոված շերտով: Այն հեռացնելուց հետո, 30սմ խորության վրա բացվեցին հյուսիս-հարավ ուղղվածություն ունեցող դամբարանախուցը (չափ՝ 2.4x1.2x1.2մ) ծածկող չորս խոշոր և երկու փոքր սալերը: Դամբարանախուցը միջնապատով երկու մասի էր բաժանված: Ինչպես միջնապատը, այնպես էլ դամբարանախուցը, կազմված էր տուֆ սալերից: Հարավային խցում (չափ՝ 1x1.2x1.2մ) տարբեր խորությունների վրա հայտնաբերվեցին կենդանիների ոսկորներ, անմիջապես դամբարանախցի հատակին, ձախ կողքի պառկած երկտակված վրձակում ձիու կմախքն էր: Վերջինիս վերջույթները ծալված էին: Կենդանու արևելք ուղղված զանգի տակ քար էր դրված, իսկ վզոսկրերը օղակված էին բրոնզե անզարդ զոտու բեկորներով: Ակնախոռոչների վրայից գտնվեցին երկու միանման բրոնզե կոճակներ, իսկ բեբանի մեջ դրված էր սկավառակածև, այտաճաններով բրոնզե սանձ: Գանգից ոչ հեռու գտնվեց երկաթե խոշոր միզակ: Ձիու կմախքից վեր, խցի արևմտյան պատի մոտ, հատակից 60-70սմ բարձրության վրա, հայտնաբերվեցին ուլի գանգ և մի քանի կողոսկր: Դրանց մոտ ընկած էր եորթի ստորին ծնոտ: Հետաքրքիր է, որ այս խցի հարավային պատը կազմող, իրար վրա դրված երկու սալերից ստորինի արևելյան անկյունում միջանցիկ անցք էր բացված: Աս հետաքրքիր երևույթ է և կարոտ հեռագա հետազոտության:

Այլ պատկեր բացահայտեցին հյուսիսակողմյան դամբարանախցի (չափ՝ 1.4x1.2x1.2մ) պեղումները: Այս դամբարանախուցը մինչև 0.5մ խորությունը հողով էր լցված, որից ցած, մինչև հատակը, խոշոր քարերից կազմված լիցքն էր: Խցի արևմտյան անկյունում, քարերի միջև, հայտնաբերվեց ինչ-որ կենդանու թիակոսկրի մաս, իսկ դամբարանի կենտրոնում գտնվեց մարդու գանգի ռեկոր: Վերջինիս մոտ ընկած էր խոշոր եղջերավոր անասունի երկու ճան: Խցի հյուսիսարևելյան անկյունում ընկած էին սարդիոնե ուլունքներ, երկու բրոնզե նետասլաք, երկաթյա իրի (դանակ) փոքր բեկորներ ու ներձկված մեջքով բրոնզե ապարանջանի մաս (աղ. LXXIV, 15-21):

Դամբարան № 100 (13-81թ.) - գտնվում էր դամբարանադաշտի հարավարևմտյան մասում: Այս դամբարանից պահպանված էր 5մ երկարություն ունեցող հարավային պատը, իսկ արևելյան ու արևմտյան պատերից համապատասխանաբար պահպանված էին 2.5 և 1.8մ երկարությամբ հատվածներ: Արևելյան պատի երկայնքով:

դամբարանի ներսի կողմից անցնում էր 1.5-2մ լայնությամբ փորված շինարարական խբամատը: Դամբարանի խորությունը 0.8մ էր: Դամբարանախցի պահպանված մասում հայտնաբերվեցին երկու ձիու առանձին ոսկորներ, որոնց մոտ ընկած էր մթնիկաձև իր: Դրանից ոչ հեռու գտնվեցին եռաշրջան կախիկ ու վահանիկ: Արևմտյան պատի մոտ դրված էին տարբեր տեսակի խեցանոթներ: Դամբարանի տարբեր մասերում հայտնաբերվեցին նետասլաքներ, գովազանի ծայրակալ, շքասեղ և խոշոր ասեղ. սարդիոնից և բրոնզից պատրաստված ուլունքներ (աղ. LXXV): Դամբարանում մաքրու կմախք չհայտնաբերվեց, հավանաբար այն գտնվել է ավերված մասում:

Դամբարան № 105 (18-81թ.) - սյուտեղ (չափ՝ 2.4x1.3x1.3մ, ուղղութ.՝ հյուսիս-արևելք հաբավ-արևմուտք) խմբակային թաղում էր կատարված, հարավային մասում, գլուխներով արևելք դարձած, հայտնաբերվեցին երկու երեխայի, իսկ դամբարանի կենտրոնում՝ մեծաեսակի կմախք: Վերջիսս փշրված էր քարերի ծանրության տակ: Նկատվում էր, սակայն, որ այն դրված է եղել ձախ կիլոքի վրա, գլխով հյուսիս, ոտքերով՝ դեպի երեխուները: Մեծաեսակի թևերին գտնվեցին չորս բրոնզյա ապարանջան, իսկ կիծքավանդակի և կինքի շրջանում դրված էին սափոր և երկու կճուճ: Արևելյան պասսի երկայնքով շարված էին երեք երկկանթանի անոթ: Դրանց մոտ գտնվեցին երկու նետասլաք ու գարու ռեկոր: Երեխաների կմախքների մոտ դրված էին երկու քրեղան, ուլունքներ, օղ, շիգղ ու վանակատե ցլեպ (աղ. LXXVI):

Բ. Նյութական մշակույթն ու թվագրությունը - հայտնաբերված նյութերի եարուստ տեսականին ներկայացված է միանման ձևերով, ինչը և նպաստակա հաբմաբ է դարձնում վրթիներին համատեղ քննությունը:

Դաշույններ - երկու տեսակով ներկայացված այս զենքերը չորսն են: Առաջին տեսակին են պատկանում դաշույններից երկուսը: Արանք կտրվածքում ոսպնյակաձև ու շեղանկյունաձև երկաթյա շեղր ունեն: Մեկն ավարտվում է նեղ և տափակ լեզվակիվ, Վերջինիս վրա առկա են երկու բրոնզյա օղակներ, որոնք, ինչպես և շեղրի հիմքում պահպանված, անցքերով զարդարված բրոնզյա գոտեկապը, ամբացրել են դաստակը: Դաշույնն ունի բրոնզյա գլանաձև գլխիկ (աղ. LXVI, 13): Դաշույններից մյուսի շեղրը թերի է: Այն բրոնզե գոտեկապ ունի (աղ. LXXV, 13): Երկաթից պատրաստված դաշույնների այս տեսակի («սևանյան») մասին խոսվոլ է: Նշենք միայն, որ Շիրակավանի օրինակներից մեկի (աղ. LXVI, 13), տարրերվելով վաղ օրինակներից գլխիկի գլանաձև տեսքով, դաստակի բազմաեստված ձևով (այն ստացված է բրոնզյա օղակների միջոցով), մերձենում է աստղածորյան նմուշներից մեկին, որը թվագրվում է մ.թ.ա. IX-VIIIդդ. (*Мартыросян А.А.*, 1964, էջ 224-225):

Դաշույնների II տեսակին պատկանողները միանման՝ և մահիկաձև գլխամասով ավարտվող երկաթյա զենքեր են, որոնցից մեկի դաստակի շրջանակավոր է (աղ. LXVI, 12), մյուսինը՝ հարթ (աղ. LXVI, 11): Դաշույններից մեկի շեղրը բացակայում է, իսկ մյուսի՝ ուղիղ եզրեր ունեցող շեղրը սրվում է ծայրում: Վերջիսս կտրվածքում շեղանկյունաձև է: Շրջանակավոր դաստակիվ բրոնզե դաշույնները Հայաստանում եայտնի են մթքիս բրոնզի դարաշրջանից, իսկ ուշբրոնզեդարյան հուշաբձաններից հայտնաբերվածները ներկայումս փոքր խումր են կազմում: Ուշբրոնզեդարյան հու-

շարձաններում (օր. հիշկիդերե, Ջոնի և այլուր: Տես *Morgan J.* 1927, էջ 204, նկ. 198 և այլն) հայտնի են և մահիկաձև գլխիկով բրոնզե դաշույններ. որոնց երևաթե կրկնակները, ինչպես մ.թ.ա. IX-VIII դդ., այնպես էլ համեմատաբար ուշ շրջանի պատկանող նյութերի հետ հայտնի են Ջաղխեչից, Նոյեմբերյանից, Թումանյանից և Աստղիբլուրի № 15 դամբարանից (*Եսայն Ս.Ա.*, 1976, աղ. 121, 5, 140, 2-3): Նման գլխամասով ավազաքարի սուր գտնված է և Ապանդարյանից (*Ջաչատրյան Կ.Ս.*, 1975, էջ 24, նկ. 6), որից սոսկ մաքրված գլխամասի բացակայությամբ է տարբերվում Շիրսկավանի I դամբարանադաշտի տարածքից պատահականորեն հայտնաբերված երկաթյա նմուշը (նկ. 15): Վերջինիս դաստակը նույնպես շրջանակավոր է, ուրի հիմքում լայնացող թևիկները երկու կողմից ծավալած են շեղբի վրա: Այս նմուշից ամենահին չի տարբերվում Նորատուսի № 10 դամբարանից (մ.թ.ա. IX-VIII դդ.) եայտնաբերվածը (*Մարտիրոսյան Ա.Ա.*, 1964, նկ. 81, 8, էջ 208): Դժբախտաբար VIII կառույցից գտնված երեքսյա սրի շեղբի բեկորը պատկերացում չի տալիս զենքի տեսակի վերաբերյալ:

Նետասլաքներ · ներկայացված են 27 օրինակով: Դրանցից մեկը երկաթից է պատրաստված: Վերջինիս երկթև, թեղի պահպանված եռանկյունաձև սայրը կտրվածքում ուսայնակաձև է (աղ. LXXVI, 9): Ինչ վերաբերում է բրոնզից պատրաստվածներին, ապա դրանք սայրի ձևով երկու տարբերակ են բաժանվում: Առաջինները, որ գերակշռող մեծամասնություն են կազմում, եռանկյունաձև են: Դրանց մի մասը համեմատաբար նեղ և ձգված տեսք ունի (աղ. LXXVII, 21-23, LXXII, 5, LXXIII, 22, 24, LXXIV, 17, 18, LXXVI, 6), մյուսները կարճ են և լայն (աղ. LXXVI, 10, LXXIX, 30-32, LXX, 9-10, LXXV, 13-14): Երկրորդ տարբերակին պատկանողները կենտրոնում թեթևակի գոգավորվող և դեպի ցած լայնացող թևիկներով սայր ունեն (աղ. LXXIII, 23, LXXVI, 5): Նետասլաքների մի մասի թևիկները սրվում են ծայրում, մյուսները ուղիղ կտրած տեսք ունեն: Սլաքների մի խումբն ունի ընդերկայնական ողեր, իսկ մյուսների մոտ ողերի երկու կողմերից անկյունավոր կամ կամարաձև հանվածքներ են արված (աղ. LXXVI, 10, LXXVII, 23): Ինչ վերաբերում է պոչիկներին, ապա դրանք սայրին միացման հատվածում փոքր-ինչ լայնանալով յուրատեսակ խնձորակ են ծևավորում: Նետասլաքների քննված տարբերակները սայրի ընդհանուր տեսքով (եռանկյունաձև ու գոգավորվող), ինչպես և ընդերկայնական ողի առկայությամբ կրկնում են նախորդ փուլերում հայտնի նմուշների ձևի: Այս օրինակները, սակայն, առանձնանում են տարատեսակ երկնողմ հանվածքներով, որոնք, բացակայելով ուշբրոնզեդարյան նմուշների վրա, երկաթեդարյան սլաքների բնորոշ գծերից են: Չճանրանալով նետասլաքների քննված տարբերակների այլ առանձնահատկությունների և ընդհանրությունների վրա (մանրամասները տես *Եսայն Ս.Ա.*, 1966, էջ 47)՝ նշենք միայն, որ Շիրսկավանի նմուշների ճշգրիտ գուգահեռներն են Մակարաշենից, Աստղիբլուրից, Դվինից և մթա. IX-VIII դդ. թվագրվող այլ եուշարձաններից հայտնաբերվածները (*Եսայն Ս.Ա.*, 1976, աղ. 26: *Կուշնարեա Կ.Մ.*, 1977, էջ 13, 30-31): Տեղին է նշել, որ Դվինից (այդտեղ եայտնաբերված են նաև նման նետասլաքներ ձուլելու կաղապարներ) վերցված ածխի անալիզը տվել է 2670±70թթ, այսինքն՝ 720±70թ.թ. արդյունքը: Հաշվո առնելով հրդեհի առկայությունը Դվինի նշված շերտում՝ Կ.Ք. Քուշնարյովան այն կարծիքն է արտա-

հայտում. որ այդ ավերածությունները պայմանավորված են ուրարտացիների, մասնավորապես՝ Մենուայի արշավանքների հետ: Այս տեսակետից ուշագրավ է և Յ.Ա. Մարտիրոսյանի այն դիտողությունը, թե ուրարտական նետասլաքների պոչուկների խնձորակների ձևը ընդօրինակվել և զարգացվել է ուրարտացի վարպետների կողմից (*Мартirosян А.А.*, 1964, էջ 204): Այս կարծիքի օգտին է խոսում և այն փաստը, որ նետասլաքների քննված տարրերակները, զարգանալով տեղական հողի վրա, առանց որևէ փոփոխության, լայն տարածված և ընդունված զինատեսակներից մեկն են մնում և հետագայում: Դրա ապացույցն են Կարճաղբյուրից (մթա. VII-VI դդ., նյութը հրապարակված է), Ոսկեհասկից (*Петросян А.А.*, 1989, աղ. 68, 3. 69, 10-11, 18, 64, 8) և մ.թ.ա. VIII-VI դդ. թվագրվող այլ հուշարձաններից հայտնարերվածները: Այդուհանդերձ, մ.թ.ա. IX-VIII դդ. ընդհանուր նետասլաքներին զուգահեռ գործածվում են և երկաթից պատրաստվածները: Այդպիսիները հայտնի են Դվինի նշված շերտում և այլուր (*Кушварева К.Х.*, 1977, նկ.15):

Վահանիկներ - ներկայացված են երեք տարրերակով: Առաջիններն ունեն միմյանց միացած զույգ շեղանկյունիների տեսք: Դրանց կենտրոններում կիսագնդաձև ելուստներ կան (աղ. LXVII, 27): Ուշ ըրոնգի դարաշրջանից հայտնի (օր. Տլի, տես *Техов Б.В.*, 1977, նկ. 113) այս տարրերակը, ինչպես մ.թ.ա. II հազ. II կեսի, այնպես էլ հետագուստվող ժամանակաշրջանի հուշարձաններում հազվադեպ է հանդիպում: Վերջիններիս ճշգրիտ զուգահեռներն են Մինգեչաուրից հայտնարերվածները (*Ас-ланов Г.М., Ваидов А., Ионе Г.*, 1954, սղ. XIX), իսկ Գեսարեկ-Վալաքենդից գտնվածները փոքր-ինչ այլ տեսք ունեն (*Ивановский А.А.*, 1911, աղ. VIII, 30,31):

Վահանիկների երկրորդ տարրերակի շրջանաձև է, որը կիստրոնական հատվածում կիսագունդ է ձևավորում, իսկ հարթ եզրերի վրա երկուսից չորս անցքեր են րացված (աղ. LXVII, 25, LXIX, 24, LXXI, 4, LXXV, 18): Այս տարրերակն իր րազմաթիվ զուգահեռներն ունի ինչպես ըրոնգեղարյան, այնպես էլ երկաթի դարաշրջանի տարրեր փուլերով թվագրվող հուշարձաններում (օր. Լոռի-րերդ, Ե.Գեսաշեն, Ախիան, Ջարխես և այլն):

Վահանիկների երրորդ տարրերակը գոգավորվող կողերով հատած ըուրգի տեսք ունի (աղ. LXVI, 15-17): Այս տարրերակը ևս հանդիպում է ուշ ըրոնգերկաթեդարյան հուշարձաններում: Այդպիսիք հայտնի են Օշականից, Լոռի-րերդից, Մաղմիսճալայից և այլն (*Есаян С.А., Калантарян А.А.*, 1988, աղ. XCVII, 5, *Деведжян С.Г.*, 1981, էջ 63, աղ. XXV, II: *Тушишвили Н.*, 1972, նկ.186 և այլուր):

Գոտիներ - ներկայացված են մեկ՝ գրեթե ամբողջական (նկ.13) և հինգ՝ թերի պահպանված նմուշների մասերով: Դրանցից երկուսը հարուստ զարդանախշված են տիպերական երևույթներին առնչվող տեսարաններով ու երևակայական կենդանիների պատկերներով (նկ. 13, 14 մանրամասները տես *Թորոսյան Ռ., Խնկիկյան Օ., Պետրոսյան Լ.* 1980, էջ 273-277, նկ. 1,3), ինչ մյուս երկուսը մի դեպքում գարդարված են երկշարք պարույրներով, դրանց մեջ լցված կետերով ու զոտու եզրաշերտը ընդգրկեղ զալարների շարքով (աղ. LXIX, 2), մյուսում՝ զոտու երկայնքով: Վոց շարքով տարված ուռուցիկ կետերով (աղ. LXIX, 3): Բեկորներից վորջին երկուսը անզարդ են (աղ. LXXIV, 21, LXXVI, 13):

Սանձ ու ծիսասարքի իրեր - սանձերը երկուսն են: Երկու տեսակով ներկայացված բրոնզաձուլյալ այս իրերից մեկը պատկանում է անվակաձև այտաճաններ ունեցողների թվին (աղ. LXXIV, 15). դրանց մասին խոսվեց վերևում: Ինչ վերաբերում է երկրորդ սանձին, ապա այն ունի սկավառակաձև գլխիկներով ավարտվող, կտրվածքում ուղղանկյունաձև ձողերի տեսքով այտաճաններ: Վերջիններիս եզրերում և կենտրոնական լայնացող մասում անցքեր կան. որոնց մեջ և եագցված է օղակաձև ծայրերով ավարտվող շարժական լկամը (աղ. LXIX, 4): Սանձերի այս տեսակը մ.թ.ա. X-VII դդ. քնորոշ նյութերից է: Այդպիսիք հայտնի են Վանաձորից, Դվինից, Արջաձորից, Սևանի ավազանի հուշարձաններից, Խանլարից և այլ վայրերից (*Мартыросян А.А.*, 1964, աղ. VIII, 8,9, *Кушнарєва К.Х.*, 1977, նկ. 48: ՕԼԿ, 1899, նկ. 182: *Кушнарєва К.Х.*, 1957, էջ 138, նկ.2): Նույն ժամանակաշրջանի նյութերում իրենց զուգահեռներն ունեն և բրոնզաձուլյալ մրճիկաձև իրերը, որոնք երկու տարբերակով են ներկայացված: Առաջինները կարճ ձողի տեսք ունեն, որոնց կենտրոնական փոքր-ինչ լայնացող մասում անցք է բացված (աղ. LXVII, 24, LXIX, 27-29, LXXIII, 20), իսկ երկրորդները դեպի կենտրոն լայնանալով, շեշտված անցումով, համեմատաբար բարակ կամրջակ են ձևավորում (աղ. LXXIII, 19, LXXV, 10): Հավանաբար ծիսասարքի մաս հանդիսացած այս իրերի զուգահեռները հայտնի են Մինգեչաուրից, Կարա-բուլաղից, Բեշտաշենից (*Курфтин Б.А.*, 1941, աղ. XI, VII) և մ.թ.ա. հազ. I քառորդով թվագրվող այլ հուշարձաններից:

Չարդեր և ծիսական իրեր - նյութերի այս խմբում ենք միավորում և գավազանների գլխակալներն ու ծայրակալները, որոնք անտարակույս իշխանության խորհրդանիշ են հանդիսացել: Դրանցից մեկը եռասակրի տեսք ունի, որն ամրացված է ընդհանուր իւողովակաձև կրթաոին: Ասակրերի վզերը գաբղարված են ցանցկեն ու եռանկյունաձև փոքրագիր գոտիներով (աղ. LXVII, 11): Նմանօրինակ իրեր հայտնի են Խոջալուփ, Մինգեչաուրի I ու IV դամրարանաթմբերից (*ՕԱԿ*, 1897, նկ. 299: *Асланов Г.М., Вайдов А., Ионе И.*, 1959, աղ. XL, 3,4,12,13) և թվագրվում են մ.թ.ա. IX-VII դդ (*Даниелян О.*, 1973, աղ. III, էջ 111-112): Գլխակալներից մյուս երկուսը միանման են. ունեն վեցանիստ գլխնի ձև: Դրանցից մեկը, որ ամբողջությամբ բրոնզից է պատրաստված, սնամեջ է: Կենտրոնական մասում թեթևակի զոգավորվող այս իրը վերին մասում փոքրիկ օղակ ունի (աղ. LXIX, 7): Գլխակալի մեջ ամրացված փայտե ձողի մյուս ծայրը մտցվել է վերին մասում եռանկյունաձև անցք ունեցող և ստորին մասում կիսազնդաձև գլխիկով ավարտվող եռանիստ բրոնզաձուլյալ ծայրակալի մեջ (աղ. LXIX, 8): Նման ծայրակալ է ունեցել և գավազաններից երկրորդը (աղ. LXIX, 6), որի վեցանիստ գլխակալը, սակայն, սպիտակ մարմարից է պատրաստված: Վերջինս վերին և ստորին մասերում ամրացված է բրոնզե գոտեկապերով: Ատորին մասում եղած գոտեկապի վրա պատրաստված բրոնզաձուլյալ ընի մեջ ամրացված է նեղ և տափակ բրոնզե ձող, որի վրա բացված երկու անցքերը նախատեսված են փայտյա մասը ամրացնելու (աղ. LXIX, 5): Ամենայն հավանականությամբ գործածվել են և սոսկ բրոնզաձուլյալ ծայրակալ ունեցող գավազաններ: Հայտնաբերված ծայրակալներից վերջին երեքը վերին մասում եռանկյունաձև անցքով եռանիստ իրան ունեն, որը, սակայն, ավարտ-

վում է հարթ տապարհին տեսք ունեցող ելուստով (աղ. LXXIII, 12, 13, LXXV, 12): Այս իրերի զուգահեռները հայտնի են Վարդաքարից (*Խաչատրյան Տ.Ս.*, 1961), Արջածորից, Լոռի-բերդի մ.թ.ա. I հազ. I քառորդով թվագրվող համալիրներից և այլն: Նույն ժամանակաշրջանի եուշարձաններում (Լծեն, Արջածոր, Մինգեչաուր, Լամթավրո և այլն: Տե՛ս *Մարտիրոսյան Ա.Ա.*, 1964, նկ. 62: *Ասլանով Գ., Վալդով Ա., Իոնե Ի.*, 1959, աղ. XVI: *Կուշնարեա Կ.Մ.*, 1957, նկ.10: *Աբրամիշվիլի Բ.Մ.*, 1961, էջ 377-379, աղ.VI, 11) իր զուգահեռներն ունի և բրոնզյա գլխակայներից հաջորդը, որը պատահականորեն հայտնարերվել է Շիրակավանի I դամբարանադաշտի տարածքում կատարված աշխատանքների ժամանակ: Այն գլանաձև է, զարդարված չորս շարք ուղղահայաց իջնող շեղանկյունաձև, իսկ վերին մասում՝ բրգաձև ելուստներով: Շեղանկյունիների միջև գտնվող հատվածները զարդարված են ցանցապատկերներով, իսկ դրանցից վեր ընկած տարածքը՝ շրջաններով (նկ.16):

Ծիսական իրերի հաջորդ խումբն են ներկայացնում երեքական համակենտրոն շրջաններից կազմված բրոնզաձուլյ *կախիկները*: Վերջիններիս կենտրոնական մասում եարթ տապարհի ձև ունեցող զարդ կա: Այս կախիկները բաժանվում են երկու տարբերակի: Առաջինները ձևավորում են փակ շրջան (աղ. LXXI, 2), իսկ մյուսների ծայրերը ստորին մասում փոքր-ինչ հեռացած են (աղ. LXVI, 10-20, LXVII, 10, LXIX, 20, 21, LXX, 8, LXXII, 7, LXIII, 16, LXXV, 15): Կախիկների այս տեսակը ևս հայտնի է մ.թ.ա. I եազ. սկզբից (Տուրքս, Վաբդաքար ևն), ինչև Մինգեչաուրի II և V դամբարանաթմբերից գտնվածները թվագրվում են մ.թ.ա. IX-VIII դդ.: Ամենայն հավանականությամբ նման կախիկ են ձուլել և Այրիվանքի բնակավայրի պեղումներից հայտնարերված, թերի պանթանված կարլապարի մեջ, որը գտնված է մ.թ.ա. I հազ. սկզբով թվագրվող նյութերի միջավայրում (նյութը հրապարակված չէ):

Այլ խումբ են կազմում խոշոր զարդավորակները (տրամագծերը՝ 4-6.5սմ): Ետին մասում ծնկաձև, կամրջակ ունեցող այս բրոնզյա իրերի շրջադիրների մեջ ամբացված է շաղախից կամ մարմարից պատրաստված կիսազնդաձև ներգիր: Վերջինիս մակերեսը զարդարված է շրջանի մեջ առնված գույնզգույն (դեղին, կարմիր և կապույտ) շաղախներով ստացված տարբեր պատկերներով (քառանկյուն, շրջան, աստղ, եռանկյունի, աղ. LXXIX, 10-16, LXXI, 8, LXXIII, 15): Կոճակներից մյուս, որն ամբողջությամբ բրոնզաձուլյ է, կամարած կամրջակ ունի: Իրի մակերեսը զարդարող համակենտրոն շրջանները, որոնց միջև երևի մածուկ է եղել կամ այլ նյութ ընդելուզվել, վոճակի կտրվածքին ալիքաձև տեսք են եադորդում (աղ. LXIII, 14): Տարբեր զույների շաղախներով ընդելուզված նման խոշոր զարդավորակներ եայտնի են մ.թ.ա. I հազ. I քառորդով թվագրվող այնպիսի հուշարձաններից, ինչպիսինք են Տուրքսը, Մինգեչաուրը, Գանձակը, Գետաբեկ-Կալաքենդը և այլն (Տե՛ս *Իվանովսկիյ Ա.Ա.*, 1911, սղ. XV, 8, 12, XVI, 8, 5 : *Մարտիրոսյան Ա.Ա.*, 1964, աղ. XIV, 4: *ՕԱԿ*, 1899, նկ. 184 ևն): Ինչ վերաբերում է փոքր կոճակներին (տրամագիծը՝ 1-1.2սմ), որոնց կիսազնդաձև իրանի ետևում նեղ և տափակ կամրջակ է ամրացված (աղ. LXVII, 26), ապա դրանց զուգահեռները բազմաթիվ են ուշ բրոնզեթվաթեղարյան հուշարձաններում:

Ծիսական իրերի հաջորդ խումբն են ներկայացնում շեղանկյան տեսք ունեցողները:

Բրոնզե թիթեղից պատրաստված և ծայրին ասեղ ունեցող այս իրերը երկու տարբերակում են խմբավորվում: Առաջին տարբերակը կազմված է իրար մեջ առնված երեք շեղանկյունիներից, որոնցից արտաքինի եզրերը զարդարված են հսրթ տապարիկներով ու արեգակնաձև ելուստներով (աղ. LXVII, 13, LXX, 10, 11, LXXI, 3. LXXV, 17):

Երկրորդ տարբերակի իրանը շեղանկյունաձև հոծ թերթիկից է պատրաստված, որի եզրերը զարդարված են խաչաձև և եռատամ տեսք ունեցող ելուստներով: Վերջիններիս տեսքը հիշեցնում է ձեռքերը արմուկներից ծալած և վեր բարձրացրած կուռքերի ձևը (աղ. LXIX, 1, LXXII, 10): Բ.Թումանյանի կարծիքով այս իրերը արտահայտել են համատեղության գաղափարը (*Թումանյան Բ., Սնացականյան Յ., 1965, էջ 10, նկ.2*):

Նման «գարդեր» Ե.Լալայանը հայտնաբերել է Սևանի ավազանի հուշարձաններում կատարած պեղումների ընթացքում (*Լալայան Ե., 1931*): Այդպիսիք հայտնաբերված են և Գյումրիից (*OAK, 1900*): Ցավոք, թե՛ Լալայանի, թե՛ Ռեալերի մոտ րացակայում են դամբարաններից հայտնաբերված մյուս նյութերի նկարներն ու նկարագրությունները, ինչը և թույլ չի տալիս հստակեցնել պեղված համալիրների թվագրությունը: Այս առումով կարևորվում են Արթիկի պեղումները. նման արեգակնաձև ելուստազարդերը այստեղ հայտնաբերվել են № 218 դամբարանից, որը թվագրվում է մ.թ.ա. X-IXդդ. (*Хачатрян Т.С., 1975, նկ. 150*):

Պայմանականորեն նյութերի այս խմբում ենք դասում և կոճակի ու ասեղի միացումից ստացվածը: Կոճակը պատրաստված է բրոնզե շրջադիրի մեջ ընդելուզված, սպիտակ, կարմիր և կապույտ շաղախներից կազմված եռանկյունի և քառանկյունի պատկերներով: Շրջադիրի ետևում սողեղնաձև կամրջակ է ամրացված (աղ. LXXV, 11): Կոճակաձև գլխիկ ունի և Կաղնի-խաչ հուշարձանից, մ.թ.ա. I հազ. սկզբով թվագրվող նյութերի հետ հայտնաբերվածը (*Есаян С.А., 1976, էջ 144, աղ. 132, 9*): Շիրակավանի մոուլի Ճզրիտ զուգահեռը, սակայն, Վ.Բելկի՝ Կալաքենդի № 9 դամբարանից հայտնաբերածն է, որի հետ գտնվել են շիրակավանյան մոուլներին պատճենող սանձեր, կոճակներ, դաշույններ և այլ նյութեր (*Nagel W., Stromenger E., 1985 աղ. 14*):

Համաժամանակյա եուշարձաններում իր սակավաթիվ զուգահեռներն ունի և կինտրոնական մասում թեթևակի գոգավորվող բրոնզաձուլ ուղղանկյունաձև եարթակը, որի լայնքով եինգ ուղղանկյունաձև բացվածքներ են արված: Վեջիններիս միջև առաջացած կամրջակները զարդարված են կապույտ ու սպիտակ շաղախների ընդելուզմամբ ստացված գալարապարույրներով և այլ պատկերներով: Իրի անկյուններում բարձրանում են բրոնզաձուլ առլուծների գլուխները, իսկ եարթակի երկայնական կիղերին առկա են երեք գույգ բրգաձև ելուստներ (աղ. LXXI, 1): Այս իրի ճզրիտ զուգահեռը Արջաձորից՝ մ.թ.ա. Xդ. թվագրվող նյութերի հետ հայտնաբերվածն է (*Кутшарева К.Х., 1957, նկ.4*), իսկ Վանաձորի համաժամանակյա մոուլի վոա գլուխների թիվը տասն է (*Есаян С.А., 1980, աղ. 37, 1*): Կենդանիների ոճավորված գլուխներով են զարդարված և բրոնզաձուլ նյութերից մյուս երկուսը: Դրանցից մեկը օղակ է,

որի հակադիր կողմերից բարձրանում են երկաղավիզ կենդանիների (հովազ՝) գլուխներ. իսկ մյուսը ներկայացնում է հակադիր կողմեր ուղղված նույնաձև գլուխներ, որոնց միացման տեղում՝ իրի կենտրոնական հատվածում. միջանցիկ անցք է բացված (աղ. LXXIII, 17-18):

Անտարակույս ծիսական իրերի մաս և կամ ծիսական իրեր են հանդիսացել ոսկրե թերթիկներից պատրաստված մի քանի նմուշներ: Դրանցից մեկը կտրվածքում հատած կոնի տեսք ունեցող, կտրվածքում կիսաշրջանաձև իր է, որի մակերեսի վրա անցքեր են բացված (աղ. LXVII, 20): Իրերից մյուսը կտրվածքում ուղղանկյան տեսք ունեցող ծող է, որի մակերեսը զարդարված է շարքով դասավորված համակենտրոն շրջաններով ու դրանց միջև տեղադրված երկուսական անցքերով (աղ. LXVII, 18): Համակենտրոն չորս շրջաններով ու դրանց միջև արված անցքերով և զարդարված և սկավառակաձև զարդը (աղ. LXVII, 19), իսկ կենածն տեսք ունեցողը, որը թերի վիճակում է հայտնաբերված, զարդարված է եղել միայն համակենտրոն շրջաններով (աղ. LXVII, 33): Իրերից կերջինը կեոխաչի տեսք ունի (աղ. LXVII, 17): Այս իրերի զուգահեռները տեսնում ենք Վանաժորում, Մինգեչաուրի № 2 դամբարանից հայտնաբերված իրերի շարքում, համաժամանակյա այլ հուշարձաններում (*Мартвросьян А.А.*, 1964, աղ. XXI: *Аслаинов Г., Ваидов А., Ионе И.*, 1959, նկ. 69):

Բարձր վարպետությամբ, նրբությամբ ու ճաշակով են պատրաստված ոսկյա զարդերը: Դրանցից մեկը ճամ երկարությամբ շղթա է, որն ստացված է ոսկյա բարակ թելերը հասկաձև հյուսելու եղանակով. Շղթայիկն ամրացված է 2սմ 4մմ երկարություն և 4մմ տրամագիծ ունեցող ոսկյա սնամեջ զլանիկին: Վերջինիս մակերեսը զարդարված է հատիկներով ստացված եռանկյունաձև ու շեղանկյունաձև պատկերներով, որոնք ներառնված են զլանիկը մակերեսը երկու մասի բաժանող, ոսկյա թելերով անջատված տարածությունների մեջ: Գլանիկի կերին մասում ամրացված է 9մմ տրամագիծ ունեցող ոսկյա օղակը (աղ. LXVII, 14): Զարդերից հաջորդը զանգակաձև է (եղևար.՝ 1սմ, տրամագիծը ստորին մասում՝ 7մմ, իսկ կերևում՝ 4մմ): Իրի մակերեսը զարդարված է հատիկներով ստացված բեկյալներով ու եռանկյունաձև պատկերներով (աղ. LXVII, 15): Պայմանականորեն զարդերի խմբում ենք դասում ևս մեկ իր, որի ամբողջական տեսքը պարզ չէ: Այն իրենից ներկայացնում է կորացող տեսք ունեցող երկաթի բեկոր: Վերջինիս կորացած եզրը երեսապատված է ոսկե բարակ թերթիկով, որի մակերեսը զարդարված է հատիկներով ստացված զալարների պատկերներով (աղ. LXVII, 16): Վերջիններիս ձևն ու ստացման եղանակը նույնն է, ինչ և Շիրակավանի ու շերոնգեղարյան դամբարաններից մեկում (№ 77) հայտնաբերվածինը, ինչը և յիաստում է ոսկերչական ավանդույթների խոր արմատներ ունենալը: Այս իմաստով տեղին է նշել և Թռեղքի միջինբրոնզեղարյան դամբարաններից եայտնաբերվածները (*Гогодзе Э.М.*, 1972, աղ. 20, 6,7 և այլն), որոնք ամենևին չեն տարբերվում շիրակավանյան օրինակից, իսկ Դվինից գտնված, արծաթյա բոնակը պատրաստված է նույն հյուսածո եղանակով (*Кутшарева Ж.Х.*, 1977, նկ. 506): Շիրակավանի նմուշն է պատճենում և Տուրոսից հայտնաբերված շղթայիկը: Բերված զուգահեռները, որոնք ամենևին էլ թվարկվածներով չեն սպառվում, փաստում են նախորդ դարաշրջաններ-

րից եկող ավանդույթների զարգացումն ու լայն տարածումը հետազոտվող ժամանակաշրջանում:

Ձարդերի մյուս խումբն են կազմում ոսկրից, բրոնզից, սաթից, շաղախից, սարդի-ոնից ու ապակուց պատրաստված տարբեր ձևերի ուլունքները:

Սարդիոնից պատրաստվածները նախորդ դարաշրջաններից հայտնի գնդաձև զարդերն են (աղ. LXXV, 19), որոնք սովորական են և հետազոտվող դարաշրջանի համալիրներում: Նույն ձևն ունի և VIII կառույցից հայտնաբերված ապակե ուլունքը (աղ. XLIX, 26): Առանձին հետաքրքրություն է ներկայացնում արծաթափայլ մակերեսով «գուրգաձև» ուլունքը, որի մակերեսը զարդարված է կիսագնդաձև ելուստներով (աղ. LXIII, 9): Այս ուլունքի զուգահեռները մեզ հայտնի չեն: Նույնը չի կարելի ասել բրոնզից պատրաստված սեպաձև ուլունքների վերաբերյալ (աղ. LXIX, 19. LXXV, 20): Իրենց նախաձևերը միջինբրոնզեդարյան մշակույթում ունեցող այս զարդերը (օր. Թոնդրի № 14 դամբարանից հայտնաբերվածները, տես *Гогодзе Э.*, 1972, աղ. 21, 25) հանդիպում են և երկաթի դարաշրջանի տարբեր փուլերին պատկանող հուշարձաններում (օր. Լոռի-բերդ, Ջարխեչ, Արծվաբերդ և այլն: Տես *Есаян С.А.*, 1976, աղ. 93: *Деведжян С.Г.*, 1981, էջ 63, աղ. XXV: *Խնկիկյան Օ.*, 1987, էջ 83, աղ. I, 7): Արթուր և հազ. սևզբով թվագրվող համալիրներում (օր. Արթիկ, Ե.Գետաշեն, Անգեղակոթ ևն, տես *Хачатрян Т.С.*, 1975, նկ. 153: *Խնկիկյան Օ.*, 1978, աղ. I, 20) իրենց զուգահեռներն ունեն և կապույտ ապակուց պատրաստված (աղ. XLIX, 24), երկկոնիկ խողովակի ձև ունեցող ուլունքները, որոնց նախաձևերը տեսնում ենք վաղ բրոնզեդարյան նյութերի շարքում (*Мушчаев Р.М.*, 1975, նկ. 48): Այս տեսակետից առանձին հետաքրքրություն են ներկայացնում շաղախից (աղ. LXVII, 34) ու սև սաթից պատրաստված ուլունքները (աղ. LXXVI, 10, 11): Դրանք ուղղանկյունաձև են. ճախարակաձև ու գլանաձև: Գլանիկի տեսք ունի և ոսկրից պատրաստվածը (աղ. LXXIV, 10), տարբերությամբ, որ վերջինիկ եզրերը զարդարված են փորագիր գծիկներով: Այս ուլունքները բնորոշ են հետազոտվող դարաշրջանին: Վերջիններիս զուգահեռները հայտնի են Արթիկի երրորդ խմբի դամբարաններից (*Хачатрян Т.С.*, 1975, նկ. 155), Անգեղակոթի համաժամանակյա եամալիրներից (*Խնկիկյան Օ.*, 1978, աղ. I), Մեծամորից (*Խանգաղյան Է., Սկրտչյան Կ., Պարսամյան Է.*, 1973, աղ. VII, 4) և այլ հուշարձաններից: Ինչ վերաբերում է ոսկրից պատրաստված մրճիկաձև կախիկներին (աղ. XLIX, 22-23), ապա դրանց որոշ չափով նման են Մինգեչաուրից հայտնաբերվածները (*Асланов Г., Ваидов А., Юве И.*, 1959, նկ. 693):

Տարբեր դարաշրջանների պատկանող հուշարձաններից հայտնաբերված նյութերի շարքում իրենց զուգահեռներն ունեն և կտրվածքում շրջանաձև, մոտեցող կամ իրար վրա բերած ծայրերով բրոնզյա ապարանջանները (աղ. LXVII, 31, 32, LXXVII, 1): Նույնը կարելի է ասել և անզարդ մակերեսով (աղ. LXXVI, 4) ապարանջանի վերաբերյալ: Ինչ վերաբերում է մ.թ.ա. I հազ. սևզբից լայն տարածված օձազլուխ ապարանջաններին (աղ. LXXVI, 2), ապա դրանց մասիկ խոսվել է (*Եսայան Ս.Ա.*, 1964, էջ 83-88): Նշենք միայն, որ այս նմուշների օձերի գլուխները ավելի իրական են արտահայտված, որով և տարբերվում են վաղ օբինակներից:

Առանձին հետաքրքրություն են ներկայացնում ներձկված մեջքով, ատամնավոր (ադ. LXXI, 6) և հարթ մակերեսներով (ադ. LXIX, 22, 23, LXXIV, 20) բրոնզածույլ ապարանջանները: Վերջիններիս զուգահեռները եայտնի են Ջրառատից, Գավառից, Բջնից, Գառնիից, Թռեղքից, Ալզեթիից և մ.թ.ա. VI-IV դդ. թվագրվող այլ հուշարձաններից (*Мяцаканья А.О., Тирация Г.А.*, 1961, էջ 73, ադ. II: *Курфтин Б.А.*, 1941, էջ 33): Հաշվի առնելով ապարանջանների այս տեսակի՝ նշված ժամանակաշրջանի հուշարձաններից հայտնաբերված լինելու հանգամանքը (նույն ժամանակին են պատկանում և Ամուղարյան գանձից, Սուզից ևն հայտնաբերվածները), հետազոտողները այոպիսիները համարում էին Աքեմենյան ժամանակաշրջանի արտադրանքին ընդհանուր նյութերից մեկը: Այս ժամանակաշրջանի մեջ առանձնապես փոփոխություն չէր մտցնում և 1929թ. Խրտանոցից հայտնաբերվածը (մ.թ.ա. VII-VI դդ.: Տես *Мартыросьян А.А.*, 1954, ադ. VI, 6): Շիրակավանի՝ մ.թ.ա. IX-VIII դդ. թվագրվող դամբարաններից հայտնաբերվածները եարկադրում են վերանայել ընդունված թվագրությունը: Այս տեսակետից առանձին կարևորություն է ներկայացնում Թալիների համաժամանակյա դամբարաններից մեկում գտնվածը (նյութը հրատարակության է պատրաստում Պ.Ավեսփյանը), որը կիկին փաստում է նման ապարանջանների ոչ միայն ավելի վաղ թվագրություն, այլև տեղական ժագում ունենալու հանգամանքը: Միանգամայն իրավացի է Բ.Բ.Պիոտրովեկին՝ նշելով, որ տեղական ժագում ունեն և կամարած իրանի կենտրոնում գնդած լուստ ունեցող շիզդերը (*Львовтровский Б.Б.*, 1950, էջ 41: Նույնի, 1955, էջ 34). այոպիսի Շիրակավանում հայտնաբերված է մ.թ.ա. IX-VIII դդ. թվագրվող դամբարանում (ադ. LXXV, 17): Շիզդի այս տեսակի հագվադեպ հանդիպելով հետազոտվող ժամանակաշրջանում (օր. Օշականի № 91, իսկ Աեծամորի № 7 դամբարանից հայտնաբերվածը թվագրվում է VIII-VII դդ., և այլն: Մանրամասները տես *Есаян С.А., Калавтарян А.А.*, 1988, էջ 102-103, ադ. XCIII, 5: *Խանգադյան Է.Վ. Սկրտչյան Կ., Պարսամյան Է.*, 1973, էջ 172, ադ. XL, 5), լայն տարածում են ստանում երկաթի յուրացման դարաշրջանում:

Զգալի փոփոխություններ են նկատվում նաև ինքեդեն արտադրանքի քննության ընթացքում:

Սափորներ - ներկայացված են տարրեր չափեր, զարդեր և ձևեր ունեցող մուշներով, որոնք իմրավորում ենք երեք աաըրերակում: Առաջինում ենք դասում անկանթ սափորները, որոնք չորսն են: Սրանք միաման՝ գնդած իրան, վտղած լայնացող վիզ և դուրս թեքվող կլորացող շուրթ ունեն: Անոթների սև կամ գորշ գույնի, թույլ փայլեցրած մակերեսները զարդարված են նախկինից հայտնի, ռայց նոր համադրություններով հանդես եկող ձևերով: Այսպես, անոթներից մեկի վոզը օղակված է երեք շաքքով տարված վտրագիր կարճ գծիկներով, իսկ ուսը՝ ակոսագոսփներով և գագաթներով դրանց հավող, տարբեր չափերի հատիկներով ստացված չորս շարք ըեկյալ գծերով, վերջիններս ընդգրկում են իրանի վերին հատվածը (ադ. LXV, 7): Անոթներից մյուսի վիզը զարդարված է փայլը հեռացնելու եղանակով ստացված ուղղահայաց գծերով, իսկ իրանը՝ ակոսների միջև տարված ուղղաեայաց ելունդներով (ադ. LXVII, 2): Ակոսագոսիներով է զարդարված և սափորներից երրորդի ուսը, որից վեր կոտե-

րով լցված եռանկյունիներն են: Իրանի վերին հատվածը զարդարված է իրար մեջ առնված փորագիր անկյուններով (աղ. LXX, 3): Սափորներից վերջինի իրանը գոտևորված է երկու շարքով տարված հատիկներով ու նուրբ մատներով (աղ. LXXIV, 12): Պայմանականորեն անոթների այս խմբում ենք դասում սափորի տեսք ունեցող փոքր անոթը, որը թերևս սրվակ հանդիսանա: Անոթն ունի ձգված իրան և նեղացող վիզ: Սափորինի սև, թույլ փայլեցրած մակերեսը վերին հատվածում զարդարված է ակոսագոտիներով և վիզն ու իրանը գոտևորող, ուղղահայաց տարված նեղ մատներազարդերով (աղ. LXXI, 14):

Սափորների երկոտը տարրերակում ենք դասում միականթ անոթները: Դրանցից մեկը գնդաձև իրանով, կարճ վզով նեղբերան անոթ է, որի շրթից սկսվող, թերի պահպանված կանթը վերին մասում գարդսրված է պտկինաձև ելուստներով: Նման ելուստներ չորս շարքով զարդարում են և անոթի իրանը, որի սև, թույլ փայլեցված մակերեսը սղակված է 8 շարք ելունդագոտիներով, իսկ վերին կեսը՝ փայլեցմամբ ստացված եռանկյունիներով (աղ. LXVII, 1): Այս խոշոր անոթից, գնդաձև կամ ձգված իրանի չափով, եամենատարար բարձր գլանաձև և կամ փողաձև, լայնացող վզ ու կանթի ձևով են տարրերվում սափորներից 13-ը: Դրանցից մեկի կանթը ստորին մասում սեղմմամբ ստացված ընդերկայնական գիծ ունի (աղ. LXVIII, 3): Բնորոշը, սակայն, հարթ մակերեսով աղեղնաձև (աղ. LXIV, 3, LXV, 1, LXVII, 3,5, LXVIII, 2, LXVIII, 4, LXXVI, 15) ու ծնկաձև, ձևավորված կամ սալատավոր կանթերն են (աղ. LXIV, 1, LXX, 1, LXXI, 13,13ա, LXXIV, 11), որոնց առանձին նմուշներ, շրթի մոտ թեթևակի բարձրանում են (աղ. LXXV, 2,3): Սռանձին կանթերի վրա բացված է մեկ-երկու անցք: Այս սափորները ևս սև կամ գորշ, թույլ փայլեցրած մակերես ունեն և զարդարված են ուղղահայաց տարված ուռուցիկ երիզներով, հասփկներով սեղմմամբ ստացված ցանցապատկերներով ու անկյունաձև միացող գծախմբերով, մատներով, օձերի ուռուցիկ պատկերներով և այլն: Այս սափորներից առանձնանում է կարմրա փայլեցրած մակերես ունեցողը, որի ձգված իրանը զարդարված է սեղմմամբ ստացված հորիզոնական գոտիներով, եռանկյունաձև պատկերներով, գալարապարույրների շարքով ու դրանք շրջանավոր կետերով (աղ. LXXI, 13):

Միականթ սափորներից վերջին երկեսը, որ պայմանականորեն մեկ խմբում ենք միավորում, ինչպես նախորդներից, այնպես էլ միմյանցից տարրերվում են իրանի և շրթի ձևով, այլ մանրամասներով, Դրանցից մեկը դեպի ցած լայնացող վիզ ունի, որը շեշտված անցումով միանում է շրջանաձև պսակով սղակված հատակ ունեցող կիսագնդաձև իրանին: Անոթն ունի շրթից սկսվող և ուսին միացող երկծնկաձև կանթ: Սափորի սև փայլեցված իրանը ստորին հատվածում զարդարված է սեղմելու եղանակով ստացված ուղղահայաց գծերով (աղ. LXIV, 4): Սափորներից հաջորդն ունի գլանաձև կարճ վիզ, ձգված իրան և շրթից սկսվող աղեղնաձև կանթ: Անոթի բաց դարչնագույն, թույլ փայլեցրած մակերեսն անզարդ է (աղ. LXIV, 2):

Սափորների III տարրերակն է ներկայացնում երկկանթանի նմուշը: Այն ունի թեթևակի զոգավորվող լայն վիզ, փոքր-ինչ ձգված իրան և դուրս ճկվող շրթի հակադիր կողմերից սկսվող աղեղնաձև կանթեր: Անոթի սև անփայլ մակերեսն ուսի մասում զարդարված է թույլ ճկվածքագոտիներով (աղ. LXV, 4):

Միականթ և երկեանթ անոթների այլ տեսակներ են ներկայացնում կարճ վիզ և լայն բերան ունեցող յոթ խեցանոթ: Վերջիններս իրանի ծևով և այլ հասկանիչներով առանձին տարբերակների են բաժանվում: Դրանցից մի մասի իրանը գոտկամասում փքուն տեսք ունի (աղ. LXV, 2,3). մյուսներինը գնդաձև է (աղ. LXVI, 1. LXX, 7. LXXVII, 1), իսկ երրորդներինը՝ ձգված (աղ. LXXV, 4): Անոթների այս խմբում ենք դասում և եռականթ նմուշը, որի կանթերը կտրվածքում եռանկյան տեսք ունեն (աղ. LXXV, 1): Այս անոթների սև փայլեցրած, սակավ՝ իսամբած մակերեսները զարդարված են մատնեքով, պտկիկաձև ելուստներով, փորագրմամբ ու սեղմմամբ ստացված գծերով, եռանկյունիներով: Ջարդերի ստացման մշված եղանակներն ու զարդաձևերը նորույթ չեն: Նախկինից եկիղ այս հատկանիշներին զուգահեռ տեսնում ենք և այնպիսիները, որոնք երևան գալով մ.թ.ա. IX-VIIIդդ., թվագրող են հանդիսանում: Այդպիսիներից են օրինակ ծևավորված, ինչպես և երկեանթառ ու եռասանթ կանթերը: Կանթերի այս ծևն ունեն, օրինակ, Կարմիր-բլուրի № 2 և № 3 պեղավայրերից, ինչպես և նույն հուշարձանի մ.թ.ա. IX-VIIIդդ. թվագրվող դամբարաններից (օր. դամբ. № 3, 1956թ.) և բազմաթիվ այլ վայրերից հայտնաբերված անոթները (*Мартыросян А.А.*, 1961, նկ.17, 29ա: Նույնի՝ 1964, նկ.73): Խոսելով կանթերի առանձնահատկությունների մասին, մշենք և կանթերի կենտրոնով անցնող ընդերկայնական ճեղքվածքները, որոնք հանդես են գալիս մ.թ.ա. VIIIդ. (*Есаян С.А.*, 1976, էջ 196): Շիրակավանի սափորներից մեկի վրա, ինչպես տեսնում ենք, առկա է մշված հասկանիչի նախաձևը:

Խոսելով Շիրակավանից հայտնաբերված սափորների և դրանց առանձին մանրամասների զուգահեռների մասին, մշենք, որ Մեծամորից՝ մ.թ.ա. IX-VIIIդդ. թվագրվող նյութերի շարքում առկա են ոչ միայն երկսանթ կանթով, փողաձև լայնացող վզով և հասկաձև ու ուղղահայաց ճկվածքներով զարդարված անոթներ, այլև բազմաթիվ նմուշներ, որոնց իրանները զարդարված են ուռուցիկ օձապատկերներով (*Խանգաղյան Է.Վ., Սկրտչյան Կ., Պարսամյան Է.*, 1973, նկ. 120-125, էջ 123-126): Նույն զարդերն ենք տեսնում և Դվինի սրբարանից եայտնաբերվածների վրա (*Куща-прева К.Х.*, 1977, նկ. 26-29, էջ 19-21, 107): Նույն ժամանակաշրջանով են թվագրվում Վանաձորից (*Караханян Г., Мирзоян В.*, 1976, էջ 66-74), Մինգեչաուրից (*Асланов Г. Ваядов А., Ионе И.*, 1959, աղ. XLII) և այլ վայրերից հայտնաբերված երկկանթ ու եռականթ սափորները, որոնց ուղեկցող նյութերը, ինչպես ասեսանք վերը, նույն մետաղե իրերն են ու պերճանքի առարկաները:

Կծուձներ - ներկայացված են «Խոհանոցային» և շքեղ՝ «ճաշասենյակային» տեսակներով: Առաջինները, իբրև կանոն, կիելով մրի հետքեր, պարաստված են իոշոթահատիկ ավազով հունցած կավախմորից. լավորակ անոթները սակավ են հանդիպում: Այդպիսիներից է օրինակ սև անփայլ մակերես, գնդաձև իրան և դուրս ճկված շուրթ ունեցողը: Վերջինիս սկավառակաձև կափարիչը, որը շրջանաձև փորվածքների շարքով է զարդարված, երկգագաթ բոնակ ունի (աղ. LXV9, 10): Ինչ վերաբերում է մյուս կճուճներին, ապա դրանց սև կամ գորշ անփայլ մակերեսները զարդարված են սեղմմամբ ստացված ալիքաձև գծերով, փոսիկների շարքով, հատիկներով, Վերջիններս մի դեպքում զարդարում են և անոթներից մեկի շուրթը: Առկա են և ամբողջությամբ

անգարդ և կամ լոկ ակոսներով զարդարվածներ (աղ. LXIII, 1,2, LXVI, 5, LXVII, 6, LXIX, 33, LXXIV, 13, LXXV, 5,6):

Կճուճների երկոտրոդ խուսբը պատրաստված է լավ հունցած մանրավազ եավաշաղախից: Ունեն սև փայլեցրած մակերես. սև կամ գորշ խամրած մակերեսով անոթները համեմատաբար սակավ են: Փքուն կամ գնդաձև իրան. գոգավորվող կարճ վիզ և դուրս կլորացող շուրթ ունեցող այս անոթները զարդարված են ակոսներով, ուղղահայաց իջնող ուռուցիկ գծերով և կամ ծվածիկ ելունդներով, մատնեքով, Առանձին նմուշների իրանը ստորին հատվածում զարդարված է սեղմամբ ստացված գծերով (աղ. LXIV, 5,6, LXVI, 2, LXVII, 4, LXVIII, 5, LXX, 2,4,5, LXXVI, 16,17): Նկարագրված անոթների զուգահեռները վորը թվարկված բազմաթիվ այլ հուշարձաններից հայտնաբերված նյութերի շարքում են:

Ծորակավոր անոթ - փքուն իրանով, կարճ վզով և դուրս ճկված շուրթով այս անոթի ուսի վրա ծորակ է ամրացված, որի վերին եզրից անոթի հակադիր կողմն է ձգվում կոնտրոնական հատվածում աղեղնաձև և ծայրերում ծնկաձև, ծևավորված տեսքով կանթը: Կճուճի տեսք ունեցող այս անոթի գորշ անփայլ մակերեսն ուսի մասում զարդարված է չորս ակոսագոտիներով ու դրանց միջև տարված թեք փորագիր գծերով (աղ. LXV, 6): Ծորակավոր անոթները մ.թ.ա. I հազ. համալիրների բնորոշ նյութերից են հանդիսանում: Շիրակավանի նմուշը, սակայն, ծևավոր կանթի ձևով նմանվում է Մինգեչաուրի IV դամբարանաքմբից (*Аславов Г., Вацдов А., Ионе И.*, 1959, աղ. XLII, 2,3), Խնձորեսկից, Դվինից (նյութերը հրատարակված չեն) և մ.թ.ա. IX-VIII դդ. թվագրվող այլ հուշարձաններից հայտնաբերվածներին:

Կարասաձև երկկանթ անոթներ - իրնգ օրինակով են ներկայացված, որոնցից չորսի իրանը ձգված անեք ունի, իսկ մեկինը գնդաձև է (աղ. LXX, 6): Անոթներից մեկն ավարտվում է դուրս թեքվող կարճ վզով (աղ. LXVI, 4). մյուսների մոտ այն դուրս ճկվեղ, կլորացող տեսք ունի (աղ. LXXVI, 20-22): Աս կամ գորշ անփայլ մակերեսներով այս անոթներն ուսի մասում զարդարված են ակոսագոտիներով ու փորագիր ալիքագծերով, Ինչպես նախորդ փուլերի համանման անոթները, սրանք ևս իրանի հակադիր կողմերում տափակ օրակաձև կանթեր ունեն:

Քրեղաններ - ներկայացված են ինչպես նախկոնից եկող տեսակներով, այնպես էլ նոր ձևերով: Առաջինների թվին են պատկանում կլորացող և կամ վեթին մասում ուղիղ կողերով իրան ունեցողները, որոնք ավարտվում են դուրս ճկված կլորացող շուրթով (աղ. LXIII, 3-5, LXVI, 6-7): Նորույթ չեն կոսագնդաձև իրանով (աղ. LXVII) և կամ ծալքավորված կողերով քրեղանները, որոնց մի մասը ավարտվում է իրանից առանձնացող ուղիղ շրթով (աղ. LXVI, 8, LXVII, 8, LXXI, 18, LXXIII, 6-9, LXXVI, 18): Հայտնի ձևերով ու ստացման եղանակներով են ներկայացված և ամանների սև, դեղնակարմրավուն, շագանակազույն ու գորշ խամրած, երբեմն փայլեցրած մակերեսների տարված զարդերը, դրանք ակոսագոտիներ են, սեղմամբ ստացված գծեր, որոնք առանձին դեպքերում տարված են ամանի երկու մակերեսներից: Այդուհանդերձ այս ամանների վրա տեսնում ենք հատկանիշներ, որոնք նախորդ փուլում հազվադեպ հանդիպելով. այս շրջանում բնորոշ են դառնում և կամ առաջին անգամ են

հանդիպում: Այս տեսակետից հետաքրքիր են օղակաձև, բայց հատկապես ծնկաձև, ճկվածքների միջոցով եռագագաթ տեսք ունեցող կանթերը (աղ. LXXVI, 8. LXXVII, 8. LXXIII, 6): Ուշագրավ են և շեշտված երկկտցածև շուրթ ունեցող քրեղանները, որոնք իրենց եզակե նախաձևը ունենալով նախորդ դարաշրջանի վերջում (ավերված դամբարանից հայտնարեղվածի շուրթը ավելի շուտ միակտուց տեսք ունի), այս փուլին բնորոշ գծերից են հանդիսանում (աղ. LXXIX, 34,35): Ուշադրություն է գրավում և ծալքի ձևը. նախորդ շրջանին հասկանալիան. կլորացող գագաթներով ալիքները ձեռք են բերում շեշտված անցումներ:

Քրեղանների նկարագրված տարբերակների զուգահեռները բազմաթիվ են մ.թ.ա. IX-VIII դդ. հուշարձաններում: Այդպիսիները տեսնում ենք Կարմիր-բլուրում, Մեծամորում, Դվինում, Գեղամի-աղբյուր և Աստղի-բլուր հուշարձաններում. Բեշտաշենում և համաժամանակյա այլ հուշարձաններում (*Мартыросян А.А.*, 1961, նկ. 21b: *Есаян С.А.*, 1976, աղ.120, 17,20, 125, 2, 126, 5-7, 129, 8: *Խանգաղյան Է.Վ.*, *Սկրտչյան Վ.*, *Պարսամյան Է.*, 1973, նկ.72, 165, աղ. XIV, XV: *Кущнарева К.Х.*, 1977, նկ. 36. XXI: *Кухтян Б.А.*, 1941, աղ. LXVIII և այլն):

Սկոտեղներ - սև կամ գորշ անփայլ, երբեմն դեղնա-կարմրավուն մակերեսով այս խոշոր, փոված տեսքով ամանները մի դեպքում ունեն թեթևակի կլորացող, մյուսում՝ հատակից կտրուկ թեթև ուղիղ կողեր: Ամաններն ունեն դեպի դուրս թեք կտրած կամ կլորացող դուրս ճկված շուրթ, որոնց տակից ակոսագոտիներ են անցնում: Վերջիններս առանձին նմուշների վրա օղակում են և ամանի ներքին մակերեսը (աղ. LXXIX, 34,35. LXXI, 17, LXXII, 11, LXXV, 9): Այս ամանների զուգահեռները տեսնում ենք էլառից, Դվինից (*Խանգաղյան Է. Վ.*, 1979, էջ 85-86, նկ. 120: *Кущнарева К.Х.*, 1977, նկ. 36, 3, 39, 1), Մինգեչաուրից (*Асланов Г., Ваидов А. « Ионе И.*, 1959, աղ. XXXVIII, 15), Ամթավոռից (*Абрамишвили Р.*, 1957, էջ 20) և եետազոավող ժամանակաշրջանի այլ հուշարձաններից:

Թաս-գավաթներ - երկուսը սև, անփայլ մակերեսով, շրթից սկեվել օղակաձև ու կամարաձև կանթերով, օղակաձև ռարձր նստուկով ամաններ են: Դրանցից մեկի կողերը ծալքավորված են և ստորին կտրուկ նեղացող մասում զարդարված են փորագիր, անկյունաձև գծերով (աղ. LXVIII, 1): Մյուսը, որը թերի է. նստուկը եզրին պարանաձև զարդ ունի (աղ. LXXV, 7):

Գավաթների այլ տարբերակ են ներկայացնում սև կամ դարչնագույն, թույլ փայլեցրած մակերեսով, երկկոնիկ իրանով ամանները, որոնք նույնպես կամարաձև կանթեր ունեն: Այս խեցանոթների վերին հատվածները ծալքավորված են (աղ. LXV, 5. LXXVII, 9): Զգված օղակաձև կանթ ունի և ամաններից վերջինը, որի ուղիղ կողերը իրանին գլանի տեսք են հաղորդում: Այս թասի իրանը վերին մասում ակոսագոտի ունի (աղ. LXXV, 8):

Խեցանոթների քննված տարրերակների զուգահեռները ռազմաթիվ են հեաազոավող ժամանակաշրջանի հուշարձաններում (Ոսկեեսակ, Քեթի, Սիսիան, Անգեղակոթ, Կարալա և այլն: Տե՛ս *Петросян Л.А.*, 1989, աղ. 70, 2, 67, 17, 64, 6, 66, 9-11: *Խնկիկյան Օ.*, 1978, աղ. II: *Казиев С.М.*, 1965, էջ 246-247, աղ. II, 8 և այլն):

Չնարակված ամաններ. Երկայացված են ֆայսնսից պատրաստված երկու մոուլցների պատկանող ռեկորներով: Դրանցից մեկի քառակող զարդատուփի մաս է. որի կողերից մեկի վրա անցք է արված: Իրը ծածկված է երկնագույն ջնարակով (սղ. LXIII, 7): Երկնագույն ջնարակով է ծածկված և ամաններից մյուսը. որը. ինչպես և նախորդը, կտրվածքում սպիտակ գույն ունի: Այս ռեկորները, սակայն, կիսագնդածև թասի մասեր են, որոնցից երևում է, թե այն ավարտվոլ է նուրբ, սրվող շրթով: Թասի շրթի տակից իրար զուգահեռ տարված են սեղմմամբ ստացված հորիզոնական գծեր: Ամանի ստորին մասը զարդարված է նույն ելւնակիվ ստացված գծերի մի քանի շարքով, որոնցից չորսն են պահպանված (աղ. LXIII, 6):

Ֆայսնսից պատրաստված տարրեր տեսակների ջնարակված ամանները Դայաստանում և ընդհանրապես Անդրկովկասում եզակի մոուլցներով են հայտնաբերված: Այդպիսիները եայտնի են Մեծամորից (*Խանզադյան Է.Վ., Մկրտչյան Կ., Պարսամյան Է., 1973, էջ 44, 45*), Լոռի-Բերդից (*Деведжян С.Г., 1981, էջ 53-55. նկ.17*). Վանաձորից (*Караханян Г., Мирзоян В., 1976, էջ 66*), Օշականից (*Есаян С., Калавтарян А., 1988, էջ 97*), Աելի-գելե II սրրարանից (*Мамаяшвили Н.Ф., 1970. էջ 5-6*) և մթա. X-VIIIդդ. թվագրվող այլ հուշարձաններից. ինչը և հաշկի առնելով, հետազոտողները դրանք թվագրող նյութ էին դիտում: Նորագույն հետազոտությունները ցույց են տալիս, որ ջնարակված իրերը Անդրկովկասում երևան են եկել մ.թ.ա. II հազ. վերջ - I հազ. սկիզբ ընկած ժամանակաշրջանում (*Пивцхелаурн К.Н., 1979, էջ 41*):

Առանձին հետաքրքրություն է ներկայացնում ալերաստրից պատրաստված փոքր թասը: Ցածրանիստ իրանով այս ամանը ունի փոքր նստուկ և օղակածև լայն կանթ: Վերջինիս մակերեսը գաղբարված է ոչ խորը ակոսներով. այդպիսիները զարդարում են սև թասի մակերեսը (աղ. LXXII, 2-2ր): Ամենայն հավանականությամբ ներմուծված արտսուղրանք հանդիսացող այս իրի զուգահեռները ներկայումս մեզ հայտնի չեն: Կարող ենք նշել միայն, որ Օշականի № 97 դամրարանից, որը հետազոտողի կողմից թվագրված է մ.թ.ա. XI-Xդդ. (*Есаян С.А., Калавтарян А.А., 1988, էջ 97, աղ. С, 1*, հայտնաբերված է գավազանի ալերաստրե ծայրակալ:

Ավարտելով եայտնաբերված նյութերի քննությունը, նկատում ենք, որ դրանց մի զգալի մասը, շարունակելով նախկինից եկող ավանդույթները (այդ առավել ցայտուն է դիտվում № 5 դամրարանի նյութերի քննության ընթացքում, որոնք թերևս փոքր-ինչ վաղ են), հանդիպում է և հետազոտվող դարաշրջանում: Այդ նյութերին զուգահեռ, սակայն, երևան են գալիս և այնպիսիները, որոնք անժանոթ լիսելով նախորդ փուլերում, լայն տարածում են ստանում ու ընդորոշ դառնում մ.թ.ա. VIIIդ. սկսած (օր. ներձկված մեջքով ապարանջանները, շիզդերը, ընդերկայնական ճկվածքով կանթերը և այլն): Ելնելով նյութի այս երկվությունից, տվյալ ժամանակաշրջանին ընդորոշ հատկանիշների առկայությունից (օր. երկսապատ կամ եռասապատ ու ձևավոր կանթերը և այլն) ինչպես և ռերված զուգահեռներից, դամրարանների այս խումբն ու I պեղավայրի VIII կառույցը թվագրում ենք մ.թ.ա. IX-VIIIդդ.:

Գ Լ ՈՒ Խ Չ ՈՐՐ ՈՐ Դ

ԵՐԿԱԹԻ ԼԱՅՆ ՅՈՒՐԱՅՄԱՆ ԴԱՐԱՇՐՋԱՆԻ ՀՈՒՇԱՐՉԱՆՆԵՐ

Այս դարաշրջանին են պատկանում ամրոցն ու I պեղավայրի կացարանների մեջ իջեցված երկու, ինչպես և II դամբարանադաշտի հյուսիսային հատվածում պեղված դամբարաններից հինգը:

1 .ԱՄՐՈՑ

(պեղ.՝ Թորոսյան Ռ. և Պետրոսյան Լ.)

Գտնվում է դարավանդի զագաթին: Ամրոցի հյուսիս-արևմտյան կողմը զառիթափ է, հարավում՝ սահմանափակվում է լանջերին տեղադրված բնակատեղիով, իսկ արևելքից և հյուսիսից շրջապատվում է Նոր Շիրակավանդի տներով ու վարելահողերով: Այսպիսով ամրոցը ռազմապաշտպանական տեսակետից խոցելի է հյուսիսային և արևելյան կողմերից (*Պետրոսյան Լ.*, 1999, էջ 7-19):

Այս հատվածներում գետնի մակերեսին ուրվագծվում էին պարսպի որոշ հատվածներ:

Բարձունքը, որի զագաթին տեղադրված է ամրոցը, անբարձր անվանում են «Մինասի դար»: Վերջինիս զագաթն իրենից ներկայացնում է անկանոն ձվաձև տարածք, որտեղ երևում էին առանձին շինությունների փլատակների որոշ հատվածներ: Արանք զբաղեցնում են տարբեր ժամանակաշրջանների պաականոց հնագիտական նյութերով հագեցված շուրջ մեկ հեկտար տարածություն (հանույթ, նկ.12): Պեղումների համար ընտրվեց ամրոցի հյուսիս-արևմտյան հատվածը: Այստեղ 1979-1981 թթ. ուսումնասիրվեց ավելի քան 1500մ² մավերես: Պեղումներով պարզվեց, որ այստեղ մշակութային շերտի հզորությունը տատանվում է 1.5-2մ միջև: Պեղումները սկսվեցին ընտրված հատվածի ծայր հյուսիս-արևմտյան անկյունից, ուր զառիթափի եզրին, հողի կտրվածքի մեջ նկատելի էին իռոշոր քարերով շարված միաշար պատի մնացորդներ: Այստեղից արևելք, պատի արտաքին կողմում, պեղումների միջոցով բացվեց ամրոցի հյուսիսային պարսպի 35մ երկարությամբ մի հատված: Պատը կառուցված է ճեղքված խոշոր քարարեկորներով, որոնք իրար են միացած կավացեխով և մանր քարարեկորներով: Այն որոշ հատվածներում ունի 1.1-1.4մ լայնություն: Հյուսիսային

պարսպի ուսումնասիրված հատվածից 8մ դեպի արևելք առկա է քառանկյունաձև հատակագծով հզոր որմնահեց (երկ. 7.5մ, արևմտյան լայնքը 3.4մ, արևելյանը 2.6մ), որից դեպի արևելք ձգվող պաստը խիստ քայքայված է: Որմնահեցի արևմտյան անկյան երկու շարք պահպանված միաշար պատը ունի 8մ երկարություն: Այն դրված է 0.4-0.5մ հաստություն ունեցող մոխրախառն ոողաշերտի վրա, որից ցած բնական ժայռերն են:

Պարսպի արտաքին կողմում, վերին մակարդակից սկսած մինչև 1մ խորություն, լցված էր պարսպից թափված քարերով ու հողով, որի մեջ հնագիտական նյութերը բացակայում էին: Վերոհիշյալ խորությունից ցած 20-30սմ հզորությամբ շերտում հայտնաբերվեցին մանր քարեր ու խեցանոթների թեկորներ: Այս հորիզոնում բացված խաբանով ու փայտածխի մնացորդներից առաջացած 1.2-2մ տրամագծով և շուրջ 20-30սմ բարձրությամբ մոխրակույտը իրենից ներկայացնում էր ամբողջից դուրս թափված աղբ: Այս փաստի օգտին են վեայում նաև մոխրակեւյտի պատն ի վեր քարծրացող մակերեսը և պատի չմոտոված վրձակը: Նույն հատվածում, ամրոցի պատի հիմքի ստորին մակարդակեց ցած, մոխրախառն ոողաշերտի մեջ, հայտնաբերվեցին մ.թ.ա. III հազ. խեցեղենի թեկորներ: Այս փաստը ցույց է տալիս, որ պարսպապատը կառուցելու ժամանակ վաղ բրոնզեդարյան շերտը հարթեցվել է:

Ինչպես նշվեց վերը, պարիսպը հյուսիսային կողմում ունի որմնահեց, որը պահպանված է երկու լար բարձրությամբ. յուրաքանչյուր լարի բարձրությունը 0.5մ է: Որմնահեցի արտաքին երեսը շարված է համեմատաբար լավ մշակված մակերես ունեցող ժայռաթեկորներով: Նշենք, որ այս երեսը դիտվում է և Հայաստանի այլ ամրոցներում (*Есаян С.А.*, 1976, էջ 15-98; *Միքայելյան Գ. Գ.*, 1968; *Ղաֆադարյան Կ. Կ.*, 1972, էջ 151-162):

Որմնահեցի և նրանից դեպի արևելք ձգվող պատի մոտից գտնվեցին օգտագործումից դուրս եկած աղորիքներ, տուֆ քարից պատրաստված ջրավազանի ու խեցանոթների թեկորներ, ոսկիե նետասլաք և վանակատի խոշոր ցլեպ: Այս տարածքը հավանաբար հանդիսացել է աղրանոց:

Հյուսիսային պարսպից ներս բացվեցին միջնորմով միմյանցից ռաժանված երկու սենյակ (a, b), որոնք ետդորդակցվել են 0.8մ լայնություն ունեցող մուտքով: Նշենք, որ a սենյակի հյուսիսային պատը քարհանքի շահագործման հետևանքով ավերվել էր: Հարավային կողմի սենյակը (b) շարված էր համեմատաբար լավ մշակված քարերով և ուներ 0.9մ լայնությամբ մուտքի ռացվածք: Այստեղ շերտի հզորությունը հասնում էր 1մ: Հյուսիսային սենյակից (a) նյութեր չհայտնաբերվեցին, իսկ b սենյակում գտնվեցին փայտածխի մնացորդներ, աղորիքի մասեր և այլ խեցանոթների թեկորներ ու կենդանիների թաղանթիկ ոսկերներ: Հատակը կավածեփ էր, որից ցած ամրացված եողաշերտ էր:

Այս սենյակներից դեպի հարավ և հաղավ-արևելք ընկած տարածքում ռացվեցին երկու համալիր: Պեղված ընկելի համակառույցներից յուրաքանչյուրը ռադկացած է երկու ռադադրամասերից՝ ընդարձակ գլխատնից և նրան կից փոքր սրահից: Դրանց պատերի և սալահատակների կառուցման համար օգտագործված են նախկին

շինությունների և հնավայրերի մոտ գտնվող տուֆի հանքերից կտրված քարերը:

Շենքերի պատերի եիմքերը և հատակները, ինչպես նշվեց վերը, դրված են հին շինությունների փլատակների մեջ, որոնք գետնի մակերեսից 0.8-1.3մ խորությամբ մեջ են գտնվում: Պատերի գետնի մեջ իջեցված հատվածները միաշար են և հենված են հողի կտրվածքին: Գետնի մակերեսին ազատ կանգնած պատերը երբեմն երկշար են և ունեն 1-1.4մ հաստություն: Նշենք, որ սյուն դեպքում, երբ գետնից վեր ռարծրացող պատը միաշար է, ապա այն կառուցվել է համեմատաբար խոշոր քարերով: Միաշար պատերը հաճախ հենված են նրանց ետևում լցված քարալիցքին, որի բարձրությունը երբեմն հավասար է պատի բարձրությանը:

1 համալիրը- գտնվում է նախորդ սենյակների հարավ և հարավ-արևմտյան կողմերում (տես սենյակ 1 և 2): Ինչպես նշվեց, այն ռադկացած է ընդարձակ գլխատնից և նրա հյուսիս-արևմտյան կողմում կառուցված փոքր սրահից:

Կիսագետնափոր կառույցների պատերը առանձին հատվածներում պահպանվել են 1.3մ բարձրությամբ:

Փոքր սրահ (№1) -գբադեցնում է շուրջ 25մ² մակերես: Նրա հյուսիսային և արևելյան պատերը պահպանված են երեք, իսկ հարավայինն ու արևմտյանը՝ ընդամենը մեկ շարք ռարծրությամբ: Արահի հարավ-արևելյան անկյունում 1.3մ երկարությամբ, 0.3մ բարձրությամբ և շուրջ 0.8մ լայնություն ունեցող կավածեփ փոքրիկ հարթակ էր կառուցված, որի վրա դրված էր ռազալտե աղոըիքը իր տորրիչի հետ միասին: Այստեղ գտնվեցին նաև խեցանոթների մի քանի ռեկորներ:

Փոքր սրահի կենտրոնում տեղադրված էր իրար վրա դրված 0.5մ տրամագծով անկանոն շրջանաձև երկու քարից կազմված խարինիսը: Քարերից ստորինը 0.2մ խորությամբ իջեցված էր կավաշեն հատակի մեջ և լրացուցիչ ամիացված էր շուրջը դրված մանր քարերով ու կավացեխով: Այան հիմնաքարերի ընդեանուր ռաբձրությունը 0.3մ է:

Գլխատուն 1 - գտնվում է սրահի հարավ-արևելյան կողմում և զրադեցնում է 72մ² մակերես: Սրանք միմյանց հետ կապված են փոքր սրահի հարավային պատի մեջ արված 0.7մ լայնությամբ, երկու մետր երկարությամբ մեղ միջանցքով: Վերջինին հատակը սալապատ է, որը հարևան սենյակի հատակից բարձր է 0.3 մետրով: Մուտքի պատերի անկյունաքարերը պահպանված են երեք լար ռարծրությամբ: Գլխատան ներսում, մուտքի հարավային կողմում, սալապատ հատակի վրա, անխաթար վեճակում պահպանված էր տուֆ քարից պատրաստված կրնկաքարը: Սենյակի հատակը հյուսիս-արևելյան և արևելյան պատերի առջև սալապատ է: Այն ունի 2.5մ լայնություն: Արևելյան պատի երկարությամբ, սալապատակի վրա կառուցված էր քարաշեն մուղը (երկարությունը՝ 6.5մ, բարձրությունը՝ 0.6մ, լայնությունը՝ 0.4մ): Սենյակի հարավ-արևելյան անկյունում քարաշար պատերով առանձնացված էր շուրջ 6մ² մակերեսով ամրար, որի պատը ունի 1.1մ բարձրություն: Ամբարի դիմաց՝ արևմտյան պատին հենած էր ասաիճանի դեբ կատարող մի քար: Այս կառույցի սալապատ հատակը սվաղված էր կավացեխով, որի միջից գտնվեցին որձաքարից պատրաստված թասի, աղորիքների և սակավաթիվ խեցանոթների ռեկորներ: Ամբարի

մոտ գլխատան արևելյան պասսիվ կից, պատրաստված էր 0.4մ բարձրությամբ. 1.5մ երկարությամբ, 0.3մ լայնությամբ նստարան: Սենյակի հարավ-արևմտյան կորացող անկյունում, կավածեփի հատակի վրա դրված էր երկար բանեցված մակերեսով մի աղորիք իր տրորիչի հետ միասին: Դրա մոտ բացվեց քարերով կառուցված օջախ, որի մեջ պահպանված էր մոխրի շեղջը:

Սենյակում բացվեցին չորս խարիսխ: Դրանց տուֆ քարից պատրաստված, անկանոն քառակյունաձև հիմնաքարերը գտնվեցին գրեթե անխախտ վիճակում: Սրանցից հյուսիս-արևելյանը, որը արևմտյան և հյուսիսային պատերից հեռու էր 2.5մ, փոքր սրահի սյան հիմնաքարերի նման բաղկացած էր իրար վրա դրված երկու քարերից, իսկ մյուսները միակտոր են: Պատերից նույնպիսի համաչափ հեռավորություն ունեցող հարավ-արևելյան սյունը դրվել է վերոհիշյալից 4մ դեպի հարավ-արևելք, գլխատան ներսում գտնվող ամբարի պատերի կազմած արտաքին անկյունում: Սյան հիմնաքարի տվյալ տեղում լինելը մեկ անգամ ևս ցույց է տալիս, որ ամբարի պատերը չեն բարձրացել մինչև սենյակի առաստաղը:

Նույնպիսի պատվեր դիտվեց և II համակառույցի գլխատանը: Այդպիսիք առկա են նաև Թմբադիր ամրոցի սենյակներում (*Есаян С.А.*, 1976, էջ 55-56): Հյուսիս-արևմտյան սյան հիմնաքարը արևմտյան պատից հեռու էր 1.5մ, հյուսիսայինից՝ 2.5մ: Հարավ-արևմտյանը գտնվեց արևմտյան պատից 1.65մ հեռավորության վրա:

II համալիր - գտնվում է նախորդի հարավ-արևմտյան կողմում: Այն ևս բաղկացած է երկու բաղադրամասերից՝ ընդարձակ գլխատանից և փոքր սենյակից:

Փոքր սենյակ (№ 3) - գտնվում է մեծի հարավ-արևելյան կողմում: Հատակագծում ուղղանկյունաձև այս կառույցը զբաղեցնում է շուրջ 25մ² մակերես և մեծ սենյակի հետ կապված է արևելյան պատի մեջ գտնվող մուտքի միջոցով: Տուֆ քարերով շարված 0.8-0.9մ բարձրությամբ պահպանված պատերից արևելյանն ու հարավայինը միաշար են և հենված են հողի կտրվածքին:

Կառույցի արևմտյան պատը երկշար է և ունի մեկ մետր լայնություն: Պատերի ներսի երեսները թեթևակի մշակված են և սվաղված հաստ կավացեխով: Արևմտյան պատի մեջ գտնվող մուտքը շարված է համեմատաբար լավ մշակված քարերով: Դռն ունի 0.7մ լայնություն: Դռան շենը գլխատան հատակից բարձր է 30սմ: Սենյակի ներսում, մուտքից ծախ, դրված էր դրան կոնկաքարը: Սալապատ ետակը սվաղված էր կավաշաղախով: Սենյակի կիստրոնում հայտնաբերված խարիսխը ուներ 0.6մ բարձրություն և 0.5մ տրամագիծ: Սենյակի հարավային պատի երկայնքով կառուցված էր քարաշեն, կավացեխով ծեփված նստարան: Այն ունի 0.8մ լայնություն, 0.4մ բարձրություն:

Նստարանի քարերից երկուսը տուֆից պատրաստված ամբողջացող (երկարությունը 0.8մ, լայնությունը 0.44մ, խորությունը 0.3մ) ջրավազանի բեկիրներ էին: Այս Շիրակավանի ամրոցի այս շերտում գտնված երրորդ ջրավազանն էր: Մուտքի երկու կողմերում եայտնաբերվեցին աղորիքներ, տրորիչներ, կոկիչներ և գետաքարերից պատրաստված տարբեր ձևերի ծեփիչ-եղկիչներ: Ուշագրավ են նաև գործիքների միջավայրում գտնված սովորական գետաքարերը: Սրանք, ամենայն հավանա-

կանությամբ եղել են գործիքների պատրաստուկները: Հետաքրքիր է, որ նման իրավրճակ է բացվել նաև Շիրակավանի II պեղավայրի № 1 շինությունում և Արգիշտի-խինիլիի № 11 առանձնատանը*: Սենյակում գտնվեցին նաև խեցանոթների սակավաթիվ բեկորներ:

Գլխատուն II- սա ամրոցում բացված ամենից ընդարձակ ու հետաքրքիր սենյակն է: Այս կառույցի քարաշար պատերը սյահպանված են 0.8-1.3մ բարձրությամբ: Գլխատունը ունի երկու մուտք: Դրանցից մեկը գտնվում է հարավ-արևմտյան անկյան մոտ՝ արևմտյան պատի մեջ, իսկ երկրորդը, ինչպես նշվեց՝ արևելյան պատի մեջ, որով և գլխատունը հաղորդակցվել է փոքր սենյակի հետ: Մուտքերն ունեն 0.7մ լայնություն: Մեծ սենյակի ներսում, արևմտյան դռան մոտ, սալահատակի վրա գտնվեց դռան կրնկաքարը: Ի տարբերություն սովորական կրնկաքարերի, վերջինիս մակերեսներին առկա են ոչ թե մեկ այլ՝ երկու շրջանաձև փոսիկ: Դրանցից մեկը խոբն էր, իսկ մյուսը՝ ոչ: Ինչպես երևում է տուֆ քարից պատրաստված այս կրնկաքարը մինչև նրա նպատակին ծառայել է երկոորդ անգամ: Մուտքի բացվածքում, շեմի վրա ընկած էր հարթեցված մակերեսով երկարավուն մի քար, որի վրա աբված էր 10սմ երկարությամբ, 8սմ լայնությամբ և 6-7սմ խորությամբ ունեցող քառանկյունաձև փոսիկ: Թվում է, որ այդ քարը դրված է եղել մուտքի շարվածքի մեջ և ծառայել է դուռը սողնակով փակելու նպատակին: Վերոհիշյալ միջավայրում գտնվեց մակերեսիկ շրջանաձև փոսիկ ունեցող մեկ այլ քար, որը հավանաբար հանդիսացել է դռան վերին հիմնաքարը: Ինչպես առաջին եամալիրում, այնպես էլ այստեղ, իրենց տեղում գտնված կրնկաքարերը ցույց են տալիկ, որ դռները բացվել են դեպի սենյակների ներսը: Այս տեսակետից հետաքրքիր է ժողովրդական այն հավատալիքը, համաձայն որի. «եթե տան դուռը դուրս բացվր բարիքն էլ կգնա դուրս»:

Նույն սկզբունքով են կառուցված Արգիշտիխինիլի (Մարտիրոսյան Ա.Ա., 1974, էջ 53-73; *Ղաֆաղարյան Կ.Կ.*, 1984) և Կարմիր բլուրի (Մարտիրոսյան Ա.Ա., 1961, էջ 7-26) քաղաքային թաղամասերի առանձնատների բոլոր դռները: Գլխատան արևմտյան մուտքից աջ, պատի դիմաց, սալահատակի վրա կառուցված էր մի նստարան: Հարավ-արևելյան անկյունում պատրաստված էր շուրջ 11մ² մակերեսով ընդարձակ թմբիկ-մահիճ, որի եզրերը շարված էին տուֆե անմշակ քարերով, իսկ մակերեսը կավածեփ էր: Աբա հարավ-արևելյան անկյունում տեղադրված էր շարժական օջախ, որի մոտից գտնվեցին կավակերտ շրջանաձև կիղերով սաջերի բեկորներ և մոխրակույտ: Մահիճ-թմբիկի եզրաշարի քարերից մի քանիսի վրա առկա են փոքրիկ անցքեր, որոնք ամենայն հավանականությամբ, ծառայել են մանր եղջերավոր անասուններ կապելուն:

Գլխատան արևմտյան պատի երկայնքով ևս կառուցված էր մի նստարան: Այն ունի 1.7մ երկարություն, 0.5մ բարձրություն և նույնքան էլ լայնություն: Գլխատան հյուսիսկադին կեսում կավաշեն հատակի մեջ ամրացված էին անեանոն քառանկյունաձև երկե խարիսխ (չափերը՝ տրամագիծը 0.5-0.6, իսկ բարձրությունը 10սմ): Անխախտ վրճակում հայտնաբերված այս խարիկխները տեղադրված են արևելյան և արևմտյան պատերից 1.7մ, իսկ հյուսիսկադից՝ 2.85մ հեռավորության վրա: Դրանց

հեռավորությունը արևելք-արևմուտք առանցքով 3.8մ է: Մեկ այլ խարիսխ էլ գտնվեց մահիճ-թմբիկի անկյունում:

Ամենայն հավանականությամբ եղել է և չորրորդ խարիսխը, որը բացակայում էր: Չի բացառվում, որ վերջինիս դերը կատարած լինի և սալահատակի քաբերից մեկը: Գլխատան արևմտյան մասում բացվեց 4.8մ² մակերեսով մի տարածություն, որը գլխատնից բաժանված էր միջնորմով: Հավանորեն այն հանդիսացել է տնտեսական մաս, որտեղից էլ բարձրանում էին գլխատունը բակի հետ կապող քարակետ առտիճանները:

Տնտեսական անկյան հատակին հայտնաբերվեց կաբմիք տուֆ քաբից պատրաստված մի խոշոր՝ 1.2մ երկարությամբ, 0.8մ լայնությամբ, 0.5մ խորությամբ ջրավազան, որի պատերի հաստությունը 0.1մ է: Հայտնաբերման ժամանակ այն ճաքած էր և իջեցված սալահատակի մակարդակից ցած: Սա Շիրակավանի ամրոցում հայտնաբերված երեք ջրավազաններից միակն էր, որ գտնվում էր իր նախնական տեղում՝ անխախտ վիճակում և մեծ կարևորություն ունի բնիկների կենցաղի ճանաչման գործում: Ջրավազանների գոյությունը հնավայրի վերին շերտում վեայում է մոտակայքում աղբյուրների բացակայության և ջուր ամրարելու անհրաժեշտության մասին: Ուշագրավ է, որ ջրասակավ և բնական աղբյուրներից հեռու գտնվող ուբարտական ընակատեղիներում և ամրոցներում ևս առկա են ոչ մեծ ծավալի ժայռերի մեջ փորված կամ մեծ մասամբ տուֆ քարերից պատրաստված ջրամբարներ (*Burney C. and Lason T.R.J.* 1960, p 178-182; *Ղաֆաղարյան Կ.Կ.*, 1984, էջ 89-93): Այսպիսով, Ո բնակելի համալիրի գլխատունը ներկայացնում է նստարաններով, մահիճ-թմբիկով ու տնտեսական անկյունով կահավորված մի ընդարձակ դահլիճ, որի հատակը մասամբ սալապատ է: Դահլիճի հարթ զմրեթաձև տանիքը հենված է եղել չոբս փայտե սյուների վրա: Ծածկի կինտրոնում հավանաբար գտնվել է լույսի ներթափանցման ու օդափոխության նպատակին ծառայած երդիկը: Նման ծածկերով կացարանները ընդհանուր էն Հայաստանի նախնադարյան տնաշինական ավանդույթներից (*Մարտիրոսյան Ա.Ա.*, 1961, էջ 7-37): Սրանք առավել մեծ տարածում են ստանում մասնավորապես ուրարական (*Մարտիրոսյան Ա.Ա.*, 1974, էջ 7-73) և նրան հաջորդած ժամանակաշրջաններում՝ գոյատևելով մինչև մեր օրերը: Ներկայացված գլխատները իրենց ներքին կահավորմամբ ու ծածկի հորինվածքով մի տեսակ միջանկյալ օդակ են ուրարտական առանձնատների կենտրոնական միջուկը հանդիսացող սյունազարդ դահլիճների և հաղկական անտիկ ժամանակաշրջանի տնաշինության միջև: Սա ակնհայտ է դառնում, երբ համադրության մեջ ենք վերցնում Արգիշտիի խիլի թի թի № 5 և 10 առանձնատների* և Շիրակավանի անտիկ բնակավայրի** կացարանների ներքին կահավորման մանրամասները: Այն իր եաստատումն է գտնում նաև գրավոր աղբյուրներում: Շիրակավանի կիսագետնափոր գլխատները նման են «Ամարասիխ»-ում նկարագրված, մարդկանց և կենդանիների համատեղ ընակությանը ծառայած տներին (*Զսենուիզն, 1970, էջ 97*):

* Պեղումները *Ռ.Թորոսյանի* չիրատարակված նյութեր:

** Պեղումները *Ֆ.Տեր-Մարտիրոսովի* չիրատարակված նյութեր:

Այժմ անցնենք հայտնաբերված նյութերի քննարկմանը, որոնք ներկայացված են քարից, ոսկրից և կավից պատրաստված աշխատանքային գործիքներով, զենքերով, խեցեղենով և այլ առարկաներով:

Աշխատանքային գործիքներ- ներկայացված են հացահատիկային մթերքների մշակման, կաշեգործության, մանածագործության և այլ բնագավառներում օգտագործված քարե և ոսկրե գործիքներով: Դրանցից են ործաքարից պատրաստված նավակաձև աղորիքները (աղ. LXXIX, 5), կրսագնդաձև սանդղեղը (աղ. LXXIX, 1), գետաքարից պատրաստված ծեփիչներ - տրորիչները, որոնք ունեն երկարուկ, կլորացված անկյուններով քառակող տեսք (աղ. LXXIX, 3):

Առանձին խմբով են ներկայացված կոկրչները, որոնց շարքում մեծ քիվ են կազմում գետաքարից պատրաստված բազմանիստ (աղ. LXXIX, 4) և հրաբխային խարամից՝ իռուցիկ մեջքի մասով (աղ. LXXIX, 6) տեսակները: Այս գործիքները, զրեթե անփոփոխ հանդես են գալիս բրոնզ-երկաթեդարյան հուշարձաններում:

Նման ժամանակագրական ընդգրկում ունեն նաև տուֆից պատրաստված անվակաման, կլոր մքջանցիկ անցքով ծանրոց-կախիկները (աղ. LXXIX, 8, 11), քարից ու խեցու բեկորներից պատրաստված շրջանաձև իրերը (աղ. LXXIX, 14): Ի տարբերություն վերոհիշյալ աշխատանքային գործիքների, Շիրակավանի ամրոցից հայտնաբերված, ործաքարից պատրաստված 9սմ տրամագծով և մի կողմից քիչ ներճկված կողով, 3սմ խորությամբ թասը (աղ. LXXIX, 2) հանդիսանում է ուրարտական մշակույթի ընդհանրապես թասերի (*Мартыросян А.А.*, 1974, էջ 164-167, նկ. 103-105a) ընդօրինակված ձևը տեղական մշակույթում, որը սակայն իր բնօրինակներից փոքր-իսչ տարբերվում է քարի մշակմամբ և ձևի կատարելությամբ:

Շիրակավանի ամրոցից հայտնաբերված աշխատանքային գործիքների մեկ այլ խումբ են կազմում ոսկրից պատրաստված իլիկի գուլմները, ծակչները և քեռիչը: Իլիկի գուլմները (աղ. LXXIX, 12) հանդիսանում են դեռևս Հայաստանի վաղ երկրագործական դարաշրջանում սկիզբ առած և հետագայում լայն տարածված, մանածագործության բնագավառում օգտագործված գործիքներ:

Այդ են ապացուցում Հայաստանի բրոնզի և երկաթի ժամանակաշրջաններին պատկանող ռազմաթիվ հուշարձաններից հայտնաբերված, ոսկրից և քարից պատրաստված օրինակները:

Գոյատևած երկար ժամանակագրական ընդգրկում ունեն նաև Շիրակավանից եայտնաբերված ծակիչները: Դրանք երկու տեսակի են. մի տեսակի իրանը ունի սաեուն անցումներով քառակող տեսք, որի ստորին մասը սրածայր է, ինկ վերին մասում առկա է ուղղահայաց, շրջանաձև միջանցիկ անցք (աղ. LXXIX, 10): Մյուս տեսակի ստորին ծայրը սուր է, ինկ վերինը հարթ կտրված (աղ. LXXIX, 16): Վերջին տեսակի իրանները կտրվածքում շրջանաձև են: Ոսկրե գործիքների շարքում առկա է նաև քեռիչ (աղ. LXXIX, 7): Այն պատրաստված է կենդանու կողոսկրից և ունի հարթ, հղկված մակերես ու կլորացված կողեր, որը վկայում է նրա երկարատև գործածության մասին: Գործիքի վերին մասը կտրված է, իսկ ստորինը հարմար է կաշի և այլ իրեր քերելու համար: Այս գործիքի հեռավոր զուգահեռ կարող է հանդիսանալ Թեղուտի

վաղ երկրագործական բնակատեղիից հայտնաբերված ոսկոե քերիչը (*Թորոսյան Ռ.Ս.*, 1976, էջ 57, տախտ. III, 13):

Չենթեր - ներկայացված են ոսկոե նետասլաքների երկու տարբերակով, առաջին տարբերակն է կազմուն կտրվածքում քառանիստ իրանով և շրջանաձև պոչուկով մնուշը (աղ. LXXIX, 13): Լև իրանի հիմնամասի ձևով մնամվում է Շենգավթի (*Ենգիբարյան Ն.Գ.*, 1982, էջ 102, նկ. 1, 2) և Քեթիի (*Պետրոսյան Լ.Ա.*, 1983, էջ 67, նկ. 1, 2, մ.թ.ա. X-IX դարեր) նետասլաքներին, իսկ իրանի քառանիստ տեսքով և տեփանավանից (*Խաչատրյան Կ.Ս.*, 1959, նկ. 38; *Ենգիբարյան Ն.Գ.*, 1982, էջ 102, նկ. 13), Գավառից (*Եսայան Ս.Ա.*, 1966, էջ 46), Բջնիից (*Ենգիբարյան Ն.Գ.*, 1982, էջ 102, նկ. 20) և Նորաշենի ամրոցի մ.թ.ա. V-IVդդ. թվագրվող շերտից հայտնաբերվածներին (*Եսայան Ս.Ա.*, 1976, էջ 76, աղ. 621): Ի տարրերություն մեր մնուշի, նշված հնավայրերից հայտնաբերվածների իրանի եիմքում առկա է եռանկյունաձև կտրվածք: Ճիշտ մնան հիմնամասի ձև ունի մաս Շիրակավանի ամրոցից հայտնաբերված նետասլաքների երկրորդ տարբերակը, որի իրանը, սակայն, կտրվածքում շեղանկյունաձև է (աղ. LXXIX, 12 ա): Ինչպես տեսնում ենք Շիրակավանի նետասլաքների երկու տարբերակներն էլ առանձին-առանձին վիրցված, իրենց վիա կողում են ըրոնգի և երկաթի դարաշրջանների հատկանիշներ և հայտնի են Բեդենիից (*ԳոբեդՋիշվիլի Դ.*, 1980, աղ. XI), Սակոբիանոյի (Ալազանի հովիտ) դամբարանարևուրներից (*Դեդաբրիշվիլի Ս.Ս.*, 1979, աղ. XIII), Բեշտաշենից (*Չուբյանիշվիլի Կ.Կ.*, 1957, նկ. 16), Բաբա-Դերվիշից (*Ալևեյ Բ.*, 1971, էջ 230, նկ. 63) և այլ վայրերից:

Ամրոցի նյութերի շարքում առկա է մաս իխուսնջից պատրաստված կախիկ-զարդ (աղ. LXXIX, 15): Նման զարդերը լայն տարածում ունեն ուշ ըրոնգի և երկաթի ժամանակաշրջաններին պատկանող հուշարձաններում. հայտնի են Շիրակավանի համաժամանակյա (մ.թ.ա. VII-VIդդ.) դամբարաններում, Դվինում (*Կուշնարեա Կ.Կ.*, 1977, էջ 38, նկ. 5, աղ. XXVII), Քեթիում (*Սեդրոսյան Լ.Ա.*, 1989, աղ. 72) և բազմաթիվ այլ հուշարձաններում: Այս հավաքածուի մեջ առկա է կավից, ձեռքով պատրաստված քառաթև իրի եզակի մնուշ (աղ. LXXIX, 9): Հայաստանի նախնադարյան մշակույթում մնան իրեր մեզ հայտնի չեն: Բացառված չէ. որ այն հանդիսացել է ինքնատիպ մի ինդուստրիա:

Այսպիսով, ինչպես պարզվից, Շիրակավանի ամրոցից հայտնաբերված քարե և ոսկոե գործիքների և զենքերի ուսումնասիրությունից, դրանք լայն տարածում են ունեցել ըրոնգի և երկաթի դարաշրջաններում, ուստի և դժվար է ժամանակագրական սանդղակում որոշել դրանց տեղը: Այդ տեսակետից մեծ կարևորություն ունեն ամրոցից ձեռք բերված տարատեսակ ինքեգործական արաադրանքի մնուշները (աղ. LXXVII, LXXVIII):

Քրեդաններ- ներկայացված են վեց տարբերակով: Առաջին տարբերակն են կազմում սև հարդարված արտաքին և զորշ, կոկիչով հղկած շուրթով և ներքին մակերեսով, երկթեք իրանով, դեպի ներս թեքված կլոր շուրթով մնուշները:

Ամանները զարդարված են թույլ ներձկված ակոսներով և կամ վերադիր զոտիով (աղ. LXXVII2; աղ. LXXVIII1): Քրեդանների այս տեսակը իր ձևով մնան է Հայաստա-

ստանի ուշ բրոնզի և վաղ երկաթի նյութերին: Ասկայն Շիրակավանի ամրոցից եայտնաբերվածները վերոհիշյալ ներքին տարբերվում են արտաքին և ներքին, ինչպես նաև շուրթերի կոկոչով եարդարվածությամբ, հատկանիշ, որը բնորոշ է Հայաստանի երկաթի լայն տարածման ժամանակաշրջանի խեցեղենին, որոնք եայտնի են Կարմիր-բլրի մ.թ.ա. VII-VI դարերին պատկանող շերտից*: Երկրորդ տեսակն են կազմում կարմիր հարդարված արտաքին և ներքին մակերեսով, երկթեք իրանով, դուրս թեքված շուրթով օրինակները (աղ. LXXVIII, 2): Սրանք իրենց ձևով և գույնով նմանվում են Գոլովինոյից եայտնաբերված բաց դարչնագույն, սև և կարմիր քրեղսներին (*Мартыросян А.А.*, 1954, աղ. XII, 1-4, մ.թ.ա. VII-VI դդ.), Կարմիր-բլուրի կարմիր թասերին (*Мвацакаян А.О., Тирацян Г.А.*, 1961, էջ 80, աղ. 1, 1), Աթարբեկյանի մ.թ.ա. VII-VIդդ. թվագրվող գորշ փայլեցվածներին (*Мвацакаян А.О.*, 1955, էջ 32, նկ. 6) և Լուրբ-Նահապետի ամրոցի III շուրթից հայտնաբերվածներին (*Есаян С.А.*, 1976, էջ 72, աղ. 58, 5), որոնք նույնպես թվագրվում են մ.թ.ա. VII-VIդդ:

Երրորդ տարբերակն են կազմում կարմիր, դարչնագույն և գորշ հարդարված կամ փայլեցված մակերեսներով, դուրս թեքված շուրթով քրեղանները (աղ. LXXVII, 3, 12, 13): Արանցից մեկուսերը զարդարված են իայլեցմամբ արված ալիքաձև գծերով և քիչ բարձր ելունդազտիով (աղ. LXXVII, 3), մյուսի իրանի ուռուցիկ մասում արված է մեկ հորիզոնական ակոսագոտի (աղ. LXXVII, 13), ինչ երրորդը անգարդ է (աղ. LXXVII, 12): Արանց զուգահեռները ևս եայտնի են Գոլովենոյից** և Քեթիր մ.թ.ա. VII-VI դարերին պատկանող դամբարաններից (*Петросян Л.А.*, 1989, աղ. 71, 73): Չորրորդ տարբերակն են կազմում գորշ եարդարված մակերեսներով, իրանի շեշտված անցումով, դեպի դուրս լայնացող կլոր շուրթով, հարթ եատակով նմուշները (աղ. LXXVII, 1, 4, 5; աղ. LXXVIII, 3, 5): Այս քրեղանների զուգահեռները եամաժամանակյա մշակույթում եայտնի են Կարմիր-բլուրից***, Գոլովենոյից****, Քեթիր կոկոչյան ամրոցի վերին եորիզոնից (*Պեարոսյան Լ.Ա.*, 1983, էջ 67, աղ. 1, 25) և այլ վայրերից: Այդպիսիք եայտնի են և եետագա ժամանակաշրջանից, որը փաստարկվում է Ջրաշենից (*Мвацакаян А.О., Тирацян Г.А.*, 1961, էջ 80, 7, 2, մ.թ.ա. V-IV դդ.), Շաբլամա II -ի № 8 փոսորակո վերին շերտից (*Есаян С.А.*, 1976, էջ 31, աղ. 17, մ.թ.ա. VI-Vդդ), Նորաշենի բերդից (*Есаян С.А.*, 1976, էջ 75, աղ. 61, մ.թ.ա. VI-Vդդ) եայտնաբերված նյութերով,

Հինգերորդ տարբերակը ներկայացված է դարչնագույն, կոկիչով հարդարված արտաքին և ներքին մակերեսներով, դեպի դուրս քիչ լայնացող վերին մասով, կլոր շուրթ ունեցող քրեղաններով, որոնց իրանի վրա առկա է մեկ եորիզոնական ակոսագոտի (աղ. LXXVII, 9): Արա նմանակները կարելի է տեսնել Մեծամորի «ենոցների» շերտից (*Խանգադյան Է.Վ., Սկրաչյան Կ.Գ., Պարսամյան Է.Ս.*, 1973, աղ. XV, 2) հայտնաբերված ակոսագոտիներով և կանեյուրներով զարդարված խեցեղենի շարքում:

* ՀՊՊԹ, 2285/9, 2286/31:

**ՀՊՊԹ, 291/49,57:

***ՀՊՊԹ, 2286/57,85,91:

****ՀՊՊԹ, 209/31:

Թատեր- ներկայացված են երկու տարրեր չափերի կարմիր անգորբապատ մակերեսներ, կոսազնդածև իրան, կլոր շուրթեր ունեցող օրինակներով (ադ. LXXVII, 6,7): Արանց շուրթերի տակ արված է մեկական հորիզոնական ակոսագոտի: Այս թասերը հանդիսանում են ուրարտական խեցեգործական արտադրանքին ընդունելի նմուշներ և իրենց բազմաթիվ զուգահեռներն ունեն Երևանի Մոսկովյան փողոցում բացված ուրարտական դամբարանում (*Мартыросян А.А.*, 1964, ադ. XXIII, 5,6), Յոռոմում (*Badalyan R., Kohl P., Stronach D., Tonikyan A.*, 1994, նկ. 5) և մի շարք ուրարտական այլ հուշարձաններում (*Kroll S.*, 1976, տ. 28):

Ափսեներ- ներկայանում են երկու տարբերակով, Առաջին ասրերեակն են կազմում սև, գորշ և կոեմազույն հարդարված մակերեսներով, դեպի դուրս փոված կողերով և կլոր շուրթով նմուշները (ադ. LXXVII, նկ.10,11; ադ. LXXVIII, նկ.4,8): Արանց մի մասի շուրթի տակ արված են մեկական եորիզոնական ակոսագոտի, իսկ մի դեպքում էլ այն արված է ներսի կողմում (ադ. LXXVII, նկ.11): Բացի այդ դրանց մի մասի շուրթի վրա առկա են մեկ կամ երկու շրջանաձև միջանցիկ անցքեր:

Խեցեղենի այս անսակո սկզբ առնելով վաղ երկաթի ժամանակաշրջանում, իր զարգացումն է ասրել մինչև մ.թ.ա. VI դարը: Արանց բազմաթիվ զուգահեռները հայտնի են Շիրսուկավանի մ.թ.ա. IX-VIIIդդ. թվագրվող դամբարաններից, Ոսկեհասկից (*Петросян Л.А.*, 1989, ադ. 66, 6, ադ. 67, 16), Աստղածորից*, Մեծամորից (*Խանգաղյան Է.Վ., Սկրտչյան Կ.Գ., Պարսամյան Է.Ա.*, 1973, ադ. XV, 3), Գավառից (*Լալայան Ե.*, 1931, էջ 146, նկ. 80), Թրիալեթից (*Менабде М., Давлянидзе Ц.*, 1968, ադ. IV), Ուչ-թեփեի (*Иессен А.А.*, 1965, էջ 123, նկ. 19) մ.թ.ա. X-IX դարերով թվագրվող շերտից և այլն:

Երկոորդ ասրերեակն են կազմում սև և գորշ եարդարված մակերեսներով, դեպի դուրս փոված կողերով, դուրս թեքված կլոր շուրթով օրինակները (ադ. LXXVIII, 6,7): Արանցից մեկի շուրթի վրա սեղմամբ արված է մեկ շարք հորիզոնական ալիքագոտի: Վերջիններս իրենց ձևերով նման են Վարդենիկի (*Мнацаканяна А.О.*, 1955, էջ 41, նկ. 13, 6) մ.թ.ա. VI դարին պատկանող դամբարանից հայտնարերվածին:

Կճուճներ - ներկայացված են երկու տեսակով, Առաջին տեսակն են կազմում գորշ, դարչնագույն և վարդագույն եարդարված մակերեսներով, կլորացող իրանով, դուրս ճկված շուրթով, անգարդ և եաաիկաշարով, ակոսագոտիներով ու ալիքագոտիներով զարդարված նմուշները (ադ. LXXVII, 16,17,19,20,21): Արանք հանդիսանում են ուշ բրոնզի և երկաթի դարաշրջաններում յայն տարածված խոհանոցային արտադրանքի նմուշներ և չունեն որոշակի թվագրող հասկանիչներ: Իրենց զարդարման ձևով և եղանակներով այս խմբից մի փոքր առանձնանում է ադ. LXXVII, 20 նմուշը: Վերջինիս ուսերը զարդարված են կտրելու եղանակով արված հորիզոնական ակոսագոտիների և ալիքագոտիների միջև ներառված, անկյունաձև միացող, թեք գծերի խմբերով: Նման զարդ ունի և Գոլովրնուի (*Мартыросян А.А.*, 1954, ադ. X) մ.թ.ա. VII-VIդդ. թվագրվող կճուճը, տարրերությամբ, որ թեք գծերը արված են սեղմամբ: Նույն ձևի զարդեր են կոում նաև Գոլովրնուի միականթ սափորները

* ԳՊՊԹ. 1908/30

(*Мартыросян А.А.*, 1954, աղ. XI, 8): Մյուս՝ ռաց վարդագույն հարդարված մակերեսով կճուճի ուսերը զարդարված են սեպածև հատիկներից կազմված գոտիով և թույլ ներձկված լայնակոս հորիզոնական ժապավենով (աղ. LXXVII, 19): Ասեպածև զարդատեսակո սկիզբ է առել ուշ րորոնգի ժամանակաշրջանում (Արթիկ, Լոռի-Բերդ, Դճկուտ) և հարատևել մինչև մ.թ.ա. VI-V դարերը (օր. Աստուի-Բլուրի № 20 դամրարանը: *Եսայն Ս.Ա.*, 1976, էջ 212, աղ. 139, 5): Շիրակավանի կճուճների շարքում առկա է նաև կարմիր, անգորապատ, տիպիկ ուրարտական կճուճի շուրթի ռեկոր (աղ. LXXVIII, 17), որի նմանակները հայտնի են Արգիշտիխիմիլիի թուժակի տնից հայտնարերված կճուճների շարքում (*Мартыросян А.А.*, 1974, էջ 76, նկ. 48):

Կարասներ- ներկայանում են երկու ուրարտական և երկու տեղական տարրերակներով: Առաջին՝ տեղական տարրերակն ունի գորշ հարդարված մակերեսներ, դեպի ներս թեքված վերին մաս, կլոր շուրթ: Շուրթի առակ արված է մեկ լայնակոս հորիզոնական գոտի (աղ. LXXVII, 24): Սա իր կավի ռադադոթյամր և մակերեսների եարդարմամր եարում է տեղական խեցեղեն արտադրանքին, ինկ ձևով՝ մի կողմից վերը ներկայացված տեղական կճուճների երկոորդ տարրերակին, մյուս կողմից՝ ուրարտական իոքր կարասներին: Տեղական երկոորդ տարրերակն են կազմում գորշ հարդարված մակերեսներով, դուրս ճկված շուրթով նմուշները (աղ. LXXVII, 23): Արանց գուգահեռները հայտնի են Շիրակավանի եամաժամանակյա (մ.թ.ա. VII-VIդդ.) դամրարաններից և որոշ չաիով նմանվում են Դվենի մ.թ.ա. IX-VIIIդդ. թվագրվող նմուշներին: Ուրարտական կարասների առաջին տեսակո ներկայանում է կարմիր անգորապատ, վերին մասում հարթ կտրած և դեպի ներս նեղացող շուրթի ռեկորով (աղ. LXXVIII, 15): Այս կարասի շուրթը իր գույնով և ձևով տիպական է ուրարտական հուշարձաններից հայտնարերվածներին (*Եսայան Ս.Ա.*, 1967, աղ. XX; *Мартыросян А.А.*, 1974, էջ 80, նկ. 50a):

Ուրարտական երկոորդ տարրերակո ներկայանում է կարմիր և կոենագույն անգորապատ մակերեսներով, քիչ բարձր վզով: դեպի դուրս կլորացող շուրթ ունեցող կարասների ռեկորներով: Շուրթը գոտևորված է լայն ակոսով: ինչը և կտրվածքին աստիճանածև տեսք է տալիս (աղ. LXXVII, 18,22; աղ. LXXVIII, 14,16): Արանցից մեկի ուսերին պահպանված է կենդանակերպ խոշոր թոնակ (աղ. LXXVIII, 14): Այս կարասը իր ձևով ու կենդանակերպ թոնակո տեսքով նման է Կարմիր-րլուրից (*Ляотровский Б.Б.*, 1950, էջ 71, նկ. 43) հայտնարերվածներին:

Սաիորներ - ներկայացված են միականթ սաիորների և դրանց կանթերի ռազմաթով բեկորներով: Վերջիններս գորշ հարդարված մակերեսով, կտրվածքում կլոր տեսք ունեցող, աղեղնածև կանթերի ռեկորներ են (աղ. LXXVIII, 11): Արանց վերին մասը զարդարված է ներձկված, ընդհատվող գծիներով և կոճականման ելուստներով: Նման փորվածքներով կանթերը սկզբը աոնելով մ.թ.ա. VIII դարում (Լոռի-Բերդ, Թեյշերաիմի և այլն: *Деведжян С.Г.*, 1981, աղ. XXII, 1; *Мартыросян А.А.*, 1961, էջ 102, նկ. 41), լայն տարածում են գտնում մ.թ.ա. VII-IV դարերում: Դրանք հայտնի են Գոլովենոյում (*Мартыросян А.А.*, 1961, աղ. XI), հյուսիս-արևելյան Յայաստանի մի շարք հուշարձաններում (*Եսայն Ս.Ա.*, 1976, էջ 68, աղ. 54, 4, էջ 69,

աղ. 55, 3, 11, 13, էջ 74, աղ. 60, 8), Կուլրիշևուն (*Խնկիկյան Օ.*, 1987), Լոռի-Բերդում (*Դեբեձյան Ս.Դ.*, 1981, աղ. XXVIII) և այլուր: Նման կանթ ունի նաև սև և գորշ երանգներով, հարդարված մակերեսով, գնդաձև իրանով, գլանաձև վզով մյուս սափորը: Իրանի ուսերը զարդարված են ակոսազոպիներով, վրզը՝ ուղղահայաց լայն փայլազօծերով, իսկ կանթը՝ ընդերկայնական, ճկված ակոսով (աղ. LXXVIII, 10): Այն իր ձևերով և զարդանախշմամբ ընդհանրապես է համարժեցանում հայտնաբերված նմուշներին, սակայն նրանցից տարբերվում է կանթի ձևավորմամբ: Արա կանթի վրայի ճկվածքը ընդհանրապես չի խեղդվում խեցեղենի կանթերին: Այս հանգամանքը վերաբերում է տեղական խեցեգործ արհեստավորների կողմից ուրարտական որոշ ձևերի և հնարքների ընդօրինակման փաստի մասին: Այդ են վկայում նաև Շիրակավանի միջնաբերդից հայտնաբերված որոշ նմուշների վրա արված նետասլաքի և խաչի պատկերները (աղ. LXXVIII, 20, 21), ինչպիսիք հաճախ են հանդիպում ուրարտական ամանների վրա:

Գավաթներ - ներկայանում են երկու տեսակով, Առաջին տեսակն է կազմում սև վայելեցված արտաքին մակերեսով, գնդաձև իրանով, դեպի ներս թեքված վերին մասով, կլոր շուրթով նմուշը, որի վերին մասը զարդարված է երեք շարք ծալքազոտիներով (աղ. LXXVII, 14; աղ. LXXVIII, 12): Արանց զուգահեռները հայտնի են Թեյշերահիմից (*Մարտիրոսյան Ա.Ա.*, 1961, էջ 58, նկ. 25a), Անգեղակոթից (*Խնկիկյան Օ.Ս.*, 1978, էջ 101, տախ. II, 15, 24, 25) և ռազմաթիվ այլ հնավայրերից:

Երկրորդ տարրերակը ունի կլորացող իրան, դեպի դուրս թեքված շուրթ: Անոթի սև փայլեցված մակերեսը զարդարված է հորիզոնական ակոսազոտիով, որից ներքև, կտրելու եղանակով, արված են եղևնաձև պատկերներ (աղ. LXXVII, 15): Այս իր ձևով նման է Գոլովիմույից մ.թ.ա. VIII-VI դդ. (*Մարտիրոսյան Ա.Ա.*, 1954, աղ. XIII, 21, 22), Աուր Եսայանի ամրոցից (*Եսայան Ս.Ա.*, 1976, էջ 72, աղ. 586), Բերդատեղի մ.թ.ա. VI-V դդ. (*Եսայան Ս.Ա.*, 1976, էջ 46, աղ. 32, 3) և Թմրադիրի ամրոցից մ.թ.ա. VI-V դդ. (*Եսայան Ս.Ա.*, 1976, էջ 68, աղ. 54, 7) հայտնաբերված գավաթներին:

Ամրոցից հայտնաբերված խեցեղենի մյուս նմուշները իրենցից ներկայացնում են հորիզոնական ակոսազոտիներով զարդարված սեղանաձև հարթակ ունեցող կանթով (աղ. LXXVIII, 12), գորշ փայլեցված երկհորիզոնական և ուղղահայաց ակեսներով զարդարված (աղ. LXXVIII, 13) և գորշ հայրդարված մակերեսով, հորիզոնական ուղղագիծ և ալիքազոտիներով ու կամարաձև զարդերով զարդարված (աղ. LXXVIII, 18) խեցանոթների թվերներ: Արանք հանդիսանում են Հայաստանի մ.թ.ա. I հազարամյակն առաջին կեսին ընդհանրապես խեցանոթների թվերներ և գուրկ են առավել կոնկրետ թվագրող հատկանիշներից:

Շիրակավանի ամրոցից հայտնաբերված խեցեղենի մյուս նմուշը ռաց դարչնագույն մակերեսով, մի ծայրը կտրված, խողովակաձև իրն է (աղ. LXXVIII, 19): Նմանատիպ առարկաները օգտագործվել են ձուլման գործում, որոնց վրա հստակ երևում են կոակի ազդեցության հետքերը, հանգամանք, որը ռացակայում է մեր նմուշի վրա և հիմք է տալիս ենթադրելու, որ Շիրակավանի օրինակը, ամենայն հավանականությամբ, հանդիսացել է ինչ-որ իրի թոնակ, ինչպիսիք է վերը ներկայացված, Շիրակավանի II պեղավայրից հայտնաբերվածը:

Այսպիսով, հայտնաբերված նյութերի ուսումնասիրությունը թույլ է տալիս Շիրակավանի ամրոցում պեղված համալիրները թվագրել մ.թ.ա. VIII-VI դարերով*:

2. ԴԱՄԲԱՐԱՆՆԵՐ (պեղ.՝ ԽՆԿԻԿՅԱՆ Օ.)

Նախորդ դարաշրջանների հուշարձանները ներկայացնելիս նշվեց, որ I պեղավայրի շինություններում իջեցված են եղել մ.թ.ա. VIII-VI դդ. թվագրվող դամբարաններ: Դրանք, ինչպես և խրամուղու տարածքում գտնվողները, շինարարական և հողամշակման աշխատանքների ընթացքում վերգետնյա նշաններից զբերած, երկուերեք սալով ծածկված, մանր ու միջին չավեղի քարերից պատրաստված քարարկղի էին: Բացառություն էր կազմում դամբարաններից մեկը, որը սալարկղ էր (*ԽՆԿԻԿՅԱՆ Օ.*, 1999, էջ 20-31):

Դամբարան № 36 (4-1979թ) - կիսով չափ ավերվել էր խրամուղու բացման ընթացքում: Դամբարանի պահպանված մասից երևում էր, որ այս քարարկղը ուղղված է եղել արևելքից - արևմուտք (պահպանված չափերը՝ 1.4x0.8x0.6մ), իսկ կմախքը պռակած է եղել հարավային պատի մոտ: Կմախքից պահպանվել էին քնիղի ու ոտքերի առանձին ոսկորներ: Թևերի ոսկորների վրա եայտնարեղվեցին երկաթից ու բրոնզից պատրաստված երեք ապարանջան, որոնցից որոնգյա նմուշը երկօսյ է, իսկ երկաթից պատրաստվածները զանգվածեղ են և կտրվածքում ունեն կլոր տեսք (աղ. LXXX, 11-13):

Դամբարան դ 67 (35-1979թ) - եատակագծում սեղանաձև տեսք ունեցող այս խոշոր աալարկղը (ուղղութ.՝ արևելք-արևմուտք, չափ.՝ երկաղ. 5.4մ, լայն. արևմտ. մասում 1.6մ, իսկ արևելյան հատվածում 1.2մ, խորութ.՝ 1.4մ) գտնվում էր I պեղավայրի կողքով անցնող ճանապարհից մոտ 30-35մ եռաավորության վրա անցնող խրամուղու տարածքում և մասամբ վեասվել էր վերջինիս բացման ընթացքում: Դամբարանախցի արևմտյան կեսում, առավել ստույգ՝ հարավ-արևմտյան անկյունում, սև տուֆից պատրաստված տաշտակ էր դրված, որն ուներ 1x1.3մ չափեր: Անկյուններում թեթևակի կլորացող, տաշտակաձև փորվածքով այդ սալը շրջանակված էր 15սմ լայնություն և 22 սմ ընդհանուր ունեցող կղերով: Սալ գտնվել է և Ոսկեհասկո դամբարանների պեղումների ժամանակ (*Петросян Л.А.*, 1989, էջ 69-70), իսկ Կարճաղբյուր գյուղում պեղված, հիտագոտվող ժամանակաշրջանին պատկանող դամբարաններից մեկում (ղաշտ. համարակալմամբ դ 23, 1972թ) 1.57x0.78սմ չավերի սալը, որը նույնպես դամբարանի հարավ-արևմտյան անկյունում էր գտնվում, դրված էր չորս քարերի վրա և հատակեց ընդհանուր էր 25սմ: Այդ սալի տակ գտնվեցին մարդու գանգ և անկյունաձև դրված ազդրոսկոներ: Այդ դամբարանից հայտնաբերվեցին ևս 43 կմախք և տարատեսակ նյութեր (պեղումները՝ *Մնացականյան Գ.Գ.*, նյութը երատարակված չէ): Շիրակավանի դամբարանում սալը անմիջապես հատակի վրա

էր դրված: Այս տաշտակաձև մշակված սալի հյուսիսային անկյան մոտ մարդու գանգ հայտնաբերվեց: ԼՖեկ այլ գանգ դրված էր դամբարանի հյուսիսային պատի տակ: Վերջինիս հարևանությամբ հայտնաբերվեց ծիու կոտրատված ոսկորներ ու ստորին ծնոտը. կենդանու գանգը և թիակոսկրները, մարդեանց կմախքների հետ գտնվեցին դամբարանի արևելյան պատի տակ: Զիու գանգի մոտ հայտնաբերվեցին երեք վահանիկ, սանձ, զանգակ, դաշույնի շեղք և կճուճ: Երկու այլ կճուճների ու խոշոր քրեղանի կամ սկուտեղի բեկորներ, միականթ գավաթի մասի հետ, ընկած էին մարդեանց գանգերի ու ծիու ոսկորների միջև, զրեթե դամբարանի կենտրոնական հատվածում (աղ. LXXX, 1-10):

Դամբարան № 74 (5-1980թ.) - հյուսիս-արևելքից հարավ-արևմուտք ուղղված այս դամբարանը (չափ.՝ 2.2x1.1x0.5մ), ինչպես նշվեց վերևում, ավերելով № 7 կառույցի սալահատակը, կիսով չափ «կախվել» էր № 3 սենյակի մեջ: Գլխով հյուսիս ուղղված կմախքը աջ կողքի վրա էր պառկած, վերջույթները կծկած դերքով: Գանգի մոտ դրված էին երեք խեցանոթ, որոնցից մեկի մեջ հայտնաբերվեցին հավր ու ոչխարի առանձին ոսկորներ: Մյուս նյութերը՝ ուլունքներ, կախին և շղթայիկի մաս, գտնվեցին վզի շրջանում, իսկ դեպի դեմքը թարծրացված ձեռքերի մոտ ընկած էր ծարիրե օղ (աղ. LXXXI, 1-7):

Դամբարան № 75 (6-1980թ.) - գտնվում էր «հողաթափի» տեսք ունեցող № 6 կառույցի հարավ-արևելյան մասում և ուներ հյուսիս-հարավ ուղղվածություն: Այս դամբարանում ևս (չափ.՝ 1.1x0.6x0.4մ) կմախքը աջ կողքի վրա էր գտնվում գլխով՝ հյուսիս: Գանգի մոտ դրված էր երկու խեցանոթ, իսկ վզի մասում բրոնզե մանյակ հայտնաբերվեց: Կոնքոսկրի մոտ գտնվեցին զանգակ և իլիկի գլուխ, իսկ ձեռքին ապարանջան էր հագցված: Դամբարանից հայտնաբերված վերջին նյութերն էին ոսկրե հերունի մասն ու շիգղը (աղ. LXXXI, 8-15):

Դամբարան № 120 (33-1981թ.) - խրամուղու տարածքում գտնվող այս դամբարանը (չափ.՝ 1.8x0.9x0.9մ) արևելքից արևմուտք էր ուղղված: Դամբարանախցի հարավ-արևելյան անկյունում բացվեց ծախ կողքի պառկած, գլխով հյուսիս ուղղված կմախք, որի գանգի մոտ դրված էր երեք խեցանոթ, իսկ ձեռքերին հագցված էին բրոնզից ու երկաթից պատրաստված ապարանջաններ: Երկաթյա մուշի մակերեսին «գմոսվել» էին կիծքավանդակի մոտ ընկած ուլունքաշարից անջատված մի քանի սարդեոնե ուլունք: Թիակոսկրների շրջանում գտնվեցին վանակատե երկու ցլեպ և թազալտե սանդե մաս (աղ. LXXX II):

Դամբարան № 122 - (35-1981թ.) - նախորդից 2.5մ արևմուտք գտնվող այս քարակոճում (չափ.՝ 2.6x1.1x1մ, ուղղութ.՝ հյուսիս-հարավ) կմախքը պառկած էր աջ կողքի վրա, գլխով՝ հյուսիս: Գանգի մոտ դրված էր հրեք խեցանոթ, չորս օղ, ապարանջան, զարդավահանիկի բեկոր: Կզր շրջանում գտնվեցին երկու շիգղ, խողովակներ, լուսնաձև զարդ, սարդիոնե ուլունքներ, ճանկաձև կախիկներ և «կաուրի» խխունջատեսակ, իսկ դեմքի մոտ՝ դաշույն և երկու դանակ: Դամբարանի հարավ-արևմտյան անկյունում գտնվեցին դանակ և երեք միգակ, իսկ արևելյան հատվածում՝ ձիւ կմախքի մնացորդներ: Կենդանու՝ արևմուտք ուղղված գանգի մոտ դրված էին սանձի մաս և երկու շիգղ (աղ. LXXX III):

Դամրարան № 123 (36-1981թ.) - գտնվում էր նախորդից 1.5մ հեռավորության վրա և կոկրն հյուսիս-հարավ ուղղվածությամբ ուներ (չափ.՝ 1.7x0.7x0.9մ): Մարդու կմախքի առանձին մասերը բացվողին հյուսիս-արևմտյան անկյունում: Դրանց մոտ դրված էին երեք ինքնուրույն, բրոնզե մանյակ, սրոց և օժնագլուխ ապարանջանի բեկոր: Դամրարանի արևելյան պատի մոտ հայտնաբերվեց երկու միգասկ և դանակ (աղ. LXXXIV):

Ավարտելով դամրարանների քննությունը, նշենք որ դրանցից հայտնաբերված նյութերի մի մասը, ինչպիսին են օքիմակ անցքի մեջ բրոնզյա կեռիկով, ոսկոց պատրաստված իլիկո գլուխը (աղ. LXXXI, 15), հիրունի բեկորը և բրոնզե շղթայիկո (աղ. LXXXI, 5,11), կենտրոնական հատվածում կրսագնդաձև տեսք ունեցող բրոնզյա զայրդավահանիկ (աղ. LXXXIII, 4), օղերը (աղ. LXXXI, 4), հեռացող, մոտեցող և իրար վրա բերած ծայրերով բրոնզյա ապարանջանները (աղ. LXXXII, 5), սանդղ (աղ. LXXXII, 4) և այլն, երկար են գոյատևում: Դրանք թվագրության համար էական նշանակություն չունեն: Ինչ վերաբերում է մյուս նյութերին, ապա դրանք ժամանակաշրջանին բնորոշ նմուշներ են: Դրանցից դաշույնները երեքն են, որոնցից երկուսը միանման՝ աստիճանաբար նեղացող երկաթյա շեղբերի մասեր են, որոնց երկու երեսներով ընդերկայնական ողեր են տարված (աղ. LXXX, 10): Ձենքերի թեղի վիճակը թույլ չի տալիս պարզել դրանց տեսակը: Ինչ վերաբերում է նմուշներից հըրորդին, ապա այն պատկանում է մաեիկաձև գլխամասով ավարտվող շրջանակավոր դաստակ ունեցող դաշույնատեսակին: Վերջինիս դաստակում առկա է 6 մեխ, որոնցով ամրացվող են փայտե ներդիրները: Դաշույնի շեղբը ձգված եռանկյունաձև է, որի երկու երեսներից ձգվում են երկուսական ընդերկայնական ողեր (աղ. LXXXIII, 12):

Երկաթից պատրաստված նման դաշույններ, ինչպես տեսանք վերը, Շիրակավանում հայտնաբերված են և մ.թ.ա. IX-VIIIդդ. թվագրվող դամրարաններից: Դրանց շեղբերը, սակայն, գուրկ լինելով ընդերկայնական ողերից, սրվում են ծայրերում: Մաեիկաձև գլխամասով դաշույններ հետազոտվող ժամանակաշրջանի հուշարձաններում հայտնի են Ակներից (Պետ. էրմիտաժ, գույք ? 16731), Խրտանոցից, Աստղի-բուրից և այլն (*Есаян С.А.*, 1976, էջ 186-187):

Նիզակներ - ներկայացված են համեմատաբար կարճ (պահպանված մասը 7.5-10 սմ) խողովակաձև կրթառ և բավական երկար (17-30սմ) մարտական սայր ունեցող հինգ նմուշներով: Բոլոր օքիմակների փետրածև սայրերն ունեն կենտրոնական ընդերկայնական ող (աղ. LXXXIII, 13-15, LXXXIV, 7-8):

Համադրելով Խրտանոցից հայտնաբերված նմանօքիմակ նիզակները ավելի փոքր չափեր ունեցող նմուշների հետ, Հ.Ա.Մարտիրոսյանը եանգում է այն եզրակացության, որ. «մարտական երկար սայրով խոշոր նիզակները լավագույնս կապվում են ուրարտական նմուշների հետ, այն դեպքում, երբ նիզակների երկոտող խումբը, քաղկացած լինելով փոքր չափերի նմուշներից, իր գուգաեռները չունի ուրարտական բնակավայրերում» (*Мартиросян А.А.*, 1954, էջ 68): Փետրածև սայրով նման խոշոր նիզակներ մ.թ.ա. VIII-VIդդ. նյութերի միջավայրում հայտնի են Ակնիցից, Թեյշերաիմից, Մատուռից, Աստղի-բուրից և այլ հուշարձաններից (*Есаян С.А.*, 1976,

աղ. 26,33,63,116): Փետրածն սայրով նիզակնիրը ընդողջ են տեղական մշակութիւն և ընկան է, որ տեղի մետաղագործները կարող էին ընդօրինակել ուրարտական զենքերի որոշ տաըրեր և համատեղել դրանք տեղական զինագործական ավանդույթների հետ:

Նյութերի հաջորդ խումրն են ծիասարքի մասերը: Դրանցից *վահանիկները* ներկայացված են երկու տարրերակով: Լեռնալեռ տարրերակը շրջանաձև, կենտրոնում կիսագնդաձև տեսք ունեցող իր է, որի հարթ հզրում անցք կա կաշվե կամ կտորե հիմքին ամրացնելու համար: Վահանիկների այս տարրերակի զուգահեռները ռազմաթիվ են ըրոնգ-երկաթիդարյան հուշարձաններում: Ինչ վերաբերում է վահանիկների երկիրող տարրերակին, ապա նշենք, որ երեք օրինակով ներկայացված, բրոնզե այս սկավառակաձև իրերի (տրամագիծը՝ 11.5սմ) ուռուցիկ մակերեսի կենտրոնում ըրգաձև ելուստ կա, ինկ ետին՝ գոգավորվող մասում փոքրիկ կամըջակներ են ամրացված (աղ. LXXX, 7,8): Այսօրինակ իրեր հայտնի են Գավառից (ՅԱՊԹ, գույք 20-38), Շինաեռոզից, Մեղրից, Մակարաշենից, Արգիշտիխնիլից, Կարմիր-բլուրից և հետազոտվող ժամանակաշրջանի այլ եուշարձաններից (*Мартяросян А.А.*, 1964, էջ 84, աղ. XXI: Նույնի, 1974, նկ.84): Նշենք, որ Կարմիր-բլուրից հայտնարերված մնուշների վրա առկա են Սարդուրի, և Մենուա թագավորների անունները և իրավացի է Յ.Ա.Մարտիրոսյանը նշելով թվագրության համար այդպիսիների ստուգամնուշ հանդիսանալը (*Мартяросян А.А.*, 1964, էջ 219): Նույնը կարելի է ասել և երկու մնուշով ներկայացված ըրոնգյա *զանգակների* վերաբերյալ: Դրանցից մեկը եռանկյունաձև անցքերով զարդարված կիսաձև իր է, որը երկաթե լեզվակ ունի, ինկ մյուսն առանձնանում է իրանի սաեուս, կլորացող անցումներով (աղ. LXXXI, 14, LXXX, 6): Այս նյութերի զուգահեռները Կարմիր-բլուրից, Վանաձորից, Երևանի ուրարտական դամրարանից (*Есаян С.А.*, և համահեղինակներ, 1991, աղ. XIV, 5-7, X, 14-15) և համաժամանկյա այլ հուշարձաններից հայտնարերվածների շարքում են, որոնցում առկա են և Շիրակավանի մնուշից չտարրերվող ըրոնգյա *սանձեր* (հմնտ. Մակարաշենից հայտնարերվածը): Վերջիններս, իրենց մախաձևերն ունենալով Թեփե-Ախալկից, Լուրինտանից հայտնարերվածների շարքում է (*Shaeffer Cl.*, 1948, նկ. 252, 266), լայն տարածում են ստանում Յայաստանում մ.թ.ա. II հազ. վերջից (Վանաձոր, Արջաձոր, Գետարեկ-Կալաքենդ և այլն): Շիրակավանից հայտնարերվածը, սակայն, վերջիններից տարրերվում է երասանակների թեթևակի կլորացող տեսքով ու դրանց ծայրերի սկավառակաձև կամ կոնաձև ելուստների ռացակայությամր (աղ. LXXX9), ինչպես և կտրվածքում ուղղանկյունաձև երասանակի եզրերում տեղադրված կիսաշրջանաձև անցքերի (վաղ շրջանի մնուշների վրա այդ անցքերը երասանակի կիստրոնում են) ձևով: Այս հատկանիշներով Շիրակավանի մնուշը եհիշեցնում է Մեխչիմ-Ցիխեի գանձից եայտնարերված օրինակը, որը հեղինակի կողմից թվագրված է մ.թ.ա. X-VIIIղղ. (*Коридзе Д.А.*, 1965, նկ. 30): Տարրեր դարաշրջանների նյութերի շարքում իր զուգահեռներն ունի և սանձերի երկիրող տարրերակը, որը թերի պաեպանված, վրան ըրգաձև ելուստներ ունեցող, կտրվածքում շրջանաձև երկաթյա ձող է: Վերջինին մեկ ծայրը օղակի տեսք ունի,

իսկ մյուսի կիռացող ժայռը կոտրված է. այդ մասում ամրացվել է սանձի համանման տեսք ունեցող կեսը (աղ. LXXXIII22): Երկաթից պատրաստված նման սանձ հայտնի է Արգիշտիիսիլիից (*Мартыросян А.А.*, 1974, նկ. 87a): Աանձերի այս տարրերակի նախաձևերը, սակայն, հայտնի են վաղ շրջանի հուշարձաններում: Տվյալ դեպքում նկատի ունենք Գյումրիից պատահականորին հայտնաբերված բրոնզյա նմուշը (*Мартыросян А.А.*, 1964, նկ. 49, էջ 125), ինչպես և Գետարեկ-Կալաքենդից, Մելանիից և այլ վայրերից հայտնաբերվածները: Պեղածոների հաջորդ խումբն են կազմում երկաթե *դանակները*. Վերջիններս պատկանում են կիռ կամ մանգուղաշեղր դանակների տեսակին, որոնցից երկուսի կոթառը շրջանակավոր է. դրանց մեջ ալահպանված են փոքրիկ մեխերով ամրացված փայտե ներդիրների մնացորդներ: Դանակներից մեկը պատրաստված է երկաթի ամրողջական կտորից (աղ. LXXXIII16), իսկ մյուսի շիղրը առանձին է պատրաստվել ու տեղադրվել կիթի հիմքում արված երկճի ճեղքվածքում (աղ. LXXXIV9): Երկաթի ամրողջական կտորից է պատրաստված և երրորդ դանակը, որն առաջինից տարրերվում է հարթ կոթով: Դանակներից վերջինի գլանաձև կիթը հիմքի մասում թեթևակի լայնանալով ձևավորում է յուրատեսակ դաստապան, որտեղ և միջանցիկ անցք է բացված (աղ. LXXX III17):

Ուրարտական մշակույթի ազդեցությամբ հասկապես մ.թ.ա.VII-VIդդ. լայն տարածում գտած այսօրինակ դանակների զուգահիռները հայտնի են Վանաձորից, Սակարաշենից, Լկներից, Չաղպասից (Պետ. էրմիտաժ, գույք № 16954, 16812), Լոռի-Բերդից (*Деведжян С.Г.*, 1981, էջ 62, աղ. XXIII3,5), Կարճաղոյուրի № 23 դամբարանից և հիտազոսվող ժամանակաշրջանին պատկանող այլ հուշարձաններից:

Ժամանակաշրջանի բնորոշ նյութերից են և գնդիկավոր տեսքով *ապարանջաններն* ու նույնաձև կախիկները (վերջիններս սոսկ օղակաձև կախիկ ունեն), որոնցից շիրակավանյան նմուշի մակերեսին, հրեք տեղում զույգ-զույգ բրոնզե գնդիկներ են տեղադրված (աղ. LXXXIII19): Նախորդ դարաշրջանում անհայտ այս զարդիրի զուգահիռները հայտնի են հյրտանոցից, Իջևանի շրջանից ու Դիլիջանից, Մալաքլուի ուրարտական աճյունասափորից և այլ վայրերից (*Мартыросян А.А.*, 1964, էջ 272, նկ.1066,7: *Курфтин Б.А.*, 1944, էջ 38-40: *Есаян С.А.*, 1976, էջ 130, աղ.115): Չետազոտվող ժամանակաշրջանի բնորոշ զարդերից են և երկծալ (աղ. LXXXII6), օձագլուխ (աղ. LXXXIV5), ներճկված մեջքով (աղ. LXXXI12), ինչպես և երկաթից պատրաստված, կտրվածքում շրջանաձև տեսք ունեցող զանգվածեղ ապարանջանները: Վերջիններիս վաղ նմուշները հայտնի են մ.թ.ա. I հազ.լ քառորդով թվագրվող հուշարձաններից (Նորատուս, Արթիկ, Ցամաքարեղո կն: Տե՛ս *Մնացականյան Գ.Գ.*, 1952, տախ. 2: *Мартыросян А.А.*, 1964, էջ 194-196: *Хачатрян Т.С.*, 1975, նկ.154): Շիրակավանի նմուշները, սակայն, եայտնաբերված հն երկծալ ապարանջանի հետ, որը մ.թ.ա.VII-VIդդ. բնորոշ նյութից է (Լոռի-Բերդ, Մուխան, Լճաշեն, Գյումրիի, հյրտանոց կն: Տե՛ս *Եսայան Ս.Ա.*, 1964, էջ 88): Կարևոր են և ներճկված մեջքով նմուշները: Այդպիսիները, ինչպես նշվեց, Շիրակավանում հայտնի են մ.թ.ա. IX-VIIIդդ. թվագրվող դամբարաններից: Ապարանջանների այս տեսակը,

սակայն, լայն տարածում է գտնում հետազոտվող ժամանակաշրջանում և հետագա դարերում (հրտանոց, Գավառ, Բջնի, Դվին և այլն: Տե՛ս *Мвацаканян А.О., Тирация Г.А.*, 1961, էջ 73, սղ. II: *Мартыросян А.А.*, 1954, աղ. VI6):

Ջարդերի հաջորդ խումբն են կազմում մանլակները: Երկու մուշուկ ներկայացված այս զարդերից մեկը կարվածքում շրջանաձև, անզարդ մակերեսով լար է, որի հեռացված ծայրերը ոլորված են (աղ. LXXXI18): Օղակաձև ծայր ունի և մանյակներից հաջորդը, որի իրանը ոլորուն է (աղ. LXXXIV6): Այս զարդերի զուգահեռները հետազոտվող ժամանակաշրջանի հուշարձաններում բազմաթիվ են: Դրանք հայտնի են հրտանոցից, Լոռի-երդից, Շիկահողից և այլ վայրերից: Նշված եուշարձաններում իրենց զուգահեռներն ունեն և գլանաձև սնամեջ իրանով և երեք ուսիկներով ավարտվող ըրոնգածույլ կախիմները (աղ. LXXXIII20-21):

Ջարդերի վերջին խումբն են հինգ օրինակով ներկայացված բրոնզածույլ շիգերը: Դրանցից մեկը կամարաձև իրան ունի, որի թևիկներից մեկը տափակեցված և ծալված է, իսկ մյուսի վրա ասեղն է ամրացված (աղ. LXXXIII28): Իրանի նույն ձևն ունի և հաջորդը, տարբերությամբ, որ այս մուշի մեջքը կենտրոնում փոքր-ինչ ուռուցիմ է, իսկ թևիկներից մեկը զարդարված է երեք ելունդագոտիներով (աղ. LXXXI10): Շիգերի այս տարբերակն իր զուգահեռներն ունի հետազոտվող ժամանակաշրջանի հուշարձաններում (Դիլիջան, Լոռի-Բերդ, Կարմիր-ոլուր, Արգիշախիխիլի և այլն):

Շիգերից մյուս երկուսի կամարաձև իրանները տավակեցված տեսք ունեն. մեկը փոքր-ինչ ձվածիր տեսքով, ակեսազարդ է (աղ. LXXXIII27), իսկ մյուսի մեջքն ատամնավոր եզրագիծ ունի (աղ. LXXXIII26): Այս շիգերի զուգահեռները նույնպես բազմաթիվ են հետազոտվող ժամանակաշրջանի հուշարձաններում (Գավառ, Կարճաղոյուր, Արգիշախիխիլի, հրտանոց և այլն): Ինչ վերաբերում է շիգերից վերջինին, ապա այն ունի լայն բացված աղեղնաձև իրան, որի թևիկներից մեկը կեսազնդաձև է, մյուսը՝ սեգմենտաձև (աղ. LXXXIII 29): Այս իրը հեռավոր կերպով հիշեցնում է Ն.Յա. Մառի Ակերից հայտնաբերած, մ.թ.ա. VII-VIդդ. թվագրվող մուշը, որի կամարաձև իրանի ծայրի ելուստը գրեթե զնոաձև է (Պետ. էրմիտաժ, գույք № 16868):

Չայտնարերված նյութերի վերջին խումբն են կազմում տաբատեսակ խեցանոթները: Դրանցից սափորները չորսն են: Մեկը սև, անփայլ մակերեսով, փքուն իրանով և լայն, թեթևակի գոգավորվող կարճ վզով անոթ է, որի կլորացող շրթից ուսն է իջնում ծնկաձև, կենտրոնական մասում ելուստ ձևավորող կանթը: Վերջինին վերին կեսում ատամնավոր հանվածքներ են արված: Անոթի ուսն ու գոտկամասը զարդարված են ելունդագոտիներով, իսկ դրանց միջև եղած տարածքը՝ սեղմամբ ստացված եռանկյունաձև պատկերներով, Անոթի շրջանաձև, շեշտված պսակով եզերված հատակը կենտրոնում անցք է բացված (աղ. LXXXI1): Իրանի նույն ձևն ունի և եաջորդ սափորը, որի դեպի վեր թեթևակի լայնացող վիզն ավարտվում է սրվող շրթով: Շրթից իջնող կանթը աղեղնաձև է: Անոթի թեթևակի փայլեցված մակերեսը զարդարված է ակոսագոտիներով ու դրանց միջև տարված թեք գծերով (աղ. LXXXI8): Սափորներից հաջորդի սև անփայլ մակերեսը անզարդ է: Նախորդ դարաշրջանից եկող ավանդույթները շարունակող և ժամանակաշրջանին բնորոշ հատկանիշներն (օր.

ծնկածն կանթի ելուստն ու ատամնավոր եանվածքները) ունեցող այս սափորները իրենց բազմաթիվ զուգաբեռներն ունեն Յայաստանի և հարակից տարածքների հետազոտվող ժամանակաշրջանի հուշարձաններում (Խըտանոց, Աստղի-ոյուր, Դիլիջան, Լոռի-Բերդ և այլն), ինչը չի կառելի ասել վերջին սափորի վերարբայալ: Այն ձգված իրան, փողածն լայնացող վիզ ու եռապսակ շուրթ ունի, որից ուսն իջնող աղեղնածն կանթի վերին մակերեսի կենտրոնով ընդերկայնական ճկվածք է տարված: Ուղարտական նմուշների բավական հաջող ընդօրինակումը հանդիսացող (նմանը գտնված է և Կարճաղբյուրի № 28 դամբարանից սկյութական նետասլաքների և մ.թ.ա.VII-VIդդ. այլ նյութերի եետ) այս անոթի մակորեսը, ինչպես և ուրարտական ինեցանոթները (վերջիններիս իրանը ավելի շուտ գնդածն է, վզի հիմքը շեշտված է ելունդագուսփներով ևն), վառ կարմիր գույն ունի (աղ. LXXXIV, 2):

Երկկանթ խոշոր անոթներ - մեկը լայն բեղանով, կարճ վզով, հարթահատակ անոթ է, որի կլորացող իրանի ուսին, եակաղիթ կողմերից, օղակածն կանթեր են ամրացված: Դրանց վերին մասը եռանկյունածն հաղթակի տեսք ունի: Անոթի սև, թույլ փայլեցրած մակորեսը զարդարված է ակոսներով ու եասիկներով, իսկ վիզը՝ սեղմելու եղանակով ստացված ուղղահայաց գծերով (աղ. LXXXI2): Անոթներից մյուսն ունի կլորացող իրան, որն ավարտվում է կարճ վզով և դուրս ճկված շուրթ ունեցող լայն բերանով: Անոթի գոտկամասում, եակաղիթ կողմերից, սեղանածն, գրեթե տափակ կանթեր են ամրացված, որոնց վերին մակորեսները զարդարված են կարճ ու լայն ակոսներով: Վերին եատվածում թեթևակի փայլեցված, իսկ ստորինում սև իամրած գույն ունեցող այս փոքր կարասի ուսն ու փորը գոտևորող ակոսների միջև եղած տարածությունը լցված է սանրատամ կետերով (աղ. LXXXIII, 1): Կանթերի նույն ձևն ունի և խոշոր անոթներից եաջորդը, տարրերուխսմը, որ կանթերի մակերեսը զարդարված է ժամանակաշրջանին ընդհանր, դրոշմելու եղանակով ստացված եռանկյունածն փոսիկներով: Սև, թույլ փայլեցրած մակերես ունեցող, փքուն իրանով այս անոթն ավարտվում է կլորացող շուրթ ունեցող կարճ, գլանածն վզով, իսկ եարթ հատակի վրա անցք է բացված (աղ. LXXXIV1): Այսօրինակ անոթներ հայտնի են Ջարիսեչից, Թեյշեբափնիից, Վանածորից և եետազոտվող ժամանակաշրջանի այլ հուշարձաններից (*Мартыросян А.А.*, 1961, էջ 119, նկ. 49: Նույնի, 1964, աղ. XXI: *Խնկիկյան Օ.Ս.*, 1987, աղ. 1, նկ. 24, 32):

Փոքրածավալ անոթներ - երկուսն են. մեկը սև, թեթևակի փայլեցրած մակերեսով կարճ վզով և դուրս ճկված շուրթով, գնդածն իրանով կճուճ է, որի ուսին, հակաղիթ կողմերից, թեթևակի վեր բաղձրացված, գրեթե տափակ, կենտրոնում միջանցիկ անցք ունեցող կանթեր են ամրացված: Դրանց միջև, անոթի հակաղիթ կողմերից, ամրացված են պտկիկածն ելուստներ (աղ. LXXXIII, 3): Առանձին գեղեցկուխսմը ու պատրաստման նրրությամը է առանձնանում գավաթը: Բարձր, թեթևակի դուրս թեքվող վզով ավարտվող այս անոթի փքուն իրանը եանգչում է բարձր նստուկով եգերված փոքր հատակի վրա: Անոթի ուսին ձվածիթ ձգվող խոշոր կանթ է ամրացված, իսկ վերին մասում գորշ, անփայլ մակերես ունեցող իրանը զարդարված է նուրր մատներով, որը ալիքի տպավորություն է թողնում: Անոթի ստորին եատվածը ագաթափայլ սև

զույն ունի (աղ. LXXXIV, 3): Անոթներից վերջինը օղակաձև կանթով գավաթ է, որի սև անփայլ մակորեսով երկեռնիկ իրանը զարդարված է երեք ակոսներով (աղ. LXXX, 1): Իր նախաձևը նախորդ փուլերում ունեցող այս անոթի զուգահեռները հայտնի են Լոռի-Քերդից, Լճաշենից, Անգեղակոթից և այլ վայրերից:

Նյութերի վերջին խումրն են խոհանոցային, ձեռքով պատրաստված, անշուք տեսքով անոթները: Դրանցից մեկը գնդաձև իրանով, ուղիղ ռարձրացող կարճ վզով կճուճ է, որի դեղնա-վառդագույն մավերեսը մրոտված է (աղ. LXXXI, 3): Նույնպիսի դեղնավուն, մրոտված մակերես ունի և անոթներից հաջորդը, որի հարթահատակ, գրեթե գլանաձև իրանը ավարտվում է կարճ, թեթևակո դուրս թեքված վզով (աղ. LXXXII, 3): Մրոտված, սև անփայլ մակորեսով հաջորդ կճուճի ստորին կեսում կլորացող իրանը շեշտված անցումով միանում է գոգավորվող ռարձը վզին (աղ. LXXXI, 9): Անոթներից մյուս երկուսի իրանները ձգված, գոտկամասում փոքր-ինչ փքուն տեսք ունեն: Դրանցից մեկո, որի վիզը նախապես կոտրվելուց հետո դամբարան չի դրվել, գոտկամասում սեգմենտաձև տափակ կանթ ունի, իսկ մյուսն ավարտվում է թեթևակո դուրս թեքվող կարճ վզով (աղ. LXXXII, 1,2): Իրանի ձգված տեսքով անոթներից երկուորդին է մերձենում սև անփայլ, մրոտված մակերեսով կճուճը, որն ունի ուղիղ ռարձըացող կարճ վիզ, իսկ թեթևակի կլորացող իրանը զառդարված է երկու ակոսագոտիներով (աղ. LXXX, 4): Այս խմբի անոթներից վերջին երկուսը անիվե վոա պատրաստված կճուճներ են. ունեն մեկ դեպքում սև, թույլ փայլեցրած (աղ. LXXX, 3), մյուսում՝ զորշ անփայլ մակերեսով (աղ. LXXX2) կլորացող իրաններ, որոնք ավարտվում են դուրս թեքված և կլորացող շուրթով: Անոթների մակերեսները զարդարված են նախորդ դարաշրջանից եկող երկշարք եատիներով ու ռեկյալ ժապավենի տեսք ունեցող գոտիով ու թեք գծիկներով լցված ակոսներով: Քննված անոթների զուգահեռները հայտնի են Արգիշտիխիլիից, Գուլվիմոյից, Վարդենիսից և հետազոտվող ժամանակաշրջանին պատկանող այլ հուշարձաններից (*Мвацакваня А. О.*, 1955, ցկ. 13):

Ավարտելով հայտնաբերված նյութերի քննությունը, նկատում ենք, որ դրանք, րացառությամբ առանձին դեպքերի (վահանին, զանգակ, սանձ, դանակ, սափոր ևն), տեղական մշակույթում իրենց արմատներն ունեցող և հետազոտվող ժամանակաշրջանին ընդհանրապես եատկանիչները կողող, տեղական արտադրանք են: Ինչ վերաբերում է ուրարտական արտադրանքին և կամ դրան ընդօրինակող մոուշներին, ապա դրանց առկայությունը Շիրակին տիրած և դրանով ինկ Կարս-Կուր-Արաքս տանող ճանապարհների հանգուցակետին իշխած ուրարտացիների գերիշխանության տակ գտնվող Շիրակավանի եամար օրինաչափ է: Հետաքրքիր է, որ Շիրակավանի ամրոցից եայտնաբերված նյութերը մույնպես մ.թ.ա. VIII-VI դդ. են թվագրվում: Նյութերի քննությունն, այսպիսով: աներկոայորեն փաստում է, որ առաջին պեղավայրում կյանքի ընականոն ընթացքը մ.թ.ա. VIII դդ. դադարում է: Նշված ժամանակաշրջանում ընակատեղին տեղափոխվում է ռարձուների գագաթը, ինկ առաջին պեղավայրում գտնվող լքված ընակատեղին վեր է ածվում դամբարանադաշտի: Ուշագրավ է և այն հանգամանքը, որ առաջին դամբարանադաշտում բացված, հարուստ,

ծիերի կմախքներ պարունակող թաղումները, որոշակիորեն առանձնանալով մյուսներից, գույքի ճոխության առումով համեմատության եզր չեն գտնում մ.թ.ա. IX-VIII դդ. թվագրվող, ավագանու ներկայացուցիչներին պատկանող դամբարանների պարունակության հետ համադրելու ընթացքում. հետազոտվող ժամանակաշրջանին պատկանող դամբարանների գույքը ավելի քան համեստ է: Այս երևույթների պատճառը րացահալտում են ուրարտական արձանագրությունները: Արգիշտե Ա նշուրջ 785 և 774 թթ. արշավում է Էրիախի, իսկ նրա որդի Սարդուր Բ-ն 7-8 անգամ արշավելով Էրիախի, նշում է, որ երկու տարում կատարած արշավանքների ընթացքում գերեվարել է 30142 մարդ, տարել հազարավոր անասուններ, կողոպտել 150 ամբար, ավերել քաղաքներ (*Меликишвили Г.А.*, 1960, էջ 254, 284-286): Այդ քաղաքներից մեկը Շիրսկավանն է եղել և ընկան է, որ մարդկանց գերեվարումը, ավերառությունները սնանկացրել են մնացած բնակչությանը. դամբարանների գույքի ակնառու տարրերությունը (համեմատած մ.թ.ա. IX-VIII դդ. դամբարանների հետ), այլ րացատրություն չի գտնում:

Ա Մ Փ Ո Փ Ո Ւ Մ

Շիրակավանի բազմաշերտ ընկավայրի տարրեր եատվածներում և դամբարանադաշտերում կատարած պեղումների արդյունքները ցույց են տալիս, որ սկիզբ առնելով մ.թ.ա. III հազարամյակում՝ կյանքն այստեղ շարունակվել է մինչև մ.թ.ա. VII-VI դդ.:

Լույս սփռելով նախնյաց կյանքի տարրեր կողմերի վրա, ձեռք բերված հսկայական նյութը աներկբայորեն փաստում է Շիրակո՝ Հայաստանի ողջ տարածքն ընդգրկող միասնական մշակույթի անքակտելի օղակներից մեկի հանդիսանալը: Իրրև այդպիսին, այն արտացոլում է տվյալ մշակույթի զարգացման ընթացքը, կոած փոփոխությունները, դրսևորում վերջինիս՝ տարրեր դարաշրջանների պատկանող օղակների միջև եղած կասյը և այլն: Այս առումով ևս պեղումների արդյունքները, դուրս գալով տեղական նեղ շրջանակներից, առավել ընդգրկուն իմաստ են ձեռք բերում ու կարևորվում, քանի որ ճանապարհների խաչմերուկում ընկած Շիրակավանի պեղումները այս կամ այն չափով լուսաբանում են և Հայաստանի ու հարևան երկրների միջև եղած տարաբնույթ կապերը, արտացոլում պատմական վայրիվերումները: Լյդ հատկապես ցայտուն է արտացոլվում վաղ բրոնզի դարաշրջանի վերջին փուլում. ինչպես համաժամանակյա այլ հուշարձաններում, այստեղ ևս րփտվում են ուժեղ երդեհի հետքեր, ինչը հավանական է դարձնում այդ երևույթը հարձակմամբ րացատրելու տեսակետը:

Շիրակավանում միջին բրոնզի դարաշրջանի վաղ փուլին պատկանող նյութեր չեն եայտնարերված, ինչը և ենթայդրել է տալիս, թե կյանքը մի զգալի ժամանակահատվածում ընդհատված է եղել: Այն վերսկսվել է մ.թ.ա. XVIIIդ. վերջ - XVIIդ.: ժամանակաշրջանի մշակույթը բնորոշվում է մի կողմից տեղական ավանդույթները շարունակուր, բայց մյուս կողմից էլ նոր՝ գունազարդ խեցեղենի առկայությամբ, որն ազդարարում է նոր էթնոսի ներկայությունը տարածաշրջանում: Տեղականին գուգանեռ զարգացող գունազարդ խեցեղենը ուշ բրոնզի դարաշրջանում անհետանում է. ժամանակաշրջանի մշակույթը բնորոշվում է տեղական ավանդույթների զարգացման հիման վրա ձևավորված տարատեսակ նյութերի առկայությամբ: Միաժամանակ դամբարանների քննությունը փաստում է հզոր ռազմական ուժի, այն դեկավարող և այլ հարցեր վճռուր ցեղային առաջնորդների առկայությունը. վերջիններիս պատկանող դամբարանները առանձնանում են գույքի եարստությամբ: Այս երևույթը արտաեայտվում է և մ.թ.ա. IX-VIIIդդ. դամբարանների քննության

րնթացքում, ինչը իստում է զարգացած տնտեսության, ռազմական հզոր ուժի և սոցիալական բավական բարձր հարարերություններ ունեցող հասարակության մասին: Այս պատկերը հարստացվում է բնակավայրերի պեղումներից ստացված, դեռևս նախնական բնույթ կրող տվյալներով: Այս տեսակետից առանձին կարևորություն են ստանում II պեղավայրի՝ «սրրարան» կամ «տաճարական տեղամաս» անվանված եամալիթի պեղումների արդյունքները, որոնք կրկին մատնանշում են տաճարական արհեստանոցների առկայությունը, հավատալիքների համակարգում ունեցած մետաղագործի դերը, որը, հանդիսանալով հին արևելյան քաղաքակրթության ընդհանրապես մեկը, փաստված է և այլ հուշարժանների պեղումներից ստացված արդյունքներով: Իրավիճակը փոխվում է մ.թ.ա. VIII-VI դդ.: Պեղումների արդյունքները ցույց են տալիս, որ այդ ժամանակաշրջանում Շիրակավանի ընկալությունը, լքելով դարավանդի լանջերին տեղադրված բնակատեղիները, տեղափոխվում է ըլրի գագաթը, ամրացնում այն եգոր պարիսպներով, իսկ լքված բնակատեղիների տարածքը փոխարկվում է դամբարանադաշտի: Այս երևույթը լավագույնս արտացոլվում է ամրոցի և ժամանակաշրջանին պատկանող դամբարանների պեղումներով: Վերջիններս իջեցված լինելով I պեղավայրի կացարանների մեջ, ինչպես և գտնվելով մերձակա տարածքում, գույքի եարստությամբ տարրերվում են նախորդ դարաշրջանների դամբարաններից: Այս երևույթի պատճառը ուրարտական արշավանքներն էին: Ճիշտ է, Շիրակավանում ուրարտական աարրն ամրապնդելուն ուղղված, ցայտուն ընդգծված երևույթ չի դիտվում. առկա նյութերը մատնանշում են սոսկ ուրարտական մշակույթի որոշակի ազդեցությունը: Այդուհանդերձ նյութի համեստությունը պերճախոս կիրպով փաստում է բնակչության վիճակի ծանրացումը, որը արտացոլում են և ուրարտական արձանագրությունները:

ДРЕВНИЙ ШИРАКАВАН (Результаты раскопок 1977 – 1981 гг.)

ТОРОСЯН Р.М., ХНКИКЯН О.С., ПЕТРОСЯН Л.А.

В 1977 - 1981 гг. в связи со строительством Ахурянского водохранилища были проведены раскопки на территории древнего поселения Ширакавана и двух его некрополей (рис. 1).

Памятник находится на левом берегу р. Ахурян близ села Ширакаван (Анийский р-он) на высоте 1460 м от уровня моря и расположен на западном склоне и верхней части невысокой возвышенности, где и находится первый некрополь: второй некрополь расположен у подножия западного склона. Памятник, площадь которого превышает 10 га, многослойный: мощность культурных слоев в разных частях поселения колеблется от 0,3 до 3 м. Жизнь на территории поселения с неодинаковой интенсивностью продолжалась с III тыс. до VI в. до н.э.

В культурных напластованиях III тыс. до н.э. были обнаружены прямоугольные в плане жилые помещения с подсобными сооружениями и хозяйственными ямами. Помещения построены на искусственных террасах по западному склону возвышенности (рис. 2). В центре помещения N1 был выявлен глинобитный круглый культовый очаг, рядом с которым находился хозяйственный очаг в виде небольшого углубления, обложенного камнями. Глинобитный очаг, состоящий из двух соединенных друг с другом подковообразных частей, был выявлен и во второй комнате. Во всех трех раскопанных помещениях четко наблюдались следы пожара. Богатые археологические материалы - большие карасы, горшки, кубки, миски, зернотерки, терочки и пр., выявленные из трех помещений, синхронны и датируются третьей четвертью III тыс. до н.э. (табл. I-V).

Результаты раскопок показывают, что жизнь в поселении после пожара затухла: она возобновилась в XVIII-XVII вв. до н.э. Этим временем датируются материалы, выявленные из комнаты IV, где четко наблюдались два слоя отделенные друг от друга глинобитным полом. Материалы этих слоев синхронны (табл. VI-VIII).

Более молодой облик имеют материалы из смешанных слоев помещений III и V (табл. IX), а материалы из трех грунтовых погребений второго некрополя относятся к концу среднебронзовой эпохи (табл. X).

Следующий этап в поселении представлен малочисленными материалами (табл. XI) из потревоженных слоев позднебронзовой эпохи (XIV-XII вв. до н.э.). Однако богатые материалы, обнаруженные из погребальных комплексов позднебронзовой эпохи (они занимали северную половину первого некрополя), красноречиво свидетельствуют о бурной жизни. Эти грунтовые, перекрытые плитами погребения, представляли собой небольшие курганы (диаметр в основном 4 — 6 м при высоте 0.4 - 0.6м), состоящие из земляной насыпи. Во всех погребениях были совершены индивидуальные захоронения со скорченными конечностями. Богатые материалы, среди которых имеются и уникальные находки, а также расположение погребений (богатые захоронения занимают северо-западную часть некрополя) указывают на далеко зашедшую имущественную и социальную дифференциацию (табл. XII-XLVIII).

Период раннего железа представлен строительными слоями, выявленными в первом раскопе, что расположен у подножия западного склона (табл. XLIX), а также культовым комплексом второго раскопа (т.н. «святилище») в верхней части склона (рис. 6). В культовом комплексе находились подсобные сооружения и мастерские. Здесь особый интерес представляет большая туфовая глыба, на лицевой, западной, части которой имеется змееобразное изображение (рис. 10). Разнообразные материалы, выявленные из помещений второго раскопа (табл. L-LV), датируются концом II- нач. I тыс. до н.э. К этому времени относятся и материалы из нижнего слоя стратиграфического шурфа: два верхних слоя относятся к началу 1 тыс. до н.э. (табл. LVI). Концом II- нач. I тыс. до н.э. датируются и материалы, выявленные из каменных ящиков второго некрополя (табл. LVII-LXII).

Более молодой облик имеют материалы из каменных ящиков, расположенных в южной части первого некрополя. В этих погребениях, заполненных камнями и землей и имеющих низкие курганы из каменной насыпи, были совершены как индивидуальные, так и коллективные захоронения. Материалы из этих погребений датируются IX-VIII вв. до н.э. (табл. LXIII-LXXVI).

К последней фазе относится поселение-крепость (третий раскоп), расположенная на юго-западной части вершины возвышенности (рис. 12). Разнообразные материалы, обнаруженные из помещений, имеют черты, свидетельствующие о сильном влиянии урартской культуры (табл. LXXVII-LXXIX), и датируются VIII-VI вв. до н.э. Этим временем датируются и материалы, выявленные из семи погребений в форме каменных ящиков, построенных из небольших камней и перекрытых плитами, которые расположены в север-

ной части второго некрополя. Некоторые из этих каменных ящиков оказались сооруженными в помещениях первого раскопа. Инвентарь этих погребений скромнен (табл. LXXX-LXXXIV). Причина тому не только социальная дифференциация, но и походы урартских царей.

ANCIENT SHIRAKA VAN (Results of the 1977 — 1981 Excavations)

SUMMARY

The results of the excavations at ancient Shirakavan showed that human activities began here since the 3rd millennium BC and continued until the 7th- 6th centuries BC.

The excavated ample material sheds light on various sides of the life of ancient inhabitants of the region, testifying convincingly that a complex culture existed all over the Armenian Highland and that Shirakavan was an important element of this system. That is why the settlement reflects the links and changes in cultural development that passed through ages. So that the excavations exceed the local frames, since Shirakavan was an important crossroad connecting some regions of the Highland with the neighbouring countries. Artifacts of Shirakavan give a clue to different contacts between Transcaucasus, Asia Minor and Northern Mesopotamia, which are especially well reflected in the latest phase of the Early Bronze Age. Like other contemporary sites, Shirakavan was destroyed by fire probably in consequence of military attacks.

There is a lack of evidence on the Middle Age Shirakavan; it seemed that life had interrupted here and revived only in the late 18th - early 17th centuries BC after a long gap of time. Local traditions have been continued at Shirakavan, as well as some innovations like a new painted pottery had emerged here — probably as a result of a new ethnic infiltration. In the beginning of the Late Bronze Age, the painted pottery that has been developing simultaneously with the local ceramics suddenly vanished. A diversity of new-type artifacts based on local traditions spread here and there. At the *same* time, as an analysis of the burial contents show, powerful tribal leaders and well-organized military troops *came* to be the crucial factors of the era. Burials of leaders are rich, especially in the 9th - 8th centuries BC: early 1st millennium seemed to be a time of intense social and economic relations and high military potency.

Excavations of some settlements confirm this supposition. In particular, such findings as the «sanctuary» or «sacred compartment» (Zone 2) are especially important

in this perspective, stating the existence of sanctuary workshops and the great religious role of blacksmiths, which was characteristic to the civilizations of the Ancient East. Conditions changed since the 8th - 7th centuries BC. The population abandoned the houses on the terraces and moved to the top of the mound reinforcing it with massive fortifications, while former terraces were used as a new cemetery. This is well testified both by excavations of the fortress and the burial field. Necropolis was laid on the soil of the terrace-houses, and the inventory of the burials is quite different from the former artifacts indicating that the reason of these transformations was an Urartian aggression. Although Urartian elements were slightly expressed in Shirakavan, the complex of the artifacts indicates a definite Urartian influence. Life conditions became hard, which could be supported also by Urartian cuneiform inscriptions.

Գ Ր Ա Կ Ա Ն ՈՒ Թ Ց Ա Ն Ց Ա Ն Կ

1. *Քոռյան Վ.Յ.*, Երկրագործական մշակույթը Հայաստանում, Երևան, 1972
2. *Դևեջյան Ս.Յ.*, Տաշիր-Չորագետի բրոնզեդարյան մի քանի ոսկե և արծաթե իրեր, ԼՀԳ, 1966, № 12
3. *Եսայան Ս.Ս.*, Հայաստանի պատմական թանգարանի բրոնզե ապարանջանները, ՏՀԳ № 2, 1964
4. *Եսայան Ս.Ա., Հովհաննիսյան Հ.Ա.*, Կատալոգ Դիլիջանի երկրագիտական թանգարանի հնագիտական իրերի, Երևան, 1969
5. *Եսայան Ս.Ա.*, Երևանի պատմության թանգարանի հնագիտական իրերի կատալոգ, հատ. II, Երևան, 1967
6. *Եսայան Ս.Ա.*, Այգևանի գունազարդ խեցեղենի շերտագրությունը, Հայկ. ՍՍՀ-ում դաշտային հնագիտական աշխատանքների արդյունքներին նվիրված զեկուցումների թեզիսներ, Երևան, 1979
7. *Ենգիտարյան Ն.*, Ոսկրե նետասլաքները Հայաստանում մ.թ.ա. III-ի հազ. ԼՀԳ, 1982, № 4
8. *Թորոսյան Ռ.Ս.*, Թեղուտի վաղ երկրագործական ընկավայրը (մ.թ.ա. IV հազ.), Երևան, 1976
9. *Թորոսյան Ռ., Խնկիկյան Օ., Պետրոսյան Լ.* Շիրակավանի նախնադարյան բնակատեղին և դամբարանդաշտը, ՊԲՀ, 1980, Հայկ. ՍՍՀ-ում դաշտային հնագիտական աշխատանքների արդյունքներին նվիրված զեկուցումների թեզիսներ, Երևան, 1979
10. *Թորոսյան Ռ., Խնկիկյան Օ., Պետրոսյան Լ.* Շիրակավանի դամբարանները, ՊԲՀ, 1980, № 2
11. *Թորոսյան Ռ., Խնկիկյան Օ., Պետրոսյան Լ.* Հին Շիրակավան (հնագույն բնակավայրն ու դամբարանդաշտը) հնագիտական աշխատանքները

- Հայաստանի նորակառույցներում (1986-87թթ. պեղումների արդյունքները),
Երևան, 1992
12. *Թումանյան Բ., Մնացականյան Յ.Յ.*, Բրոնզե դարի գոտի-օրացույց,
Երևան, 1965
 13. *Լալայան Ե.*, Դամբարանների պեղումները Խորհրդային Հայաստանում,
Երևան, 1931
 14. *Խանզադյան Է.Վ.*, Հայկական լեոնաշիարեի մշակույթը մ.թ.ա.III հազ.,
Երևան, 1967
 15. *Խանզադյան Է.Վ.*, Գառնի IV, Երևան, 1969
 16. *Խանզադյան Է.Վ., Մկրտչյան Կ.Յ., Պարսամյան Է.Ս.*, Մեծամոր (Ուսում-
նասիրություն 1965-1966թթ. պեղումների տվյալներով), Երևան, 1973
 17. *Խանզադյան Է.Վ.*, Էլաո-Դարանի, Երևան, 1979
 18. *Խանզադյան Է.Վ.*, Լճաշենի № 6 կուրգանը, ՏՀԳ, 1960, № 2
 19. *Խնկիկյան Օ.Ս.*, Արեեստները ըրոնզեդարյան Հայաստանում, Երևան, 1977
 20. *Խնկիկյան Օ.Ս.*, Դամբարանադաշտեր Լիսիանի շրջանում, ԼՀԳ, 1984,
№ 9
 21. *Խնկիկյան Օ.Ս.*, Ասկրերի տեղայնացման փորձ, ՊԲՀ, 1981, № 1
 22. *Խնկիկյան Օ.Ս.*, Հին Հայաստանի դաշույնատեսակների տեղայնացման
փորձ (ուշ բրոնզ-վաղ երկաթ), ԲԵՀ, 1991, № 2
 23. *Խնկիկյան Օ.Ս.*, Պեղումներն Անգեղակոթում, ԼՀԳ, 1978, N3
 24. *Խնկիկյան Օ.Ս.*, Պեղումներ Գորիսի շրջանում, Պ Բ Հ, 1985, № 3
 25. *Խնկիկյան Օ.Ս.*, Դամբարանների պեղումներ Կույրիչև գյուղում, ԼՀԳ, 1987,
№ 5
 26. *Խնկիկյան Օ.Ս.*, Շիրակավանի մ.թ.ա. VII-VII դդ. դամբարանները, Շիրա-
կի հայազիտական հետազոտությունների կենտրոն, Գյումրի, 1999
 27. *Ղաֆադարյան Կ.Գ.*, Դամբարանների պեղումներ Կիրովականում, ՏՀԳ,
1941, № 3-4
 28. *Ղաֆադարյան Կ.Կ.*, Դիտողություններ ուրարտական ամրաշինության վե-
րաբերյալ, ՊԲՀ, 1972, № 2
 29. *Ղաֆադարյան Կ.Կ.*, Արգիշտիիկինիլի քաղաքի ճարտարապետությունը,
Երևան, 1984
 30. *Միքայելյան Գ.Յ.*, Սևանի ավազանի կիկլոպյան ամրոցները, Երևան, 1968
 31. *Մնացականյան Յ.Յ.*, Հնագիտական պեղումներ Սևանա լճի ցամաքած
տերիտորիայում, ՏՀԳ, 1952, № 8
 32. *Մնացականյան Յ.Յ.*, Լճաշենի մշակույթի զարգացման հիմնական ետալ-
ները, ՊԲՀ, № 2, 1965
 33. *Պետրոսյան Լ.Ս.*, Հետախուզական պեղումներ Քեթիում (1970թ), ՊԲՀ, 1973,
№ 4
 34. *Պետրոսյան Լ.Ս.*, Քեթիի կիկլոպյան ամրոցը, ԼՀԳ., 1983, № 2
 35. *Պետրոսյան Լ.Ս.*, Շիրակավանի ամրոցը, Գիտական աշխատություններ

- II, Շիրակի Հայագիտական հետազոտությունների կենտրոն, Գյումրի, 1999
36. *Պետրոսյան Լ.Ա.*, Հին Շիրակական, Շիրակի պատմամշակութային ժառանգությունը, Հանրապետական առաջին գիտաժողով, զեկ. թեզիսներ, Գյումրի, 1994
37. *Սարգսրյան Ս.Հ.*, Նախնադարյան հասարակությունը Հայաստանում, Երևան, 1967
38. *Փիլիպոսյան Ա.Ա.*, Հայկական լեռնաշխարհի կնիքները Հին Արևելքի կնքագրության համակարգում, Երևան, 1998
39. *Քսենոփոն*, Անարասիս (թարգմ. և ծանոթ. Ս.Կոկյաշարյանի), Երևան, 1970
40. *Абдушелишвили М.А.*, К датировке нескольких погребений могильника Певреби, ТКАЭ, т.IV, Тбилиси, 1980
41. *Абрамишвили Р.М.*, К вопросу о датировке памятников эпохи поздней бронзы и широкого освоения железа, обнаруженных на Самтаврском могильнике, ВГМГ, т. XIX-А и XXI-В, Тбилиси, 1957
42. *Абрамишвили Р., Султаишвили И., Кахиани К., Окропиридзе Н.*, Тбилиси I, Археологические памятники, Тбилиси, 1978
43. *Абрамишвили Р.М.*, К вопросу об освоении железа на территории Восточной Грузии, ВГМГ, т. XXII-В, Тбилиси, 1961
44. *Абибулаев О.А.*, Остатки жилищ во II слое поселения Кюль-тепе около Нахичевани, МИА, 125, М-Л., 1965
45. *Абибулаев О.А.*, Энеолит и бронза на территории Нахичеванской АССР, Баку, 1982
46. *Арестья Г.Е.*, Материалы из раскопок Кармирбердского /Тазакендского/ могильника в музее Грузии, ВЕУ, 1970, № 1
47. *Арестья Г.Е.*, Оганнесян В., Мурадян Ф., Аветисян П., Петросян Л., Конец среднего бронзового века в междуречье Аракса и Кури, ИФЖ, № 1, 1990
48. *Асланов Г., Ваядов Р., Ионе Г.*, Древний Мингечаур, Баку, 1959
49. *Алиев В.Г.*, Археологические раскопки в урочище Баба-Дервиш, СА, 1971, № 2
50. *Бадалян Р.С.*, Раннебронзовая культура Ширака (автореферат канд. дис.), Ереван, 1986
51. *Бадалян Р.С.*, Раннебронзовое поселение близ с.Карнут, ИФЖ, 1984, № 1
52. *Бягтов Л.Н.*, Новые находки из Меградзора, ВОН., 1984, № 1
53. *Гогодзе Э.М.*, Периодизация и генезис курганной культуры Триалети, Тбилиси, 1972
54. *Гобеджшвили Г.*, Бедени, Культура курганных погребений, Тбилиси, 1980
55. *Гуммель Я.И.*, Археологическая разведка на Килик-даге, Изв. Аз. ФАН СССР, 1938, № 2

56. *Дедабришвили Ш.Ш.*, Курганы Алазанской долины, ТКАЭ, т. I, Тбилиси, 1979
57. *Деведжян С.Г.*, Лори-Берд I, Ереван, 1981
58. *Даниелян О.А.*, К хронологии некоторых курганов Азербайджана, МКА, т. VII, Баку, 1973
59. *Есаян С.А.*, Древняя культура племен Северо-Восточной Армении, Ереван, 1976
60. *Есаян С.А.*, Оружие и военное дело древней Армении, Ереван, 1966
61. *Есаян С.А.*, Скульптура древней Армении, Ереван, 1980
62. *Есаян С.А.*, Стратиграфия расписной керамики Айгеванского поселения (по материалам раскопок 1971-80гг.), ИФЖ, 1981, № 2
63. *Есаян С.А.*, Биайнская гробница в Ереване, Археологические памятники Армении, 15, Урартские памятники вып. II, Ереван, 1991
64. *Есаян С.А., Калантарян А.А.*, Ошакан I (Основные результаты раскопок 1971-1983гг), Ереван, 1988
65. *Есаян С.А., Мвацаканян А.О.*, О статуэтках из Лчашена, ИФЖ, 1975, № 2
66. *Есаян С.А.*, Ереван (Археологический очерк), Ереван, 1969
67. *Жоржикашвили Л., Гогадзе Э.*, Памятники Триалети эпохи ранней и средней бронзы, Тбилиси, 1974
68. *Иессен А.А.*, Поселение Уч-тепе (1958-1960гг.), МИА, 1965, № 125
69. *Ивановский А.А.*, По Закавказью, МАК, вып. VI, Москва, 1911
70. *Исмаилов Г.С.*, Археологическое исследование древнего поселения Баба-Дервиш, Баку, 1977
71. *Караханян Г., Мирзоян В.*, Древнее захоронение с поливной керамикой, ВОН, 1976, № 11
72. *Казиев С.М.*, О древних погребальных обрядах на территории Кабалы, МКА, т. VI, Баку, 1965
73. *Кушнарева К.Х.*, Тазакендский могильник в Армении, СА № 1, 1960
74. *Кушнарева К.Х.*, Древнейшие памятники Двина, Ереван, 1977
75. *Кушнарева К.Х.*, Новые данные о поселении Узерлик-тепе около Агдама, МИА, 1965, № 125
76. *Кушнарева К.Х.*, Некоторые памятники эпохи поздней бронзы в Нагорном Карабахе, СА, XXVII, 1957
77. *Куфтин Б.А.*, Археологические раскопки в Триалети, Тбилиси, 1941
78. *Куфтин Б.А.*, Археологические раскопки 1947г в Цалкинском районе, Тбилиси, 1948
79. *Куфтин Б.А.*, Урартский колумбарий у подошвы Арарата и Куро-Араксский энеолит, ВГМГ, XIII-В, Тбилиси, 1944
80. *Кесаманлы Г.*, Медные котлы эпохи поздней бронзы из Азербайджана, КСИА, вып., 108, 1968

81. *Коридзе Д.Л.*, К истории Колхской культуры, Тбилиси, 1965
82. *Лев Д.М.*, К истории горного дела, Л., 1934
83. *Мартirosян А.А.*, Раскопки в Головино, Ереван, 1954
84. *Мартirosян А.А.*, Город Тейшебаини, Ереван, 1961
85. *Мартirosян А.А.*, Армения в эпоху бронзы и раннего железа, Ереван, 1964
86. *Мартirosян А.А.*, Аргиштихинили, Ереван, 1977
87. *Мамаишвили Н.Ф.*, Производство и потребление фаянса в средневековой Грузии (автореферат канд.дис.), Тбилиси, 1970
88. *Меликишвили Г.А.*, Урартские клинообразные надписи, Москва, 1960
89. *Мнацаканян А.О.*, Археологические находки в селении Басаргечар, КСИИМК, 1955, вып. 60
90. *Мнацаканян А.О.*, Раскопки могильников у сел. Атарбекян (в Арм.ССР), КСИИМК, 1955, вып. 60
91. *Мецабде М., Давлянидзе Ц.*, Могильники Триалети, Каталог I, Тбилиси, 1968
92. *Мнацаканян А.О., Тицацян Г.А.*, Новые данные о материальной культуре древней Армении, ВОН, 1961, № 8
93. *Мнацаканян А.О.*, Раскопки курганов на побережье оз.Севан в 1956г., СА, 1957, № 2
94. *Мнацаканян А.О.*, Находки предметов бронзового века в с.Толорс /в Зангезуре/ Арм. ССР, КСИИМК, вып. LV, 1954
95. *Мочанов Ю.А.*, К вопросу об употреблении и технике изготовления каменных орудий в конце эпохи бронзы (по материалам Уч-тепе), МИА, 1965, № 125
96. *Мунчаев Р.М.*, Кавказ на заре бронзового века, М., 1975
97. *Отчеты* археологической комиссии за 1899 г., М., 1902
98. *Петросян Л.А.*, Раскопки памятников Кети и Воскеаска (III-1 тыс. до н.э.), Ереван, 1989
99. *Пиотровский Б.Б.*, Археология Закавказья, Л., 1949
100. *Пиотровский Б.Б.*, Кармир-блур I, Ереван, 1950
101. *Пиотровский Б.Б.*, Кармир-блур III, Ереван, 1955
102. *Пицхелаури К.Н.*, Древняя культура племён населявших территорию Иоро-Алазанского бассейна, Тбилиси, 1965
103. *Пицхелаури К.Н.*, Восточная Грузия в конце бронзового века, Тбилиси, 1979
104. *Пицхелаури К.Н.*, Основные проблемы истории племен Восточной Грузии в XV- VII вв.до н.э., Тбилиси, 1973
105. *Пицхелаури К.Н.*, Локализация археологических культур на территории Восточной Грузии, ТКАЭ, т. I, Тбилиси, 1969

106. *Пицхелаури К.Н., Дедабришвили Ш.Ш.*, Археологические исследования на новостройках ГССР, Тбилиси, 1976
107. *Техов Б.В.*, Центральный Кавказ в XVI-Xвв. до н.э., М., 1977
108. *Тушишвили Н.Н.*, Маднисчальский могильник, Тбилиси, 1972
109. *Торосян Р., Хикикян О., Петросян Л.*, Работы в Ширакаване, АО за 1978г., Москва, 1979
110. *Симомян А.*, Могильник эпохи бронзы Верин Навер, КСИА, № 176, 1983
111. *Уварова Т.И.*, Могильники Северного Кавказа, МАК, вып. VIII, М., 1900
112. *Хачатрян Т.С.*, Комплекс бронзов
113. *Чайлд Г.*, У истоков европейской цивилизации, М., 1952
114. *Чубинишвили Т.Н.*, Древнейшие археологические памятники Мцхета, Тбилиси, 1957
115. *Badalyan R., Kohl P., Stronach D., Tomkyan A.*, Preliminary report on the 1993 excavations at Horom, Iran, XXXII, 1994
116. *Barton-Brown T.*, Third millennium diffusion, vol. I, Oxford, 1970
117. *Burney C.*, Eastern Anatolia in the Chalcolithic and Early Bronze Age, AS, VIII, Ankara, 1958
118. *Burney C. and Lawson T.R.J.*, Measured plans of Urartian fortresses, AS, X, 1960
119. *Deshayes J.* Les outils de bronze de l'Indus au Danube (IV-e au II-e mill.), Paris, 1960.
120. *Diamont S. and J.Rutter*, Horned objects in Anatolia and near East and possible connexions with the Minou, Horns of Consecration, AS, XIX, 1969.
121. *Kroll S.*, Keramik Urartischer Festungen in Iran Archaeologische Mitteilungen aus Iran, Band 2, Berlin, 1976
122. *Mellaart J.*, Pottery from the lower levels of Beyce-Sultan AS., VIII, 1958
123. *Morgan J.*, La prehistoire Orientale, tome III, Paris, 1927
124. *Nagel W., Strommenger E.*, Kalakent, Früheisenzeitliche Grabfunde aus dem Transkaukasischen Gebiet von Kirovabad, Berlin, 1985
125. *Schaeffer Cl.*, Stratigraphie comparee et chronologie de l'Asie Occidentale (III-II mill.), London, 1948
126. *Vanden Berghe*, Archeologie de l'Iran ancien, Leiden, 1959.

Հ Ա Պ Ա Վ ՈՒ Մ Ն Ե Ր

ԱՀՊՊԹ (ТГИМА) - Աշխատություններ Հայաստանի պետական պատմական թանգարանի

ԲԵՅ (ВЕУ) - Բանրեր Երևանի համալսարանի

ԼՀԳ (ВОН) - Լրարեր հասարակական գիտությունների

ՀԱՊԹ - Հայաստանի ազգագրության պետական թանգարան

ՊԲՀ (ИФЖ) - Պատմա-րանասիրական հանդես

ՏՀԳ -

ВГМГ- Вестник Государственного музея Грузии

КСИИМК - Краткие сообщения Института истории материальной культуры

КСИА - Краткие сообщения Института археологии

МАК- Материалы по археологии Кавказа

МИА- Материалы и исследования по археологии СССР

МКА - Материальная культура Азербайджана

ОАК - Отчеты археологической комиссии

ТКАЭ - Труды Кахетской археологической экспедиции

СА - Советская архелогия

AS - Anatolian Studies

Ն Կ Ա Ր Ն Ե Ր Ի Ց ՈՒ Ց Ա Կ

- Մկ.1 - Հուշարձանի և պեղավայրերի տեղադրությունը
- Մկ.2 - Առաջին պեղավայրի կառույցների հատուկագիծը
- Մկ.3 - № 44 դամբարանից հայտնաբերված աղեղի վերականգնված տեսքը
- Մկ.4 - Աղեղի մի հատվածը
- Մկ.5 - № 48 դամբարանից հայտնաբերված աղեղի վերականգնված տեսքը
- Մկ.6 - Երկրորդ պեղավայրում պեղված շինությունների հատակագիծը
- Մկ.7 - Հարթակի կտրվածք (II պեղավայր)
- Մկ.8 - Երկրորդ պեղավայրի II կացարանում ռացված հորի կտրվածքը
- Մկ.9 - Երկրորդ պեղավայրի IV շինության մանրամասներ
- Մկ.10 - Օձապատկեր հիշեցնող փորվածքով ժայռը և մի հատված երկրորդ պեղավայրից
- Մկ.11 - Երկրորդ պեղավայրի ծախակողմյան հատվածի № 1-3 փոսորակներով ժայռերը
- Մկ.12 - Երրորդ պեղավայրում ռացված ընկարանների հատակագիծը
- Մկ.13 - № 10 դամբարանից հայտնաբերված բրոնզե գոտի
- Մկ.14 - Բրոնզե գոտու ընկոր № 11 դամբարանից
- Մկ.15 - Առաջին դամբարանադաշտից պատահական հայտնաբերված երկաթե սուր
- Մկ.16 - Առաջին դամբարանադաշտից պատահական հայտնաբերված գավազանի բրոնզյա գլխակալ

Ա Ղ Ց ՈՒ Ա Ա Կ Ն Ե Ր Ի Ց ՈՒ Ց Ա Կ

- I - Առաջին պեղավայրի № 1 կացարանից գտնված խեցանոթներ
- II - Առաջին պեղավայր: Օջախի հենակ-պատվանդաններ և խեցանոթներ №1 կացարանից
- III - Առաջին պեղավայրի № 2 կացարանից հայտնաբերված նյութերը
- IV - Առաջին պեղավայր: Վաղ բրոնզեդարյան նյութեր հայտնաբերված № 3 կացարանից

- V - Առաջին պեղավայր: №1 (Նկ.2, 4-10, 12, 13), № 2 (Նկ.1, 3) և № 3 (Նկ.11) կացարաններից եայտնաբերված տարաանասակ զործիքներ
- VI - Առաջին պեղավայր: № 4 սենյակից հայտնաբերված միջին բրոնզեդարյան գործիքներ
- VII - Առաջին պեղավայր: № 4 սենյակի ստորին շերտից հայտնաբերված միջին բրոնզեդարյան նյութերը
- VIII - Առաջին պեղավայր: № 4 սենյակի վերին շերտից հայտնաբերված միջին բրոնզեդարյան նյութերը
- IX - Առաջին պեղավայր: Միջին բրոնզեդարյան նյութեր III սենյակի իառը շերտից (Նկ. 2, 3, 7, 9, 17) և V կառույցից (Նկ. 1, 4-6, 8, 10-13, 14-16, 18, 19) գտնված նյութերը
- X - II դամբարանադաշտ: № 40 (Նկ.12-15), № 41 (Նկ. 1) և № 42 (Նկ. 2-11) դամբարաններից հայտնաբերված նյութերը
- XI - Առաջին պեղավայր: № 8 կառույցից (Նկ.1-4, 7) և № 4 սենյակի վերին շերտում պահպանված շինությունից (Նկ. 5, 6, 8-10) հայտնաբերված ուշ բրոնզեդարյան նյութերը
- XII - Առաջին դամբարանադաշտ: № 2 (Նկ.1-3) և № 14 (Նկ.4-10) դամբարաններից հայտնաբերված նյութերը
- XIII - Առաջին դամբարանադաշտ: № 15 (Նկ.1-11) և № 16 (Նկ.12-16) դամբարաններից գտնված նյութերը
- XIV - Առաջին դամբարանադաշտ: № 17 (Նկ.1-4), № 18 (Նկ. 5-10) և № 22 ավերված դամբարանից (Նկ.11-14) եայտնաբերված նյութերը
- XV - Առաջին դամբարանադաշտ: № 19 (Նկ.1-2) և № 20 (Նկ.3-4) դամբարանների նյութերը
- XVI - Առաջին դամբարանադաշտ: № 21 դամբարանի նյութերը
- XVII - Առաջին դամբարանադաշտ: № 23 դամբարանի նյութերը
- XVIII - Առաջին դամբարանադաշտ: № 24 դամբարանի նյութերը
- XIX - Առաջին դամբարանադաշտ: № 26 (Նկ.1-2), № 28 (Նկ.3-11), № 37 (Նկ.13) և № 38 (Նկ.12) դամբարաններից հայտնաբերված նյութերը
- XX - Առաջին դամբարանադաշտ: № 30 դամբարանի նյութերը
- XXI - Առաջին դամբարանադաշտ: № 43 դամբարանի նյութերը
- XXII - Առաջին դամբարանադաշտ: № 44 դամբարանից հայտնաբերված նյութերը
- XXIII - Առաջին դամբարանադաշտ: № 47 դամբարանի նյութերը
- XXIV - Առաջին դամբարանադաշտ: № 48 դամբարանի նյութերը
- XXV - Առաջին դամբարանադաշտ: № 49 դամբարանի նյութերը
- XXVI - Առաջին դամբարանադաշտ: № 51 դամբարանի նյութերը
- XXVII - Առաջին դամբարանադաշտ: № 52 դամբարանի նյութերը
- XXVIII - Առաջին դամբարանադաշտ: № 53 (Նկ.1-9) և № 54 (Նկ.10-18) դամբարաններից հայտնաբերված նյութերը

- XXIX - Առաջին դամբարանադաշտ: № 55 դամբարանի նյութերը
- XXX - Առաջին դամբարանադաշտ: № 56 (նկ.1-3) և № 58 (նկ.4-7) դամբարաններից հայտնարեղծված նյութերը
- XXXI - Առաջին դամբարանադաշտ: № 61 (նկ.1-2), № 62 (նկ.3-5), № 63 (նկ. 6) և № 70 (նկ.7-10) դամբարաններից գտնված նյութեր
- XXXII - Առաջին դամբարանադաշտ: № 65 (նկ.1-4), № 66 (նկ.5), № 67 (նկ. 6-9), № 69 (նկ.10-11) և № 71 (նկ.12-22) դամբարաններից հայտնարեղծված նյութերը
- XXXIII - Առաջին դամբարանադաշտ: № 76 դամբարանի նյութերը
- XXXIV - Առաջին դամբարանադաշտ: № 77 դամբարանի նյութերը
- XXXV - Առաջին դամբարանադաշտ: № 78 դամբարանի նյութերը
- XXXVI - Առաջին դամբարանադաշտ: № 80 (նկ.1-6), № 81 (նկ.7-10) և № 83 (նկ.11-13) դամբարաններից հայտնարեղծված նյութերը
- XXXVII - Առաջին դամբարանադաշտ: № 82 դամբարանի նյութերը
- XXXVIII - Առաջին դամբարանադաշտ: № 84 (նկ.1-7) և № 85 (նկ.8-9) դամբարաններից գտնված նյութերը
- XXXIX - Առաջին դամբարանադաշտ: № 88 (նկ.1-7) և № 89 (նկ.8-12), № 93 (նկ.15-17) և № 96 (նկ.13-14) դամբարանների նյութերը
- XL - Առաջին դամբարանադաշտ: № 94 (նկ.1-8ա) և № 95 (նկ.9-15) դամբարաններից հայտնարեղծված նյութերը
- XLI - Առաջին դամբարանադաշտ: № 104 (նկ.1-7) և № 113 (նկ.8-13) դամբարաններից հայտնարեղծված նյութերը
- XLII - Առաջին դամբարանադաշտ: № 106 դամբարանի նյութերը
- XLIII - Առաջին դամբարանադաշտ: № 108 (նկ.16), № 116 (նկ.1-15, 17-18) դամբարաններից հայտնարեղծված նյութերն ու դամբարանադաշտի տաղածափից պատահականորեն գտնված դաշույն (նկ.19)
- XLIV - Առաջին դամբարանադաշտ: № 3 (նկ.1-3), № 4 (նկ.4-9) և № 6 (նկ.10-19) դամբարաններից հայտնարեղծված նյութերը
- XLV - Առաջին դամբարանադաշտ: № 79 դամբարանի նյութերը
- XLVI - Առաջին դամբարանադաշտ: № 90 (նկ.6), № 91 (նկ.7), № 92 (նկ.1-5), № 99 (նկ.8-12) և № 109 (նկ.13-16) դամբարաններից հայտնարեղծված նյութերը
- XLVII - Առաջին դամբարանադաշտ: № 102 (նկ.1-7), № 103 (նկ.8-15) և № 110 (նկ.16-25) դամբարաններից հայտնարեղծված նյութերը
- XLVIII - Առաջին դամբարանադաշտ: № 111 (նկ.15-19) և № 112 (նկ.1-14) դամբարանների նյութերը
- XLIX - Առաջին դամբարանադաշտ: № 114 դամբարանի նյութերը
- XLX - Առաջին պեղավայր: VI (նկ.1-24), VIII (նկ.25-37) շինություններից հայտնարեղծված նյութերը
- L - Երեբոթղ պեղավայր:
- LI - Երեբոթղ պեղավայր:

- LII - Երկրորդ պեղավայր:
- LIII - Երկրորդ պեղավայր:
- LIV - Երկրորդ պեղավայր:
- LV - Երկրորդ պեղավայր:
- LVI - Շերտագրական փոստակից հայտնաբերված նյութերը
- LVII - Երկրորդ դամբարանադաշտ: № 72 (նկ.1-3) և № 98 (նկ.4-9) դամբարաններից գտնված նյութերը
- LVIII - Առաջին դամբարանադաշտ: № 107 դամբարանի նյութերը
- LIX- Երկրորդ դամբարանադաշտ: № 101 (նկ. 9-15) և № 118 (նկ. 16-18) ու I դամբարանադաշտի № 115 (նկ. 1-8) դամբարաններից հայտնաբերված նյութերը
- LX- Երկրորդ դամբարանադաշտ: № 117 (նկ. 1-8) և № 119 (նկ. 9-12) դամբարաններից ու առաջին դամբարանադաշտի տտրածքից պատահականորեն հայտնաբերված նյութերը (նկ. 13-16)
- LXI-LXII - Երկրորդ դամբարանադաշտ: № 121 դամբարանից հայտնաբերված նյութերը
- LXIII- Առաջին դամբարանադաշտ: № 5 դամբարանի նյութերը
- LXIV- Առաջին դամբարանադաշտ: № 9 դամբարանի նյութերը
- LXV- Առաջին դամբարանադաշտ: № 10 դամբարանի նյութերը
- LXVI- Առաջին դամբարանադաշտ: № 11 դամբարանի նյութերը
- LXVII- Առաջին դամբարանադաշտ: № 12 դամբարանի նյութերը
- LXVIII-Առաջին դամբարանադաշտ: № 13 դամբարանի նյութերը
- LXIX- Առաջին դամբարանադաշտ: № 27 դամբարանի նյութերը
- LXX- Առաջին դամբարանադաշտ: № 29 դամբարանի նյութերը
- LXXI- Առաջին դամբարանադաշտ: № 31 կիսավեր դամբարանի նյութերը
- LXXII- Առաջին դամբարանադաշտ: № 32 ավերված դամբարանի նյութերը
- LXXIII- Առաջին դամբարանադաշտ: № 50 դամբարանի նյութերը
- LXXIV- Առաջին դամբարանադաշտ: № 53ա ավերված (նկ. 1-14) և № 86 (նկ. 15-21) դամբարաններից եայտնաբերված նյութերը
- LXXV- Առաջին դամբարանադաշտ: № 100 կիսավեր դամբարանի նյութերը
- LXXVI- Առաջին դամբարանադաշտ: № 105 դամբարանի նյութերը
- LXXVII- Ամրոցի բնակարաններից հայտնաբերված նյութերը
- LXXVIII- Ամրոց: Բնակելի կառույցներից եայտնաբերված ինքնառոտներ
- LXXIX - Ամրոց: Բնակարաններից հայտնաբերված գործիքները
- LXXX - Երկրորդ դամբարանադաշտ: № 67 (նկ. 1-10) և № 36 (նկ. 11-13) դամբարաններից հայտնաբերված նյութերը
- LXXXI - Առաջին պեղավայր: № 74 (նկ. 1-7) և № 75 (նկ. 8-15) դամբարաններից եայտնաբերված նյութերը:
- LXXXII - Առաջին պեղավայր: № 120 դամբարանի նյութերը

LXXXIII - Առաջին պեղափայր: № 122 դամբարանի նյութերը
LXXXIV - Առաջին պեղափայր: № 123 դամբարանի նյութերը

СПИСОК РИСУНКОВ

1. Ситуационный план памятника и раскопов
2. План построек первого раскопа
3. Реставрированный вид лука из погребения № 44
4. Фрагмент лука
5. Реставрированный вид лука из погребения № 48
6. План раскопанных помещений II раскопа
7. Вертикальный разрез террасы (второй раскоп)
8. Разрез хозяйственной ямы из II помещения II раскопа
9. Детали IV постройки II раскопа
10. Глыба с змееобразным изображением и часть II раскопа
11. Ямки № 1-3 на скалах левосторонней части II раскопа
12. План жилых помещений III раскопа
13. Бронзовый пояс из погребения № 10
14. Фрагмент бронзового пояса из погребения № 11
15. Железный меч. Случайная находка.
16. Случайная находка
- VI - I раскоп. Орудия труда эпохи средней бронзы из помещения №4
- VII - I раскоп. Среднебронзовые материалы из нижнего слоя помещения №4
- VIII - I раскоп. Среднебронзовые материалы из верхнего слоя помещения №4
- IX - I раскоп. Среднебронзовые материалы из смешанных слоев помещений III (рис.2,3,7,9,17) и V (рис.1,4-6,8,10-13,14-16,18-19).
- X - Второй некрополь. Материалы из погребений №40 (рис.12-15), №41 (рис.1) и № 42 (рис.2-11)
- XI - Первый раскоп. Материалы эпохи поздней бронзы, обнаруженные из разрушенной постройки верхнего слоя IV помещения (рис.5,6,8-10) и в слое простирающегося под полом помещения № 8 (рис.1-4,7)
- XII - Первый некрополь. Материалы из погребений № 2 (рис.1-3) и № 14 (рис.4-10)
- XIII - Первый некрополь. Материалы из погребений № 15 (рис.1-11) и № 16 (рис.12-16)
- XIV - Первый некрополь. Материалы из погребений №17 (рис.1-4), № 18 (рис.5-10) и № 22 (рис.11-14)
- XV - Первый некрополь. Материалы из погребений № 19 (рис.1-2) и

- XVI - Первый некрополь. Материалы из погребения № 21
XVII - Первый некрополь. Материалы из погребения № 23
XVIII - Первый некрополь. Материалы из погребения № 24
XIX - Первый некрополь. Материалы из погребений № 26 (р.1-2), № 28 (р.3-11), № 37 (р.13) и № 38 (р.12)
XX - Первый некрополь. Материалы из погребения № 30
XXI - Первый некрополь. Материалы из погребения № 43
XXII - Первый некрополь. Материалы из погребения № 44
XXIII - Первый некрополь. Материалы из погребения № 47
XXIV - Первый некрополь. Материалы из погребения № 48
XXV - Первый некрополь. Материалы из погребения № 49
XXVI - Первый некрополь. Материалы из погребения № 51
XXVII - Первый некрополь. Материалы из погребения № 52
XXVIII - Первый некрополь. Материалы из погребений № 53 (р.1-9) и № 54 (р.10-18)
XXIX - Первый некрополь. Материалы из погребения № 55
XXX - Первый некрополь. Материалы из погребений № 56 (р.1-3) и № 58 (р.4-7)
XXXI - Первый некрополь. Материалы из погребений № 61 (р.1-2), № 62 (р.3-5), № 63 (р.6) и № 70 (р.7-10)
XXXII - Первый некрополь. Материалы из погребений № 65 (р.1-4), № 66 (р.5), № 67 (р.6-9), № 69 (р.10-11) и № 71 (р.12-22)
XXXIIa - Первый некрополь. Материалы из погребения № 76
XXXIII - Первый некрополь. Материалы из погребения № 77
XXXIV - Первый некрополь. Материалы из погребения № 78
XXXV - Первый некрополь. Материалы из погребений № 80 (р.1-6), № 81 (р.7-10) и № 83 (р.11-13)
XXXVI - Первый некрополь. Материалы из погребения № 82
XXXVII - Первый некрополь. Материалы из погребений № 84 (р.1-7) и № 85 (р.8-9)
XXXVIII - Первый некрополь. Материалы из погребений № 88 (р.1-7), № 89 (р.8-12), № 93 (р.15-17) и № 96 (р.13-14)
XXXIX - Первый некрополь. Материалы из погребений № 94 (р.1-8а) и № 95 (р.9-15)
XL - Первый некрополь. Материалы из погребений № 104 (р.1-7) и № 113 (р.8-13)
XLI - Первый некрополь. Материалы из погребения № 106
XLII - Первый некрополь. Материалы из погребений № 108 (р.16) и № 116 (р.1-15, 17-188): случайная находка (р.19)
XLIII - Первый некрополь. Материалы из погребений № (р.1-3), № 4 (р.4-9) и № 6 (р.10-19)

- XLIV - Первый некрополь. Материалы из погребения № 79
- XLV- Первый некрополь. Материалы из погребений № 90 (р.6), № 91 (р.7),
№ 92 (р.1-5), № 99 (р.8-12) и № 109 (р.13-16)
- XLVI- Первый некрополь. Материалы из погребений № 102 (р.1-7), № 103
(р.8-15) и № 110 (р.16-25)
- XLVII- Первый некрополь. Материалы из погребений № 111 (р.15-19) и
№ 112 (р.1-14)
- XLVIII - Первый некрополь. Материалы из погребения № 114 (р.1-9)
- XLIX - Первый раскоп. Материалы из VI (р.1-24) и VIII (р.25-37) помеще-
ний
- L - LV - Материалы из помещений второго раскопа
- LVI - Материалы из трех слоев стратиграфического шурфа
- LVII - Второй некрополь. Материалы из погребений № 72 (р.1-3) и № 98
(р.4-9)
- LVIII- Первый некрополь. Материалы из погребения № 107
- LIX- Второй некрополь. Материалы из погребений № 101 (р.9-15) и № 118
(р.16-18) а также из погребения № 115 (р.1-8) первого некрополя
- LX - Второй некрополь. Материалы из погребений № 117 (р.1-8) и № 119
(р.9-12) а также случайные находки из первого некрополя
- LXI-LXII - Второй некрополь. Материалы из погребения № 121
- LXIII- Первый некрополь. Материалы из погребения № 5
- LXIV- Первый некрополь. Материалы из погребения № 9
- LXV - Первый некрополь. Материалы из погребения № 10
- LXVI - Первый некрополь. Материалы из погребения № 11
- LXVII- Первый некрополь. Материалы из погребения № 12
- LXVIII- Первый некрополь. Материалы из погребения № 13
- LXIX- Первый некрополь. Материалы из погребения № 27
- LXX - Первый некрополь. Материалы из погребения № 29
- LXXI - Первый некрополь. Материалы из погребения № 31
- LXXII- Первый некрополь. Материалы из погребения № 32
- LXXIII - Первый некрополь. Материалы из погребения № 50
- LXXIV- Первый некрополь. Материалы из погребений № 53а (р.1-14) и №
86 (р.15-21)
- LXXV- Первый некрополь. Материалы из погребения № 100
- LXXVI- Первый некрополь. Материалы из погребения № 105
- LXXVII-LXXIX-Третий раскоп.Разнообразные материалы из помещений кре-
пости
- LXXX- Второй некрополь. Материалы из погребений № 67 (р.1-10) и № 36
(р.11-13)
- LXXXI - Первый раскоп. Материалы из впускных погребений № 74 (р.1-7)

и № 75 (р.8-15)

LXXXII- Первый раскоп. Материалы из погребения № 120

LXXXIII- Первый раскоп. Материалы из погребения № 122

LXXXIV- Первый раскоп. Материалы из погребения № 123

Ն Կ Ա Ր Ն Ե Ր Ե Կ

Ա Ղ Յ Ո Ւ Ս Ա Կ Ն Ե Ր

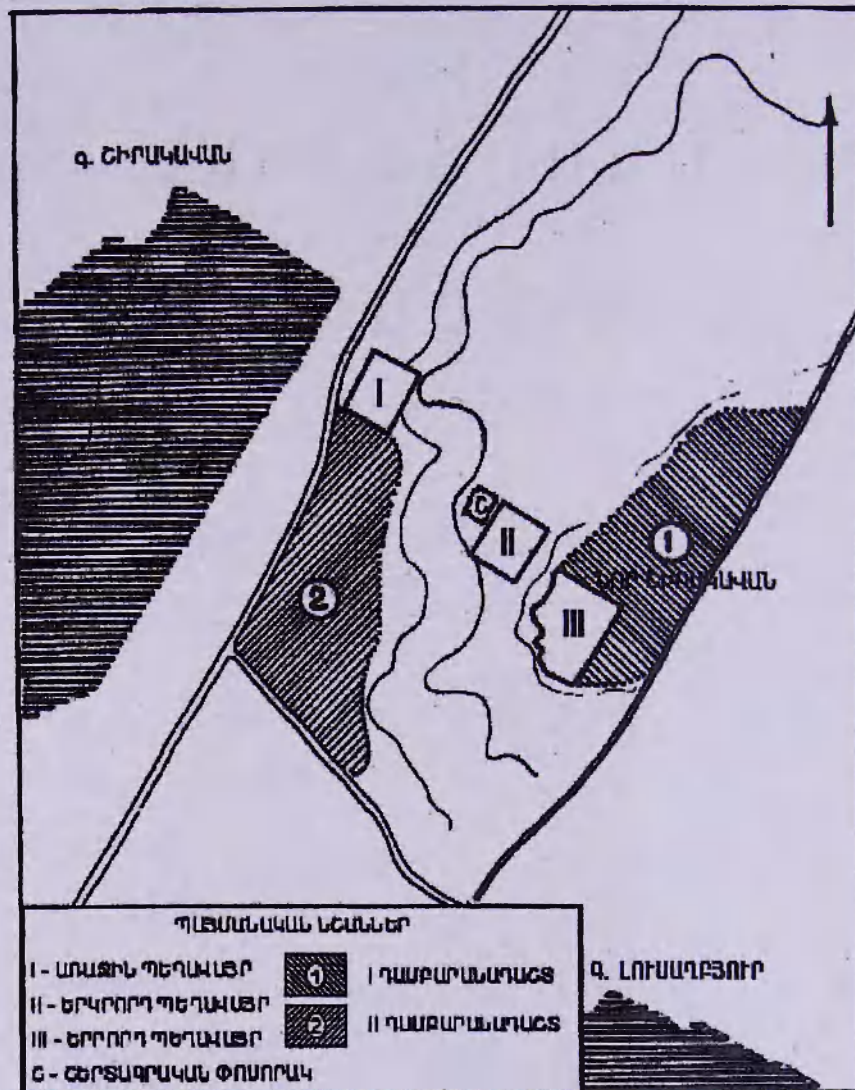

Նկար 1

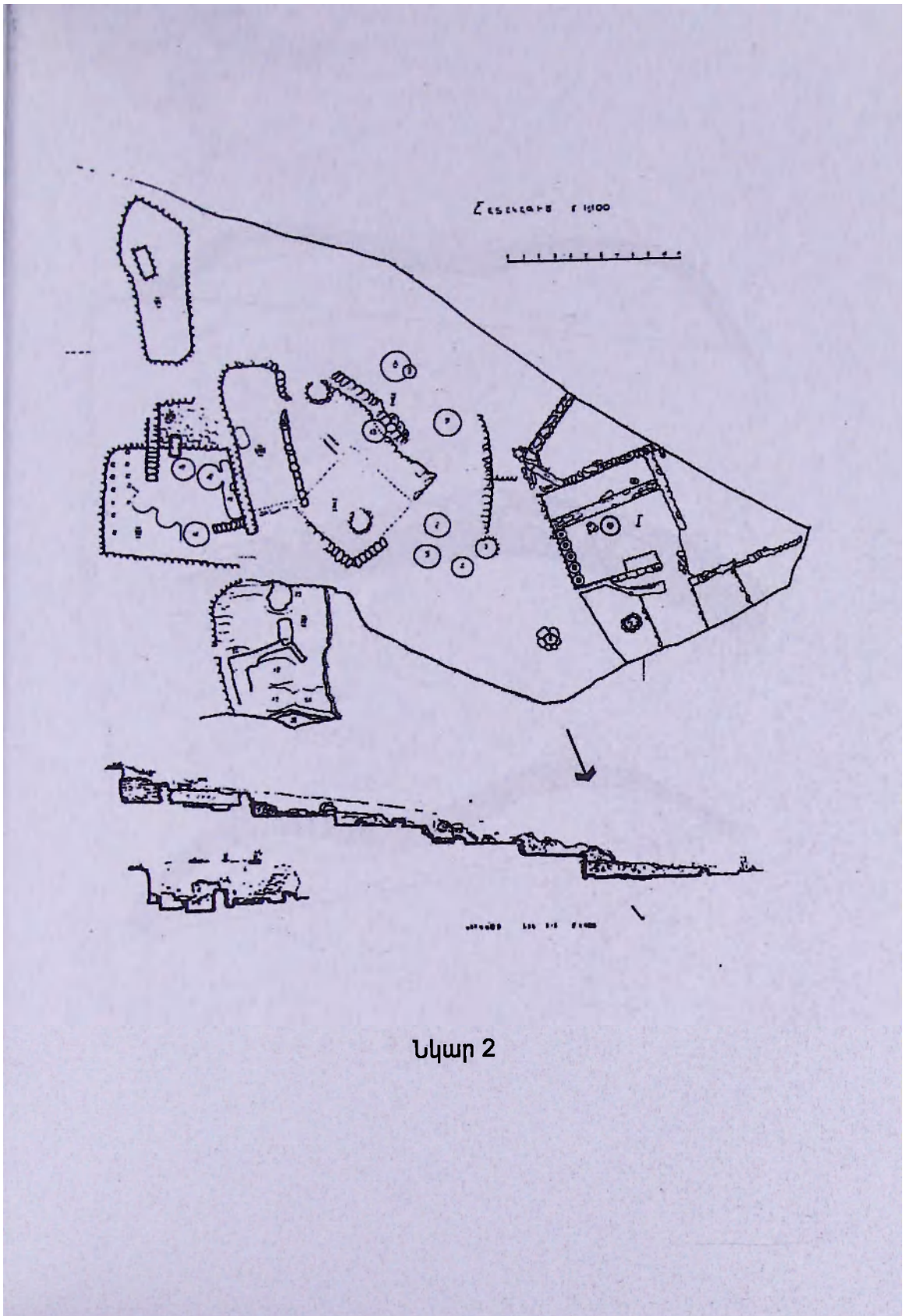

Նկար 2

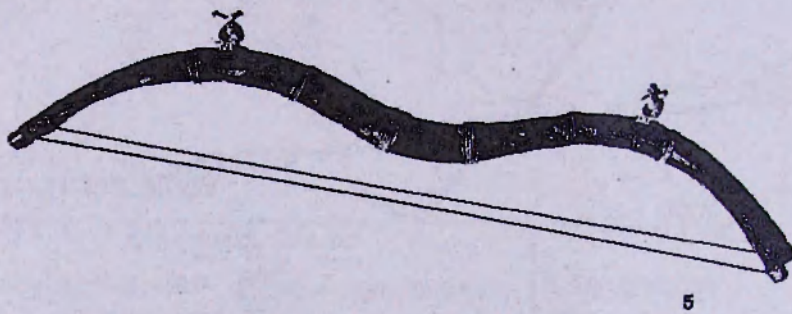
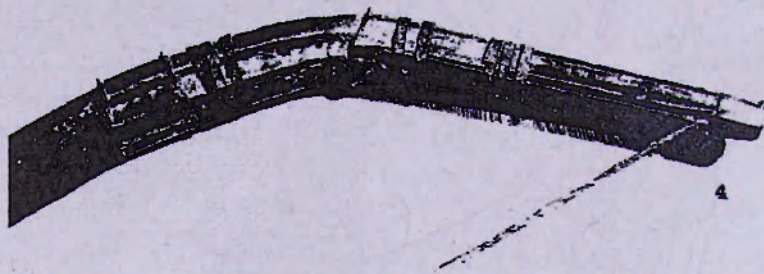
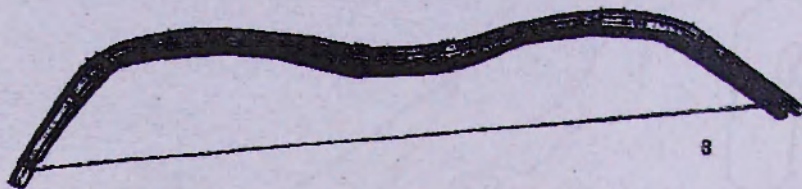

Նկար 3-5

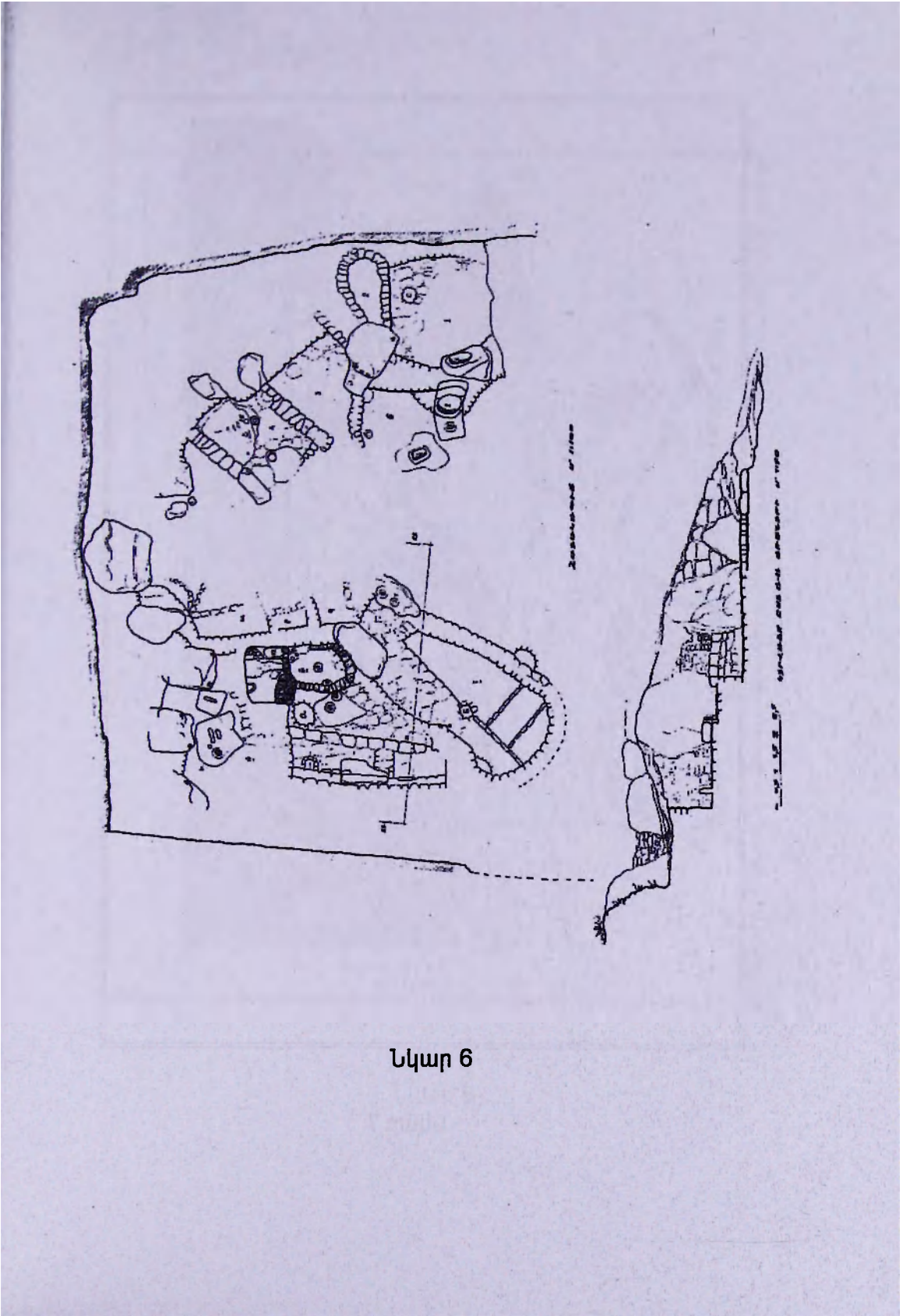

Նկար 6

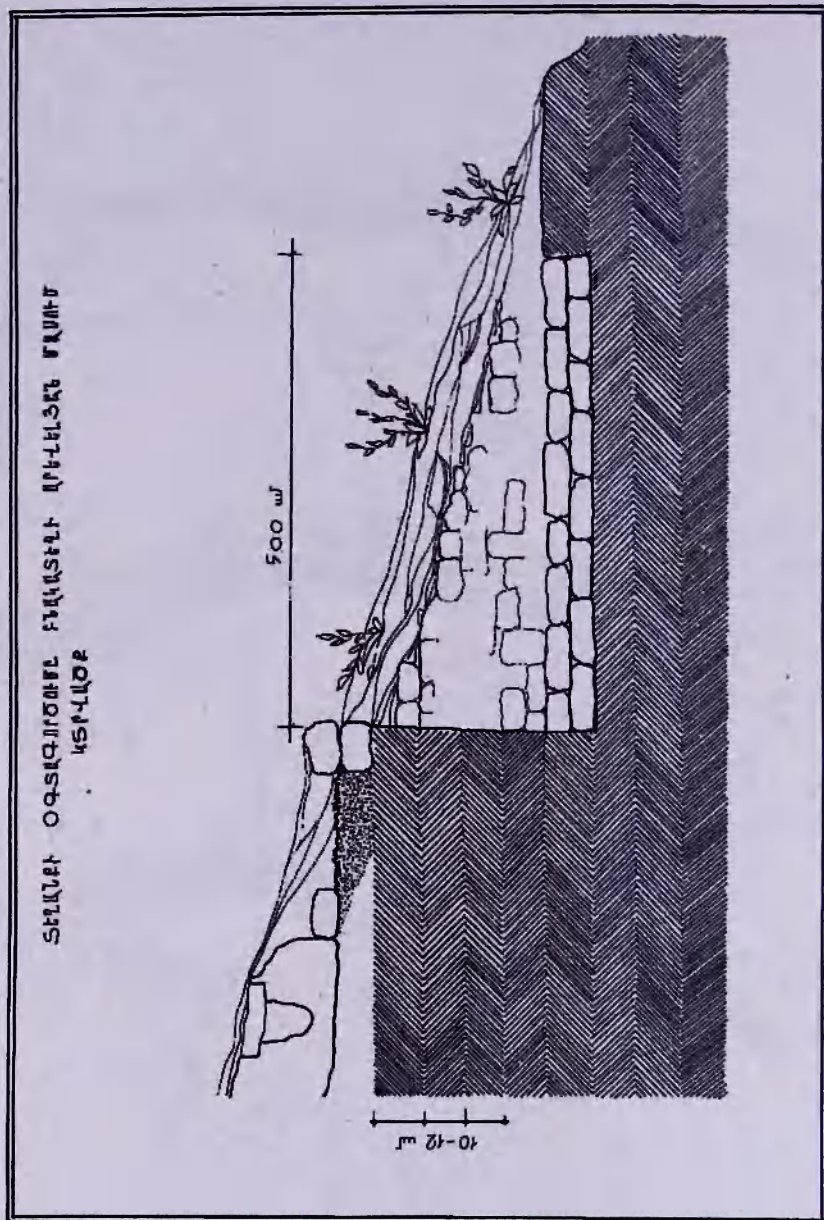

Նկար 7

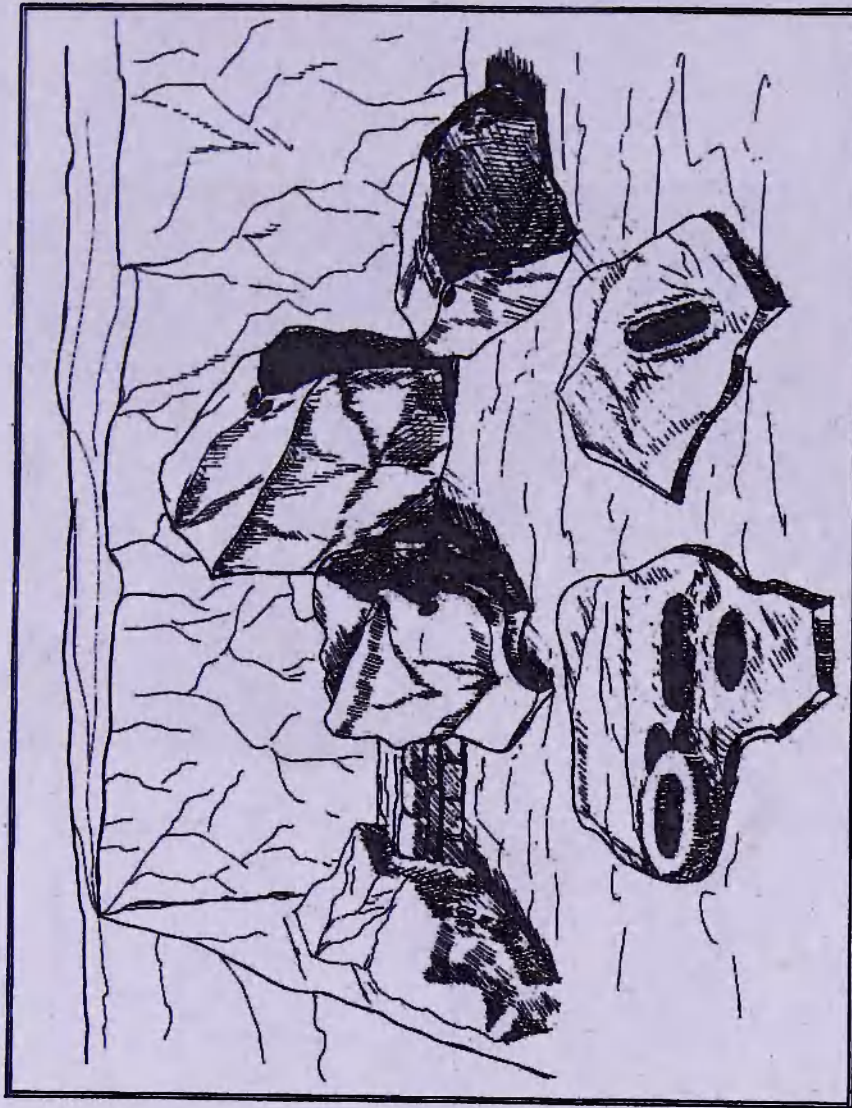

Նկար 8

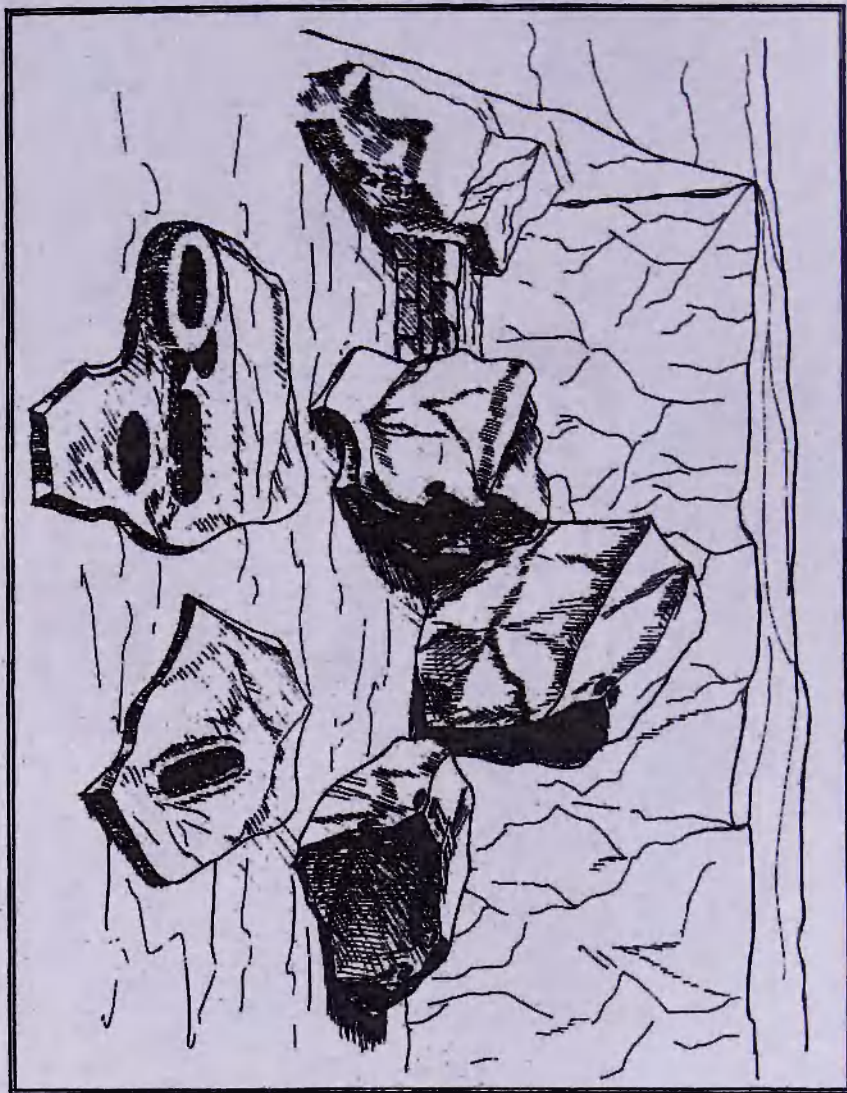

Նկար 9

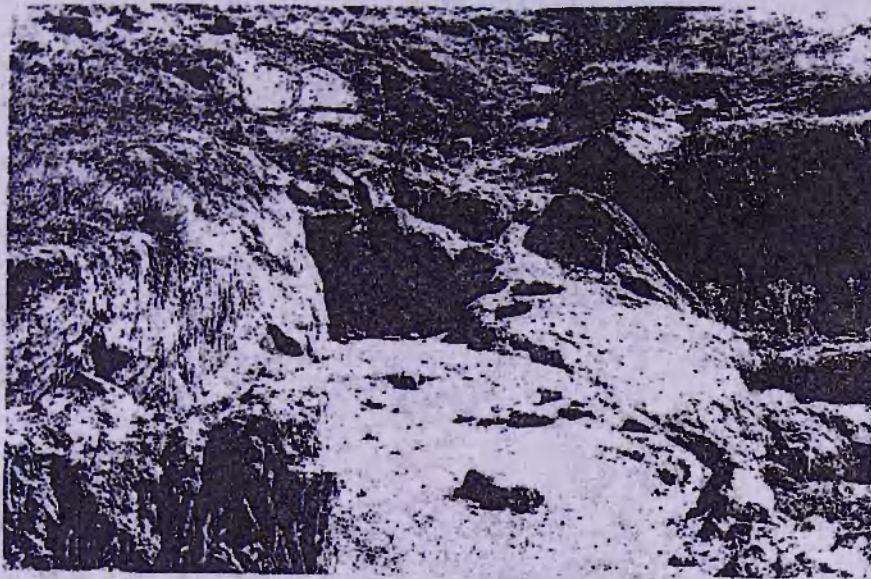

Նկար 10

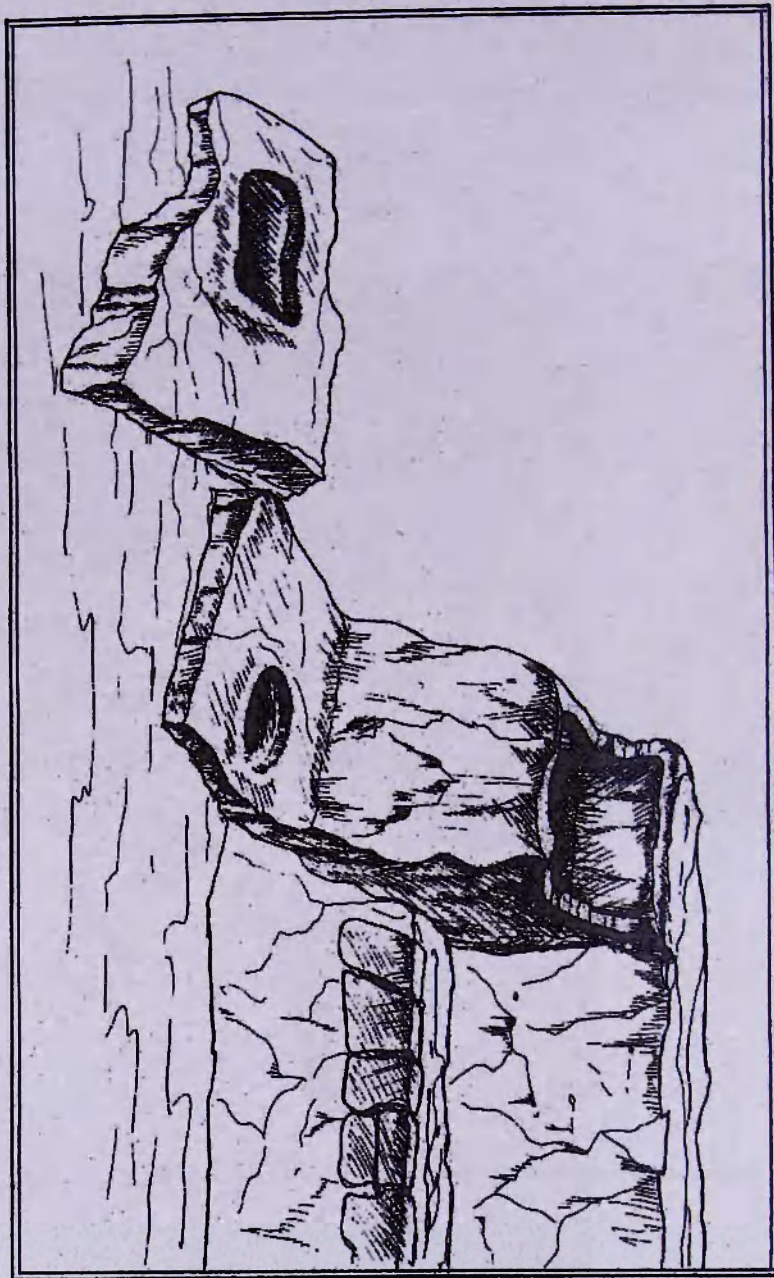

Նկար 11

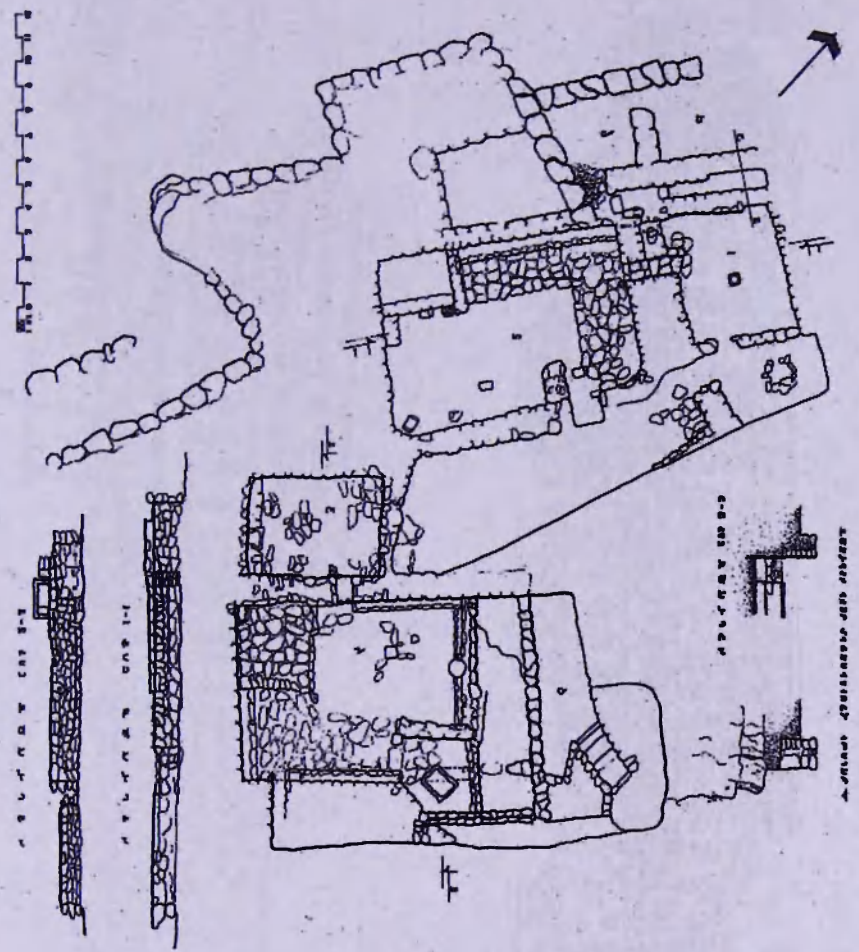

Նկար 12

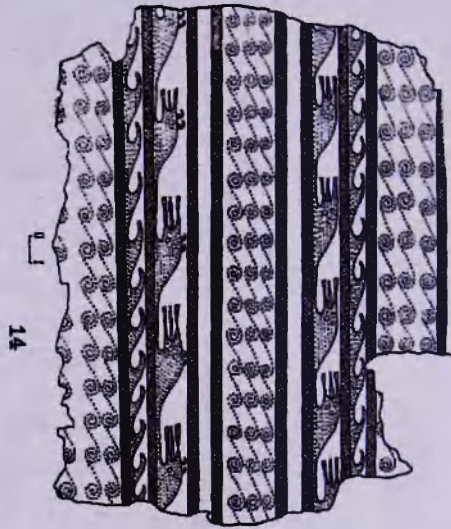
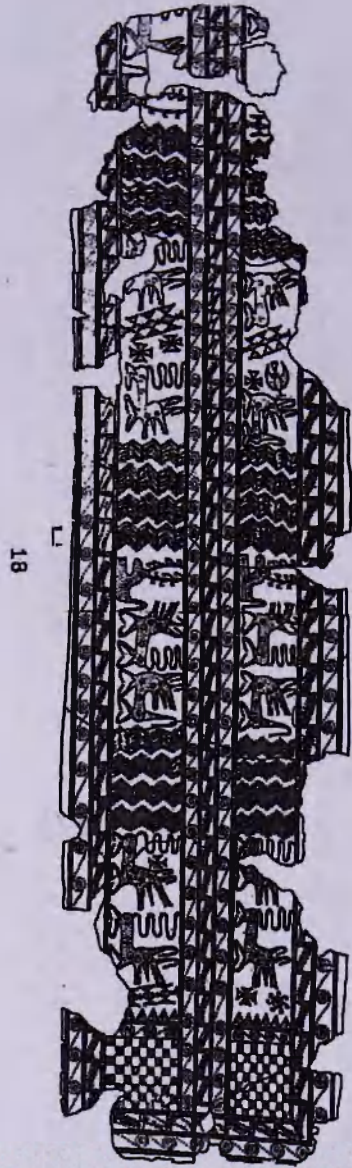

Նկար 13-14

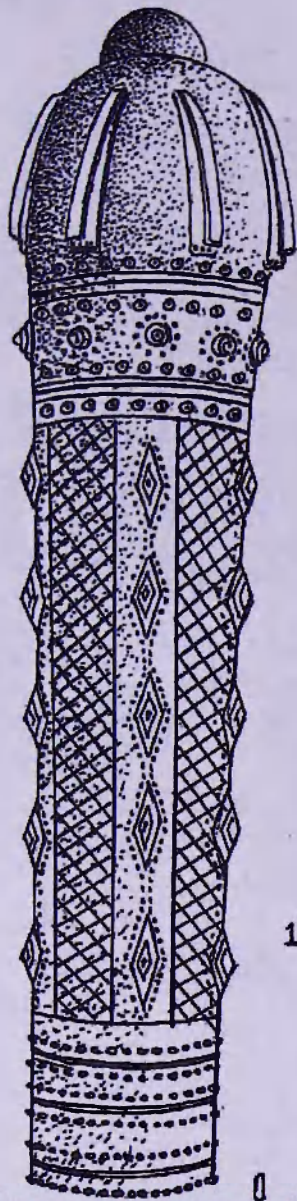

16

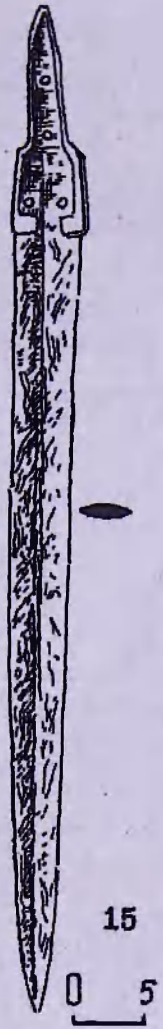

15

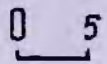

Ակար 15-16

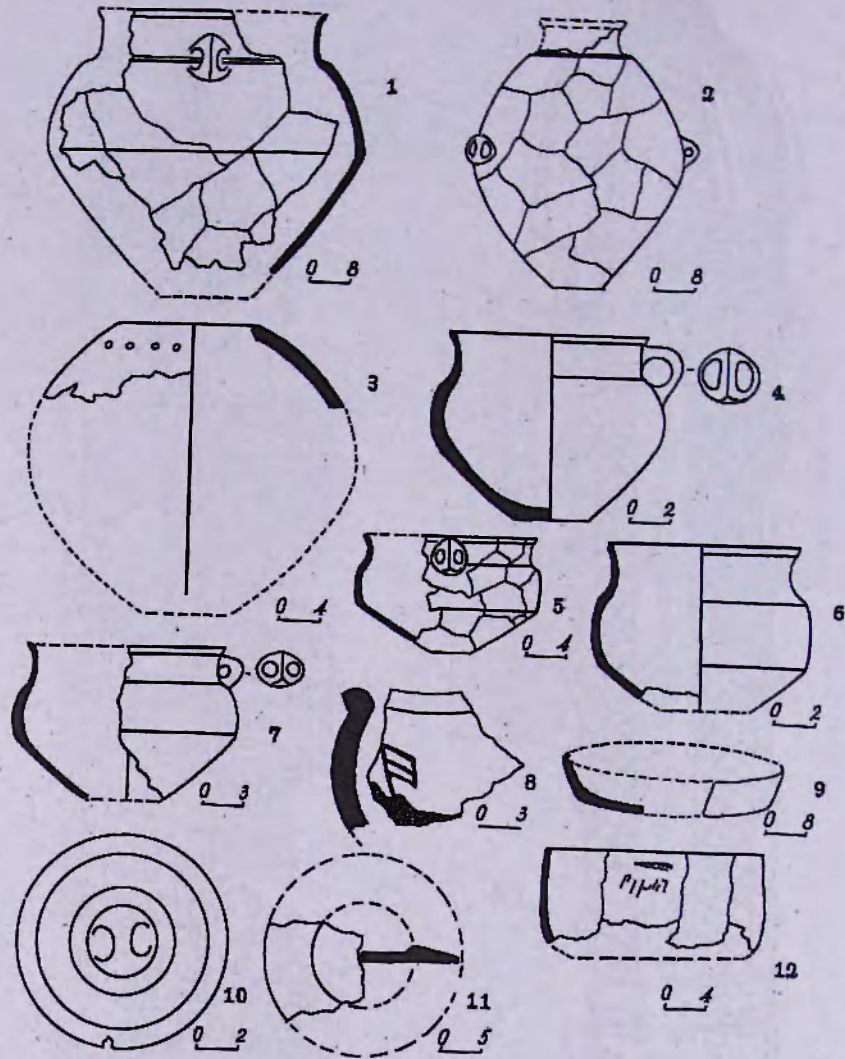

Աղյուսակ I

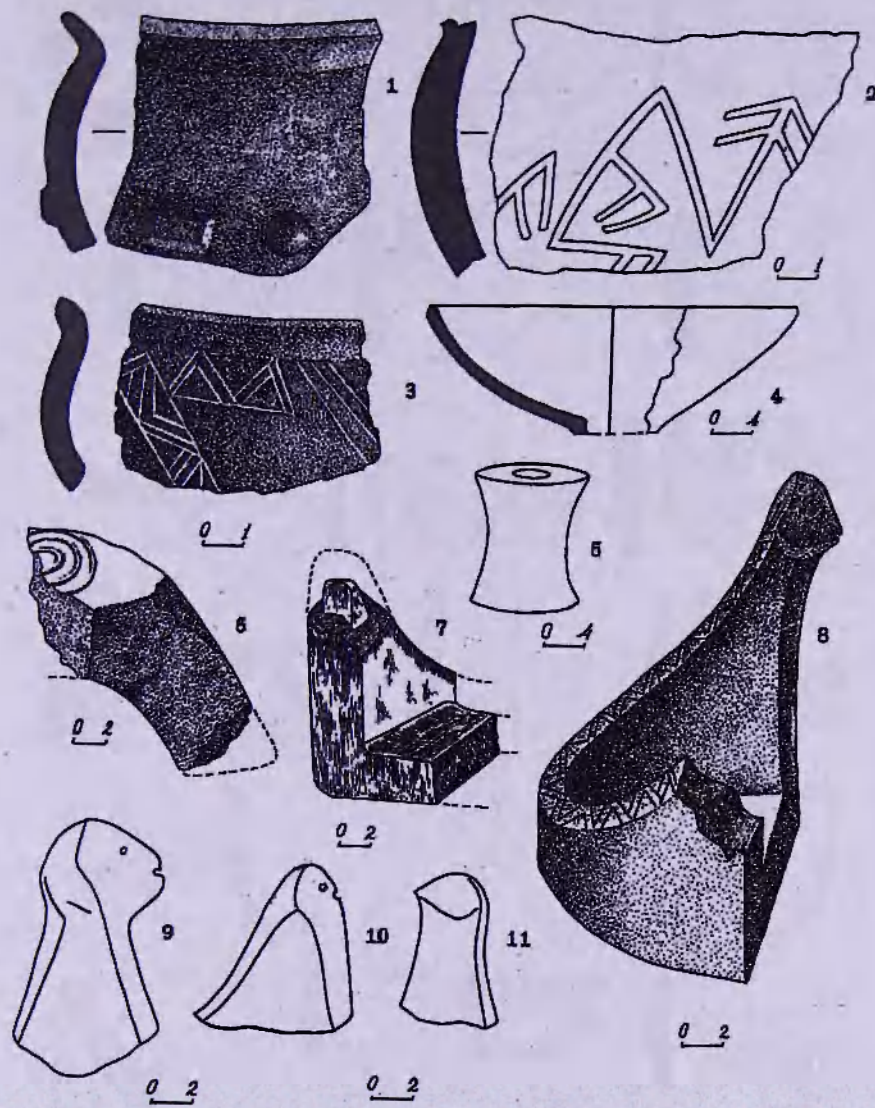

Աղյուսակ II

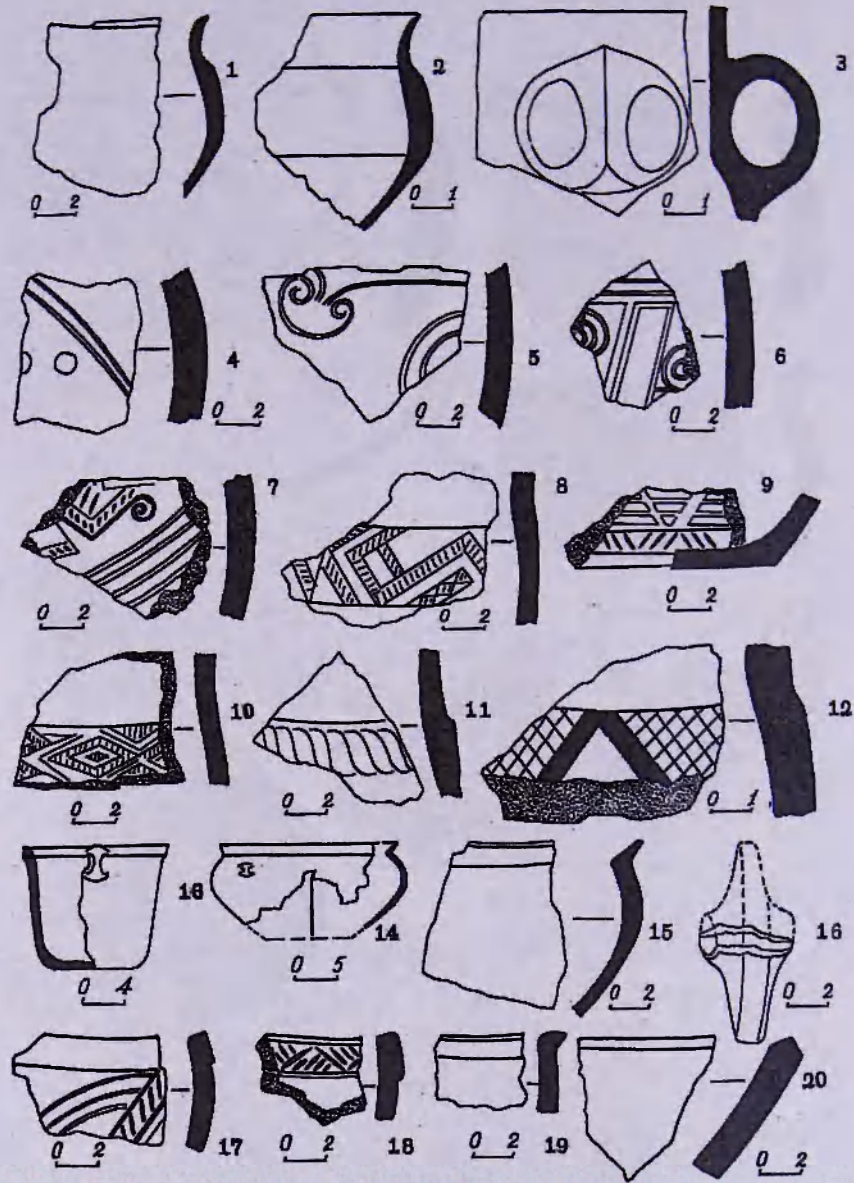

Այուսակ III

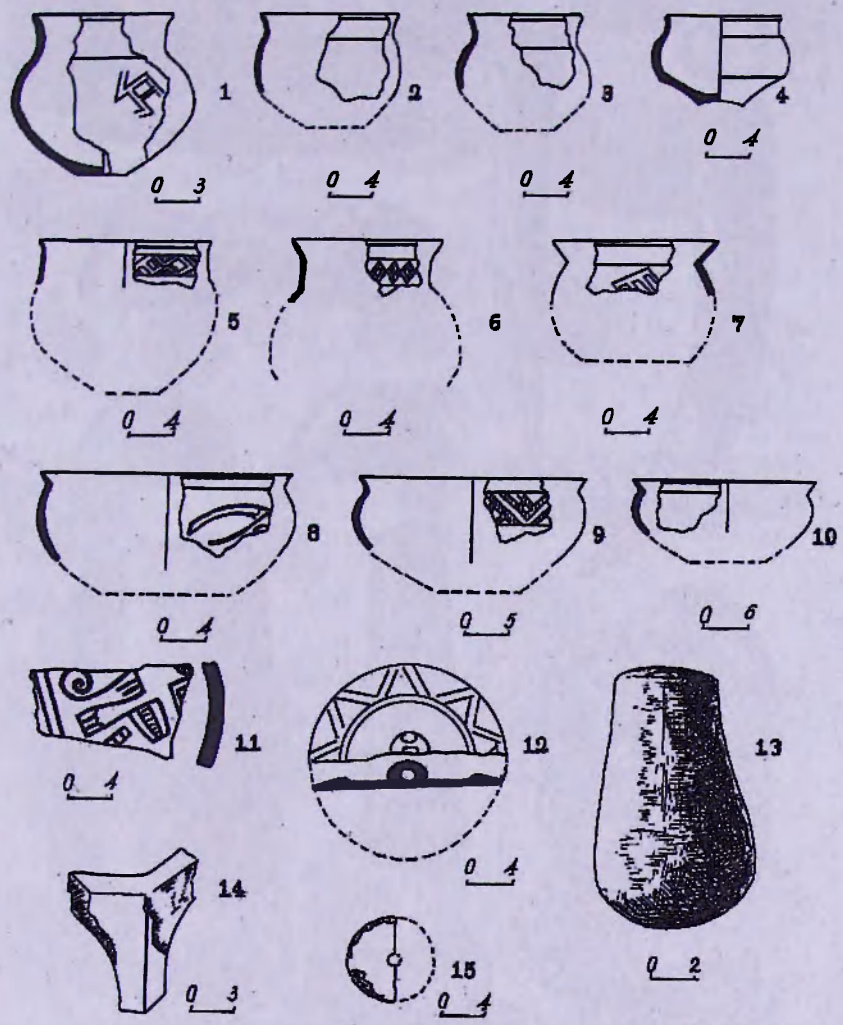

Աղյուսակ IV

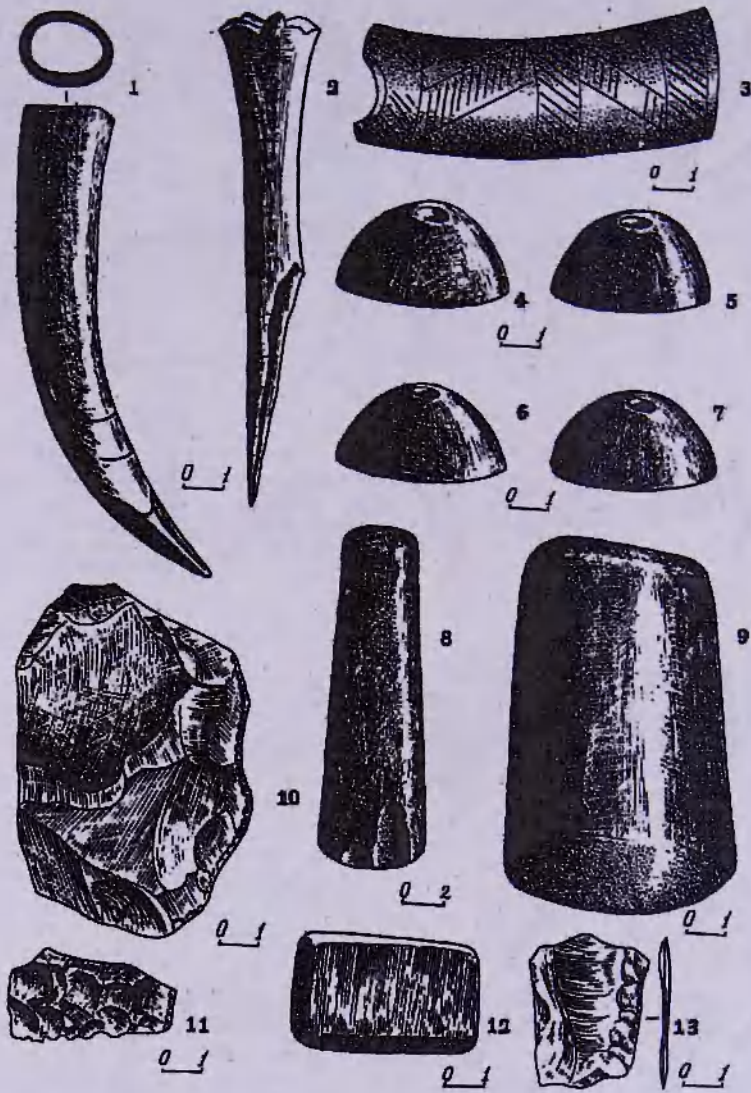

Աղյուսակ V



Աղյուսակ VI

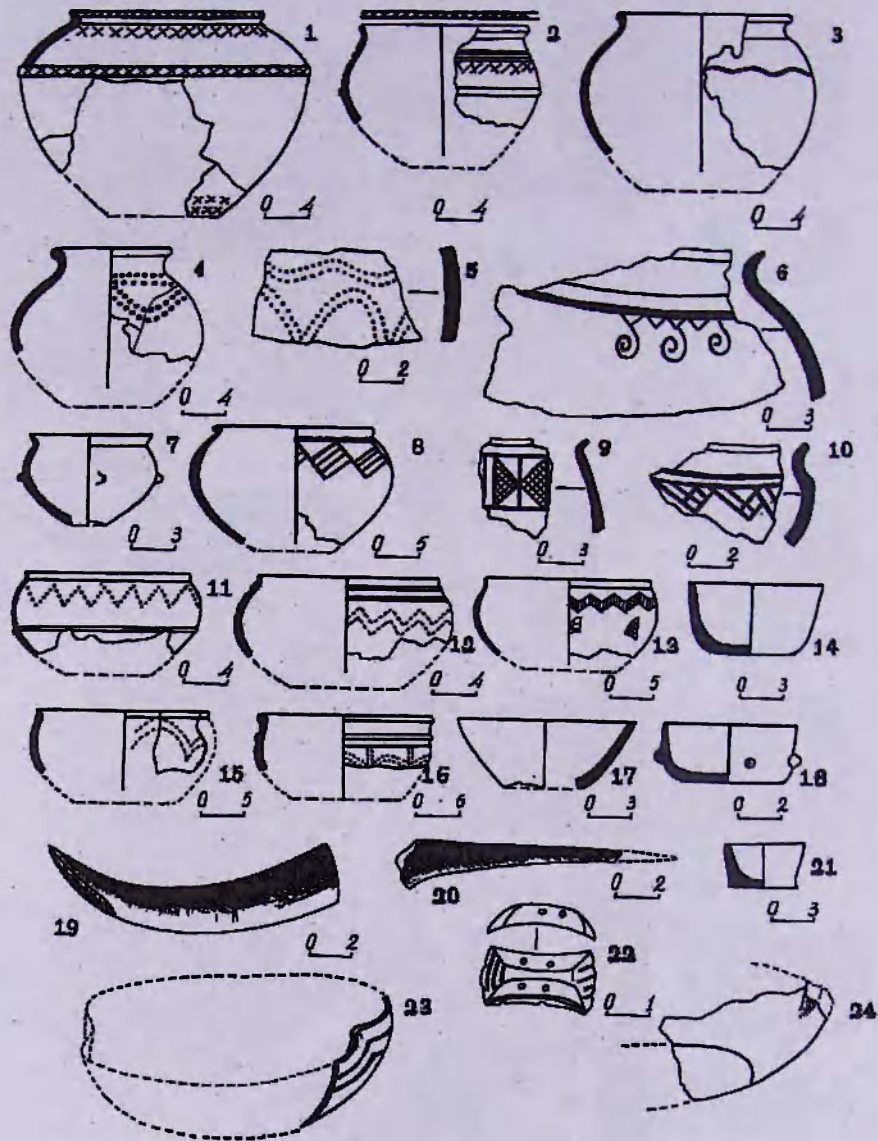

Աղյուսակ VII

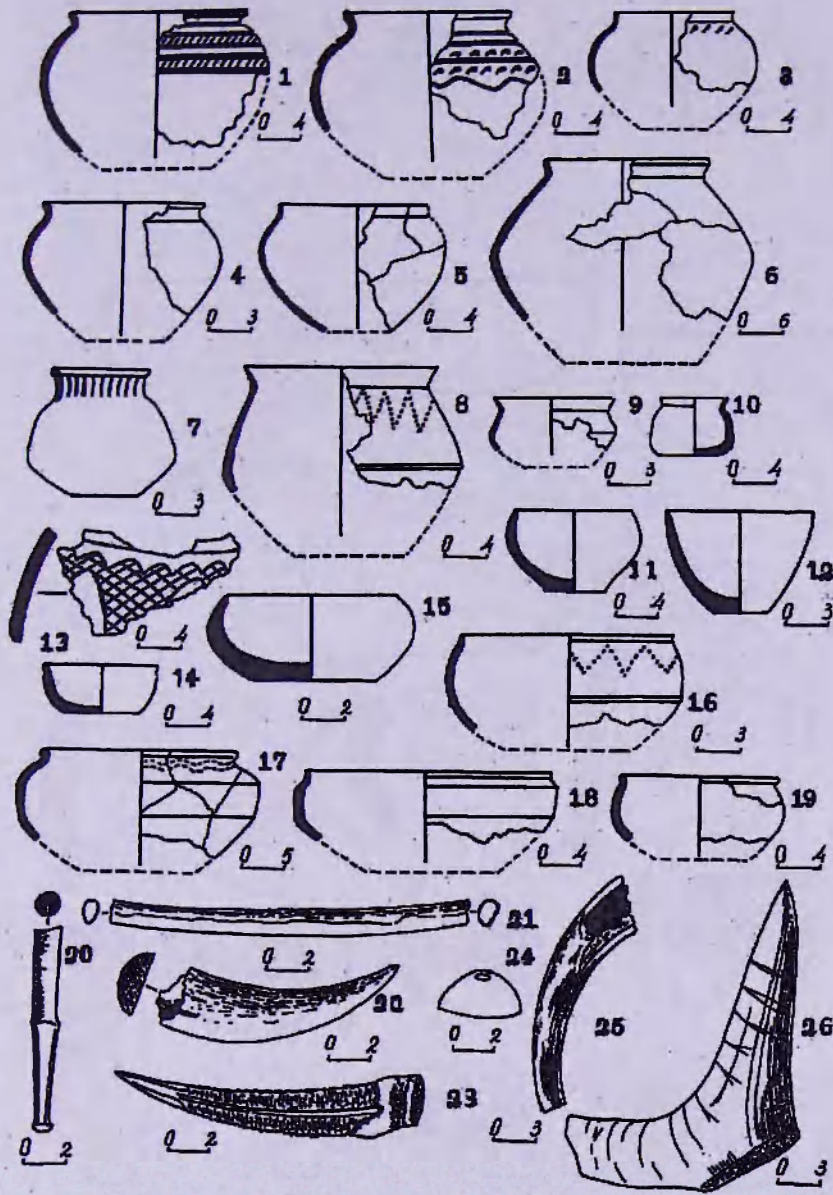

Աղյուսակ VIII

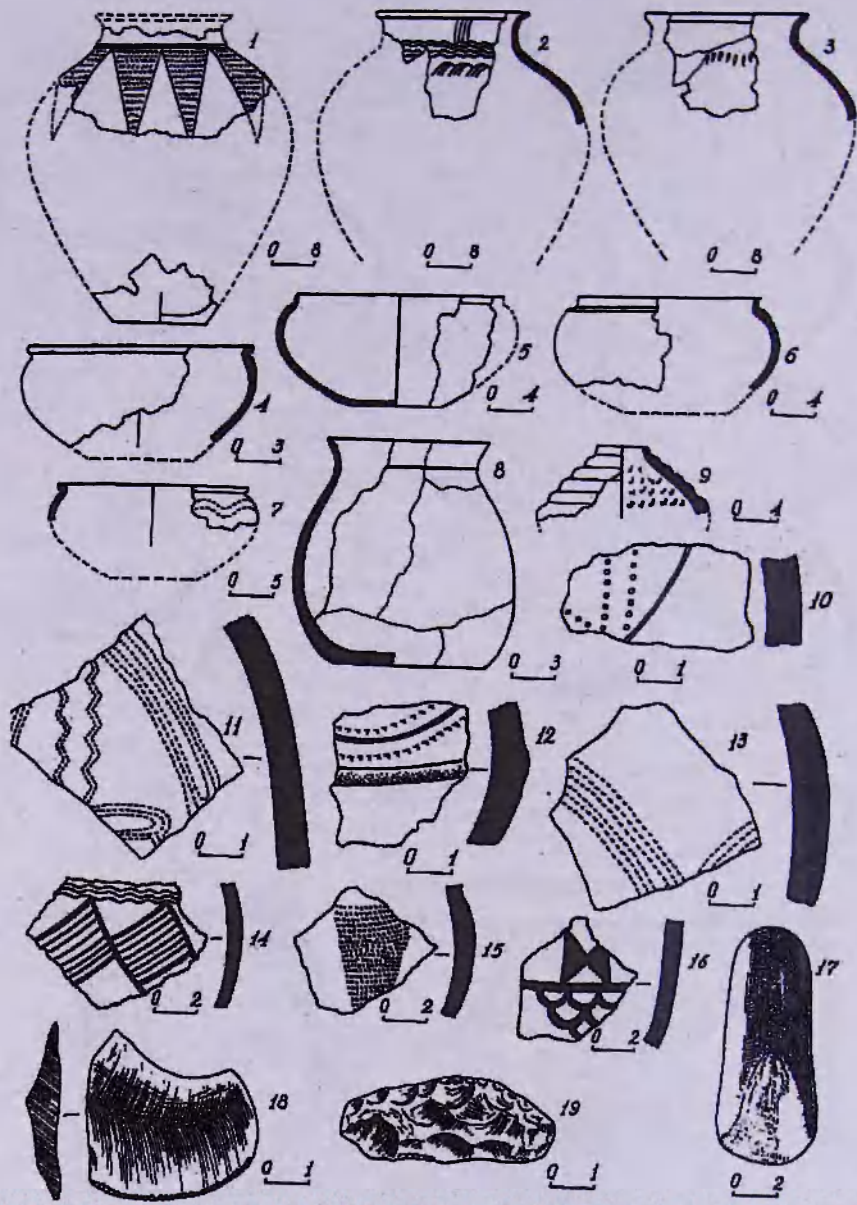

Աղյուսակ IX

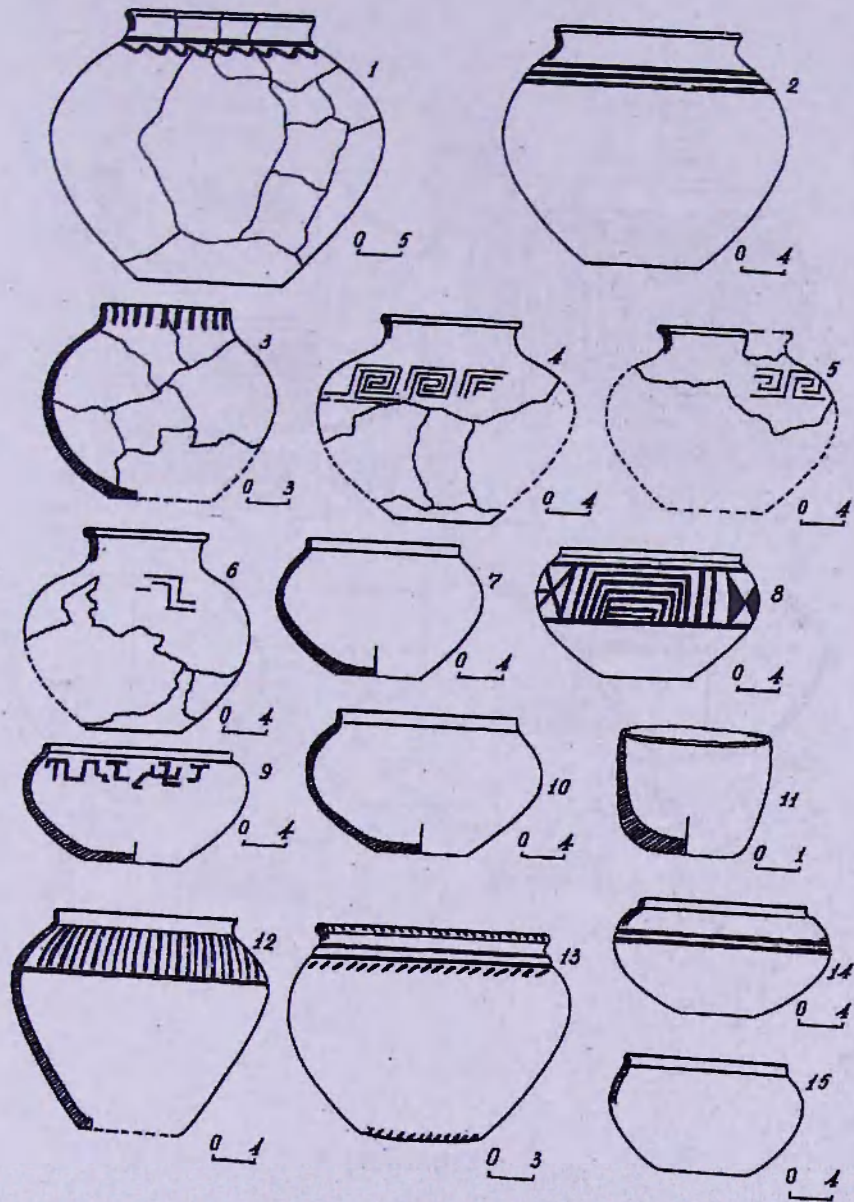

Աղյուսակ X

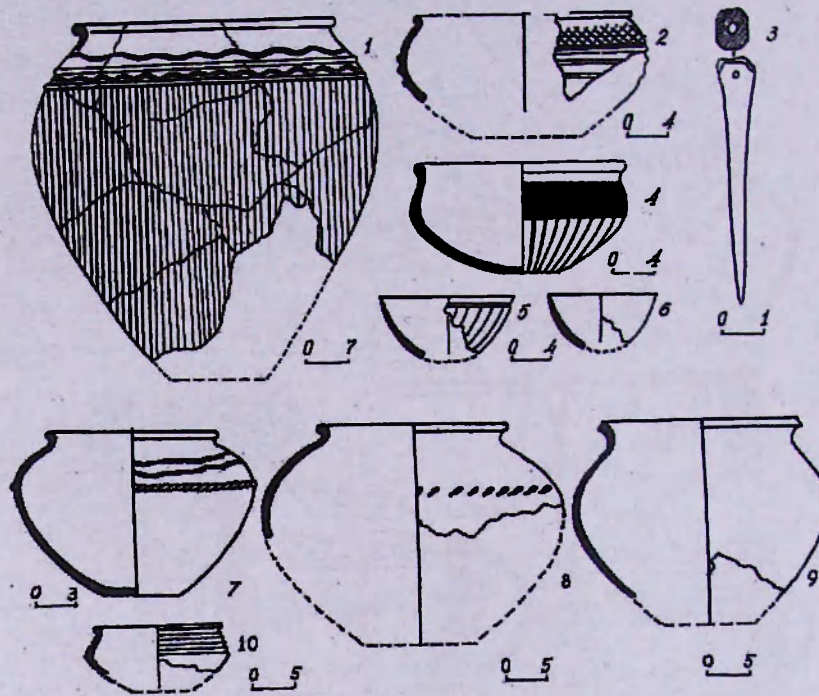

Աղյուսակ XI

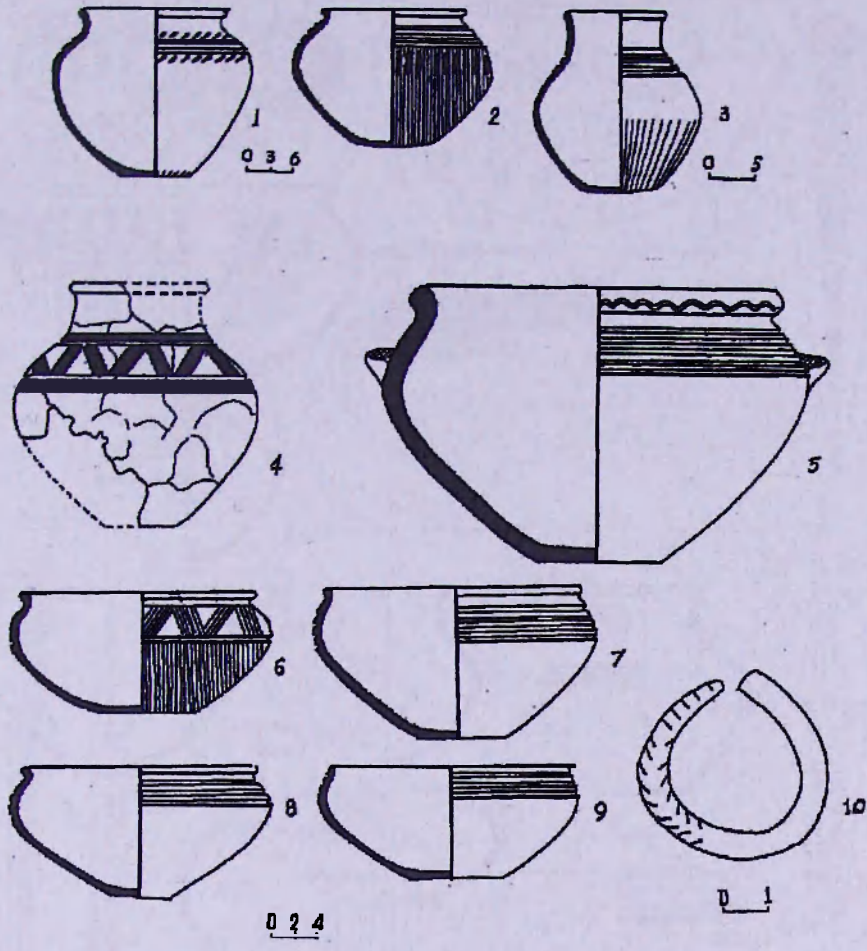

Արդուսակ XII

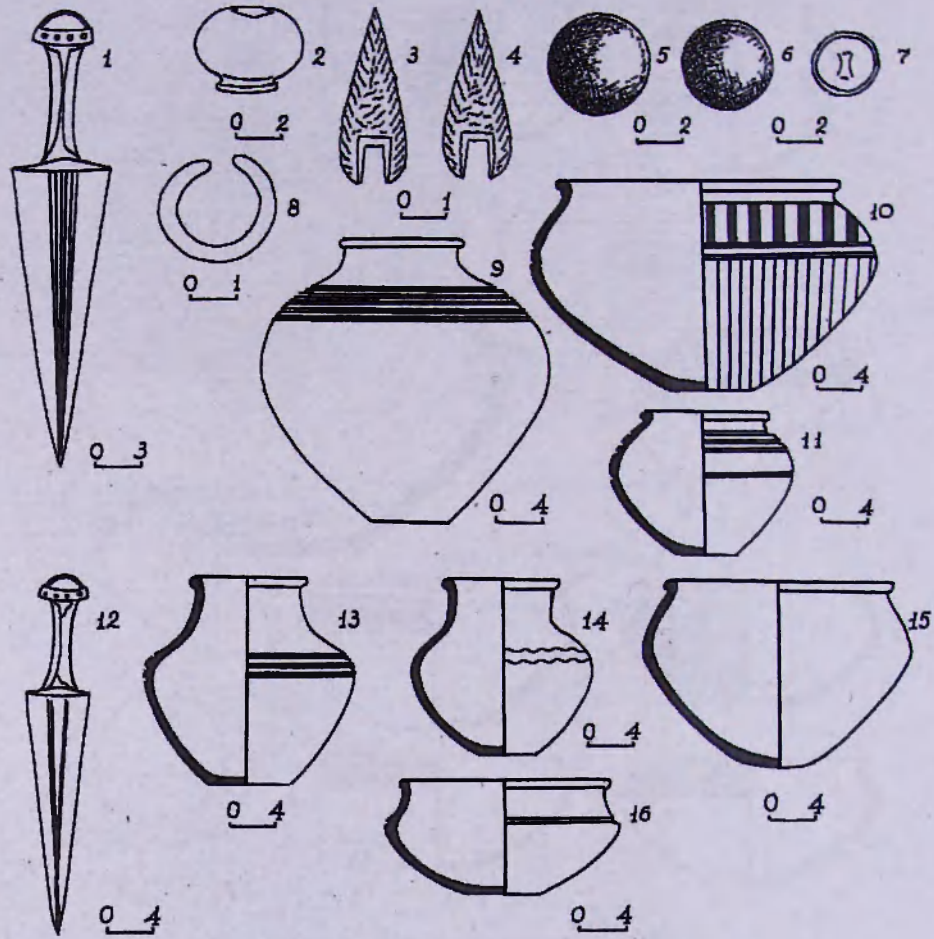

Աղյուսակ XIII

ԱԻՃ հմուսնը

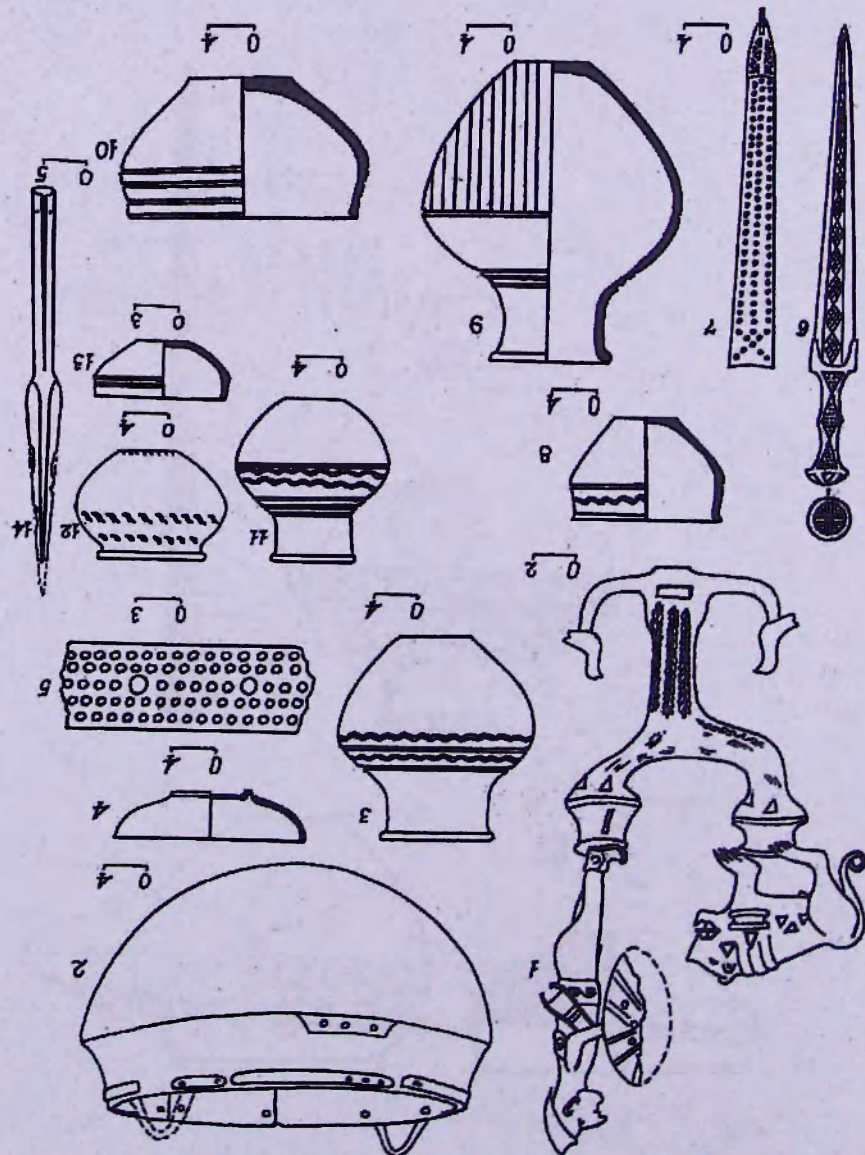

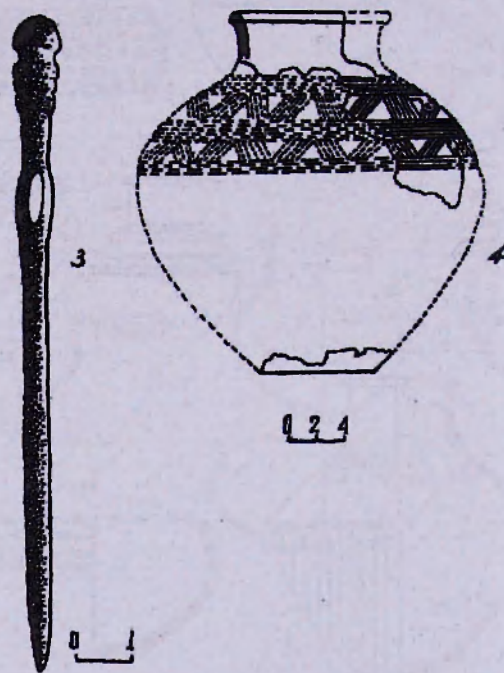
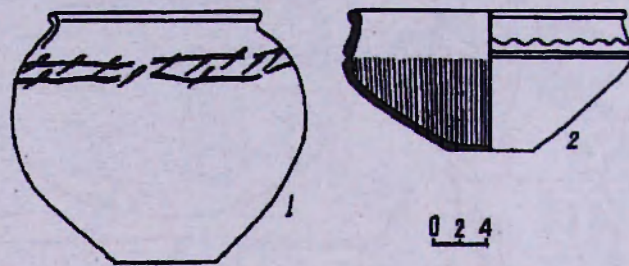

Աղյուսակ XV

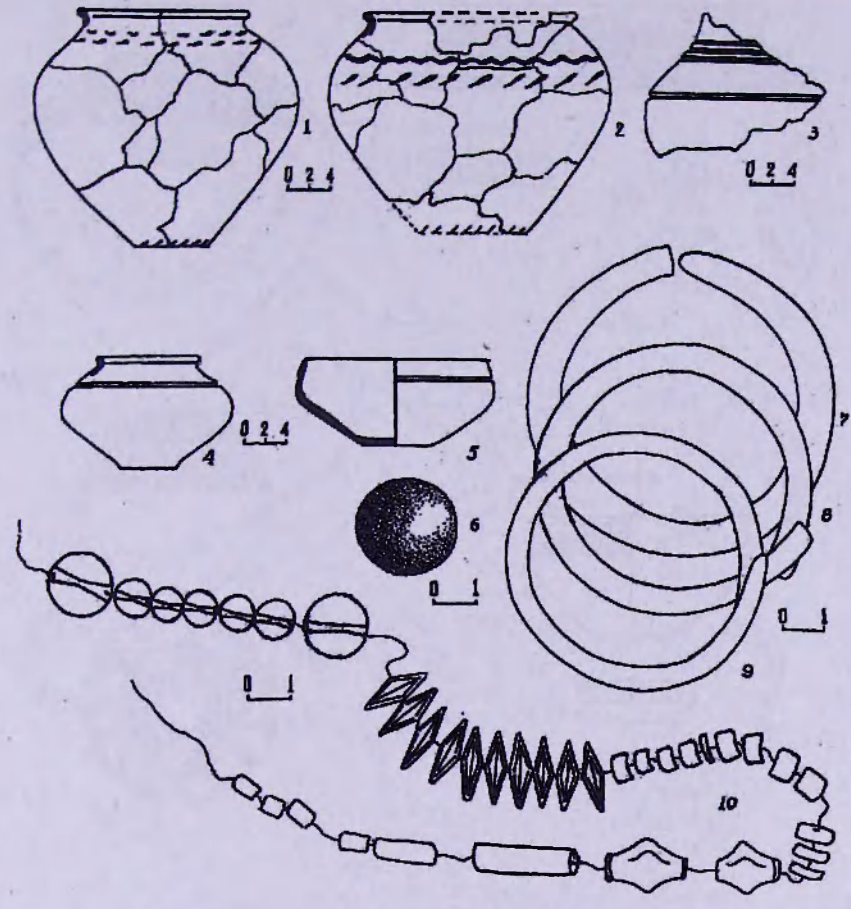

Աղյուսակ XVI

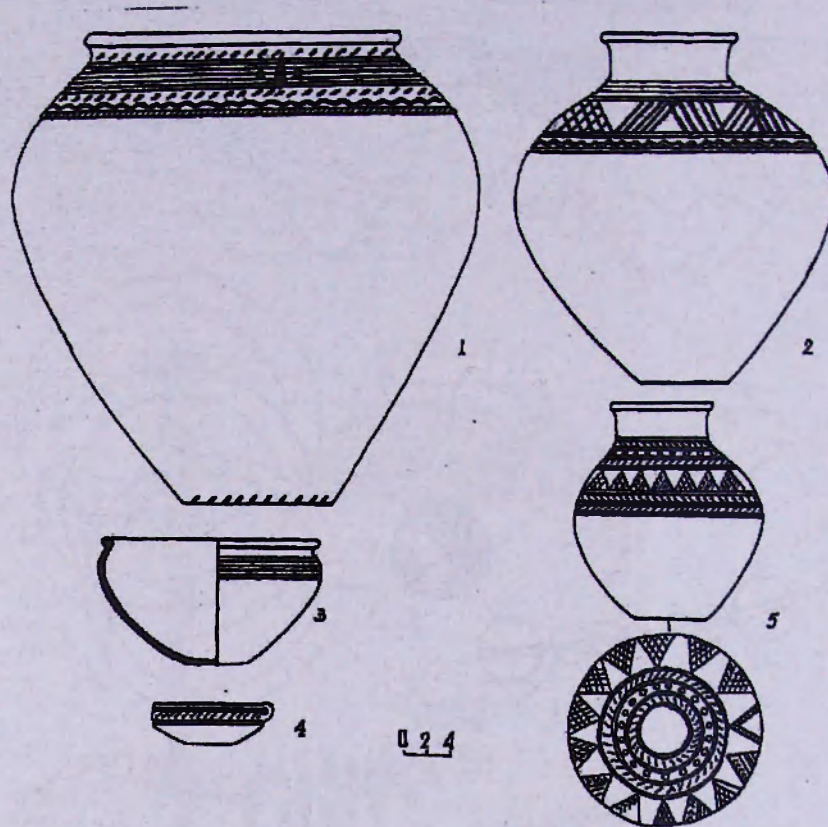

Աղյուսակ XVII

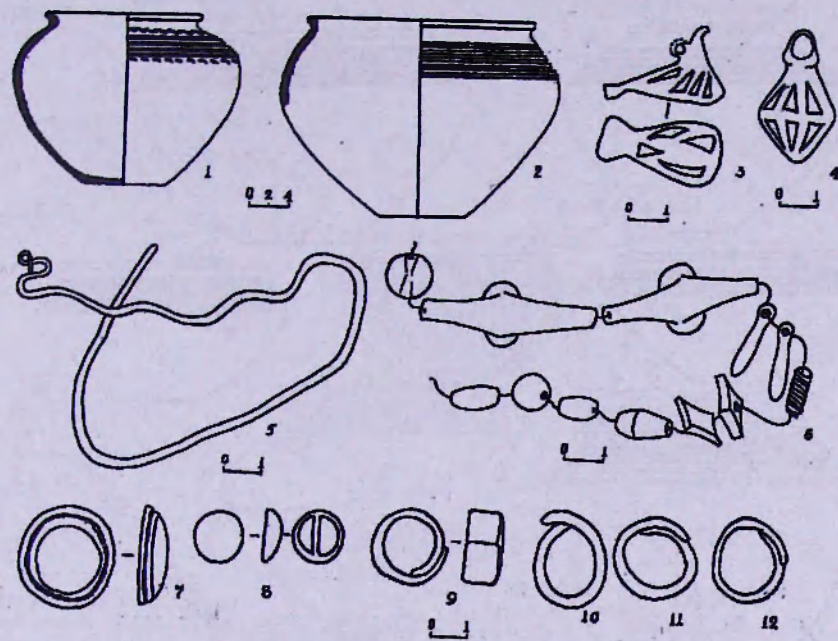

Աղյուսակ XVIII

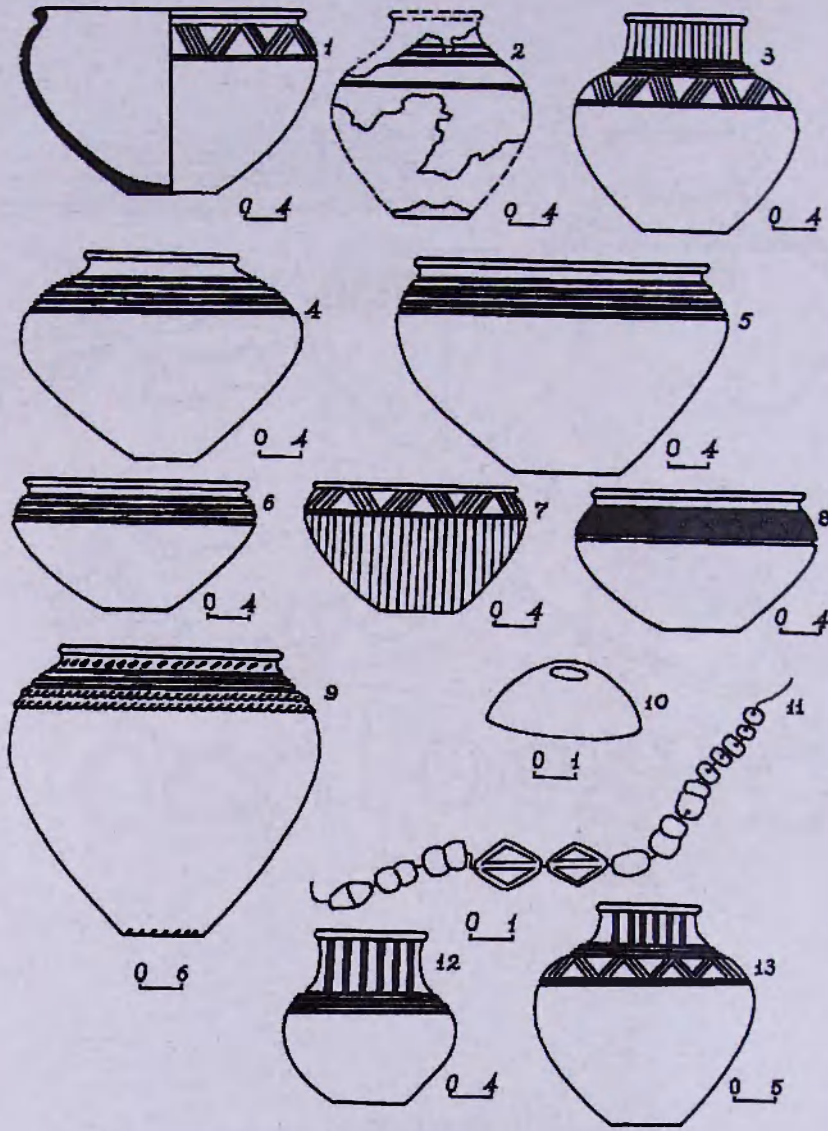

Աղյուսակ XIX

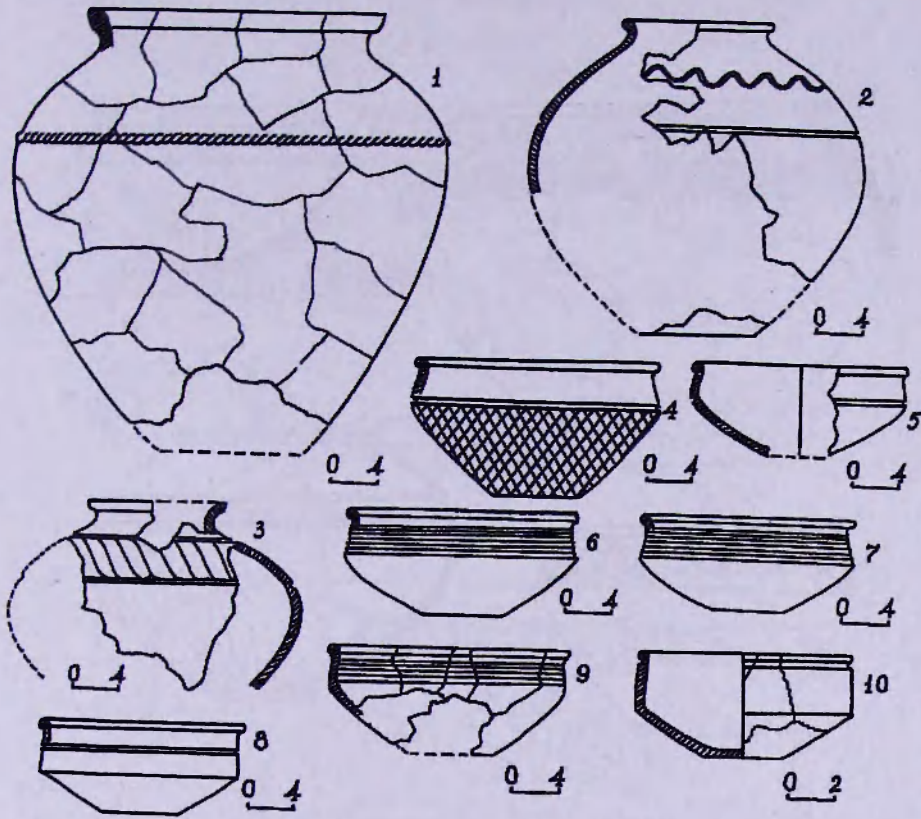

Աղյուսակ XX

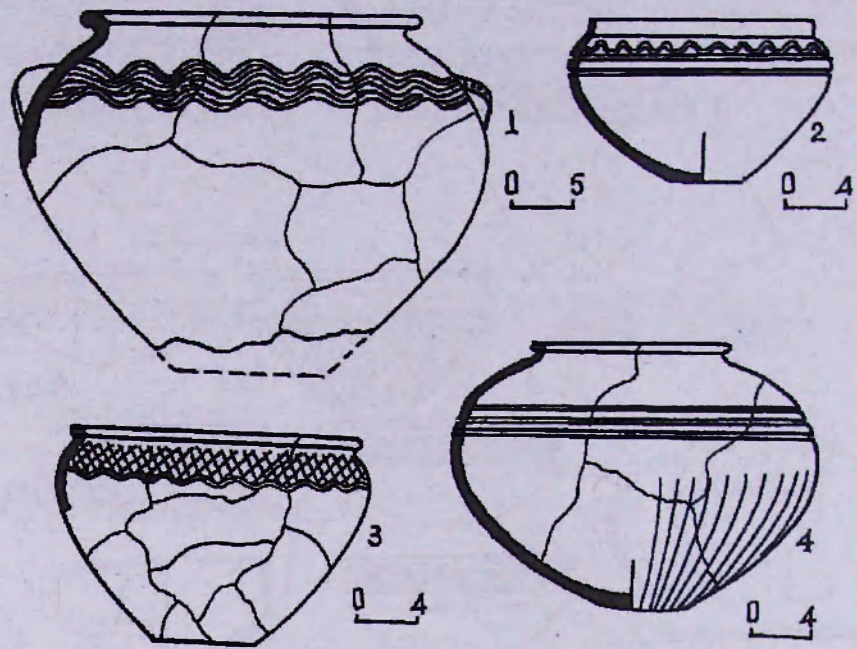

Աղյուսակ XXI

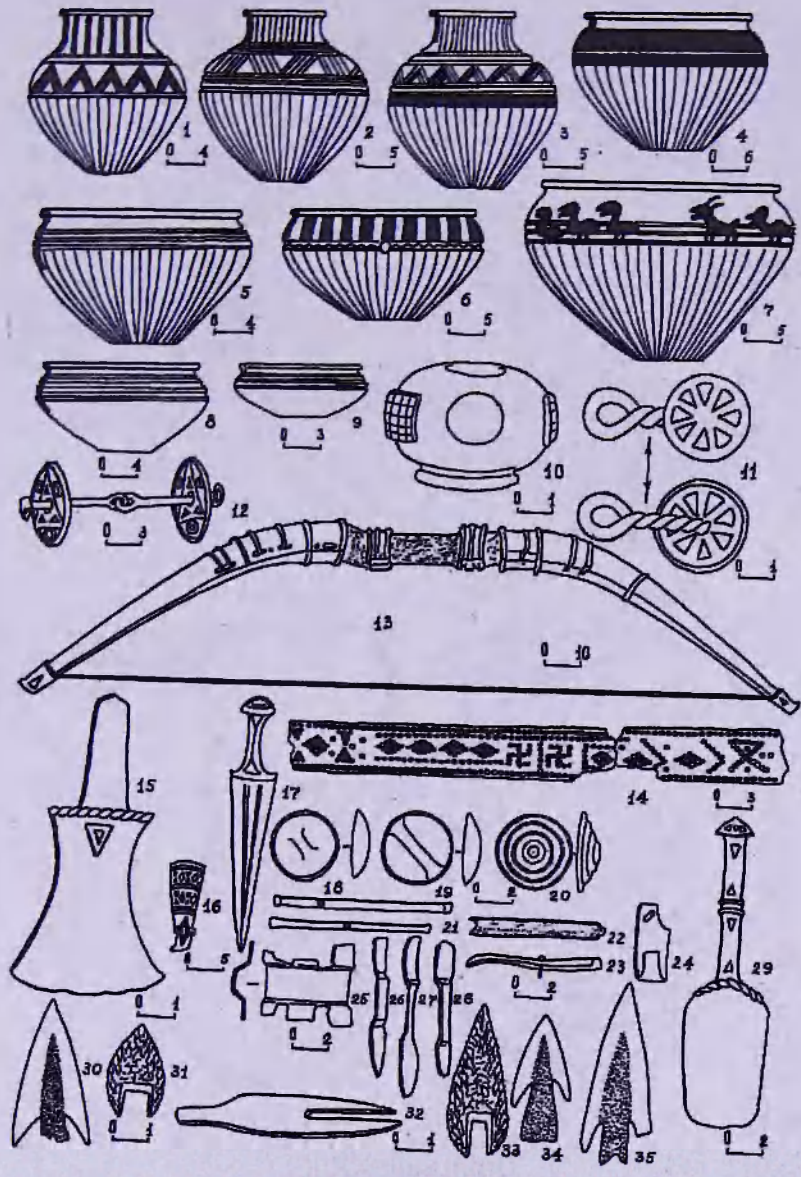

Աղյուսակ XXII

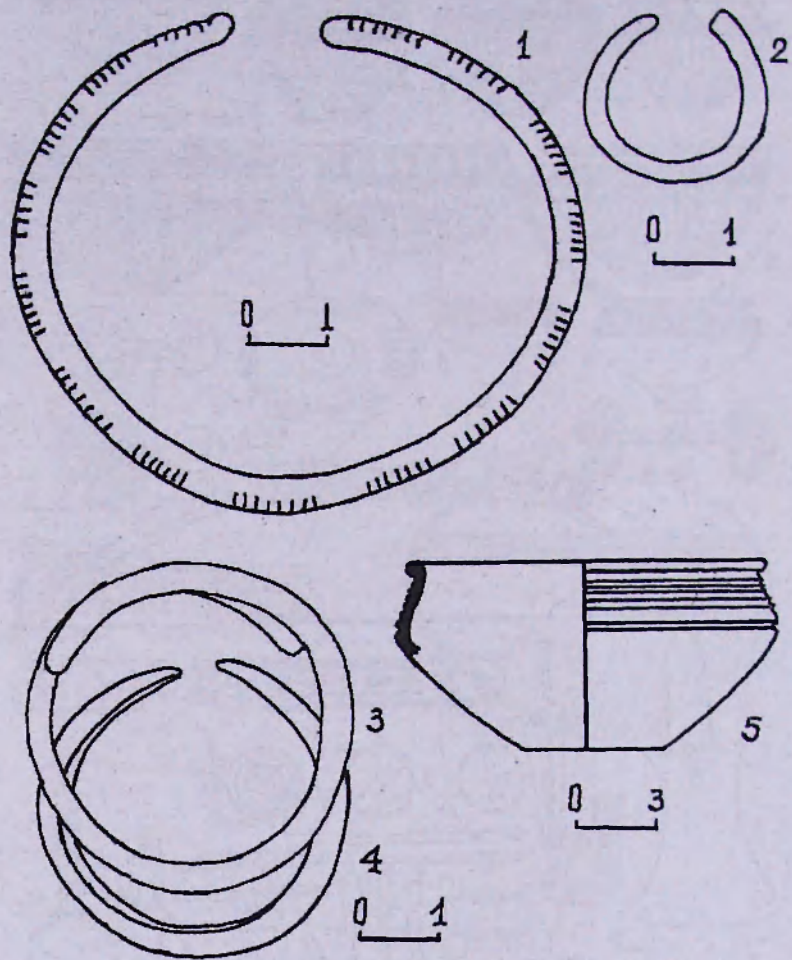

Աղյուսակ XXIII

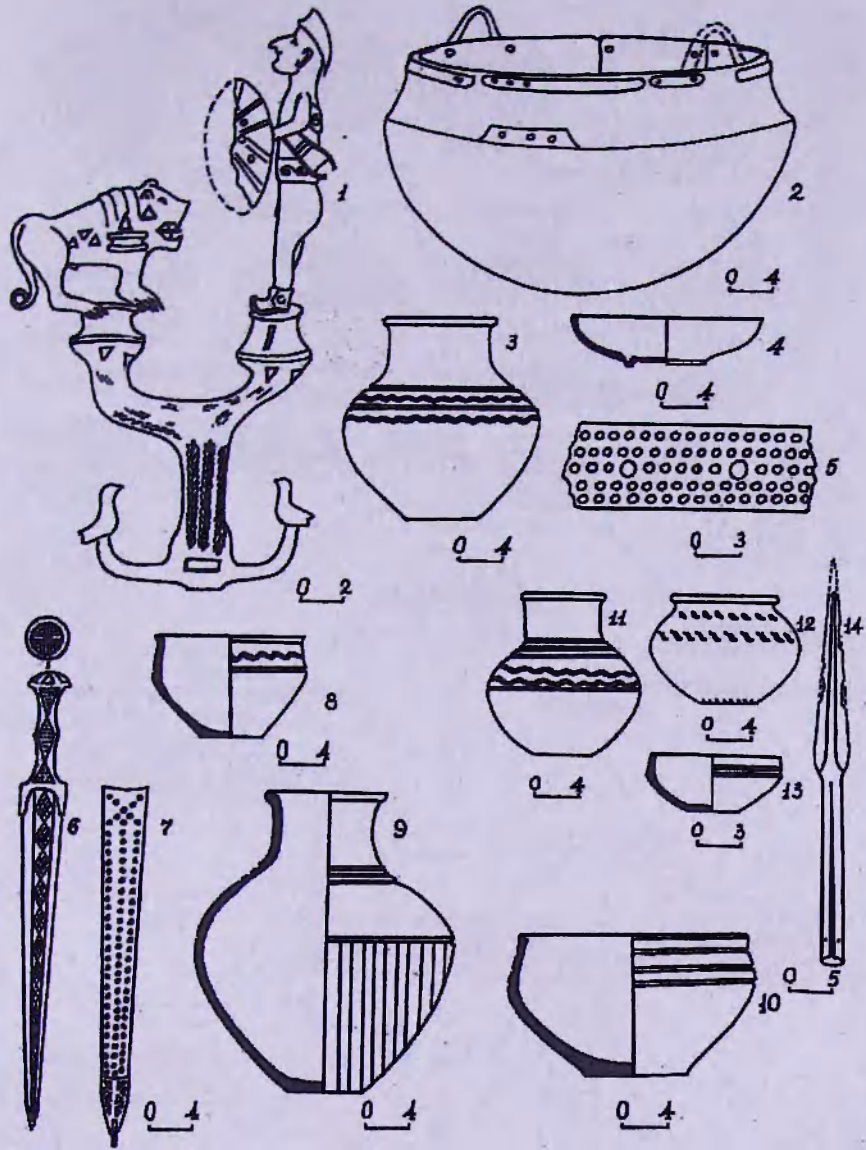

Աղյուսակ XXIV

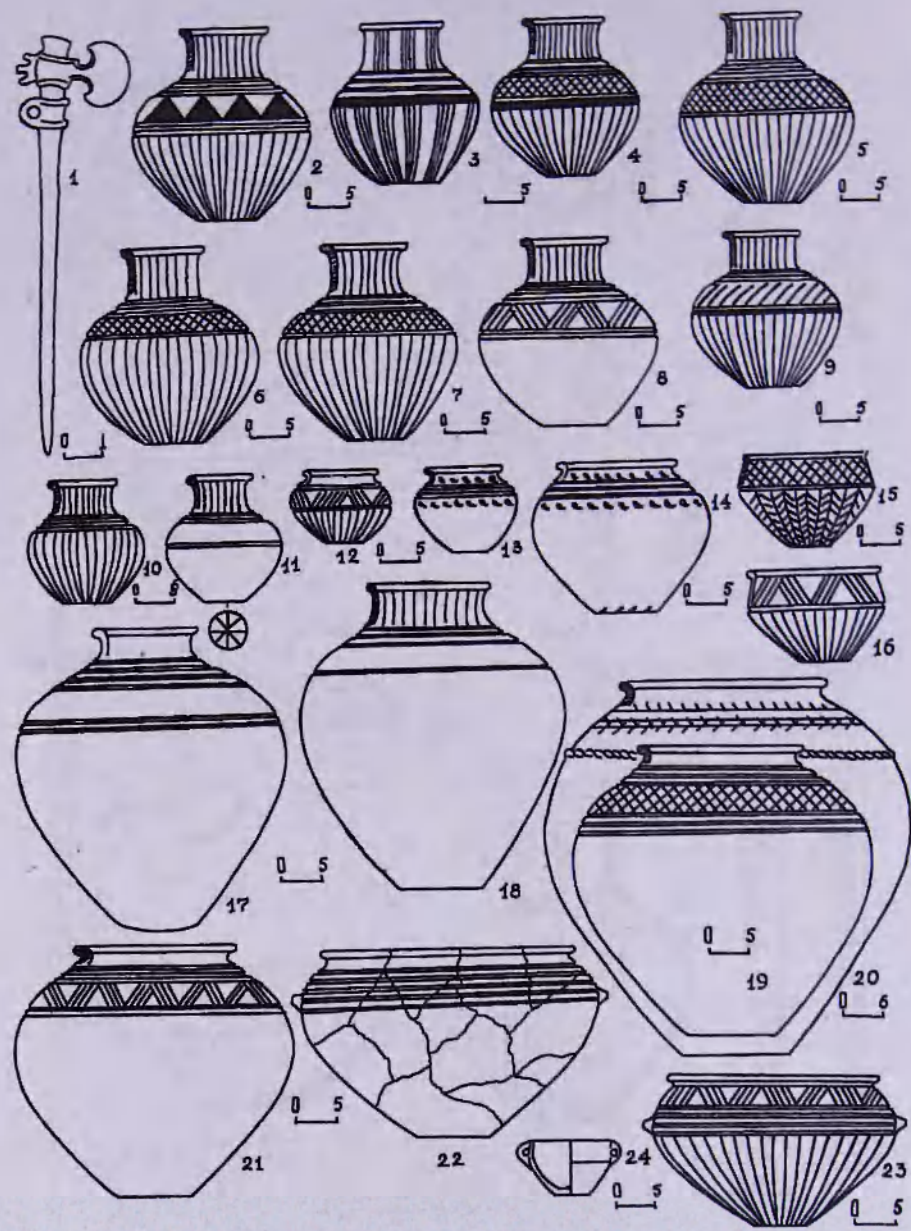

Աղյուսակ XXV

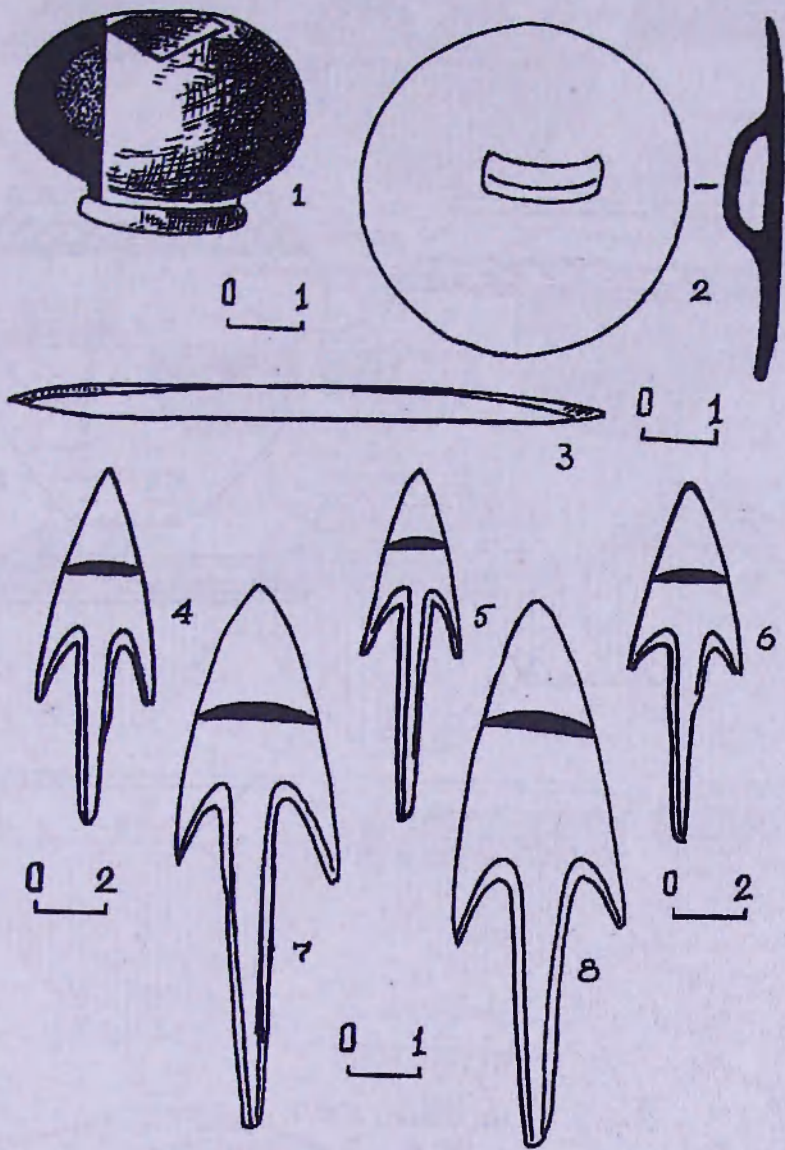

Աղյուսակ XXVI

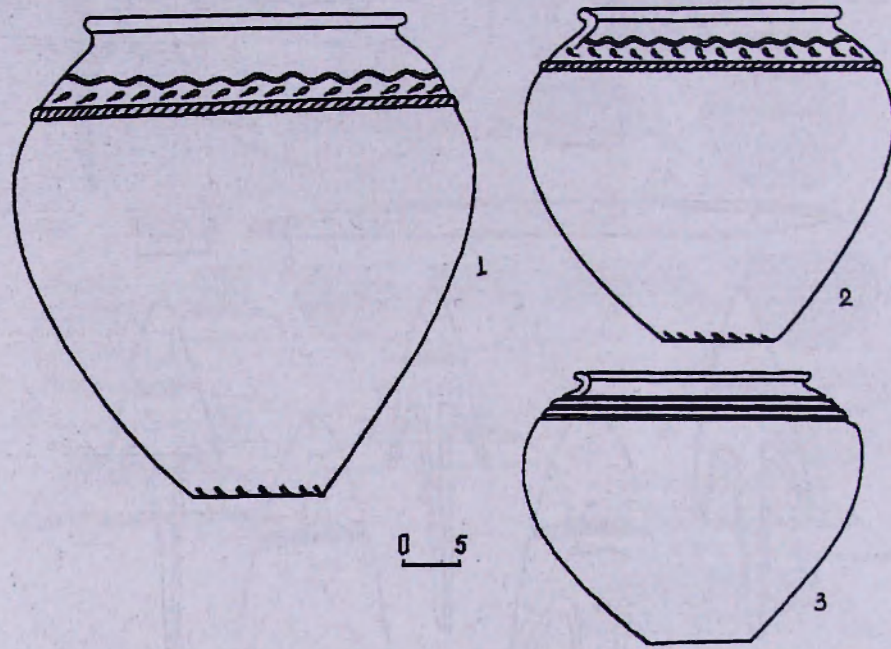

Աղյուսակ XXVII

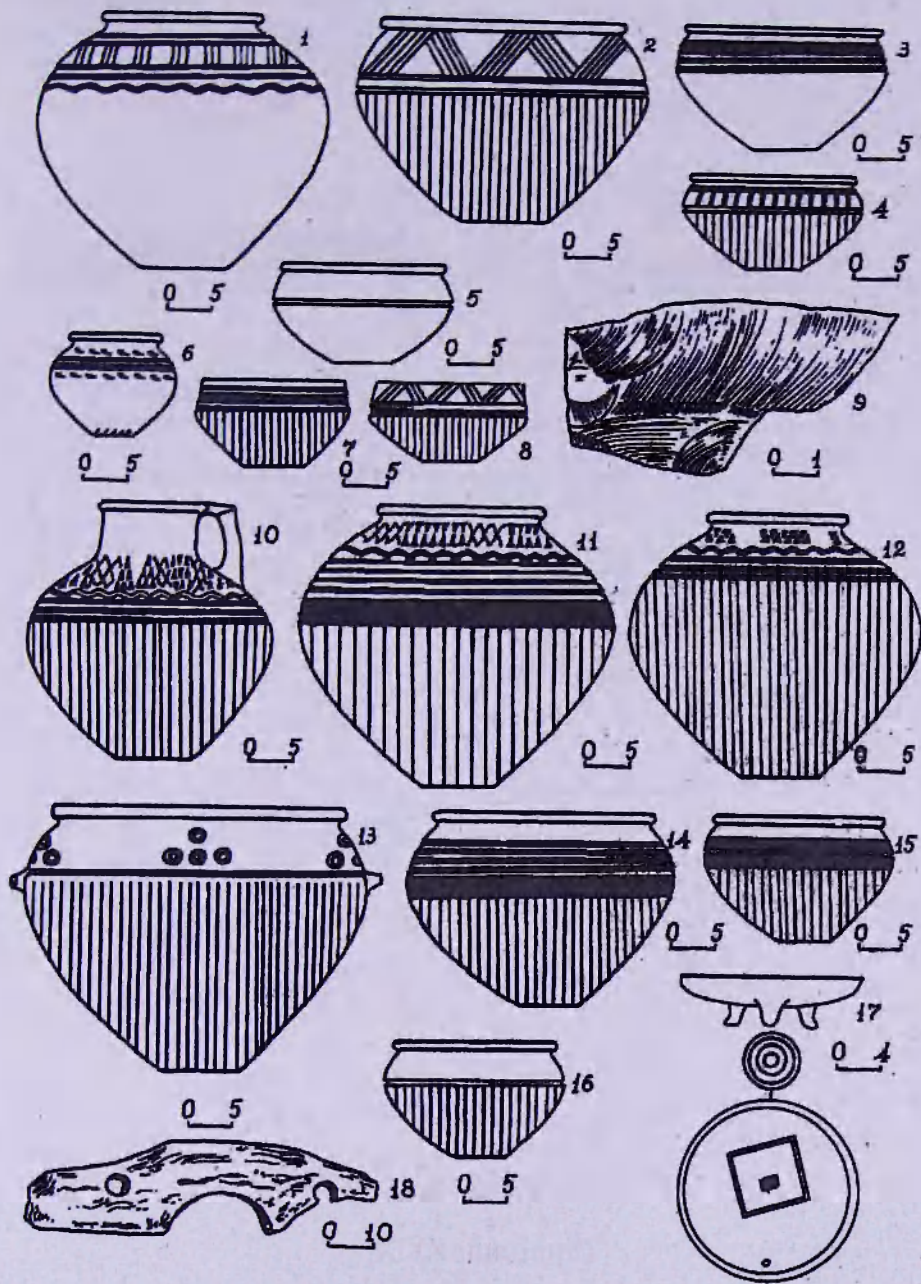

Աղյուսակ XXVIII

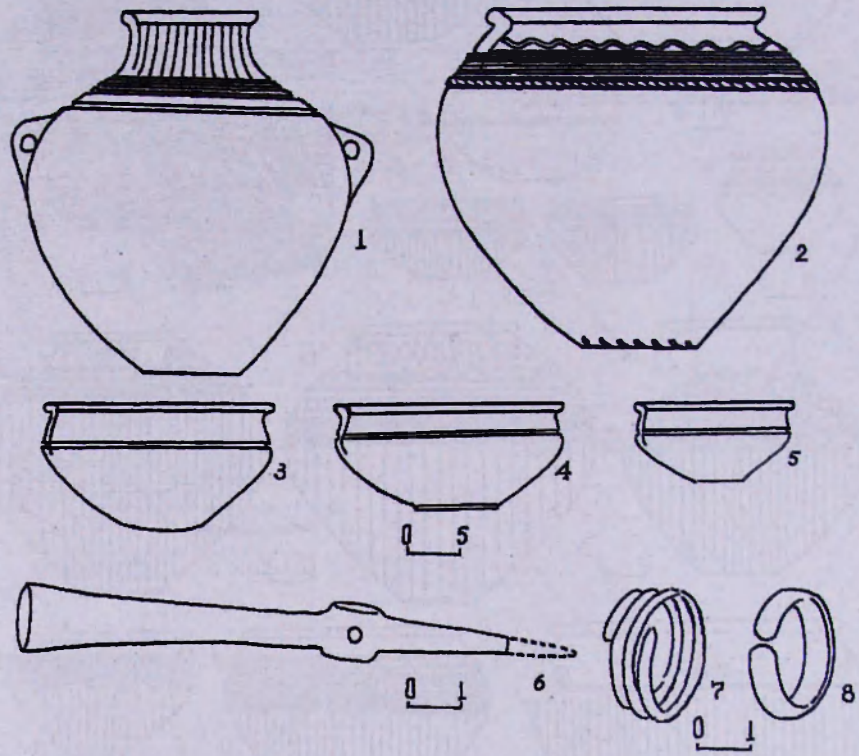

Աղյուսակ XXIX

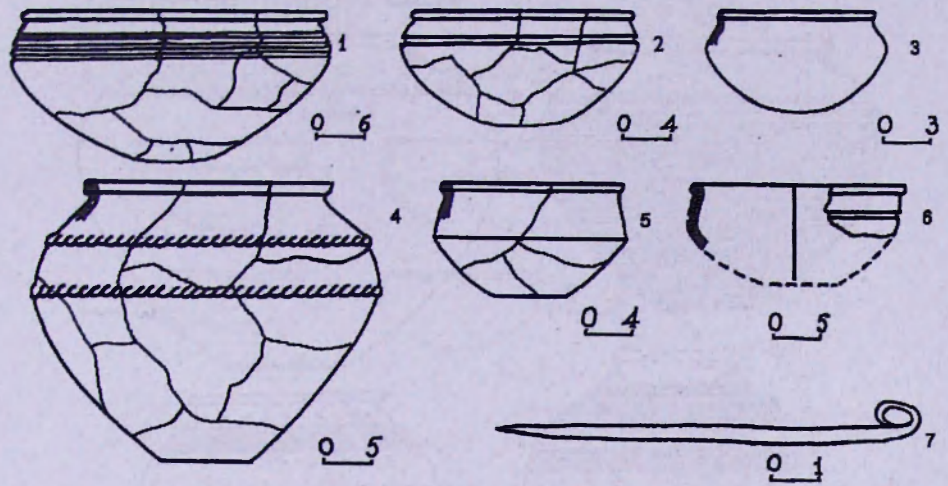

Աղյուսակ XXX

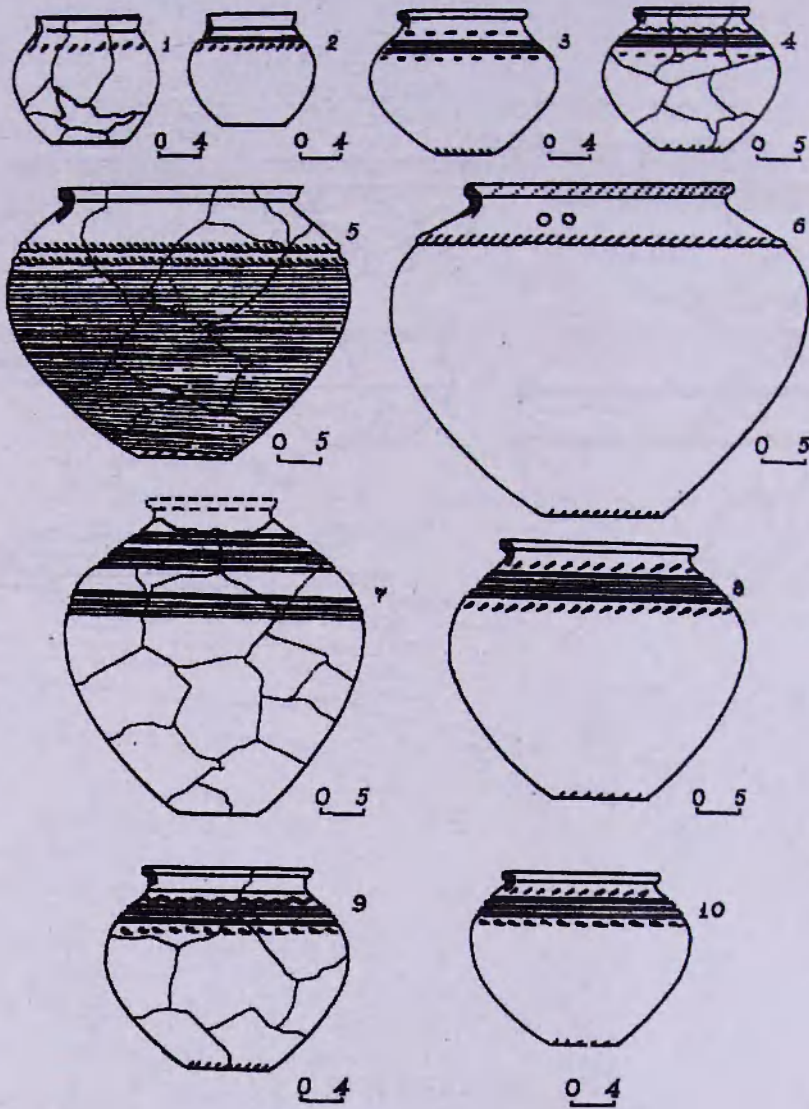

Աղյուսակ XXXI

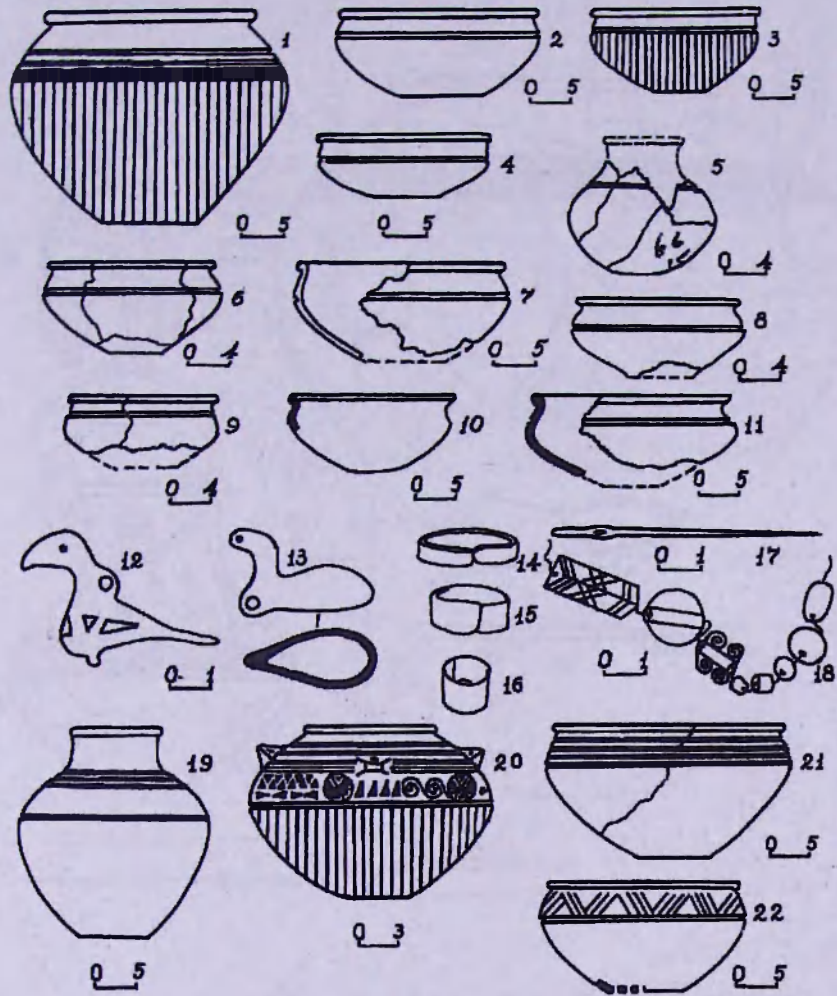

Աղյուսակ XXXII

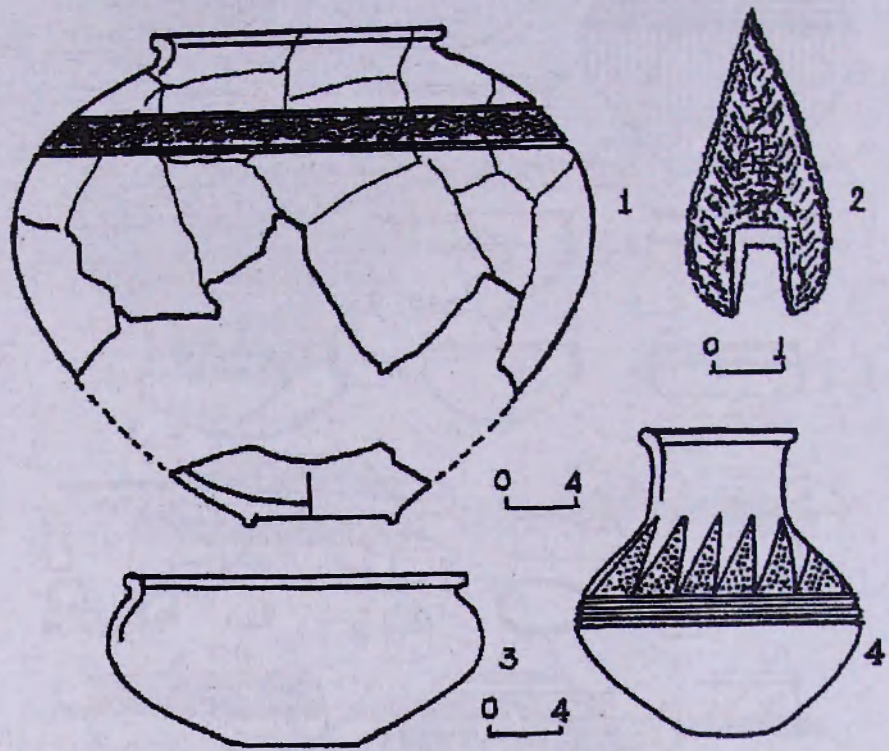

Աղյուսակ XXXIIա

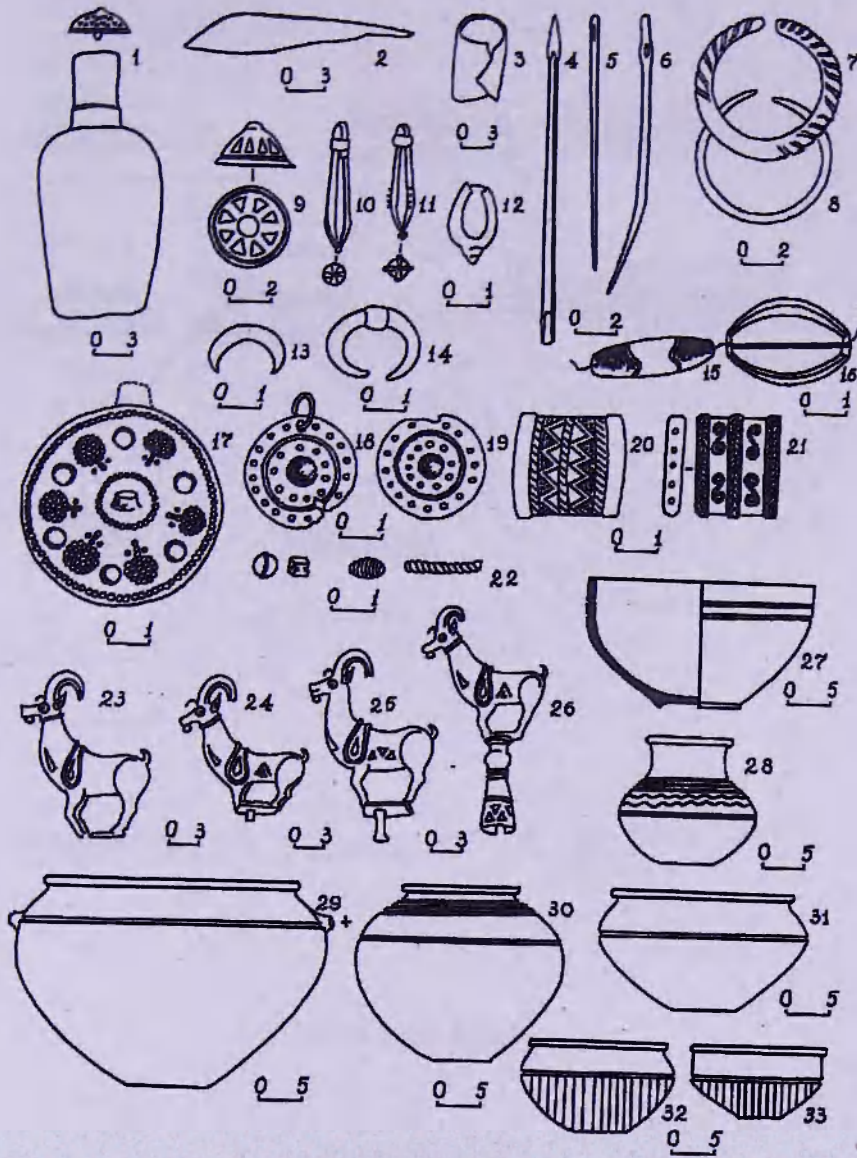

Աղյուսակ XXXIII

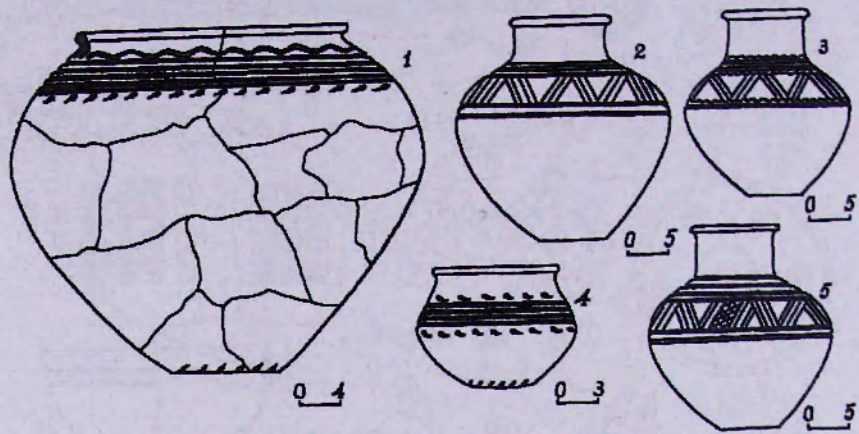

Աղյուսակ XXXIV

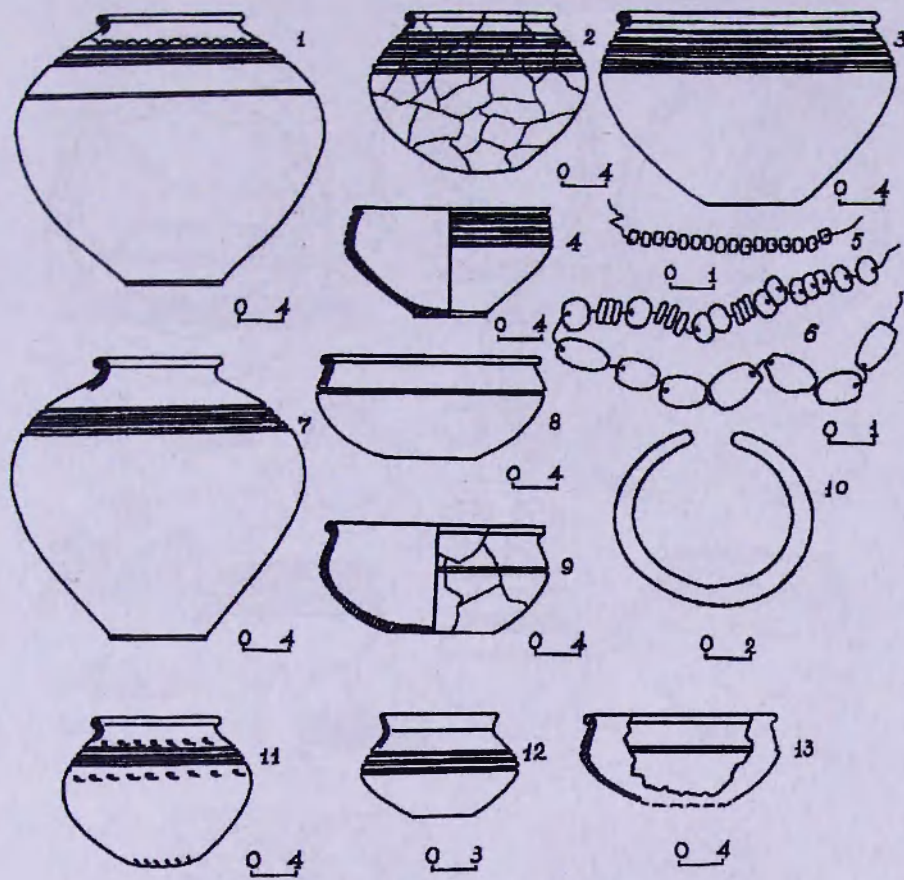

Աղյուսակ XXXV

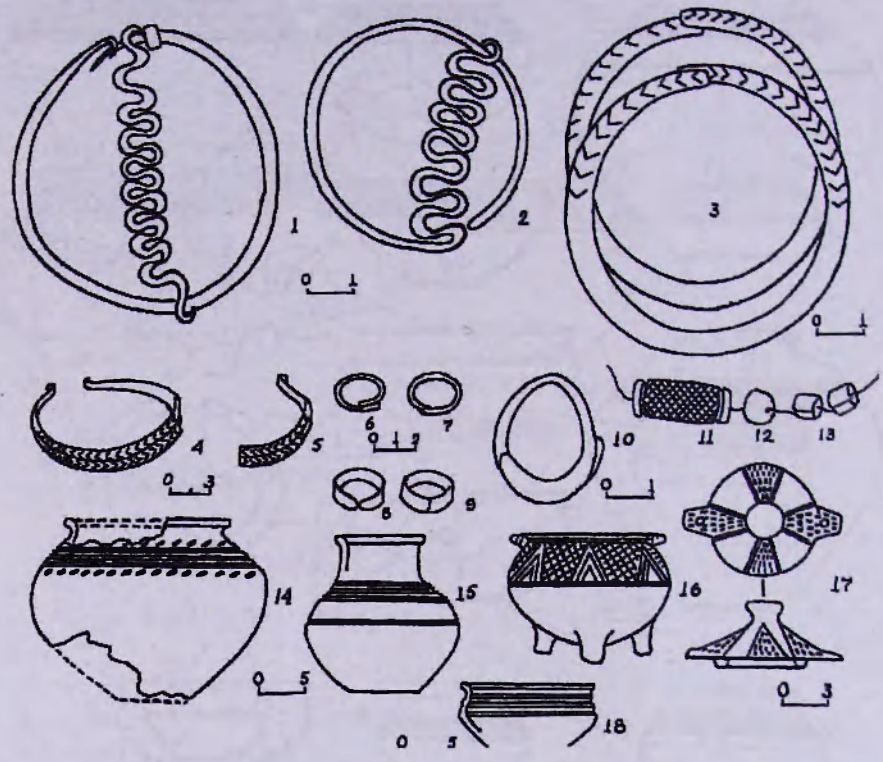

Աղյուսակ XXXVI

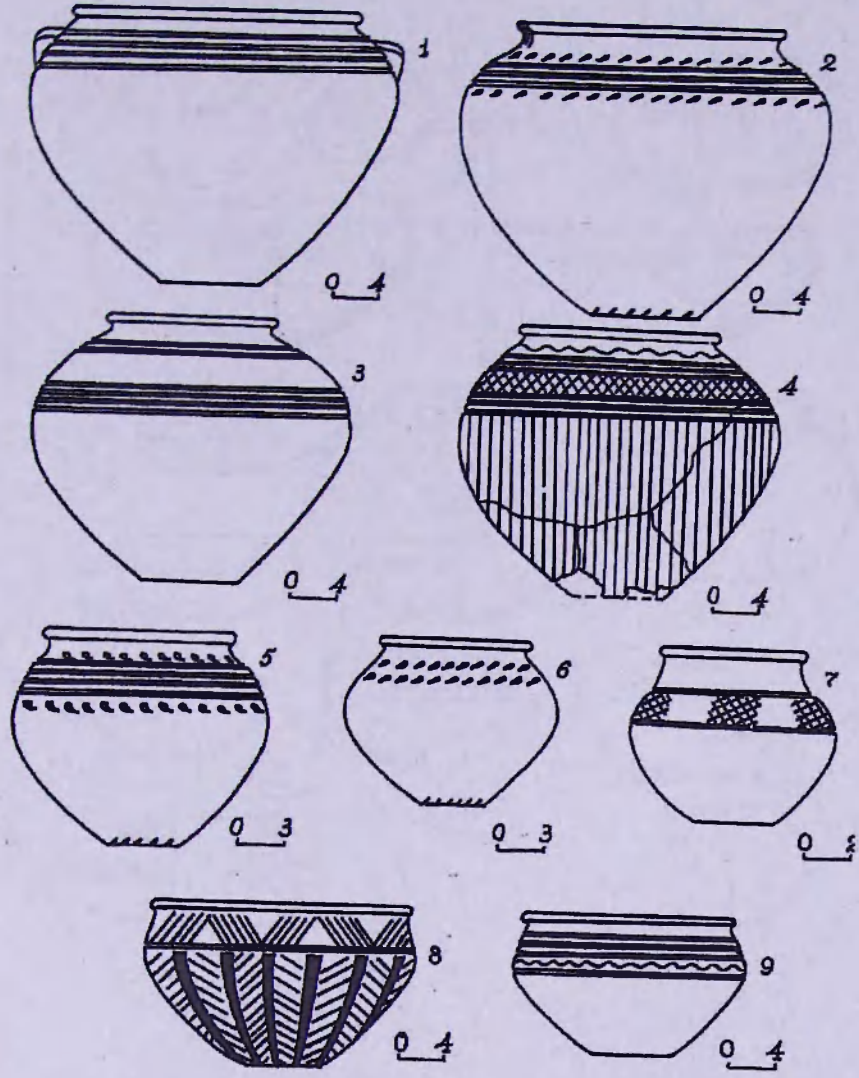

Աղյուսակ XXXVII

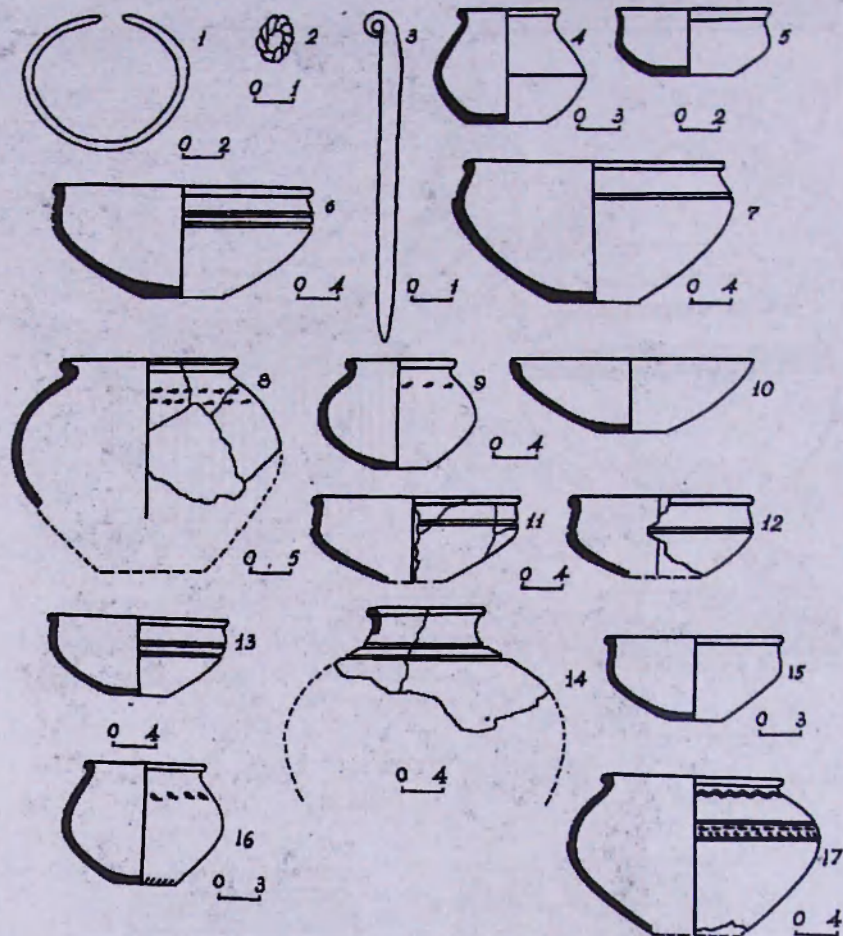

Աղյուսակ XXXVIII

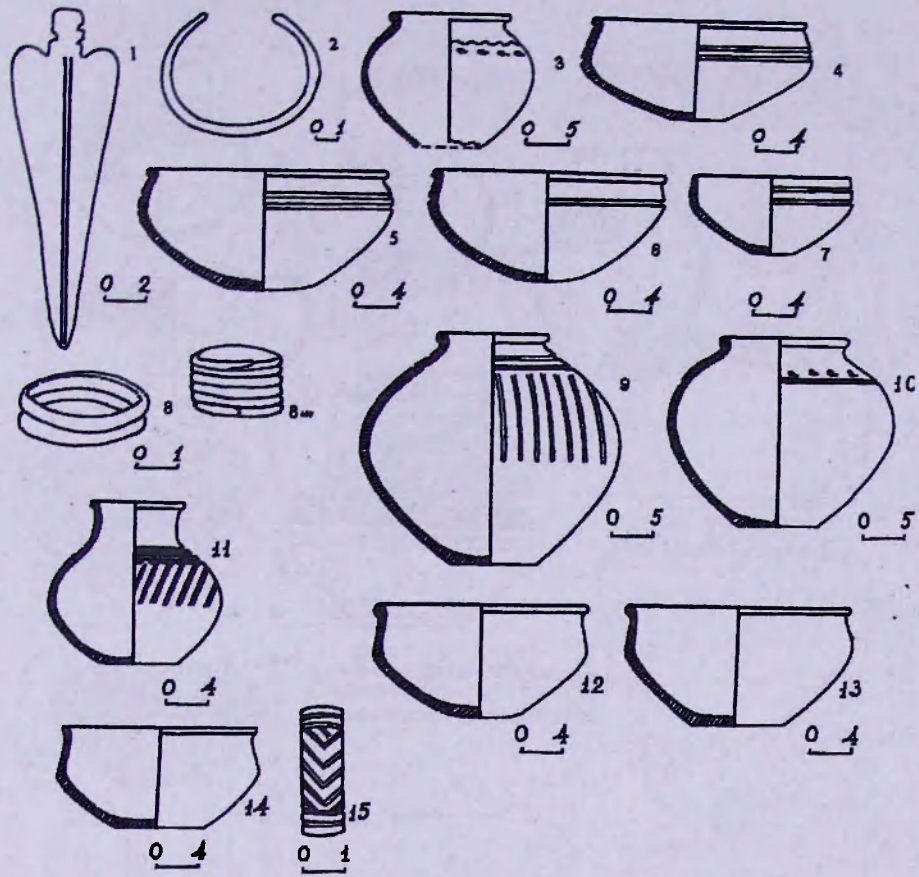

Աղյուսակ XXXIX

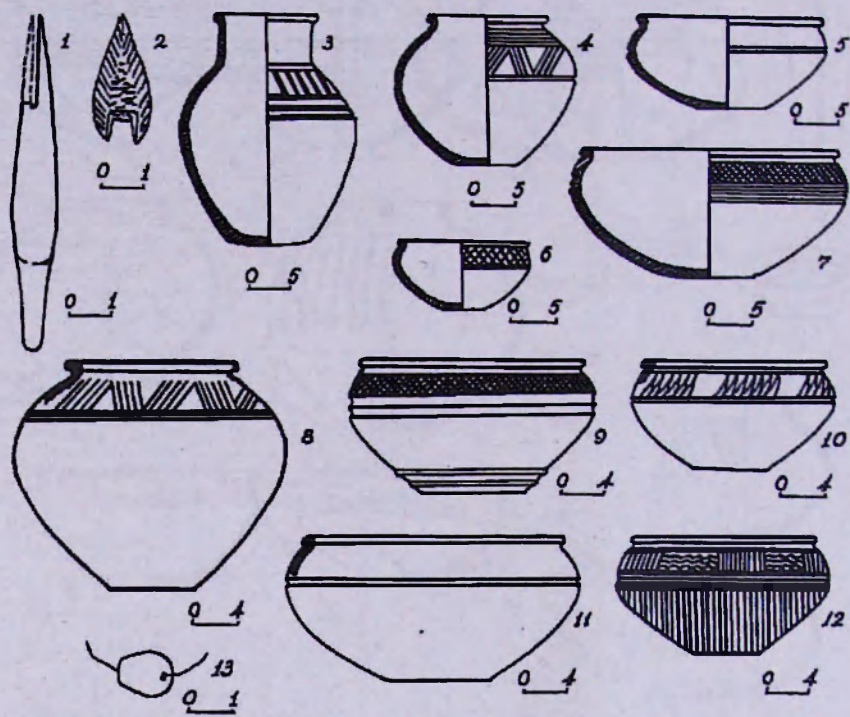

Աղյուսակ XL

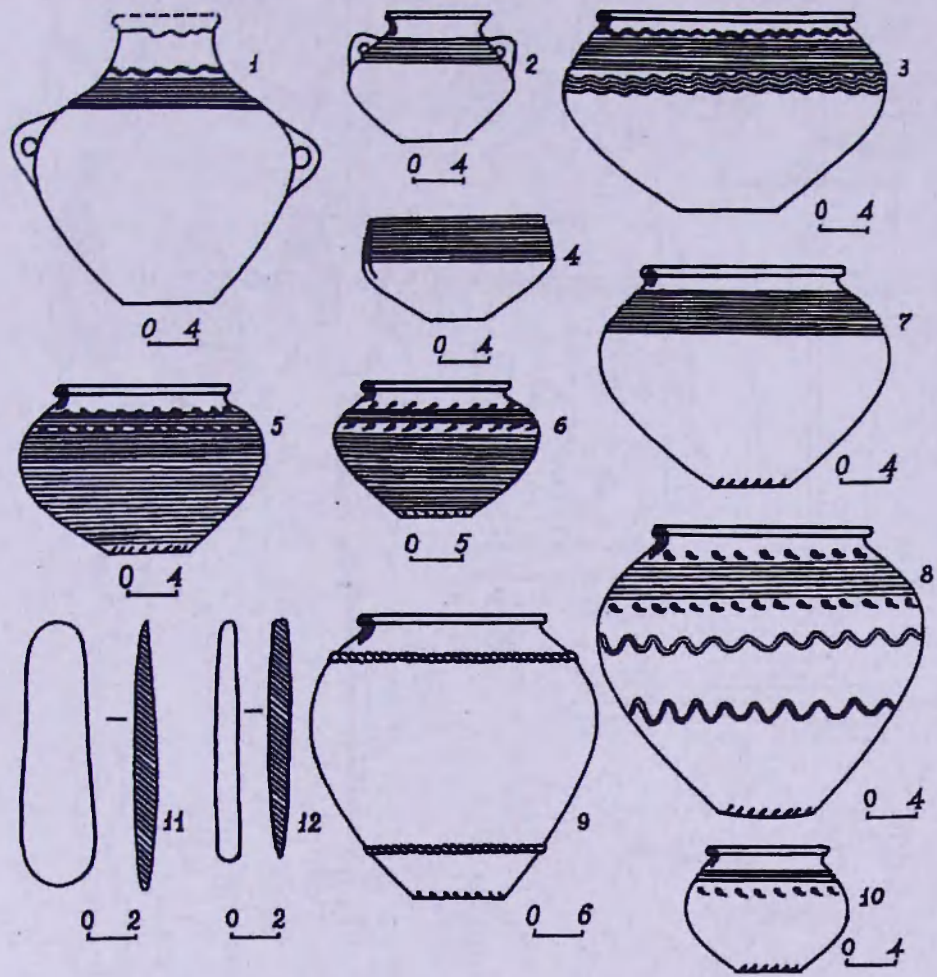

Աղյուսակ XLI

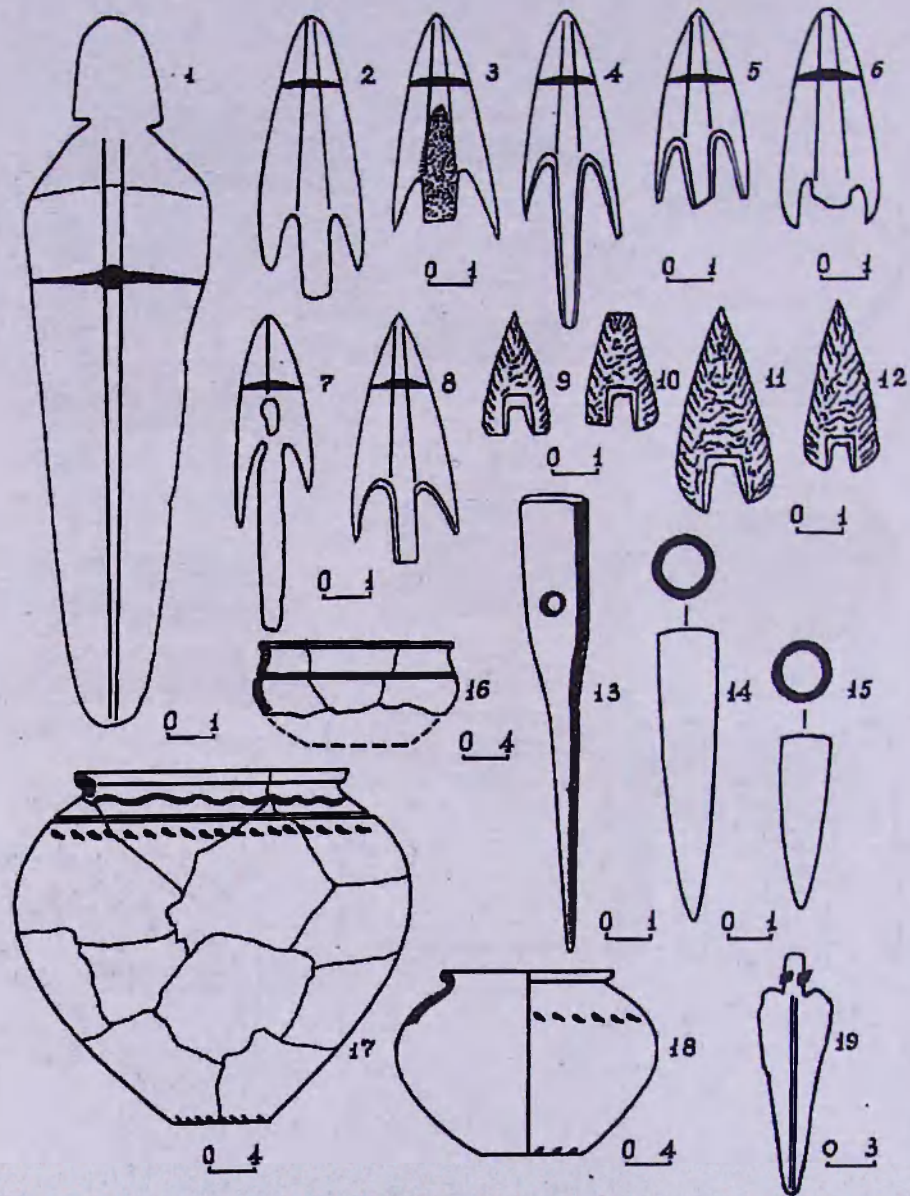

Աղյուսակ XLII

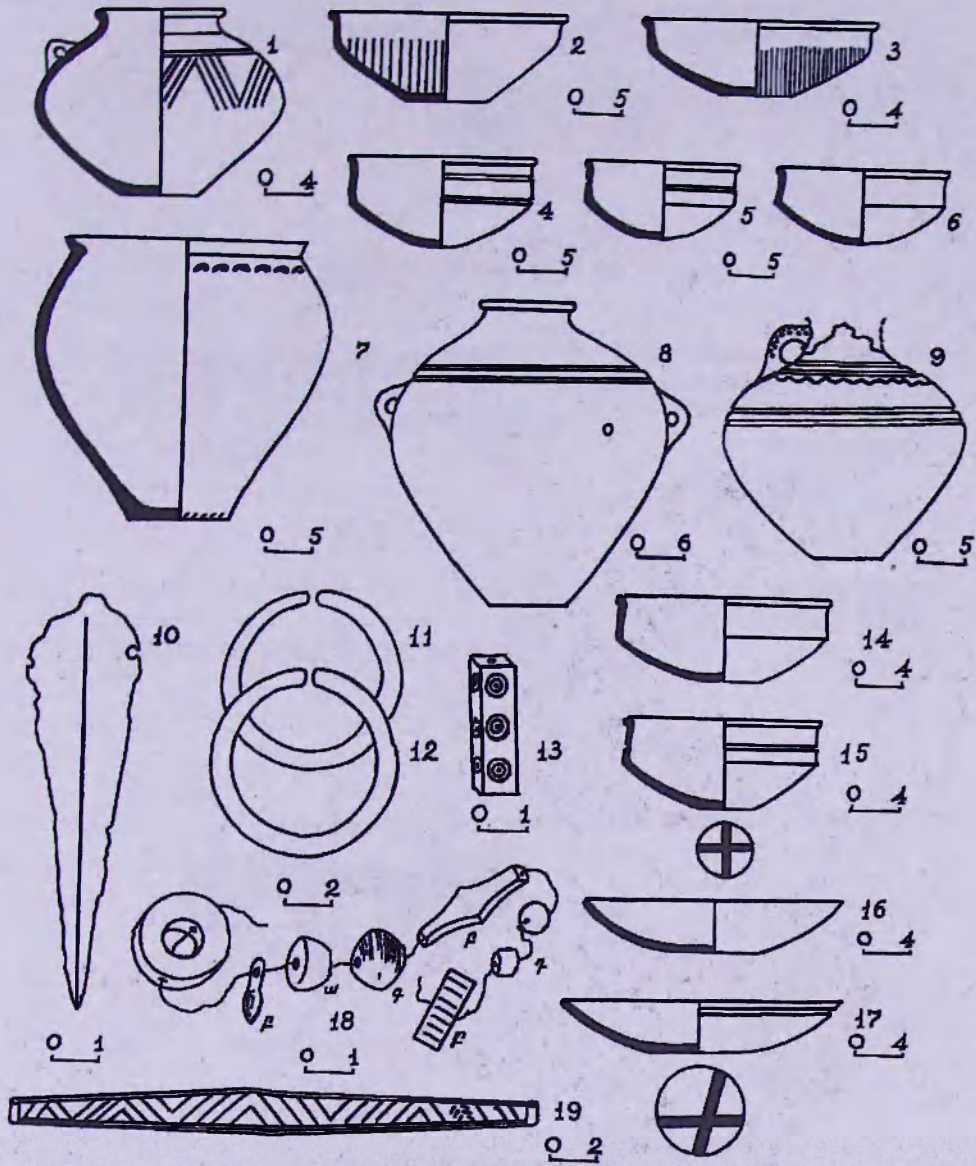

Աղյուսակ XLIII

ԱՐՃ հոտուսնդ

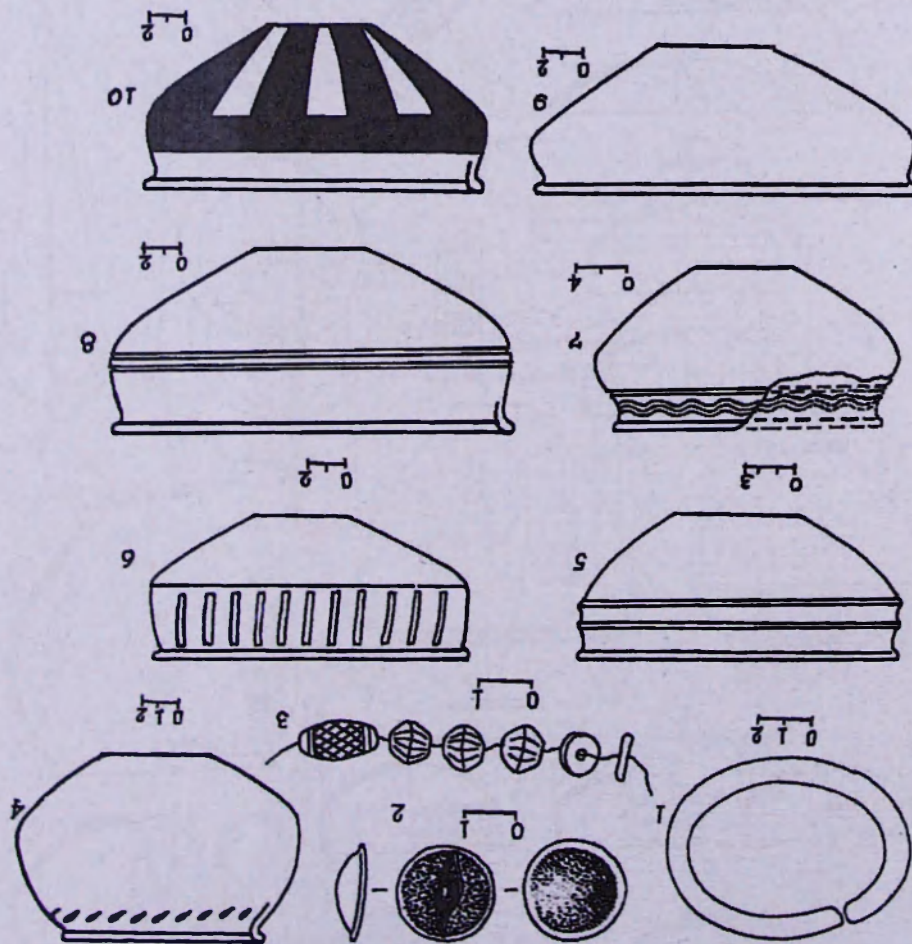

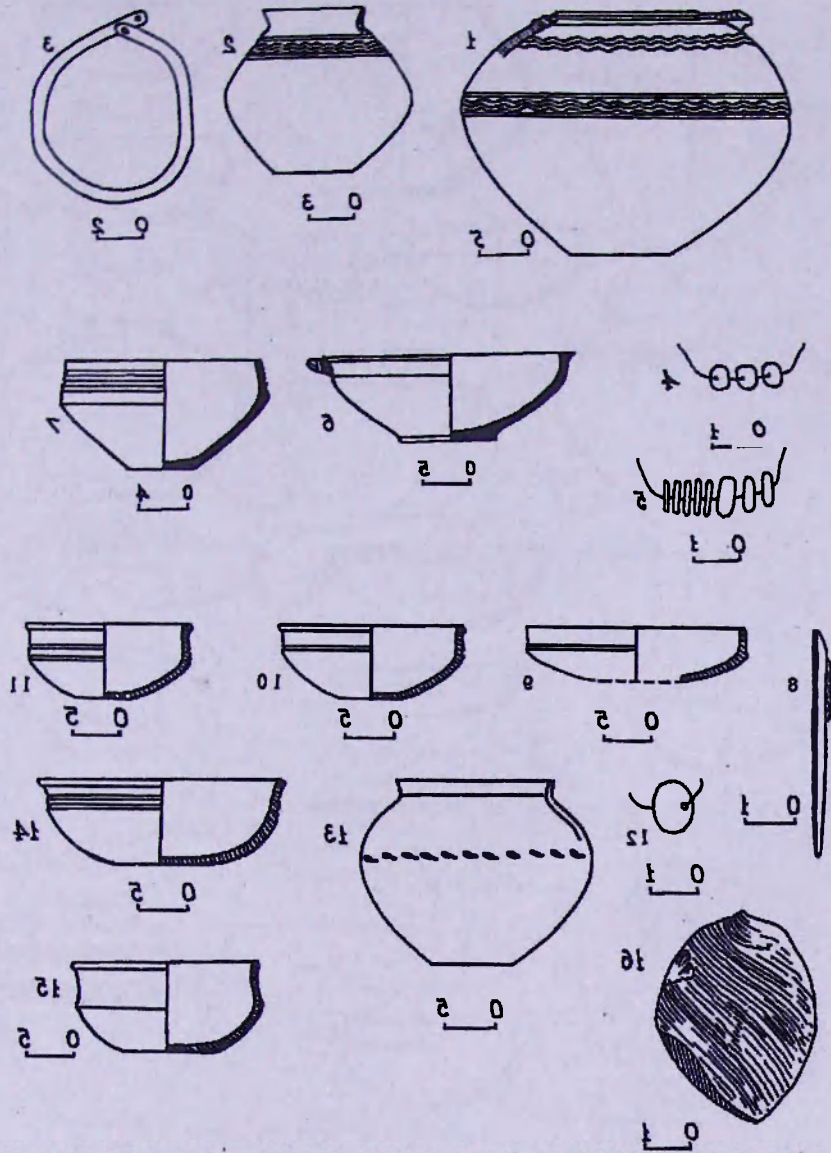

Աղյուսակ XLV

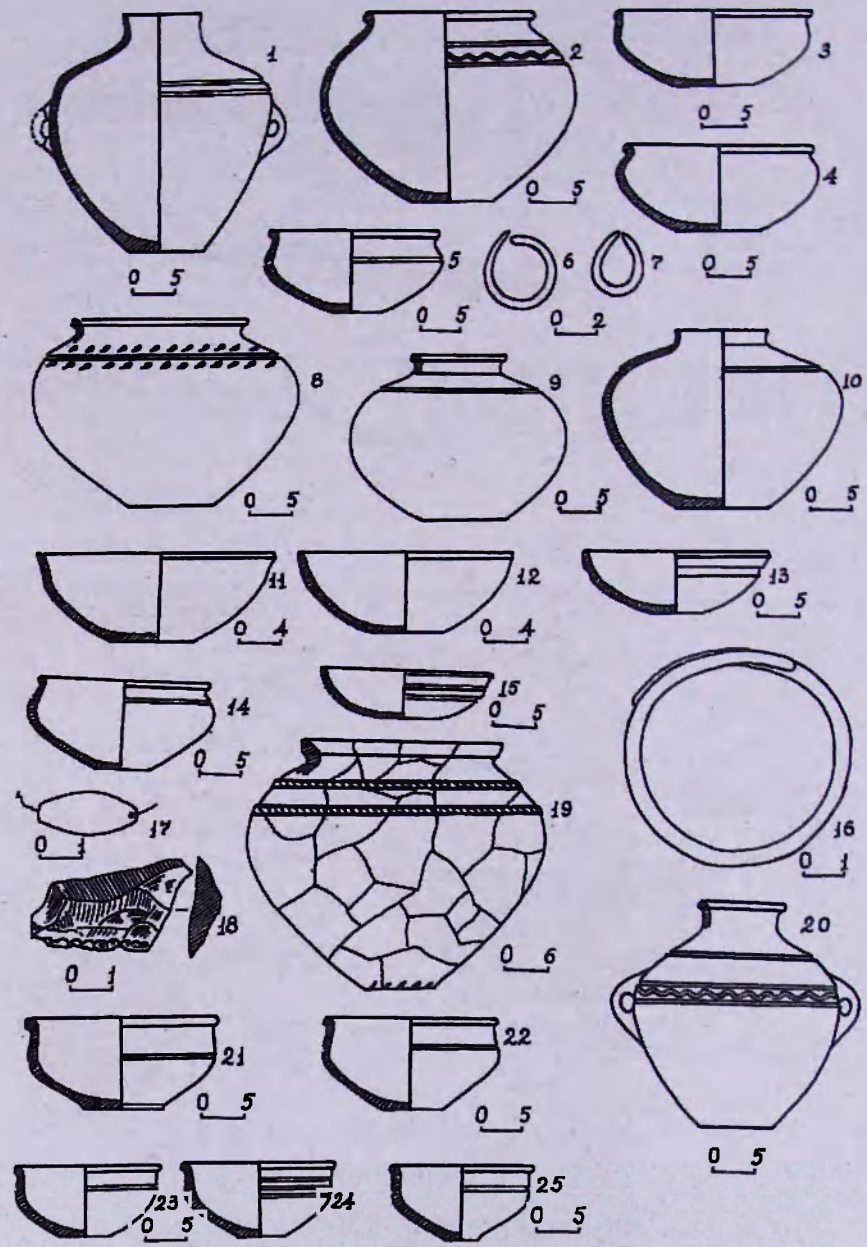

Աղյուսակ XLVI

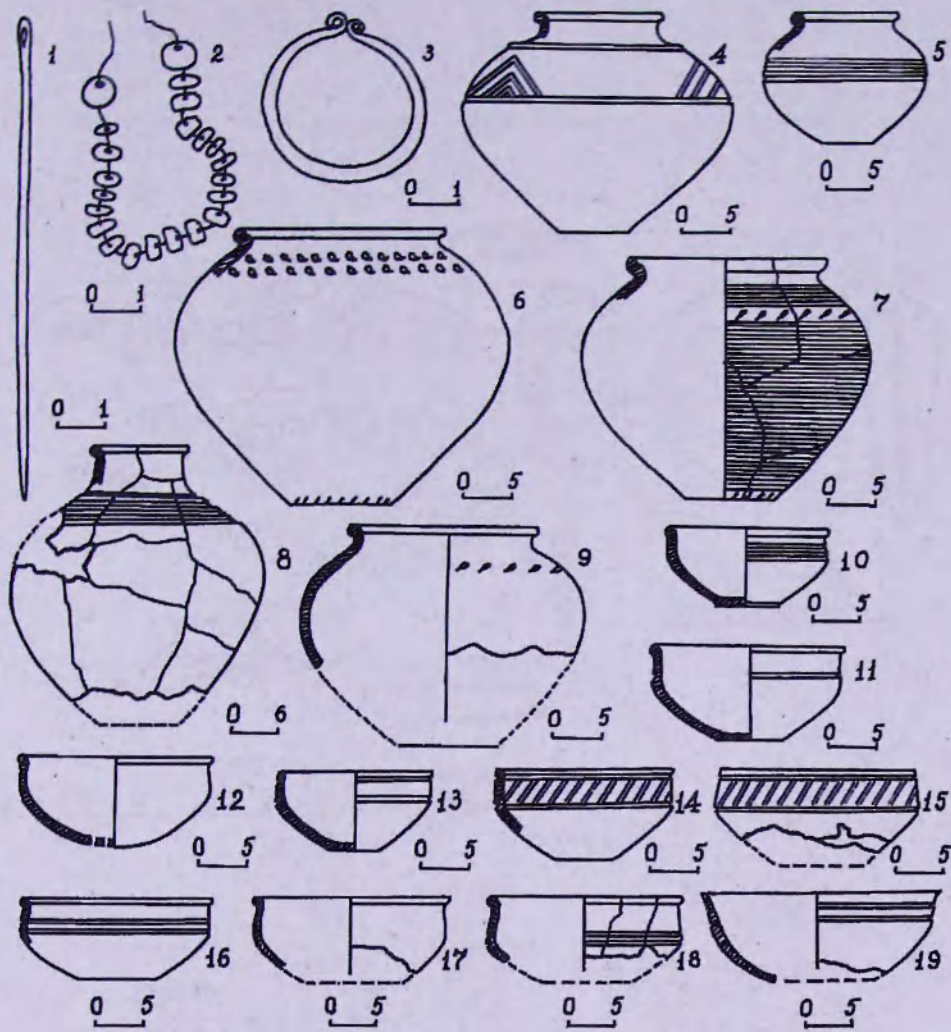

Աղյուսակ XLVII

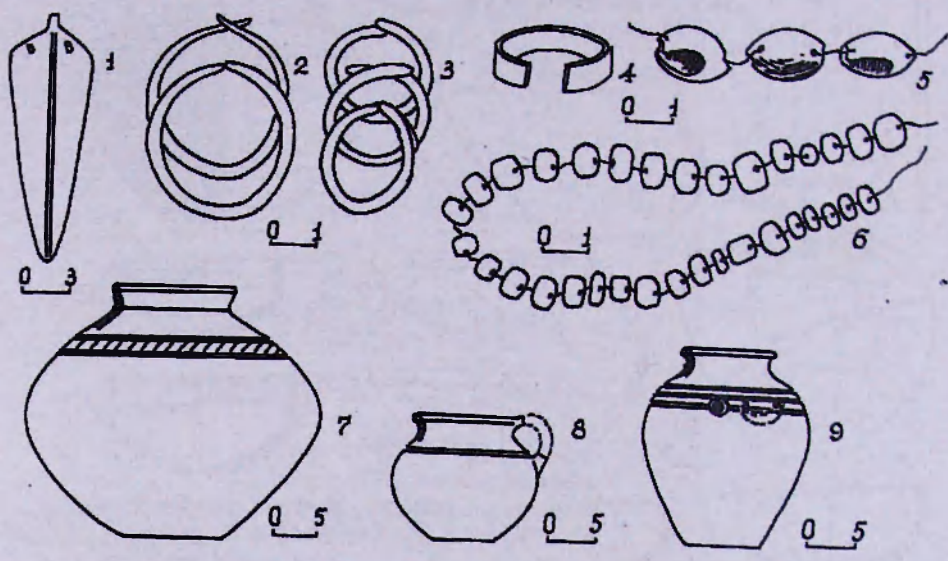

Արդուսակ XLVIII

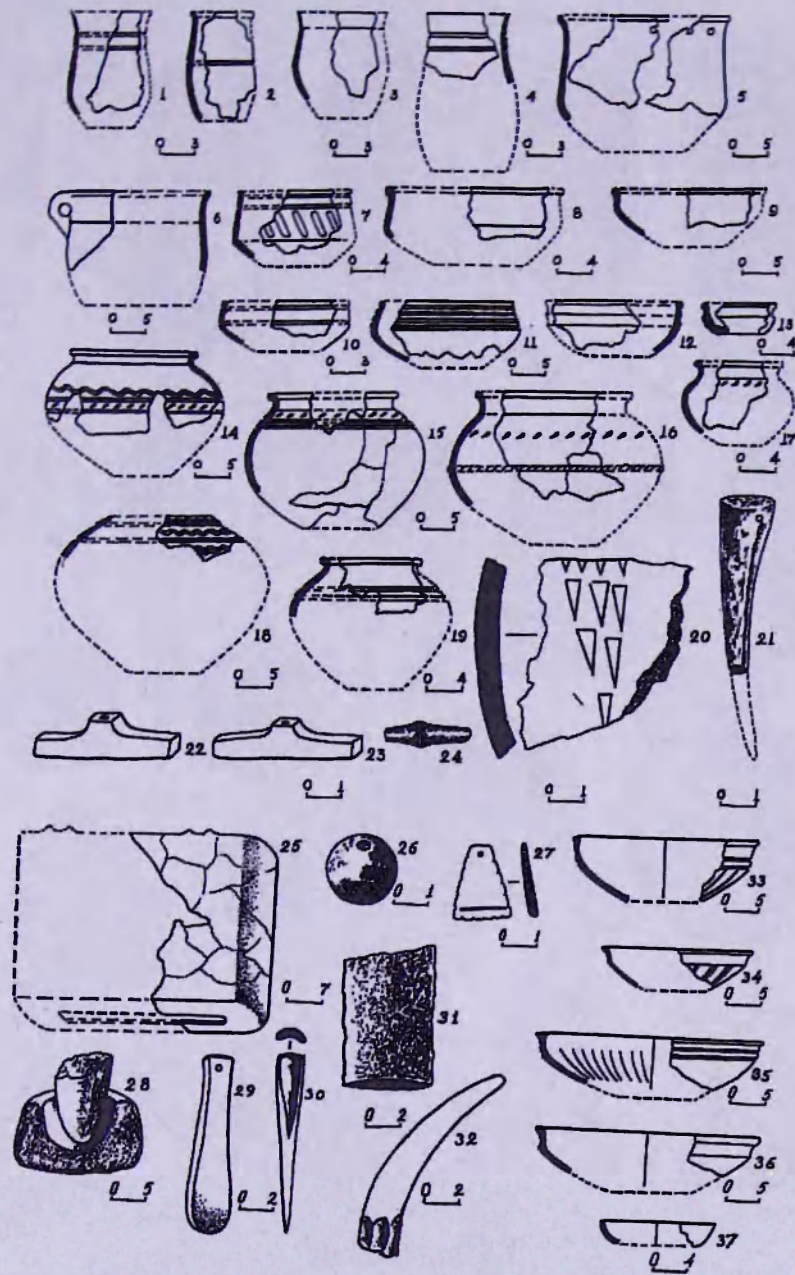

Աղյուսակ XLIX



Աղյուսակ Լ



Աղյուսակ LI

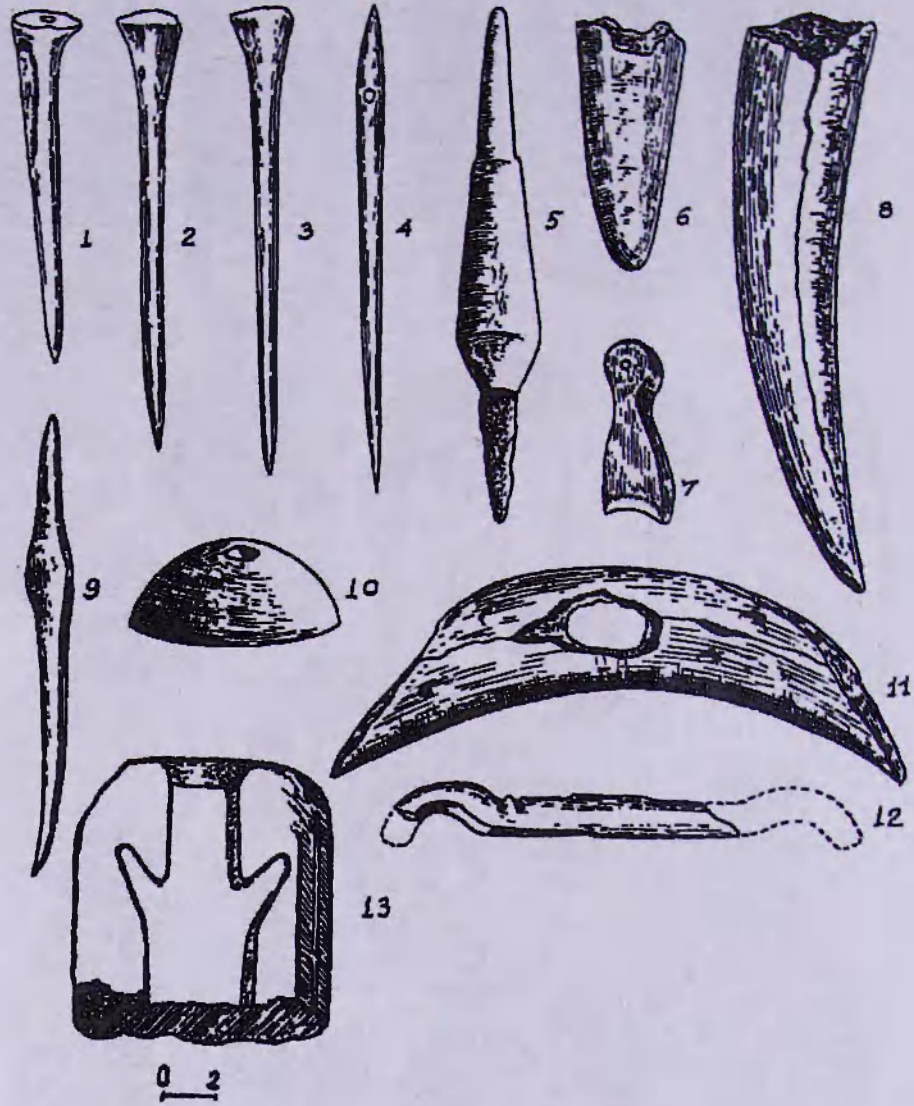

Արյունակ LII

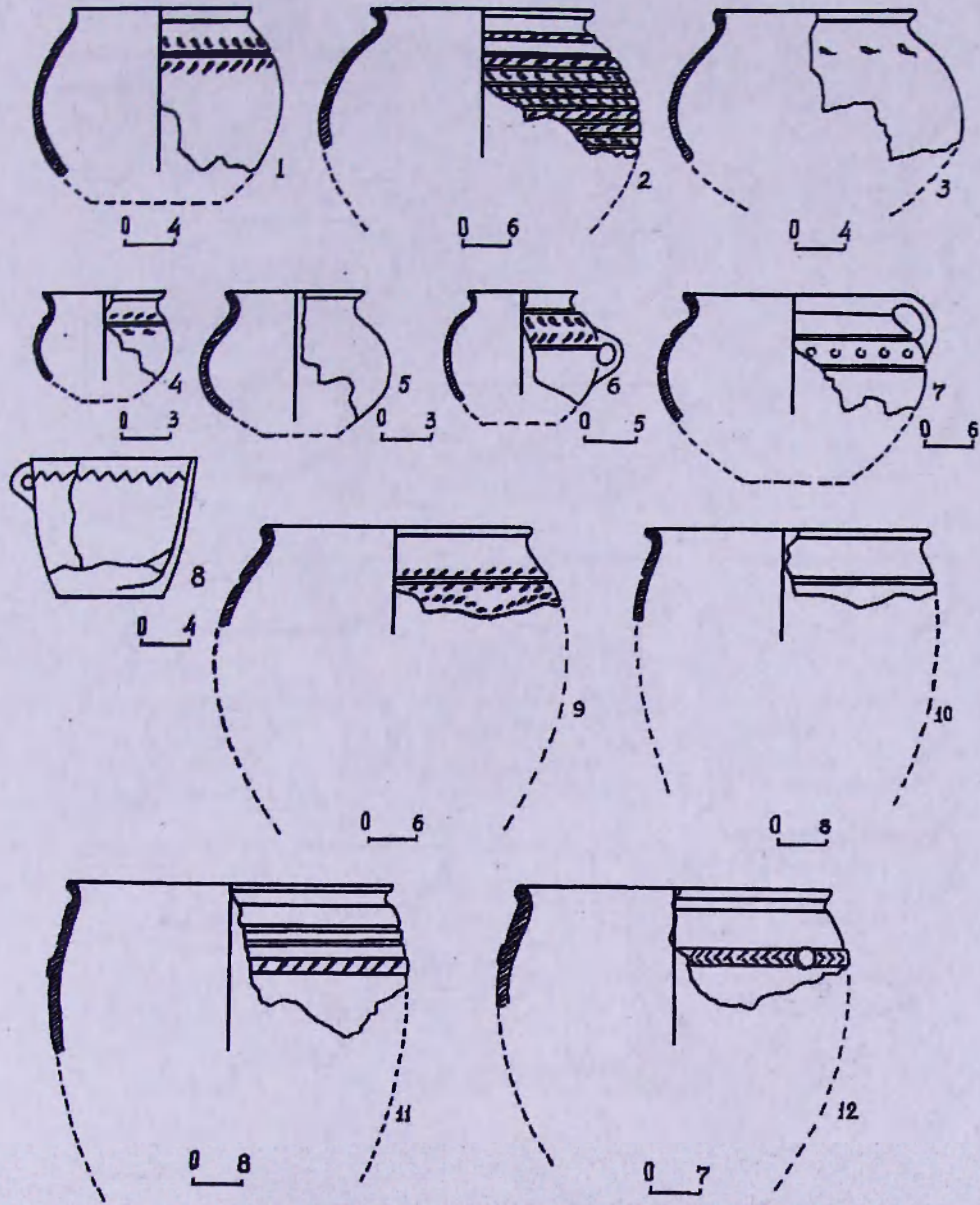

Աղյուսակ LIII

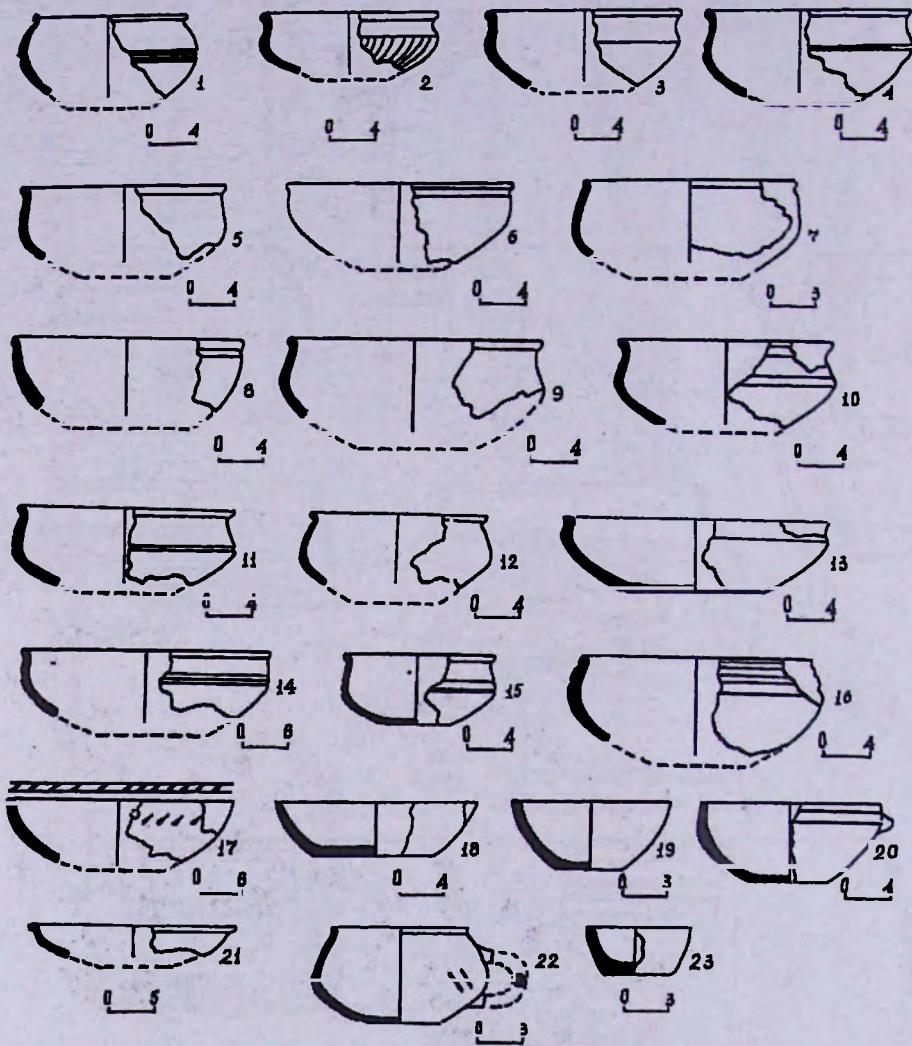

Աղյուսակ LIV

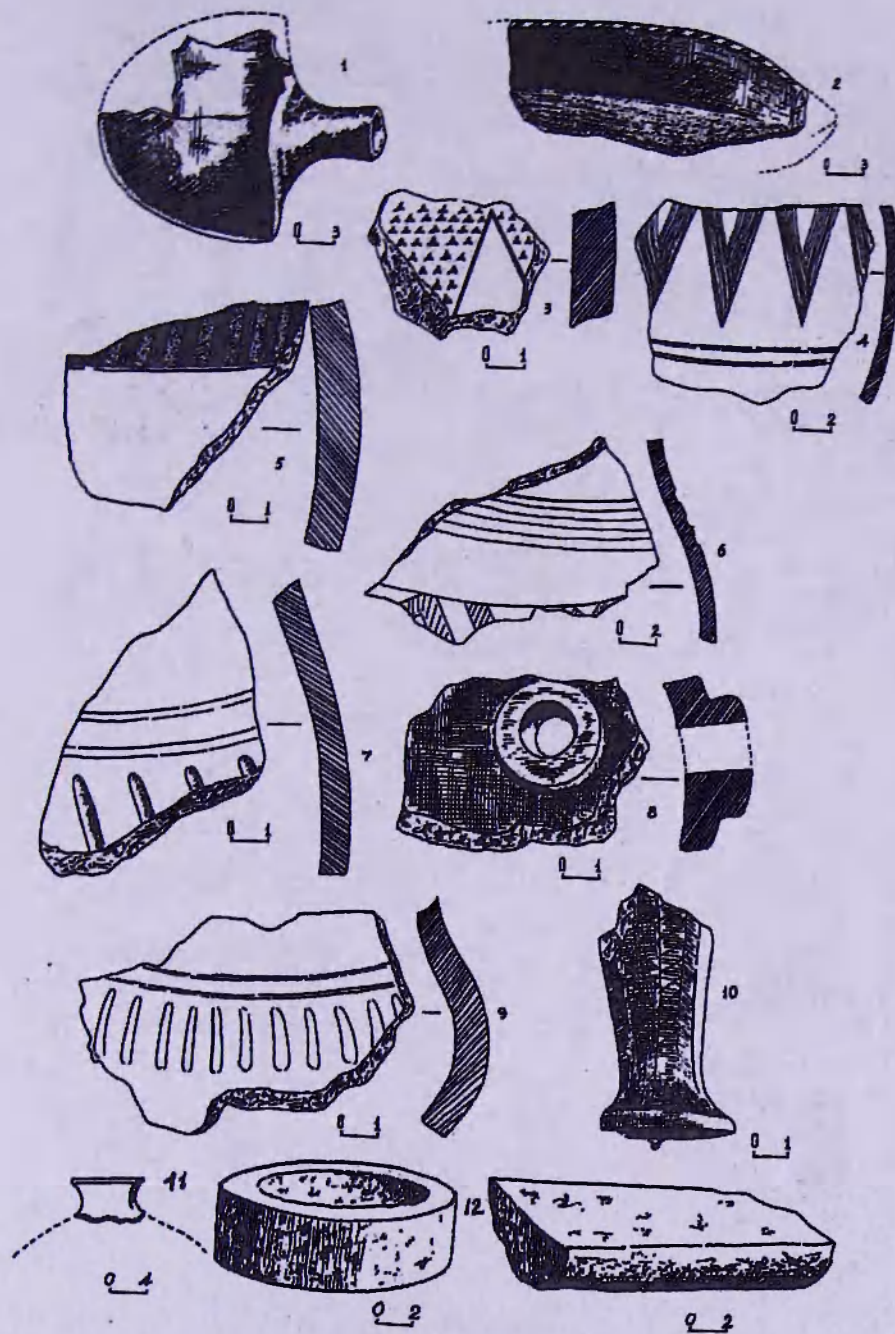

Արխուսակ LV



Աղյուսակ LVI

Ուղի հմուտներ

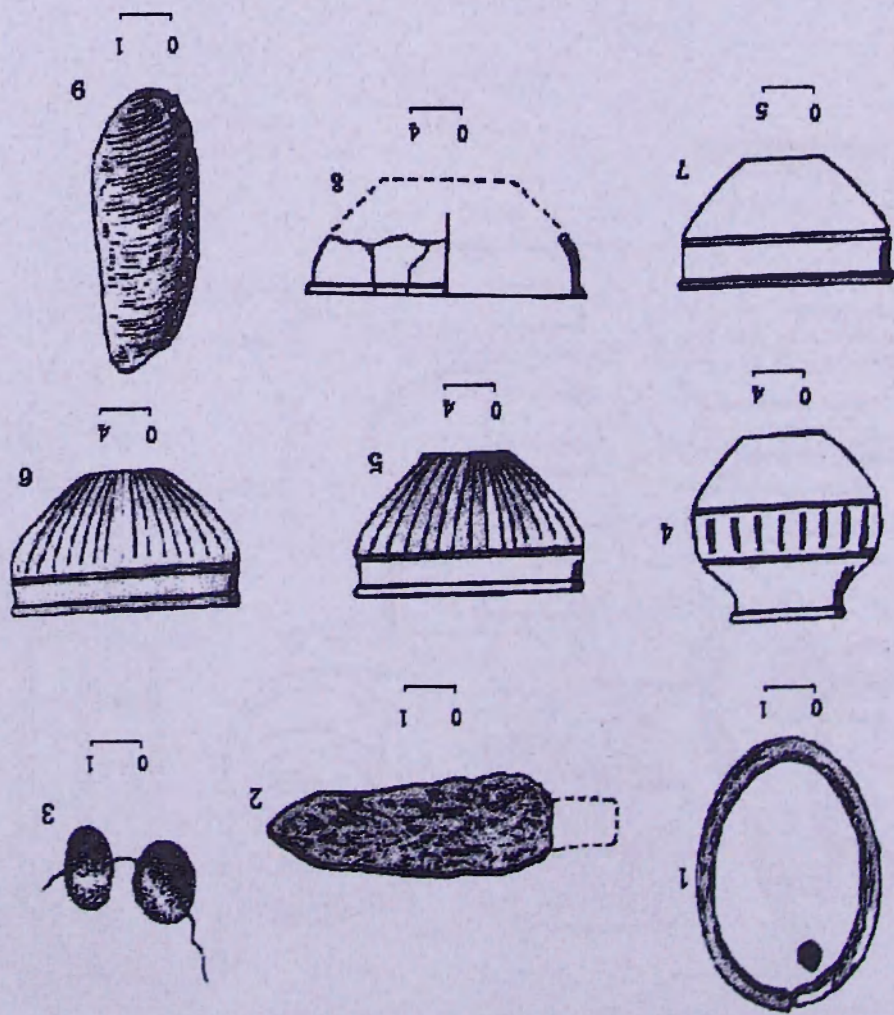

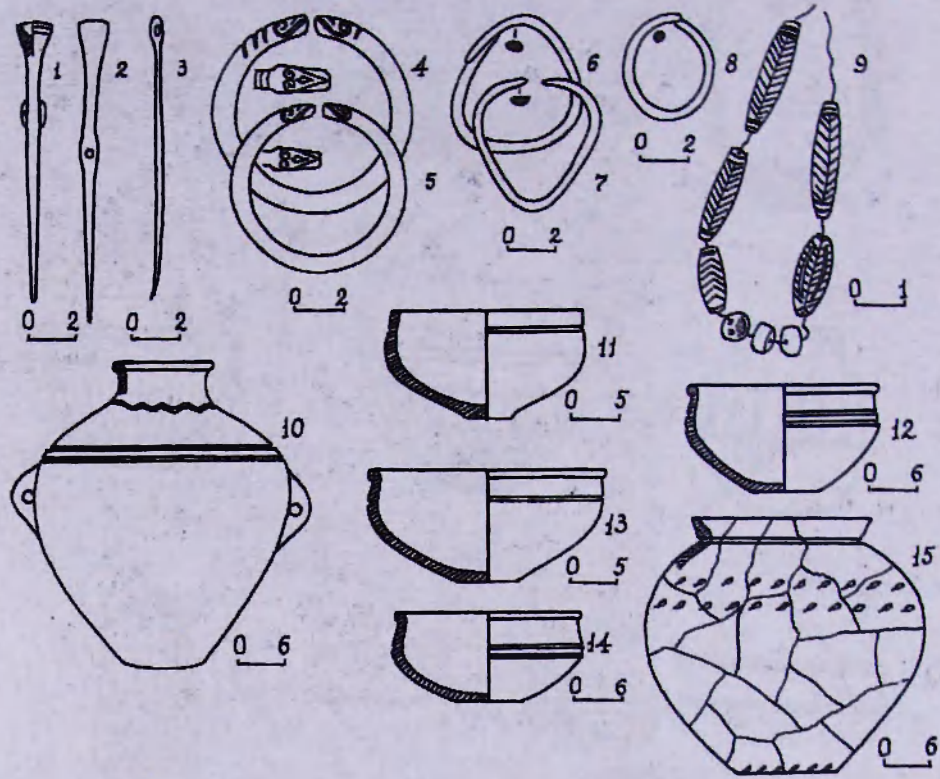

Աղյուսակ LVIII

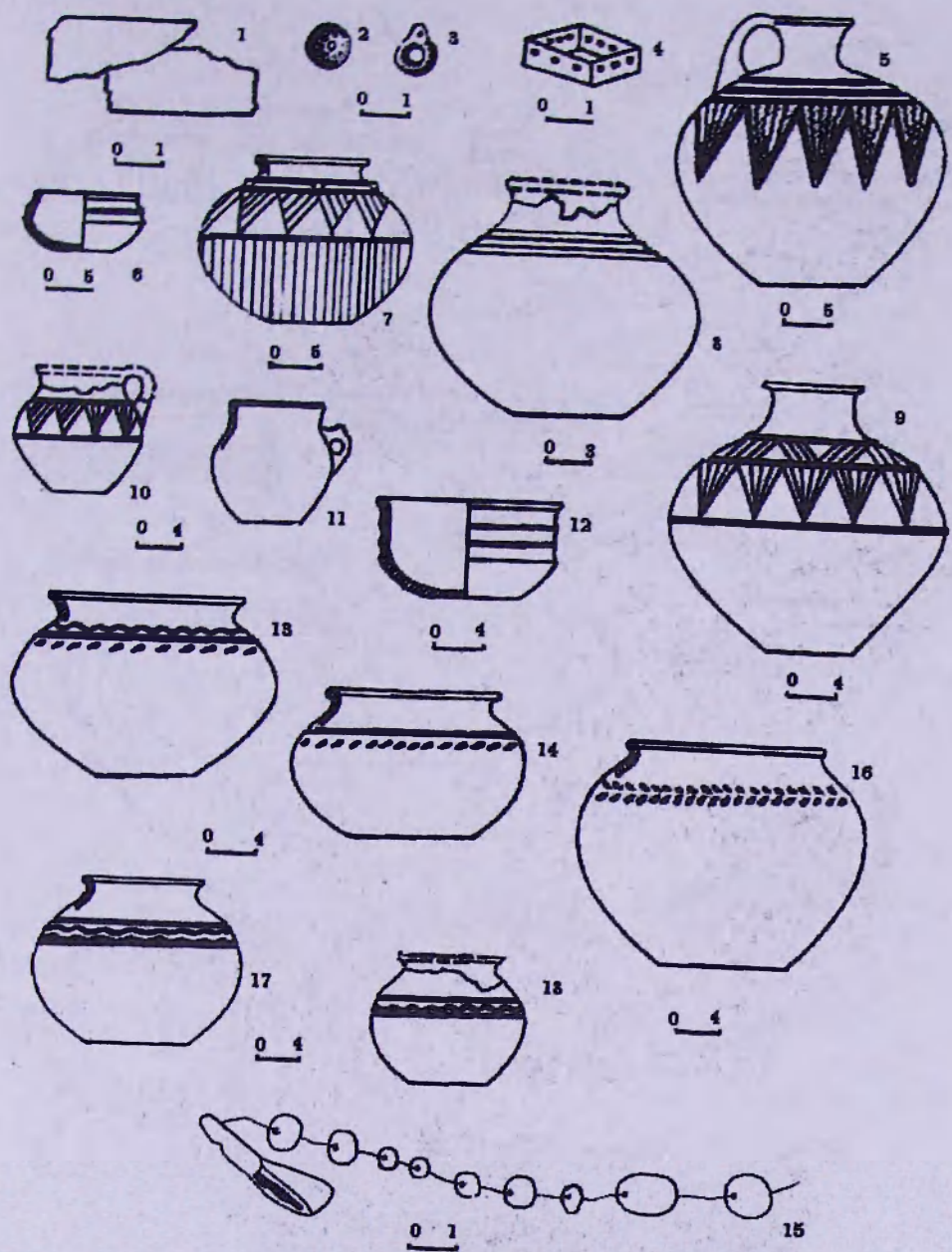

Աղյուսակ LIX

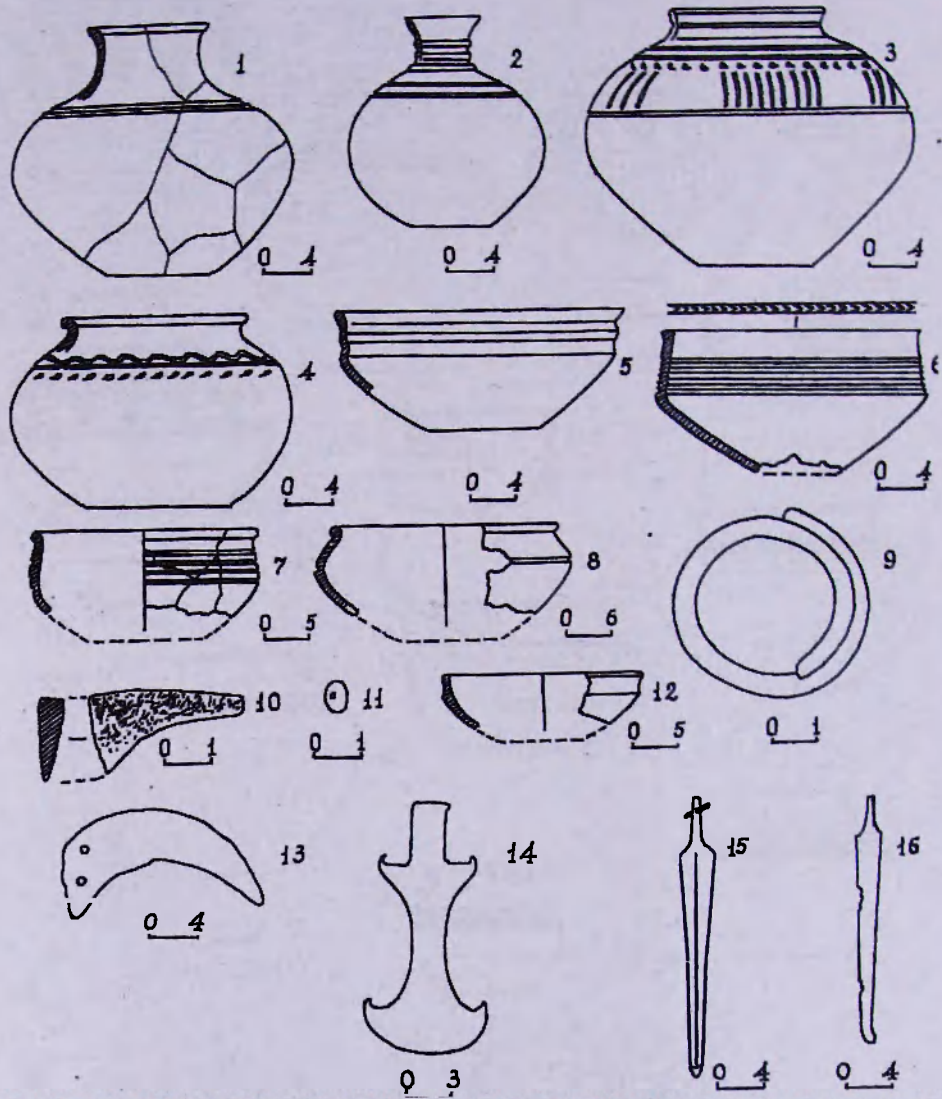

Աղյուսակ LX

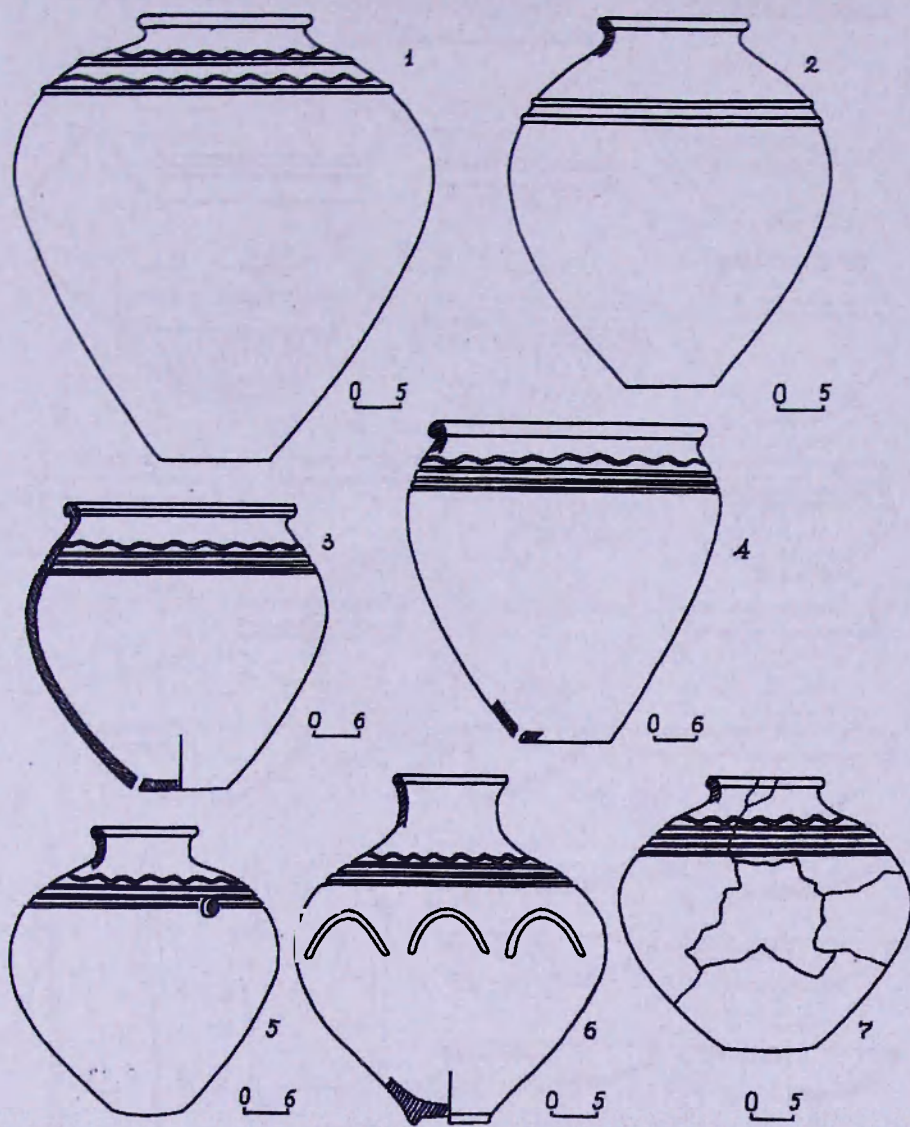

Աղյուսակ LXI

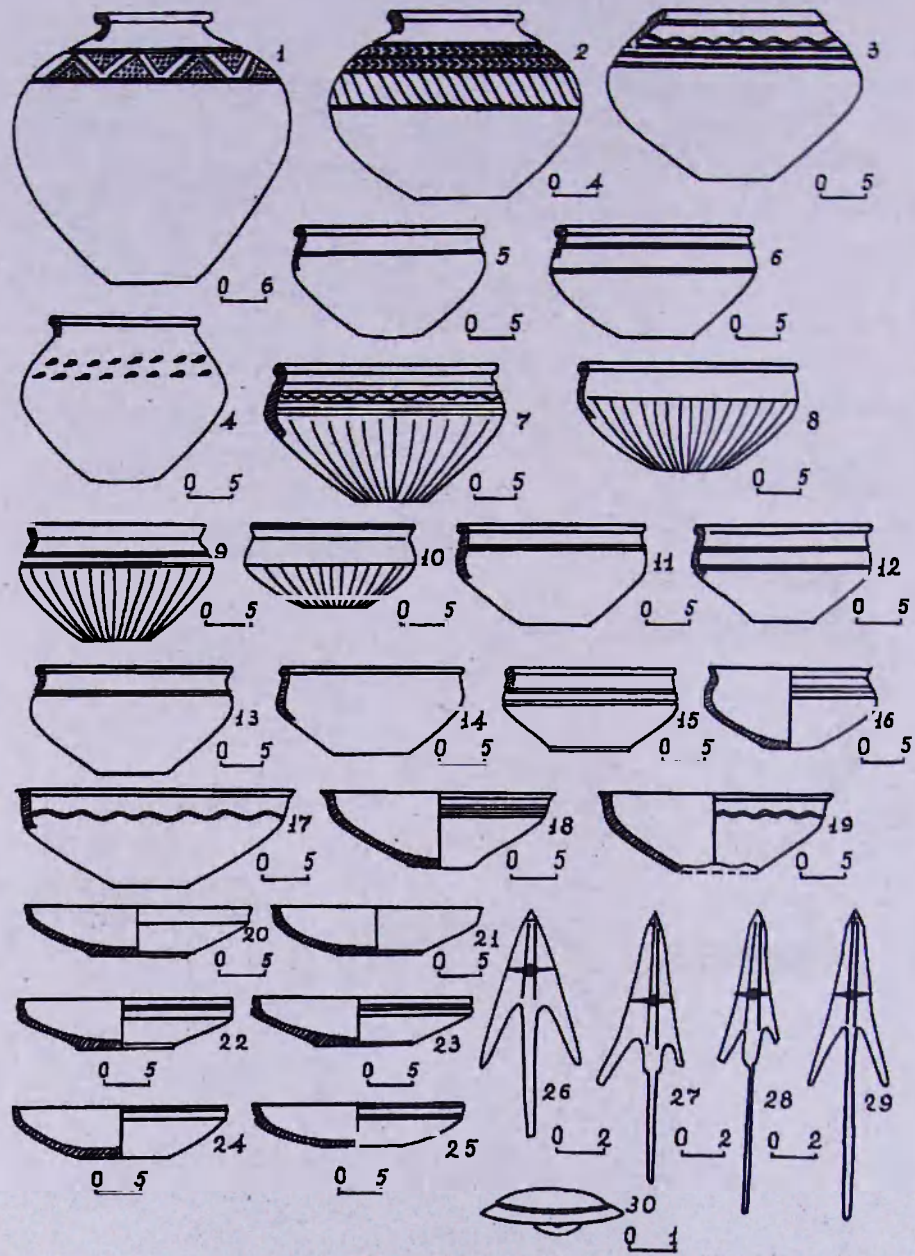

Աղյուսակ LXII

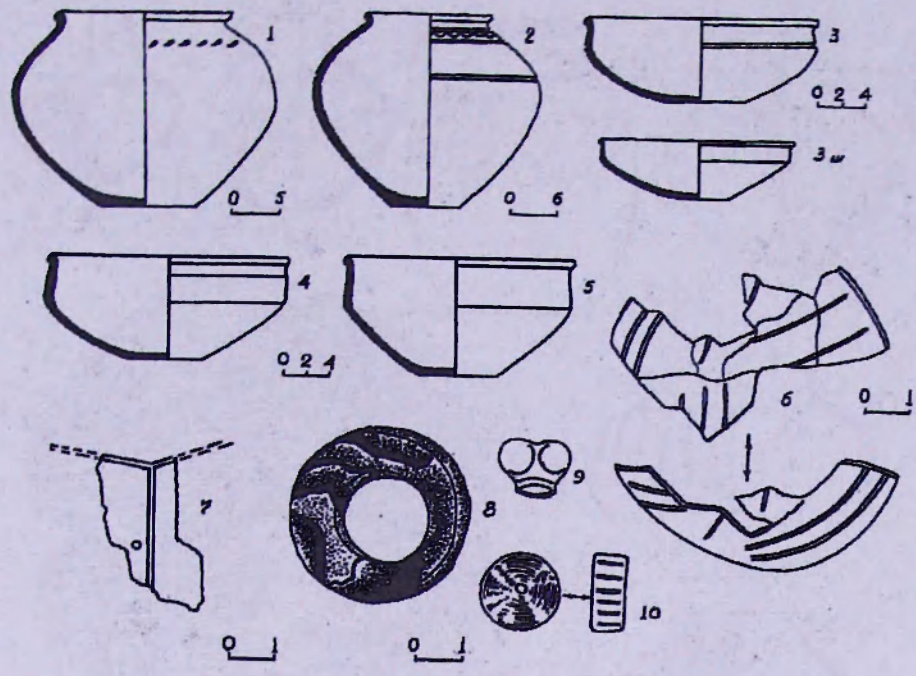

Աղյուսակ LXIII

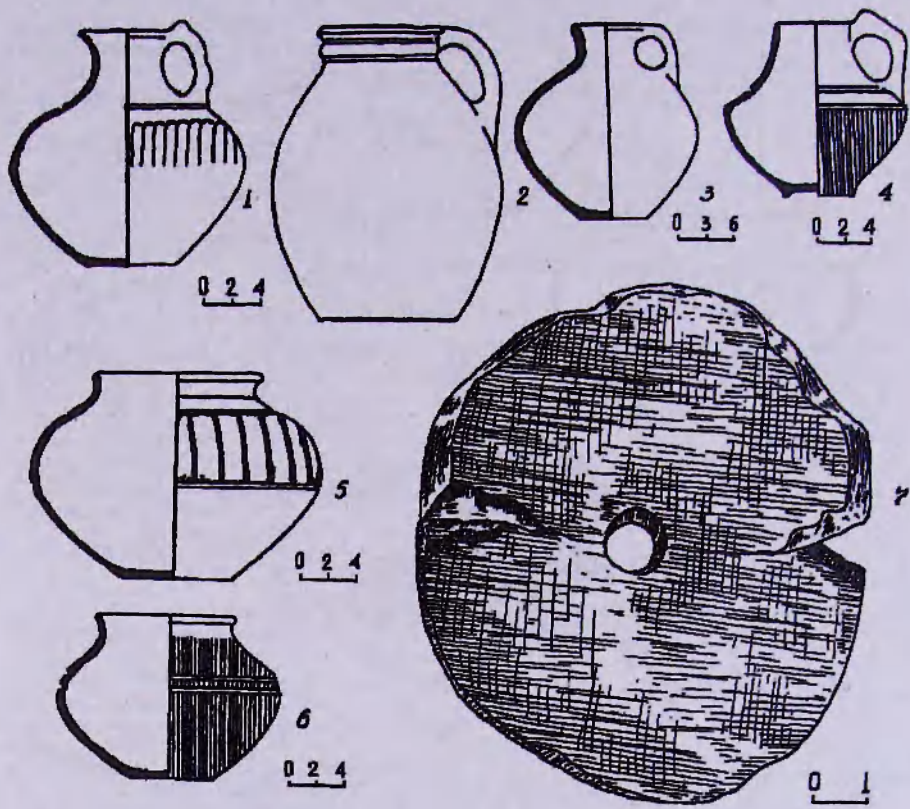

Աղյուսակ LXIV

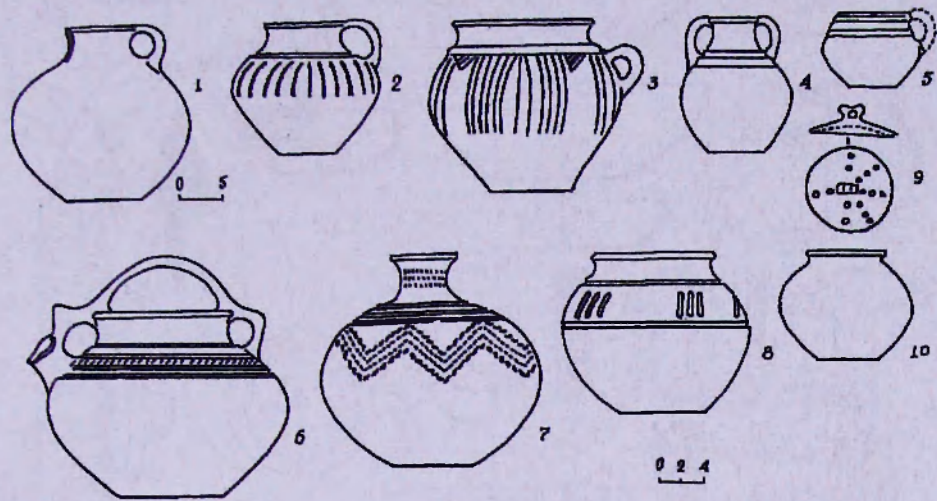

Աղյուսակ LXV

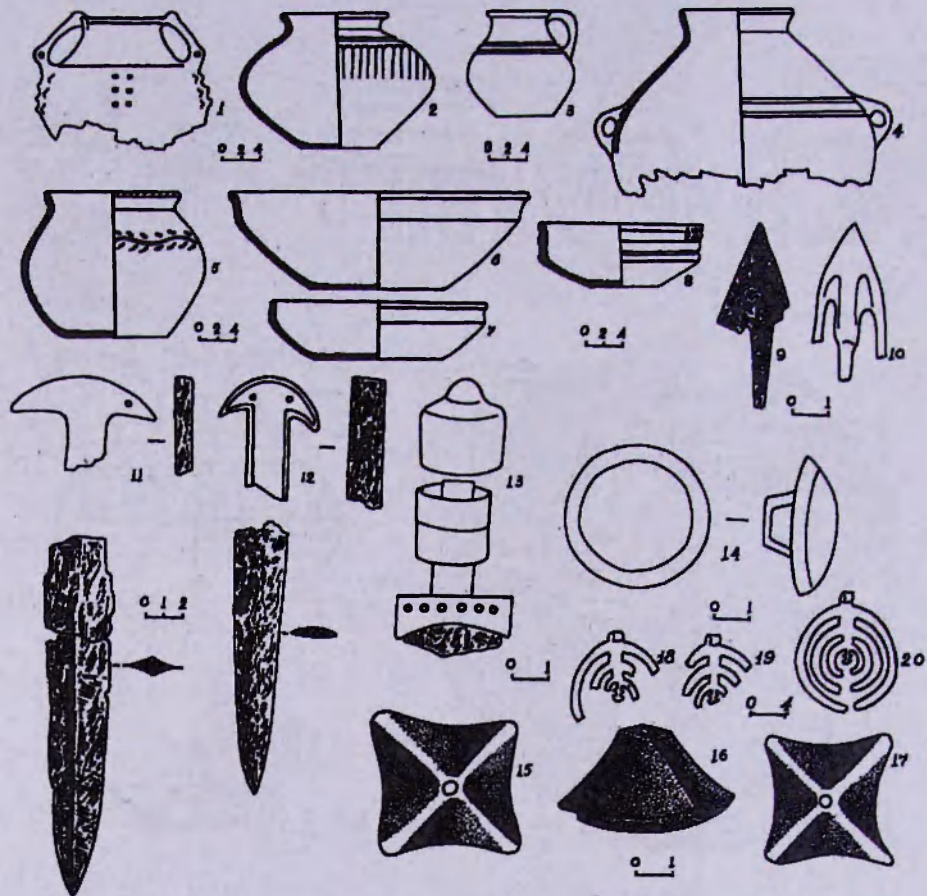

Աղյուսակ LXVI

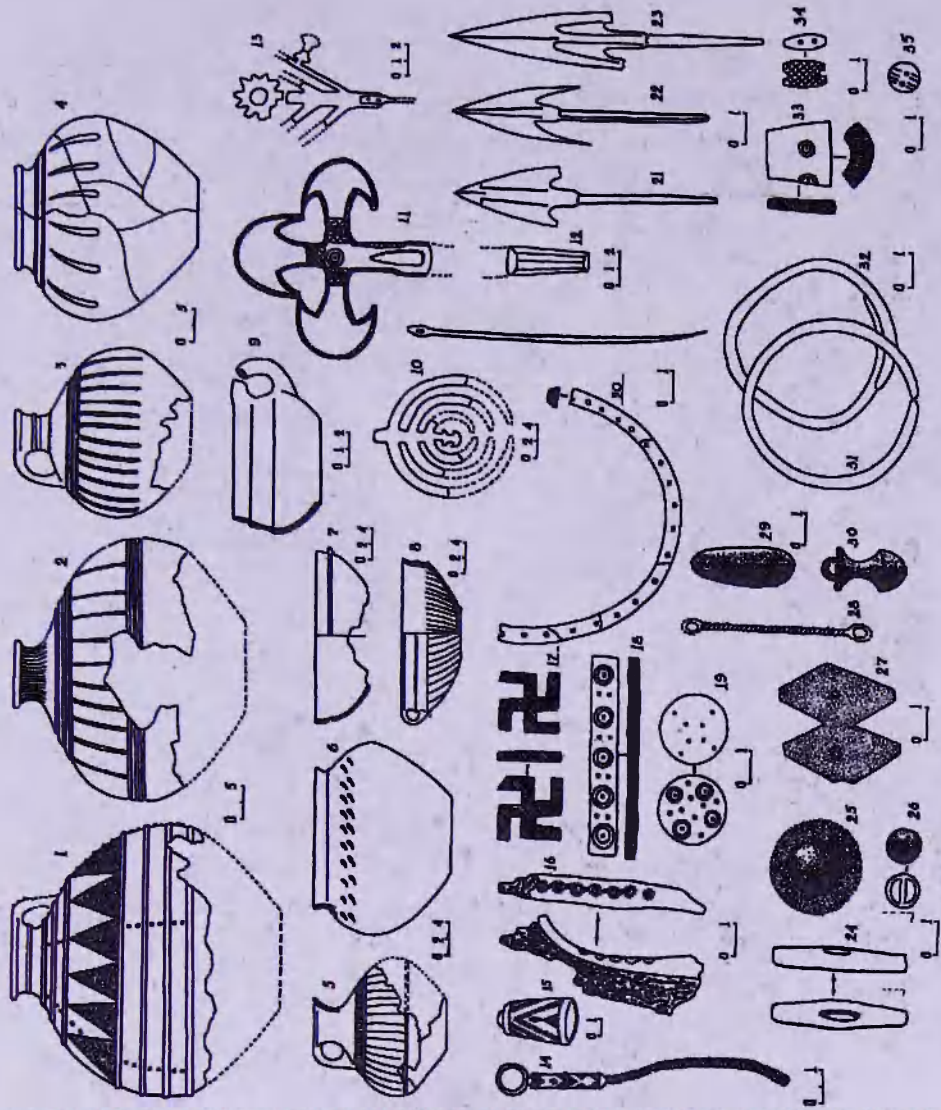

Արդուակ LXVII

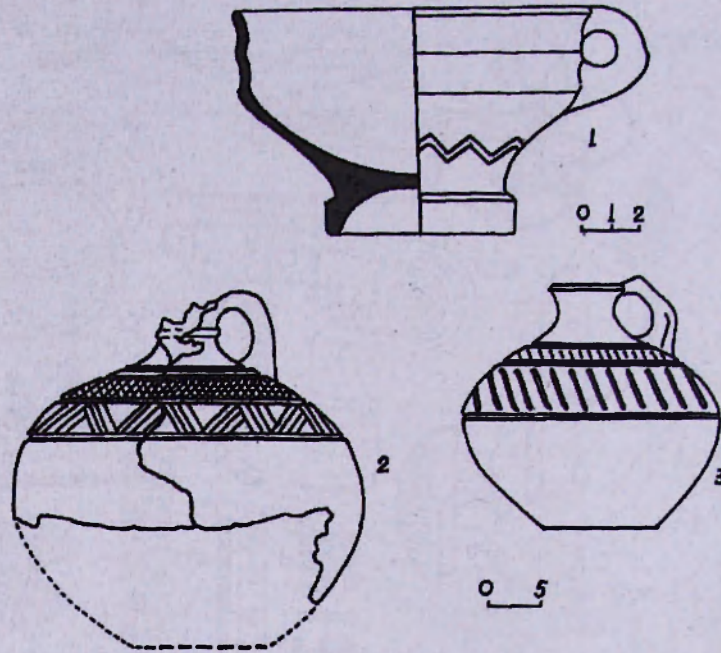

Աղյուսակ LXVIII

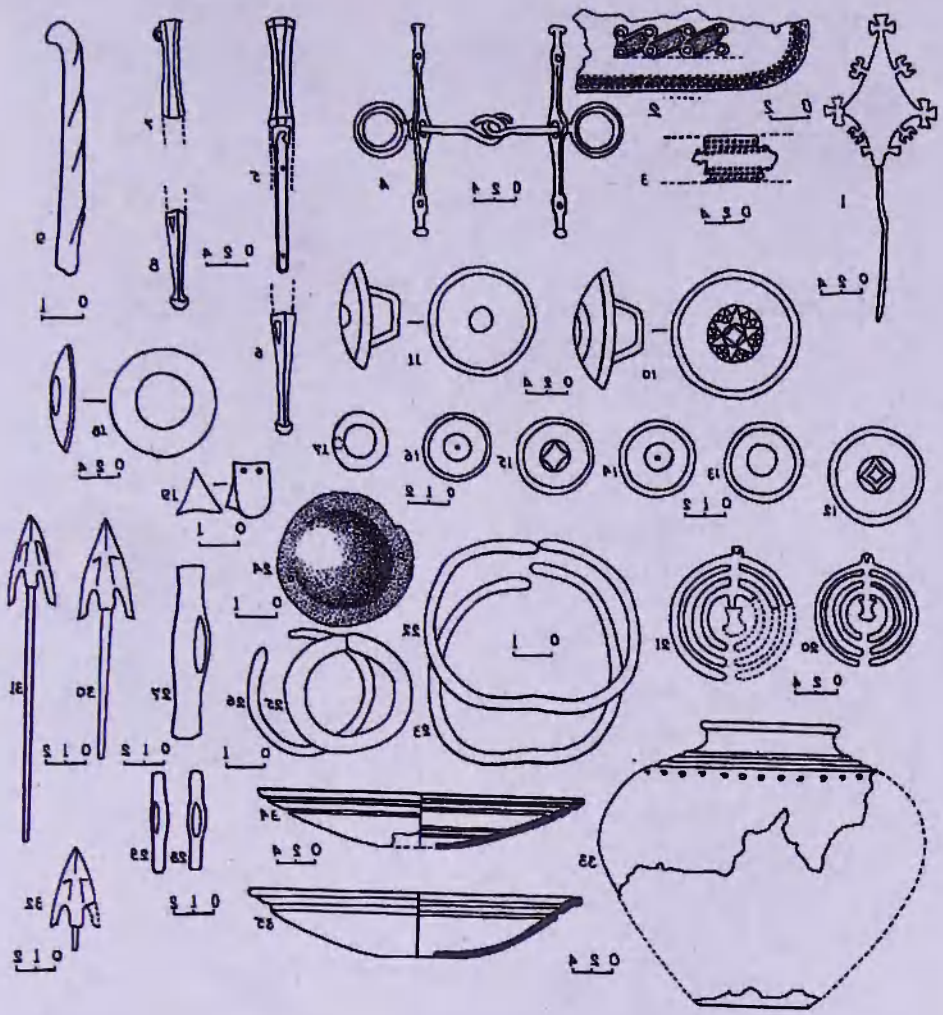

Աղյուսակ LXIX

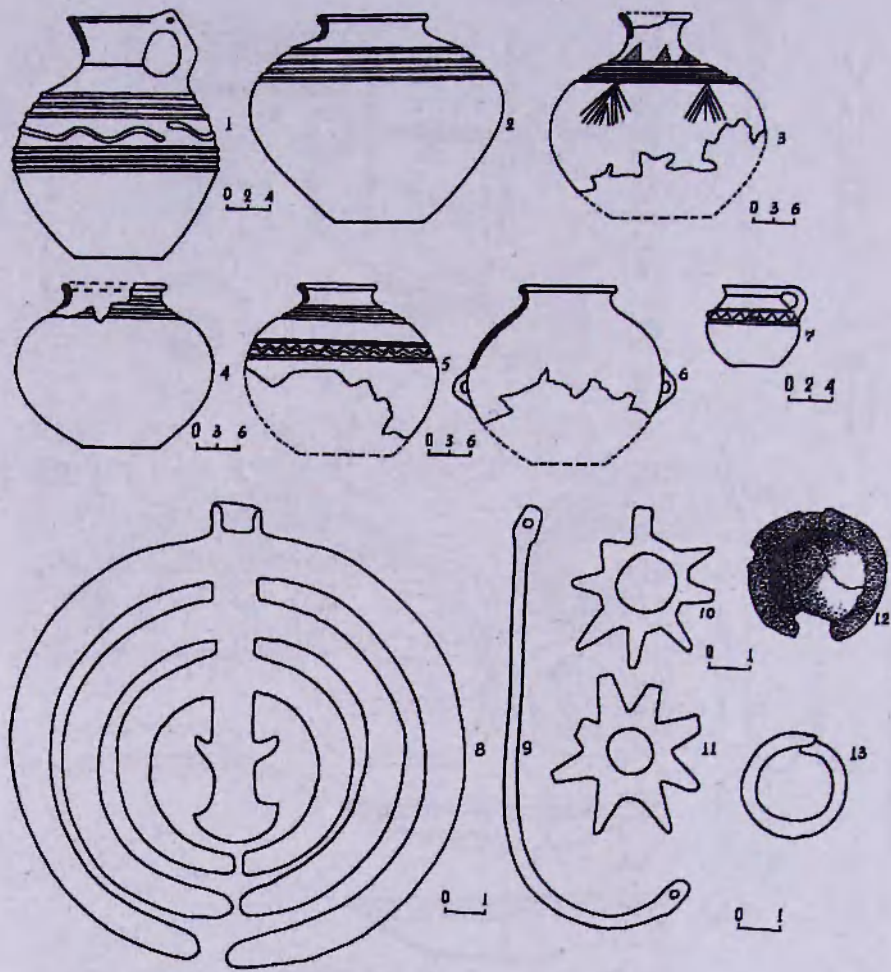

Աղյուսակ LXX

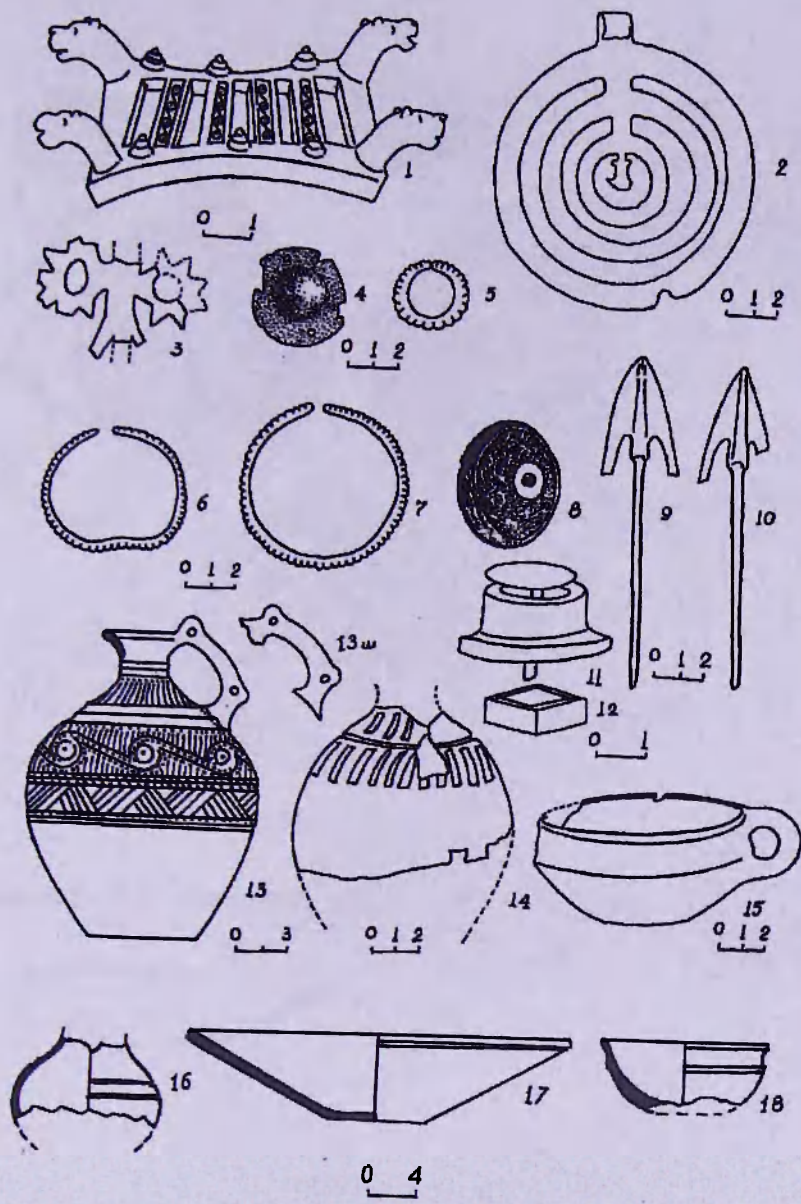

Աղյուսակ LXXI

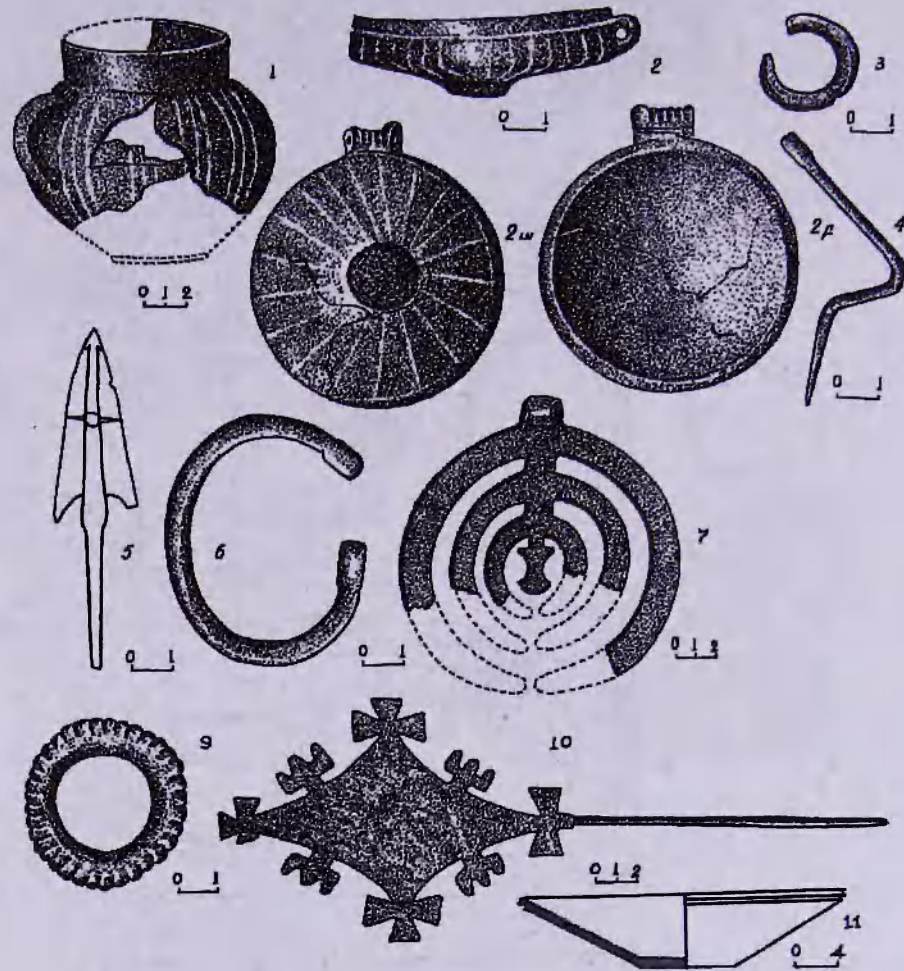

Արդուսակ LXXII

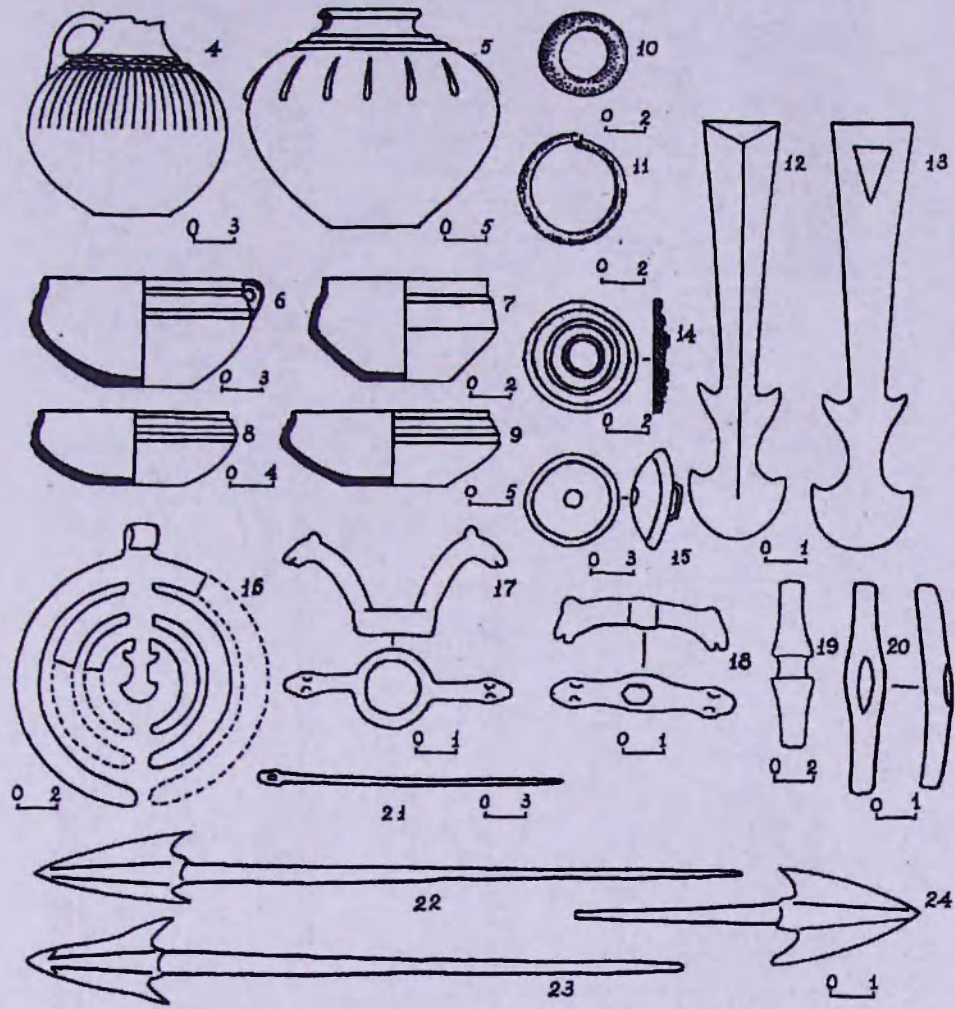

Աղյուսակ LXXIII

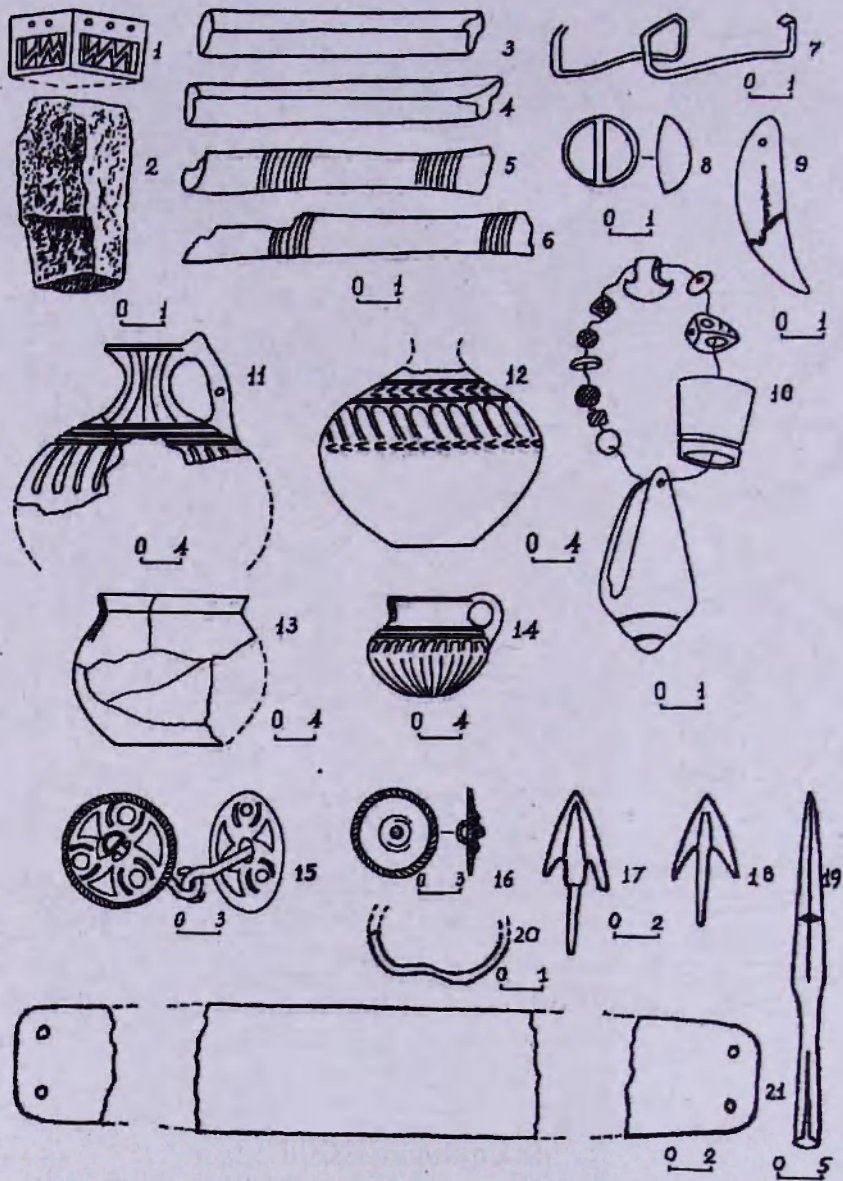

Արդուակ LXXIV

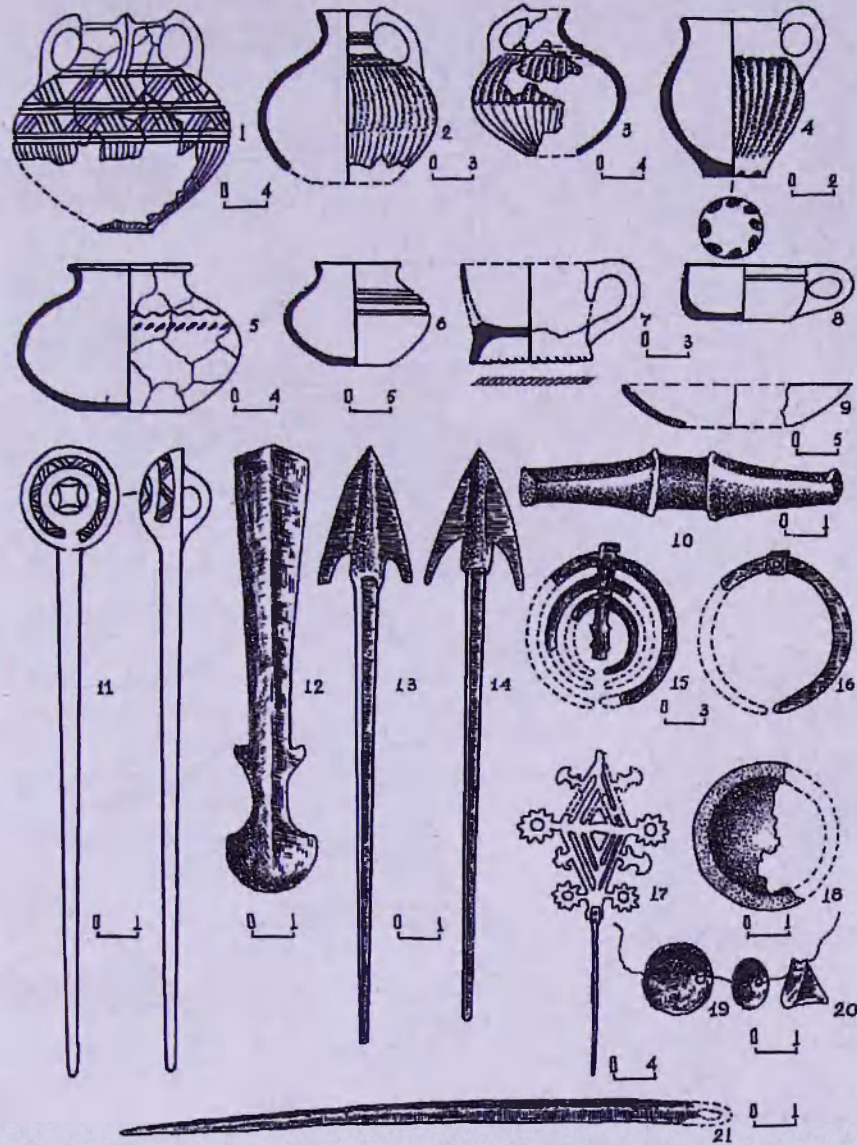

Աղյուսակ LXXV

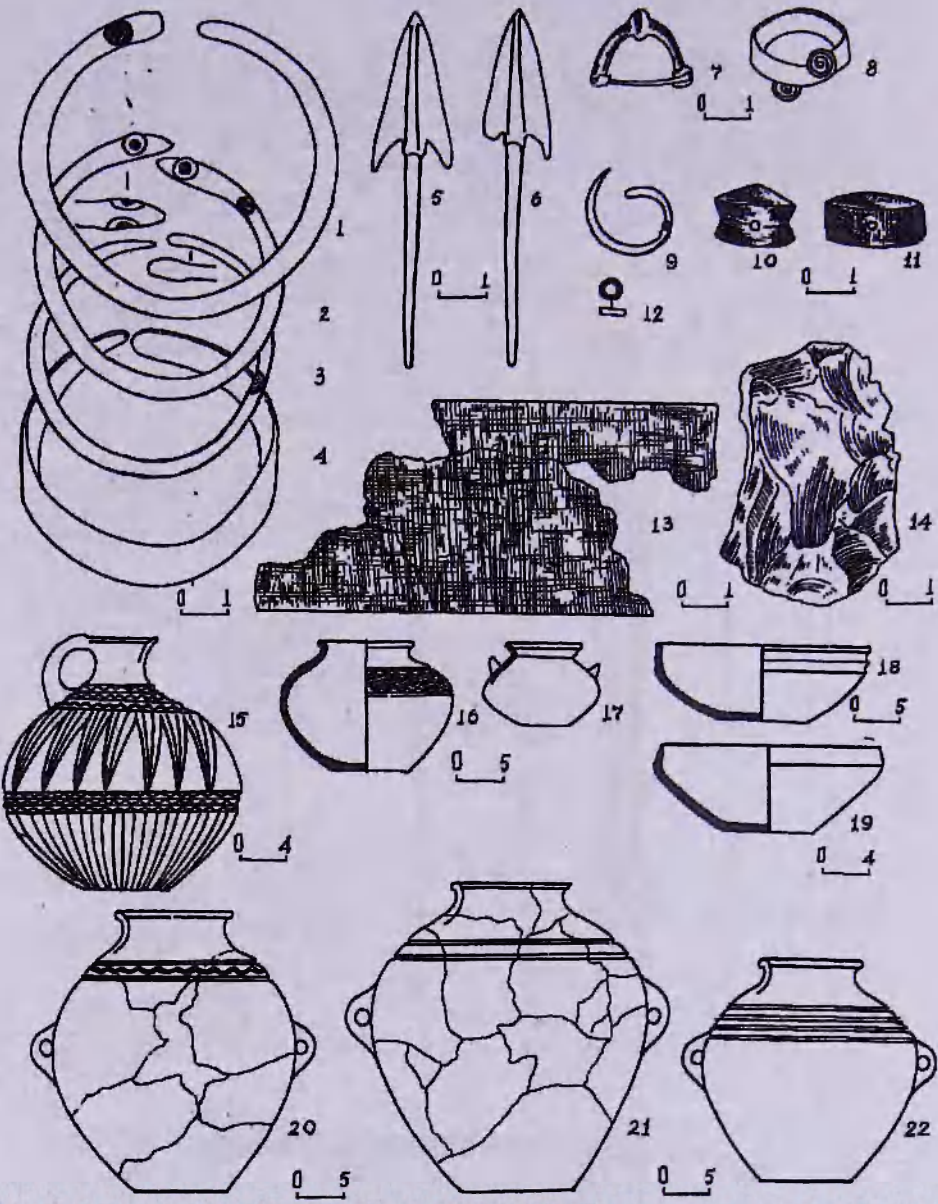

Աղյուսակ LXXVI

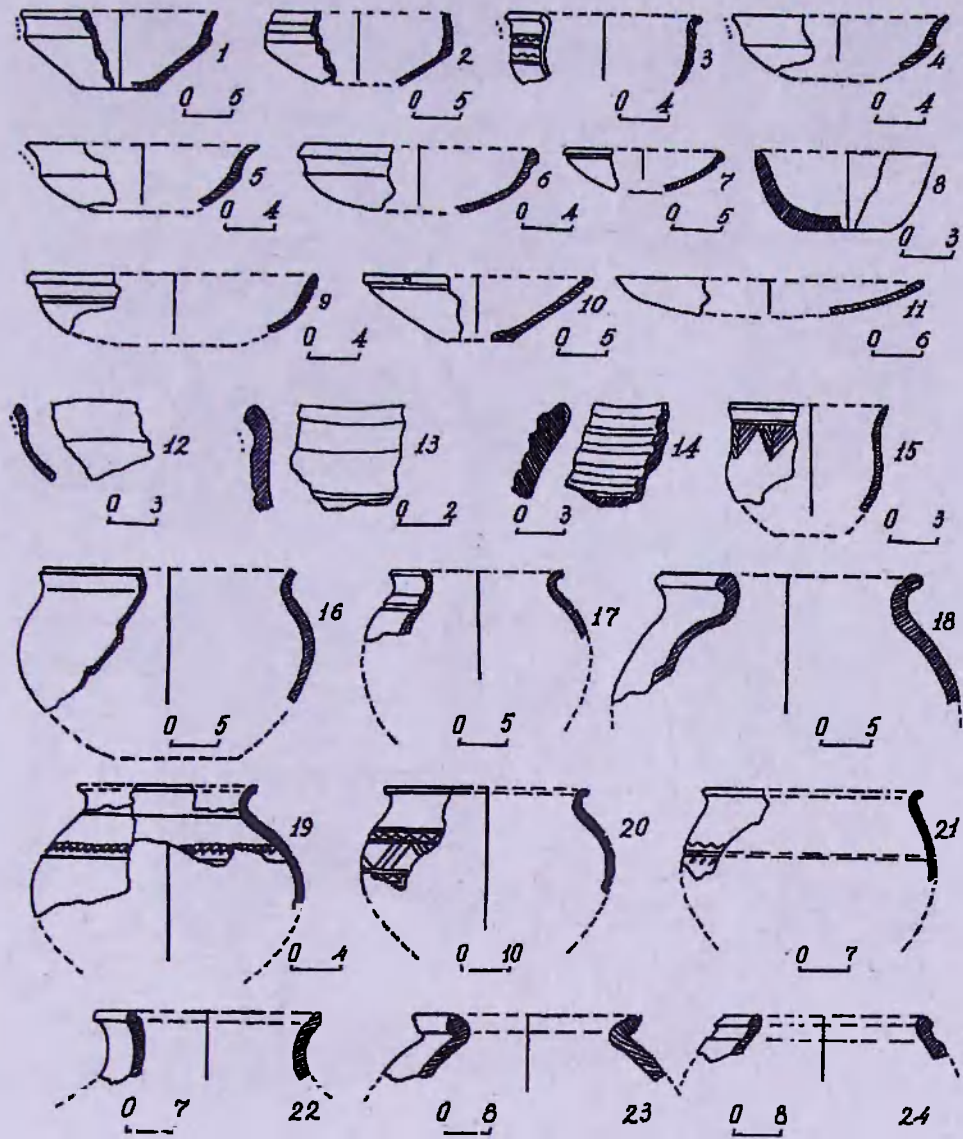

Աղյուսակ LXXVII

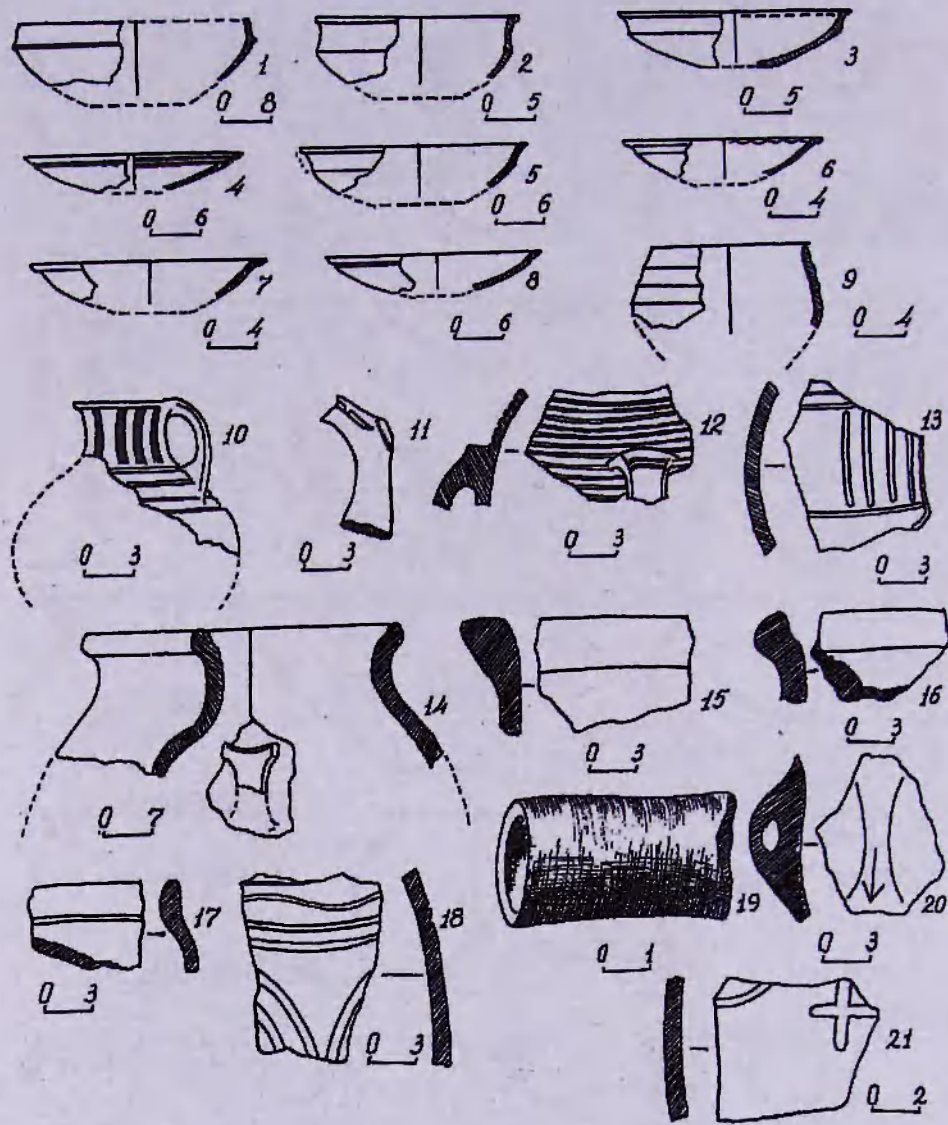

Արդուսակ LXXVIII

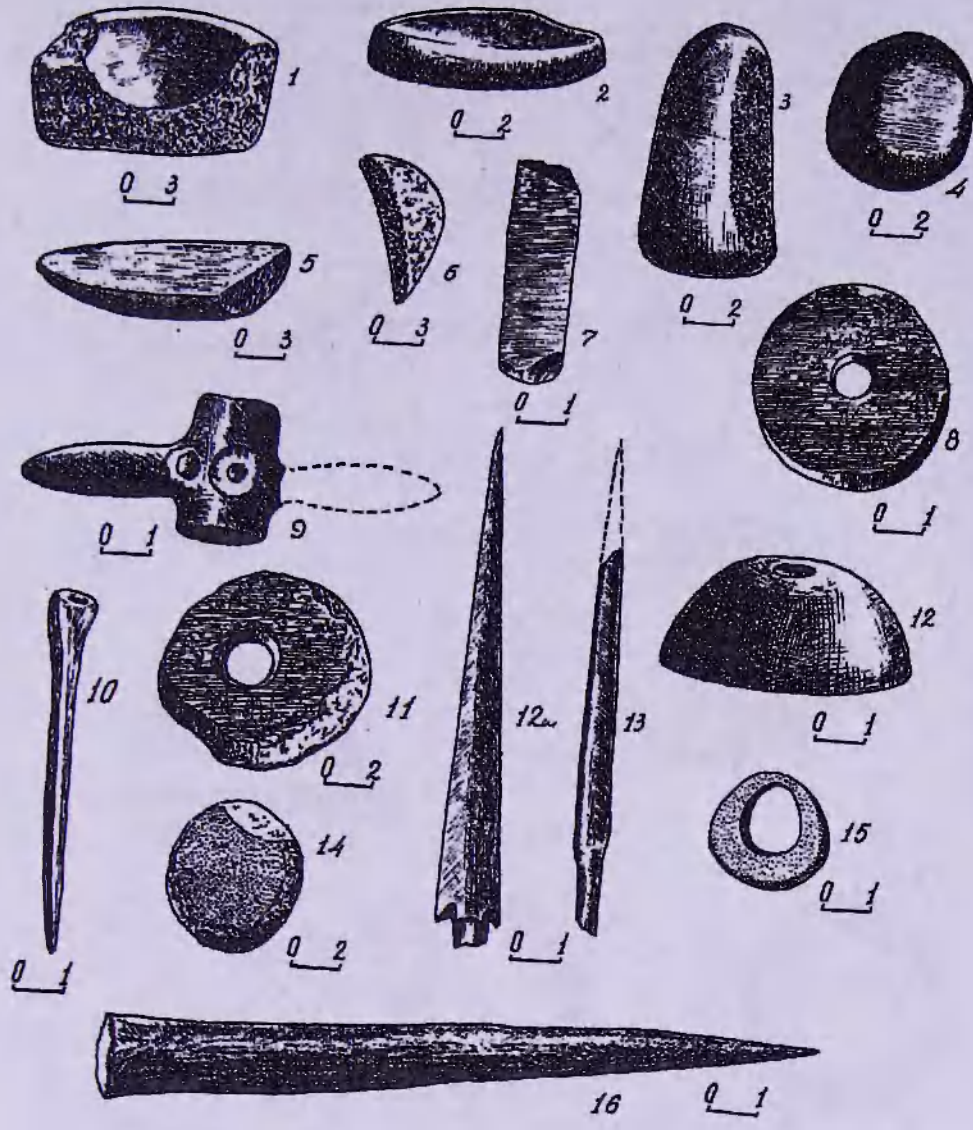

Աղյուսակ LXXIX

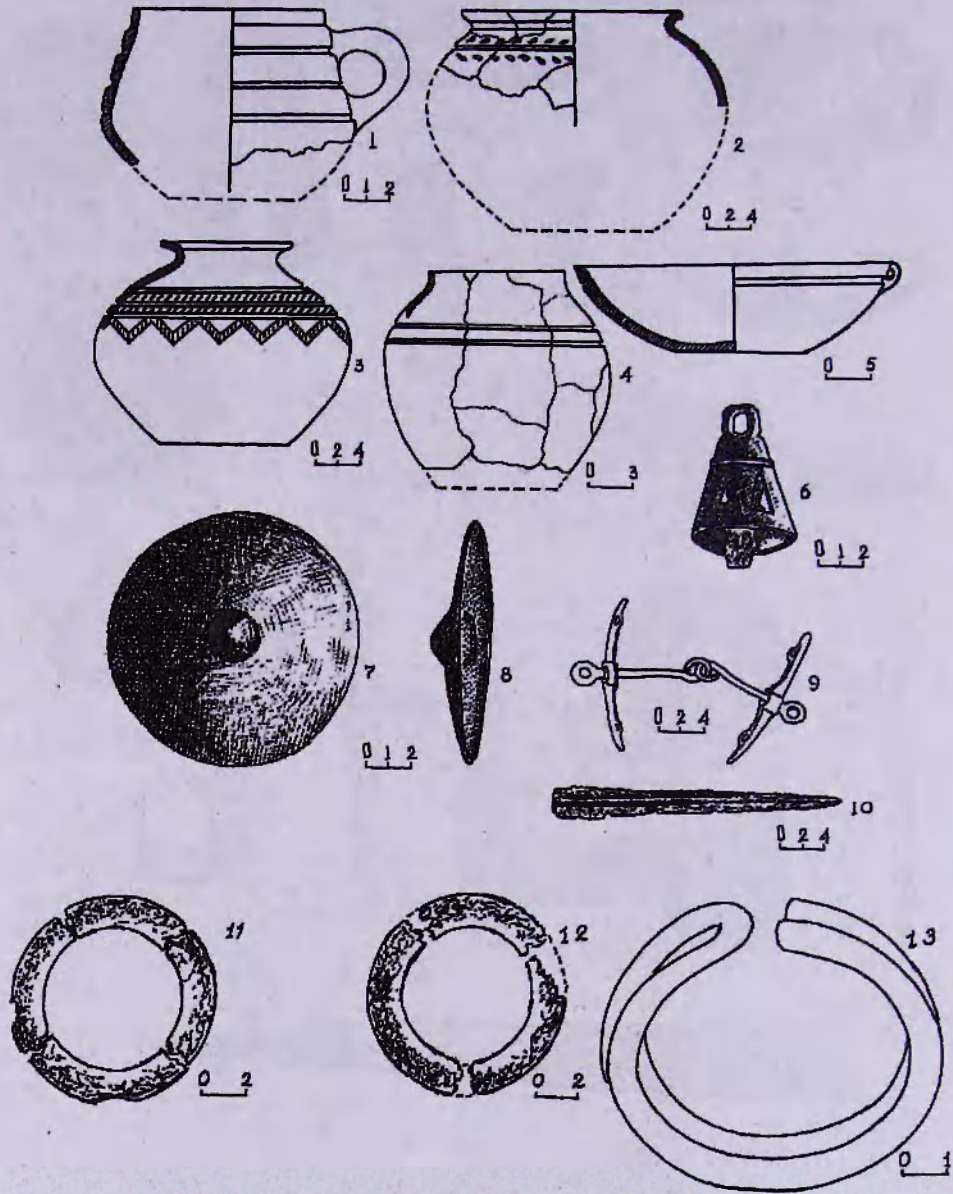

Արդուակ LXXX

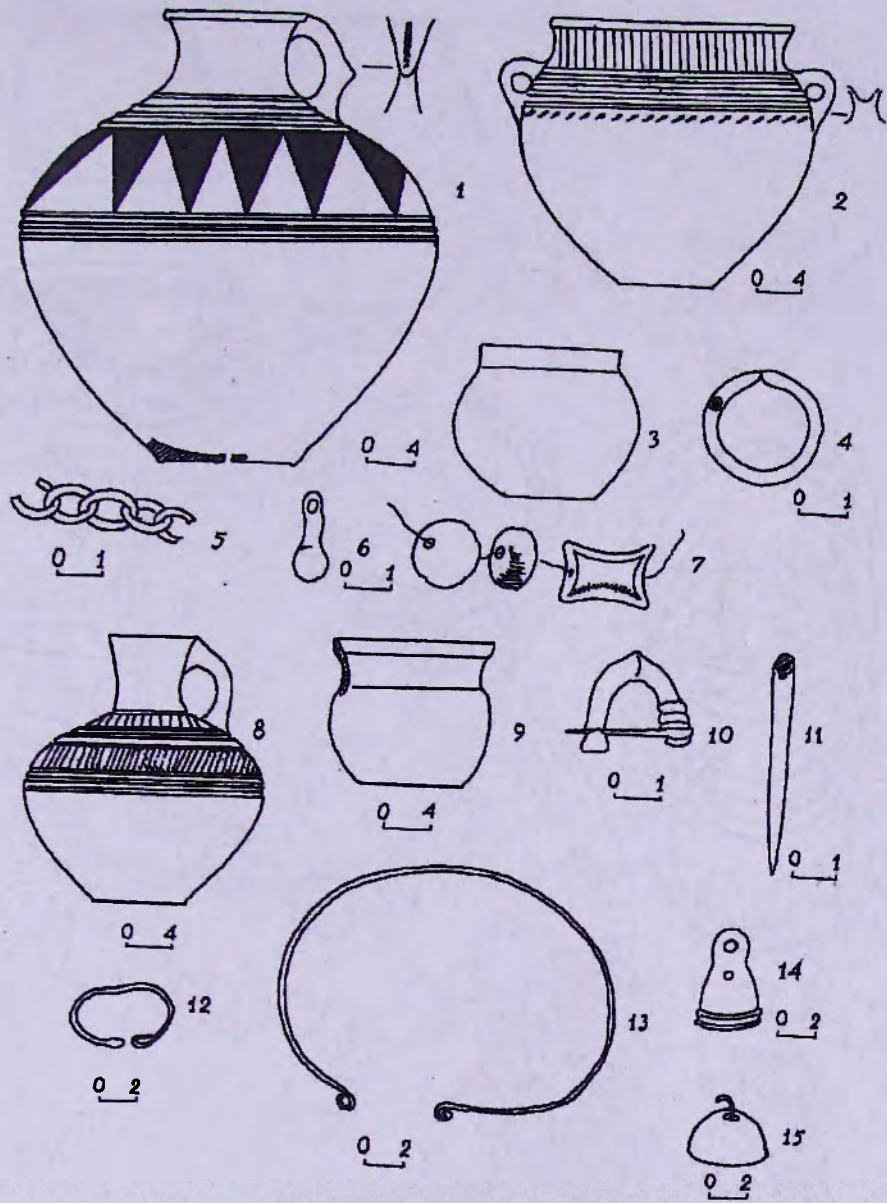

Աղյուսակ LXXXI

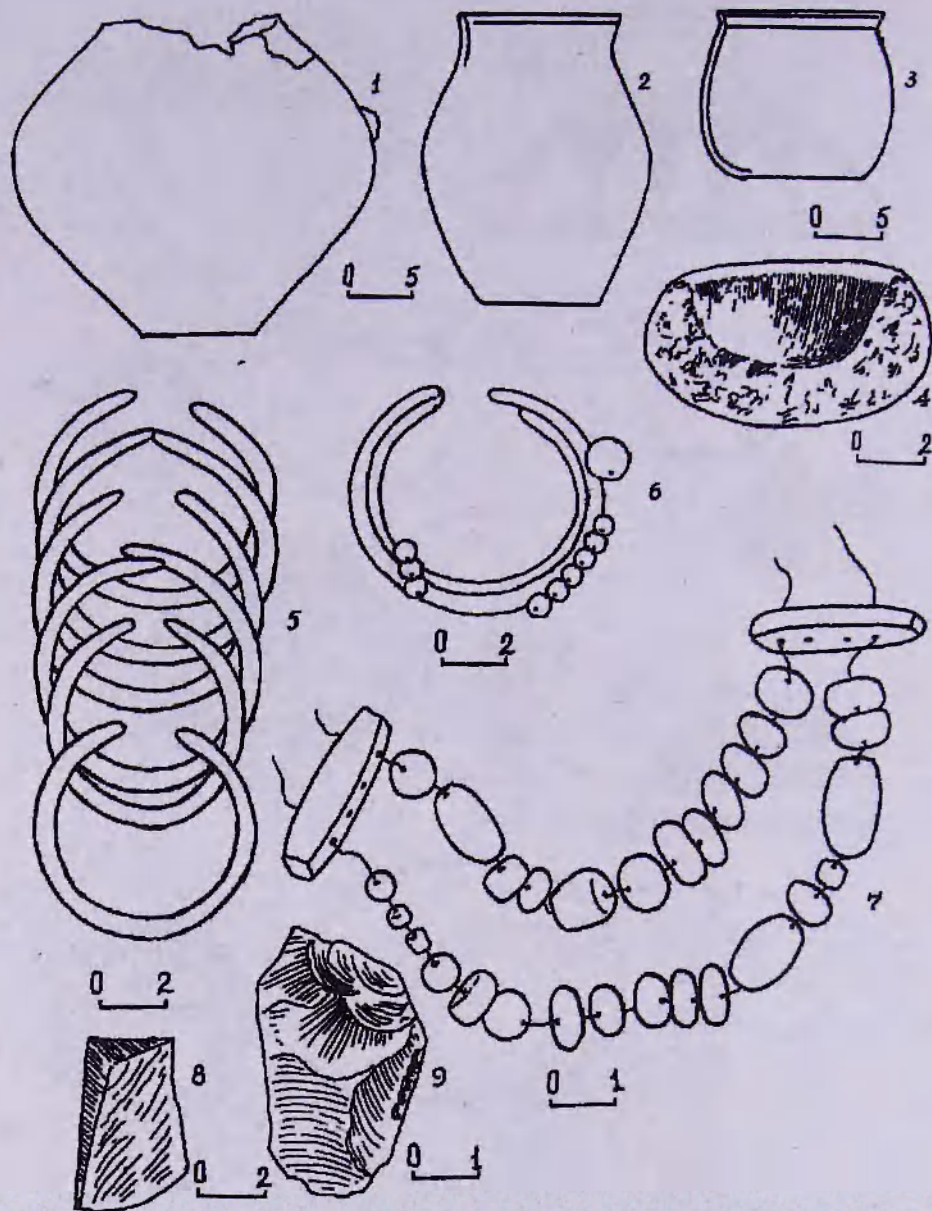

Արդուսակ LXXXII

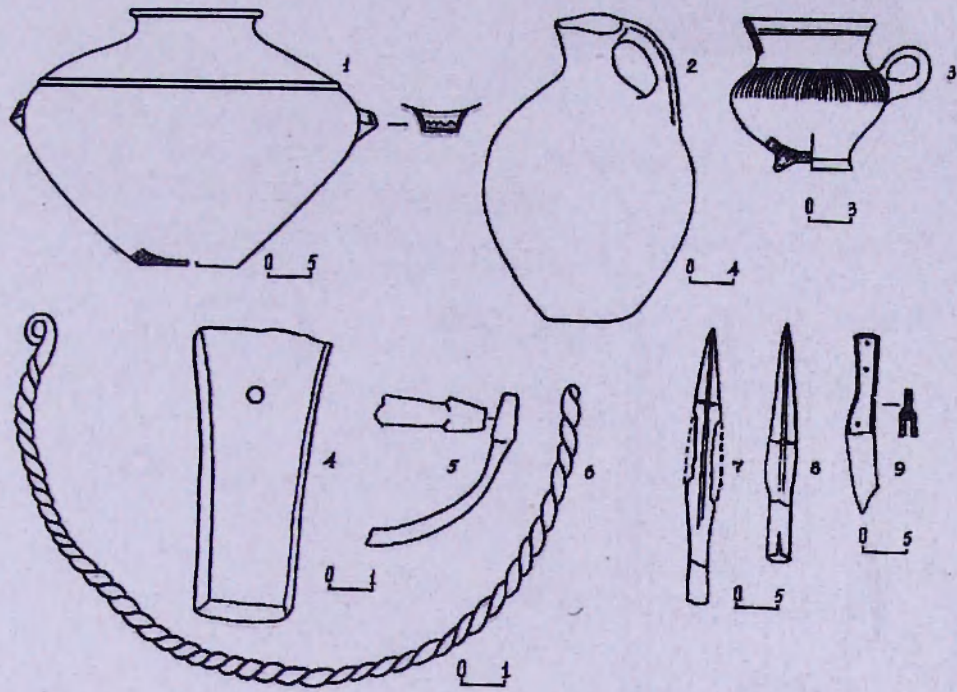

Աղյուսակ LXXXIV

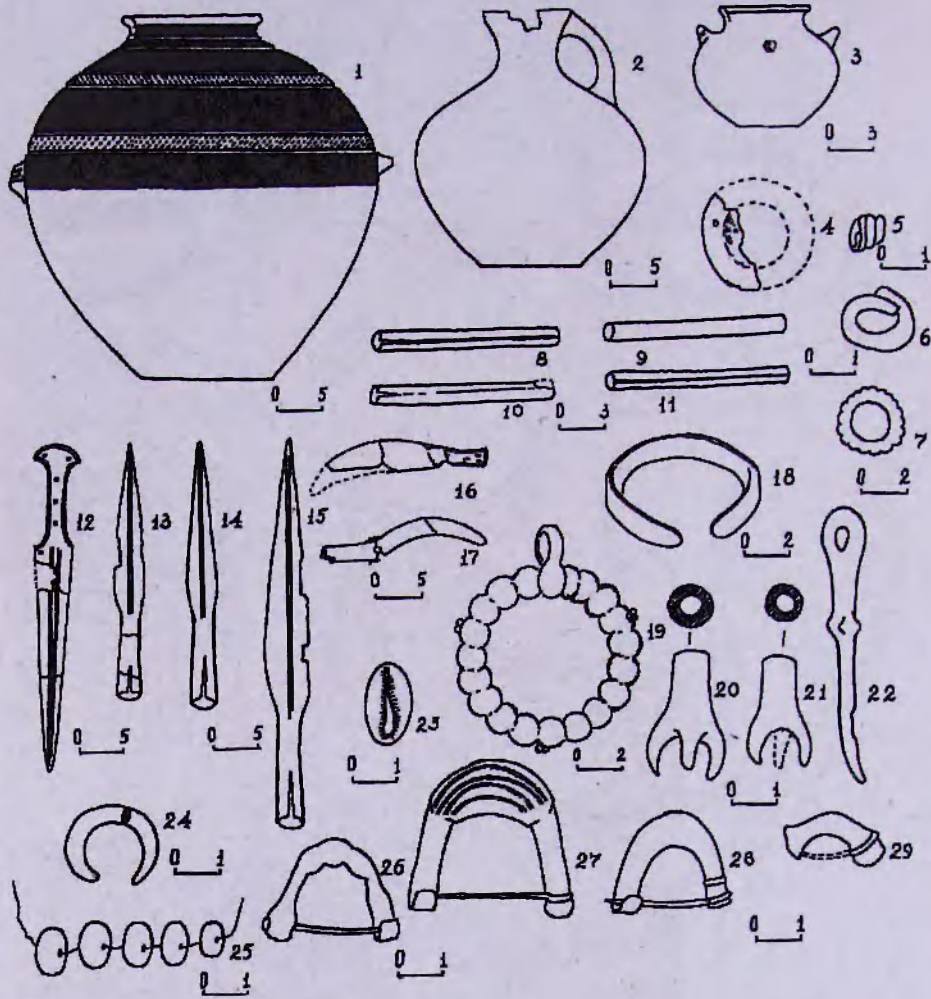

Աղյուսակ LXXXIII

Բ Ո Վ Ա Ն Դ Ա Կ ՈՒ Թ Յ ՈՒ Ն

Նախաբան.....	5
<i>ԳԼՈՒԽ ԱՈՍՁԻՆ.</i>	
ՎԱՂ ԵՎ ՄԻՋԻՆ ԲՐՈՆՁԵԴԱՐՅԱՆ ՀՈՒՇԱՐՁԱՆՆԵՐ.....	8
1. <i>Կաղ բրոնզեդարյան կացարաններ</i> (Ռաֆիկ Թորոսյան, Օնիկ Խնկիկյան).....	8
2. <i>Միջին բրոնզեդարյան հուշարձաններ</i> (Օնիկ Խնկիկյան).....	15
3. <i>Միջին բրոնզեդարյան դամբարաններ</i> (Լևոն Պետրոսյան).....	25
<i>ԳԼՈՒԽ ԵՐԿՐՈՐԴ.</i>	
ՈՒՇ ԲՐՈՆՁԵԴԱՐՅԱՆ ՀՈՒՇԱՐՁԱՆՆԵՐ.....	29
1. <i>Ուշ բրոնզեդարյան դամբարաններ</i> (Օնիկ Խնկիկյան).....	30
2. <i>Հայտնաբերված նյութերի և դամբարանների թվագրությունը</i> (Օնիկ Խնկիկյան).....	40
<i>ԳԼՈՒԽ ԵՐՐՐՈՐԴ.</i>	
ՎԱՂ ԵՐԿԱԹԵԴԱՐՅԱՆ ՀՈՒՇԱՐՁԱՆՆԵՐ.....	66
1. <i>Բնակատեղի</i>	66
Ա. <i>Առաջին պեղավայր</i> (Օնիկ Խնկիկյան).....	66
Բ. <i>Երկրորդ պեղավայր</i> (Ռաֆիկ Թորոսյան, Լևոն Պետրոսյան).....	69
Գ. <i>Շերտագրական փոստրակ</i> (Ռաֆիկ Թորոսյան).....	84
2. <i>Մ.թ.ա. XI-IXդդ. դամբարանները</i> .(Օնիկ Խնկիկյան).....	90
Ա. <i>Մ.թ.ա. IX-VIIIդդ. դամբարանները</i> .(Օնիկ Խնկիկյան).....	97
Բ. <i>Նյութական մշակույթն ու թվագրությունը</i> (Օնիկ Խնկիկյան).....	102
<i>ԳԼՈՒԽ ՀՈՐՐՈՐԴ</i>	
ԵՐԿԱԹԻ ԼԱՅՆ ՅՈՒՐԱՅԱՆ ԴԱՐԱՇՐՋԱՆԻ ՀՈՒՇԱՐՁԱՆՆԵՐ.....	116
1. <i>Ամրոց</i> (Ռաֆիկ Թորոսյան, Լևոն Պետրոսյան).....	116
2. <i>Դամբարաններ</i>	128

Անփոփում	137
<i>Древний Ширакван</i>	139
Ancient Shirakavan	142
<i>Օգտագործված գրականություն</i>	144
<i>Հապավումներ</i>	150
<i>Նկարների և աղյուսակների ցուցակ</i>	151
Список рисунков и таблиц	155
<i>Նկարներ և աղյուսակներ</i>	159

Ռ.Մ. Թորոսյան, Օ.Ս. Խնկիկյան, Լ.Ա. Պետրոսյան

ՀԻՆ ՇԻՐԱԿԱՎԱՆ
(1977-1981 թ.թ. պեղումների արդյունքները)

Հրատ. խմբագիր՝ *Ա. Հովակիմյան*
Համակարգչային շարվածքը՝ *Ս. Սարգսյանի*
Նկարների մուտքագրումը և ձևավորումը՝ *Ս. Հակոբյանի*

Ստորագրված է տպագրության 09.09. 2002 թ.:

Հրատ. պատվեր 094. Թողթ օֆսեթ նո. 1: Չափսը 70 108^{1/16}
16,25 տպագրական մամուլ: Տպաքանակը՝ 500: Գինը պայմանագրային:

ՀՀ «Գիտություն» հրատարակչության տպարան,
Երևան, Մարշալ Բաղդամյան պողոտա 24:

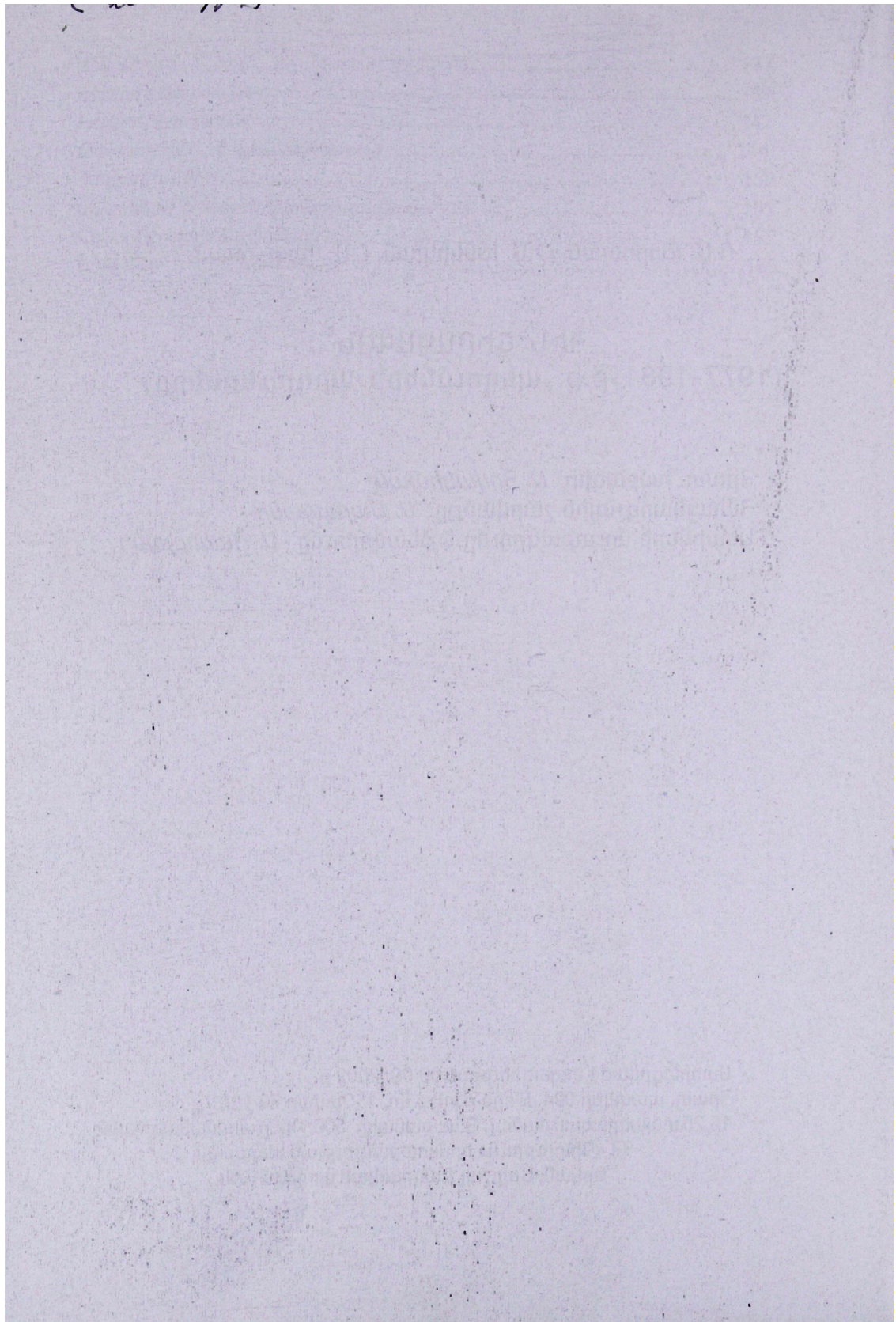

ԳԱՍ Հիմնարար Գիտ. Գրադ.



FL0196294